

INSTRUCTIONS, LICENSE PLATE LIGHT INSTALLATION (C1 & C2 LIFTGATES)

NOTE: The license plate lights are contained in small parts and manual kits shipped with C1 & C2 Liftgates.

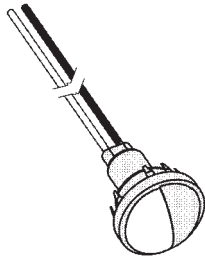

LICENSE PLATE LIGHT (C1 LIFTGATES)
P/N 289549-01
QTY. 2

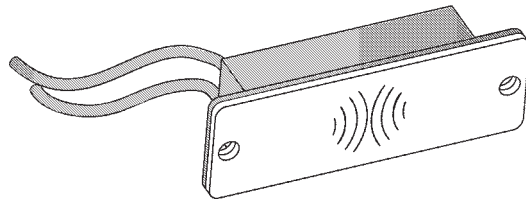

LICENSE PLATE LIGHT (C2 LIFTGATES)
P/N 907210-01
QTY. 1

⚠ WARNING

Remove all rings, watches and jewelry before doing any electrical work.

⚠ WARNING

To prevent accidental personal injury and equipment damage, disconnect (-) battery cable from battery.

⚠ WARNING

Never route an energized wire. Make sure battery is disconnected. Always route electrical wires clear of moving parts, brake lines, sharp edges and exhaust systems. Avoid making sharp bends in wiring. Attach securely. If drilling is necessary, first check behind the drilling surface so you do not damage any fuel lines, vent lines, brake lines or wires.

1. Disconnect power from truck battery by disconnecting negative (-) battery cable from battery (-) terminal (FIG. 1-1).

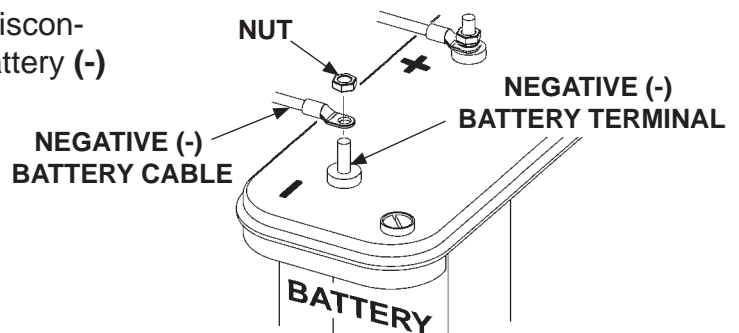

DISCONNECTING POWER
FIG. 1-1

2. Attach license plate lights to main frame cover on vehicle. Refer to **FIG. 2-1** for **C1 Liftgates** and **FIG. 2-2** for **C2 Liftgates**.

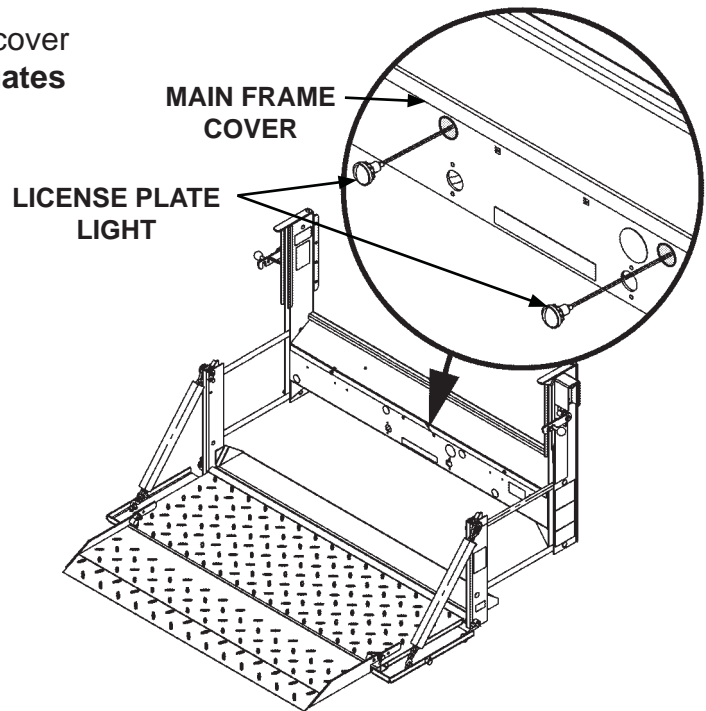

INSTALLING LICENSE PLATE LIGHTS ON C1 LIFTGATE

FIG. 2-1

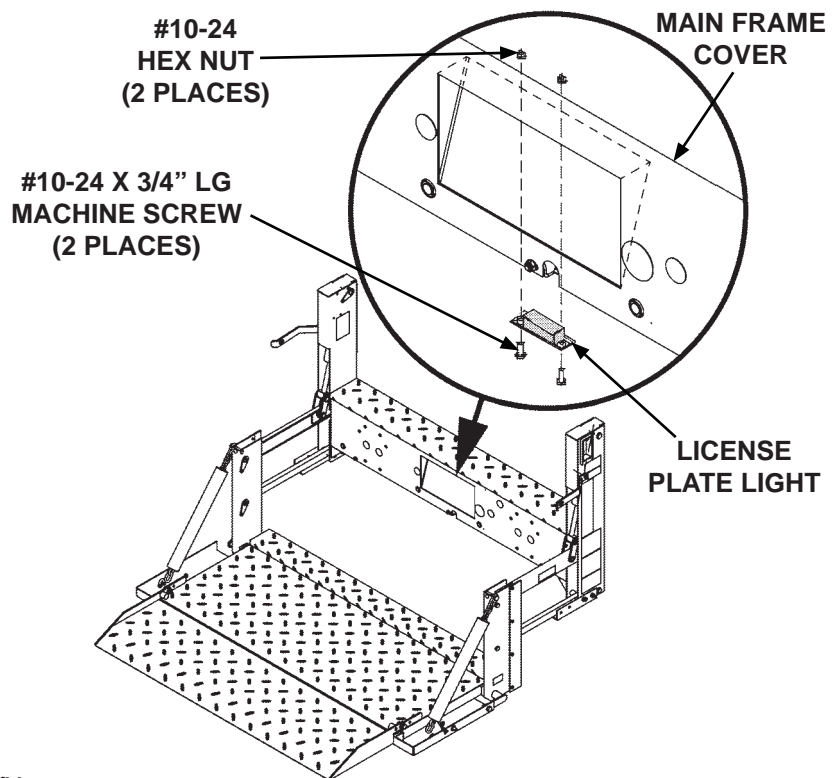

INSTALLING LICENSE PLATE LIGHTS ON C2 LIFTGATE

FIG. 2-2

3. Reconnect power to truck battery after all electrical connections are completed.

Instrucciones, Instalación de luz para matrícula (Elevadores C1 y C2 para Camioneta)

NOTA: Las luces de matrículas se envían en kits de partes pequeñas y manuales con los Elevadores C1 y C2.

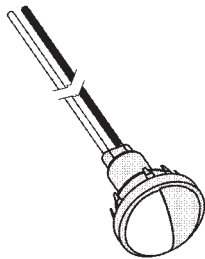

Luz para Matrícula (Elevadores C1)
N/P 289549-01
Cant. 2

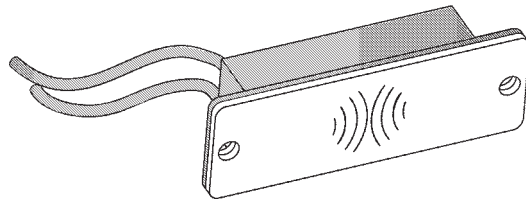

Luz para Matrícula (Elevadores C2)
N/P 907210-01
Cant. 1

⚠ Advertencia

Retire anillos, relojes y joyería antes de realizar cualquier trabajo eléctrico.

⚠ Advertencia

Para evitar lesiones personales accidentales y daño al equipo, desconecte el cable negativo (-) de la batería.

⚠ Advertencia

Nunca instale un cable energizado. Asegúrese de que la batería esté desconectada. Siempre instale cables eléctricos lejos de partes móviles, líneas de freno, bordes afilados y sistemas de escape. Evite los dobleces pronunciados en el cableado. Asegure con firmeza. Si es necesario perforar, revise antes detrás de la superficie a perforar para asegurarse de no dañar ninguna línea de combustible, de ventilación, de freno o cableado.

1. Desconecte la energía de la batería de la camioneta desconectando el cable negativo (-) de la batería de la terminal (-) negativa (FIG. 3-1).

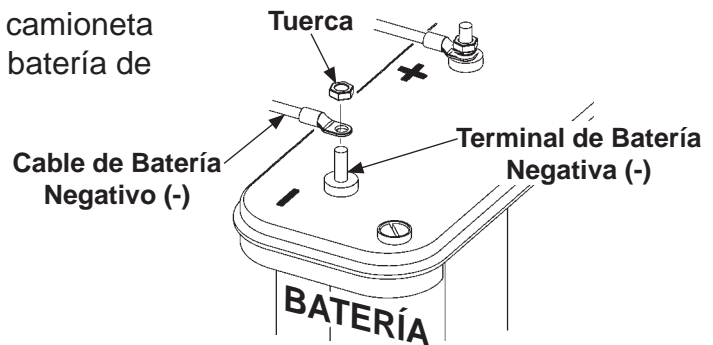

Desconectar Energía
FIG. 3-1

2. Sujete las luces para matrícula al marco principal en el vehículo. Consulte la **FIG. 4-1** para los Elevadores C1 y la **FIG. 4-2** para los Elevadores C2.

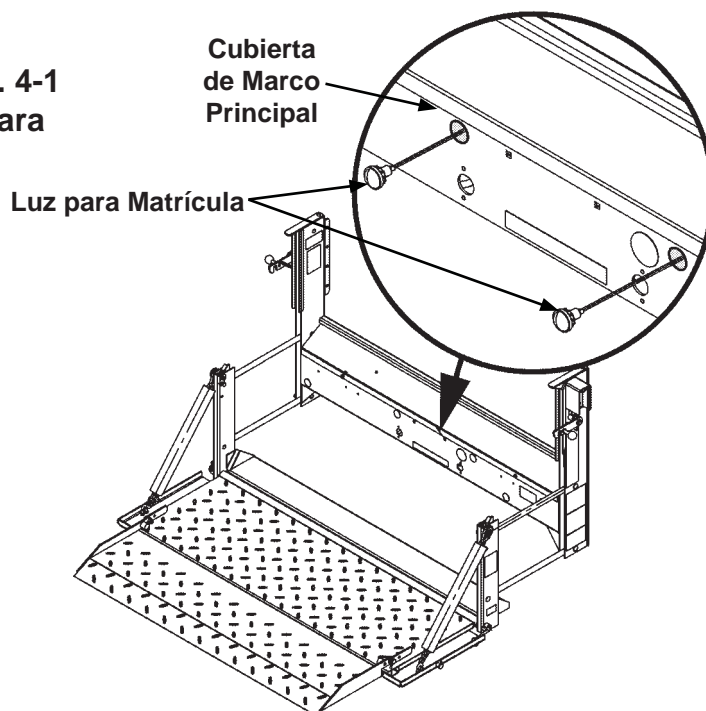

**Instalar Luces para Matrícula
En Elevador C1
FIG. 4-1**

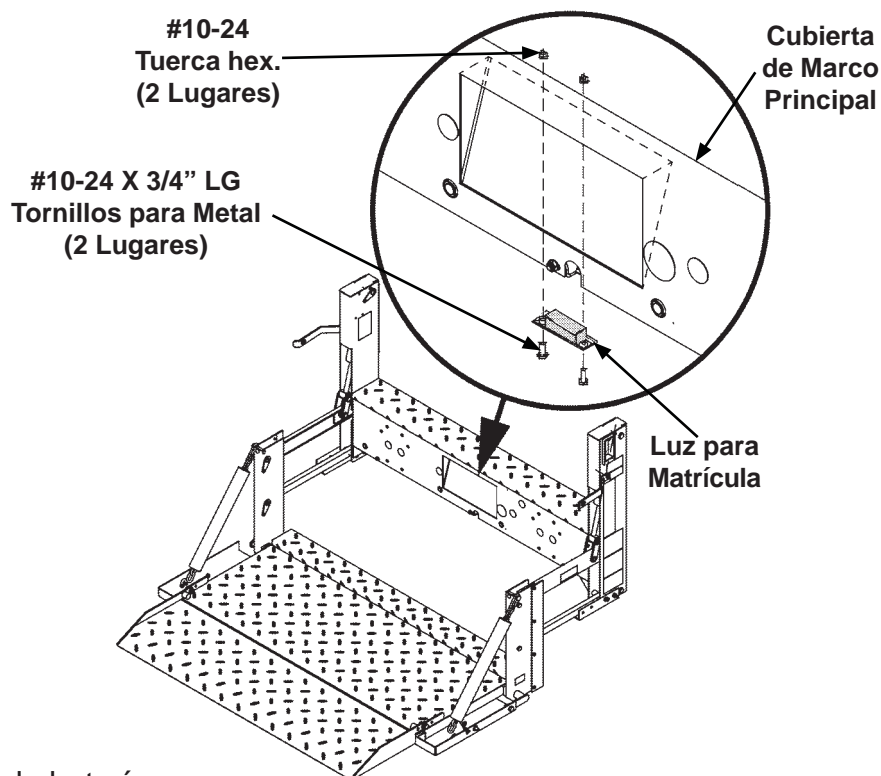

**Instalar Luces para Matrícula
En Elevador C2
FIG. 4-2**

3. Vuelva a conectar la energía a la batería del vehículo después de que haya completado todas las conexiones eléctricas.