

## INSTRUCTION, LIFTGATE MOUNTING BRACKET KIT

**GPT-25 & GPT-3 KITS, P/N 299016-01**

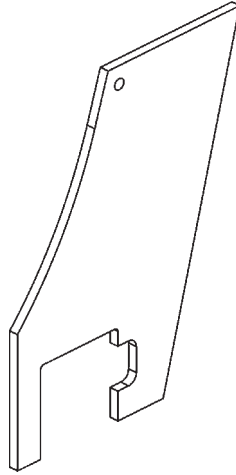

**MOUNTING PLATE**

**P/N 282706-02**

**QTY. 2**

**GPT-4 & GPT-5 KITS, P/N 299017-01**

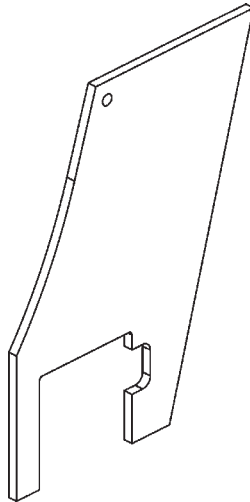

**MOUNTING PLATE**

**P/N 282707-02**

**QTY. 2**

**Estas instrucciones están disponibles en español a partir de la página 8.**

**⚠ WARNING**

To prevent injury, Liftgate should be placed on level ground in shipping position before installing mounting plate kit.

**NOTE:** Install this mounting plate kit before mounting Liftgate on vehicle. After this kit is installed, refer to GPT Series Installation Manual (GPT-25, GPT-3, GPT-4 and GPT-5) to install the Liftgate.

1. Position liftgate on level ground with access to the original mounting plates (**FIG. 2-1**). Unbolt the original mounting plate from bracket on the LH side of the main frame (**FIG. 2-1**). Remove mounting plate. Discard the bolts and flange lock nuts. Repeat for RH side.

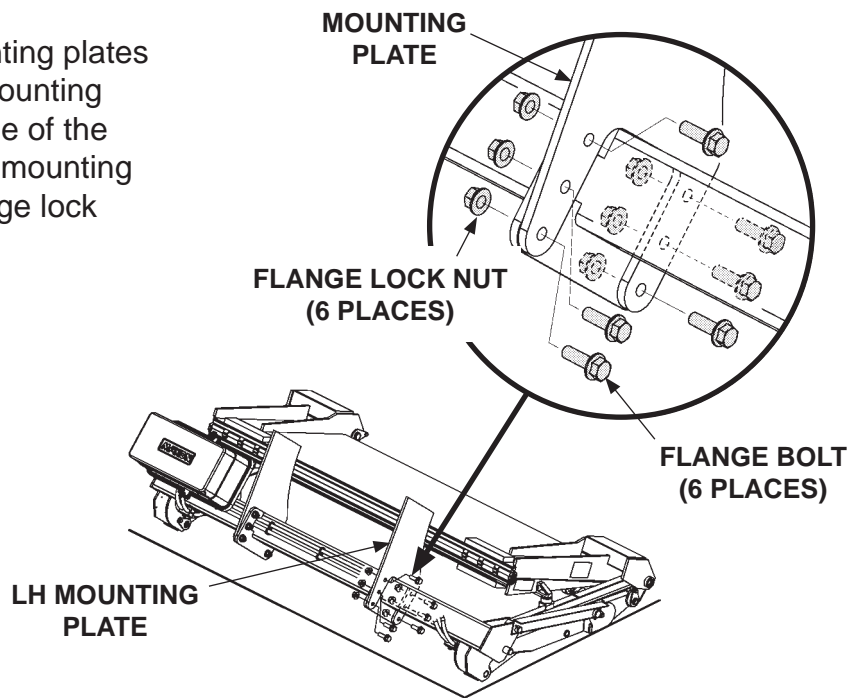

**UNBOLTING MOUNTING PLATE  
(LIFTGATE ON THE GROUND)  
FIG. 2-1**

2. Cut and discard plastic ties securing hydraulic hoses to main frame (FIGS. 3-1 & 3-1A). Next, pull slack in the hydraulic hoses (FIG. 3-1B).

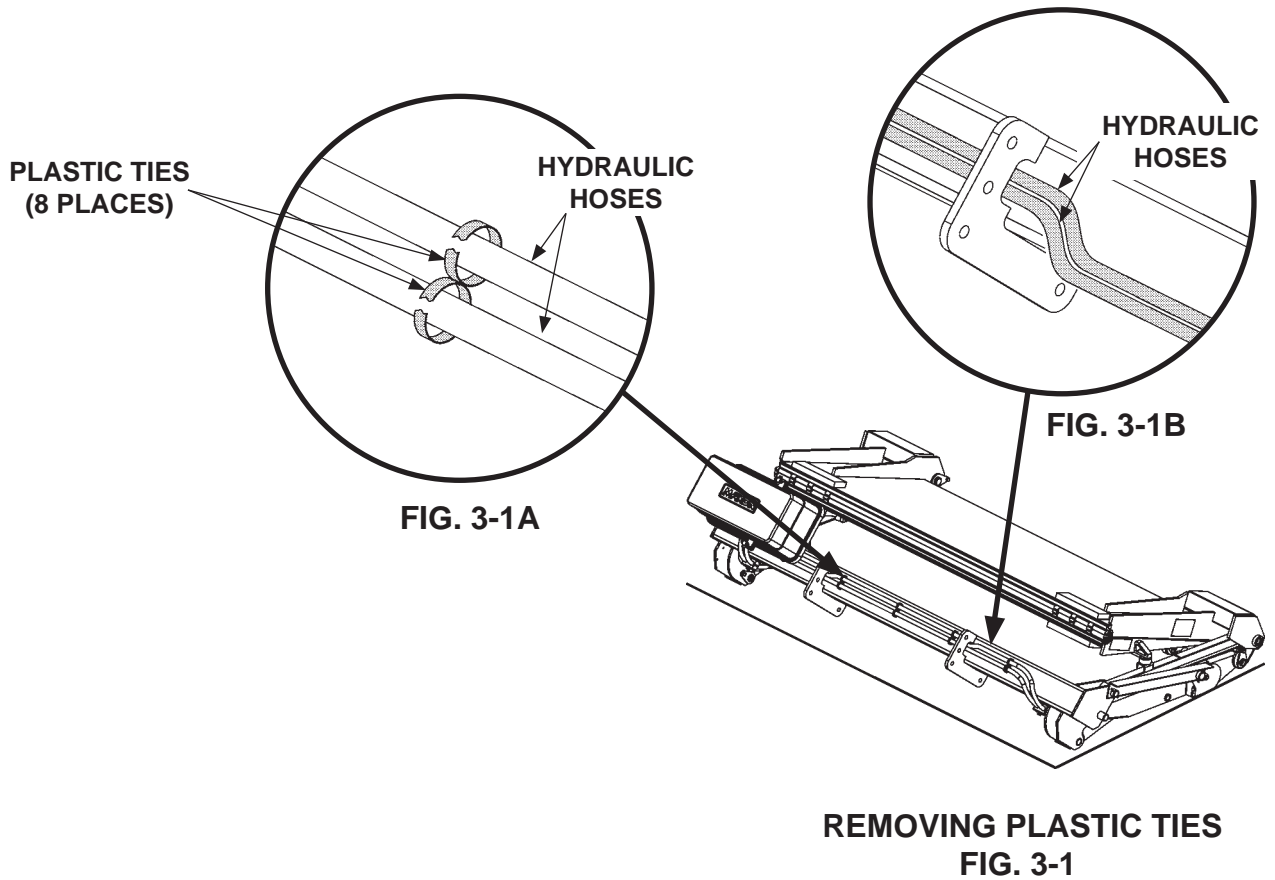

**NOTE:** New mounting plates can be placed either on the inside or outside of the mounting plate brackets on the main frame (**FIG. 5-2**).

3. Measure vehicle chassis to determine the distance needed between the new mounting plates. Then, position the mounting plates an equal distance from the center of the main frame, based on the distance measurement, plus 1/4" for the LH plate and 1/4" for the RH plate (**FIGS. 4-1 & 4-2**).

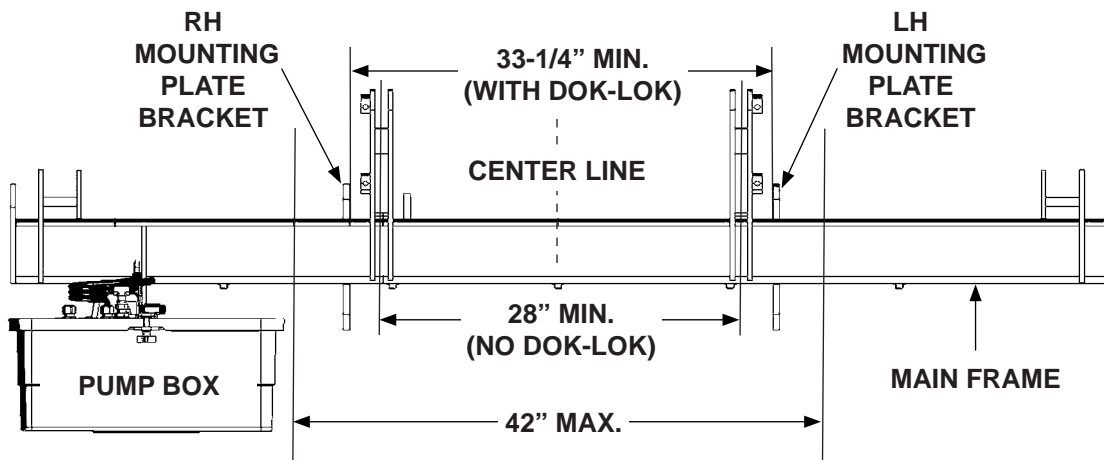

**POSITIONING NEW MOUNTING PLATES  
(SIDE MOUNTED PUMP)  
FIG. 4-1**

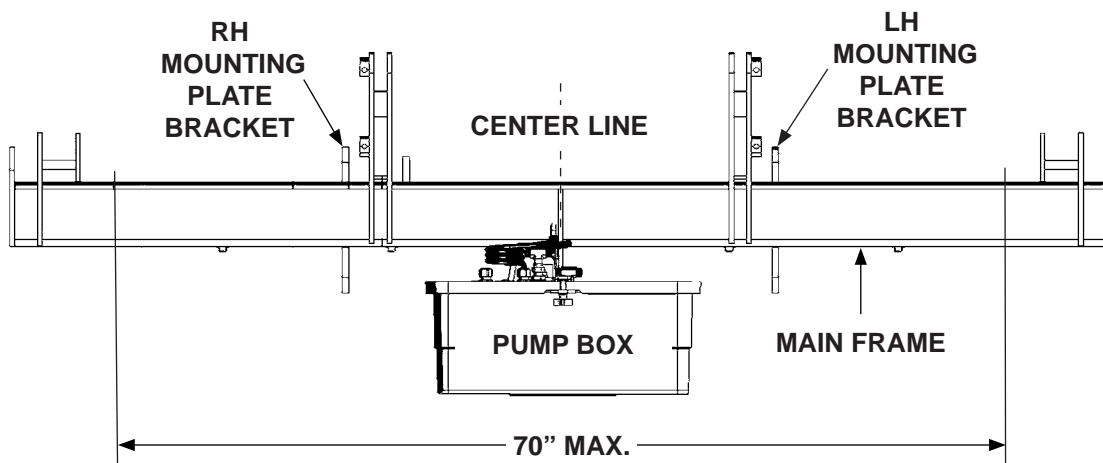

**POSITIONING NEW MOUNTING PLATES  
(CENTER MOUNTED PUMP)  
FIG. 4-2**

4. If mounting plate bracket interferes with access to weld new mounting plate, cut bracket down to no less than 1/4" above the surface of the main frame (**FIGS. 5-1 & 5-1A**) to allow clearance for welding. Repeat for RH side.

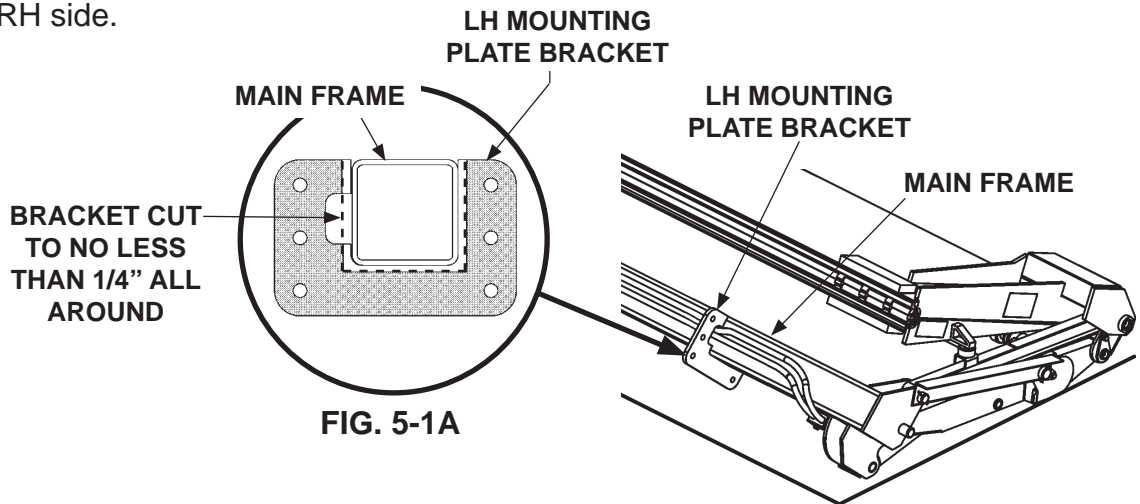

**CUTTING LH MOUNTING PLATE BRACKET (IF REQUIRED)**  
**FIG. 5-1**

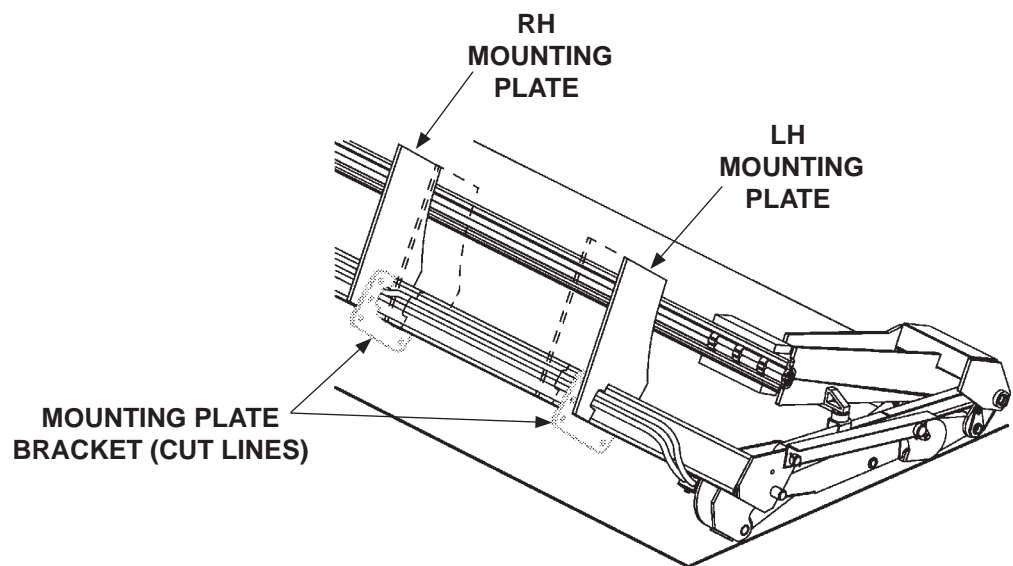

**POSITIONING NEW MOUNTING PLATES**  
**FIG. 5-2**

5. Before welding new mounting plates in position, wrap hydraulic hoses close to the welds, with small welding blanket (**FIG. 6-1A**). Protect hoses on the main frame, from heat and splatter, with another welding blanket (**FIG. 6-1**).

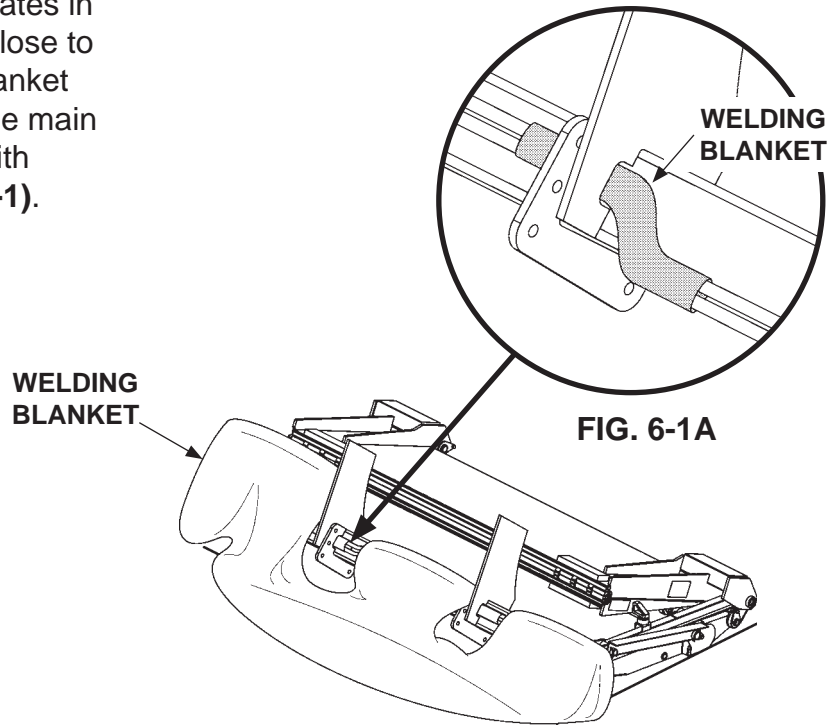

**COVERING HYDRAULIC HOSES**  
**FIG. 6-1**

6. Weld mounting plates to main frame as shown in **FIG. 6-2**.

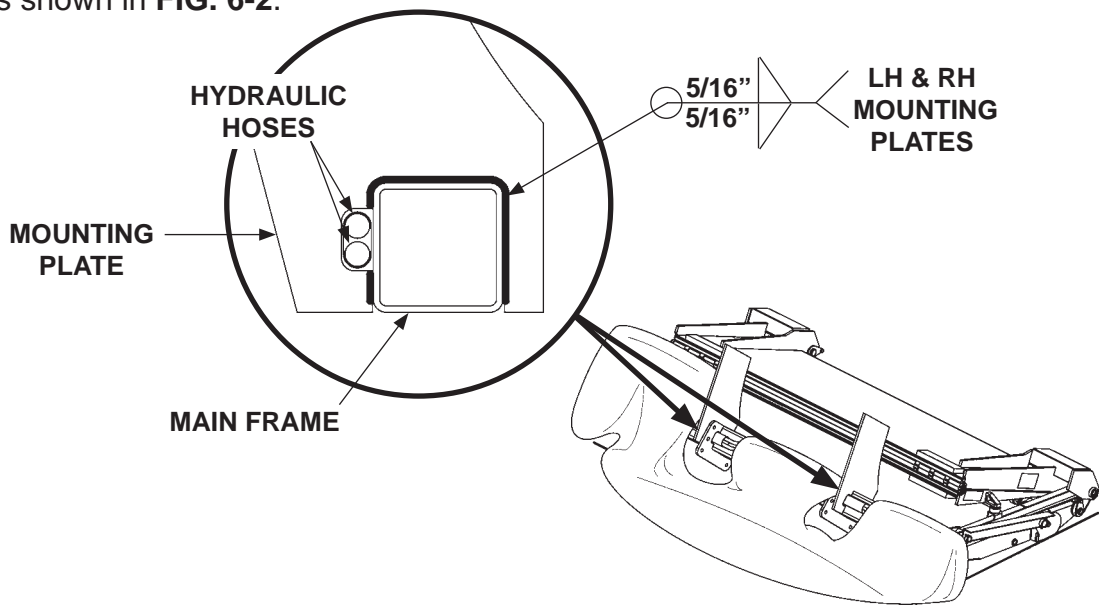

**WELDING MOUNTING PLATES TO MAIN FRAME**  
**FIG. 6-2**

7. Remove welding blankets. Then, tighten slack in hydraulic hoses. Secure hoses to main frame with plastic ties (not provided) (**FIGS. 7-1 and 7-1A**).

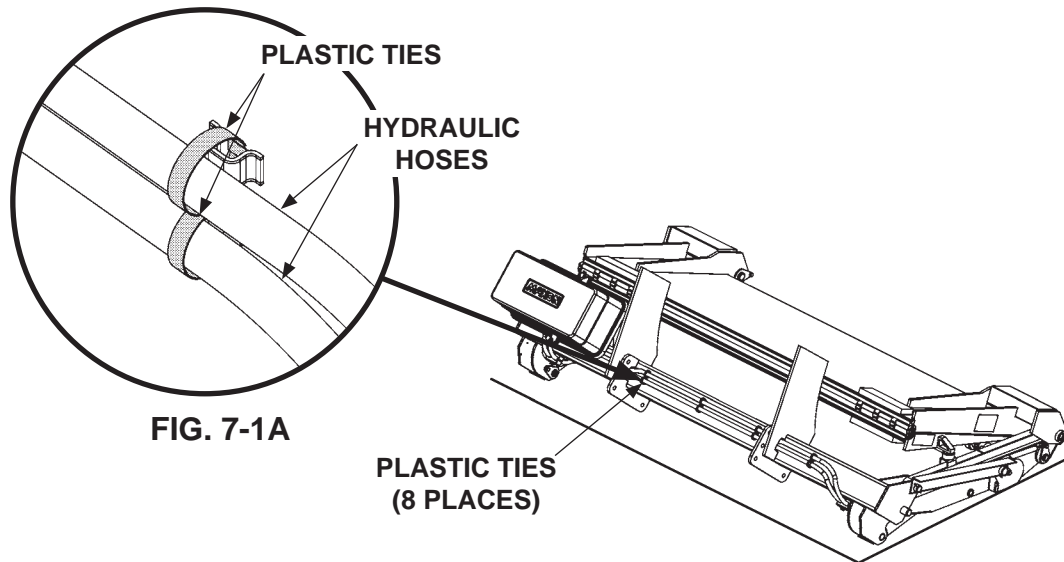

8. Install liftgate on vehicle according to instructions in the installation manual.

## INSTRUCCIÓN PARA KIT DE SOPORTE DE MONTAJE PARA EL ELEVADOR HIDRÁULICO

KITS PARA GPT-25 Y GPT-3, N/P 299016-01

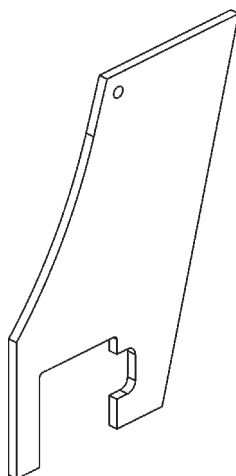

PLACA DE MONTAJE  
N/P 282706-02  
CANT. 2

KITS PARA GPT-4 Y GPT-5, N/P 299017-01

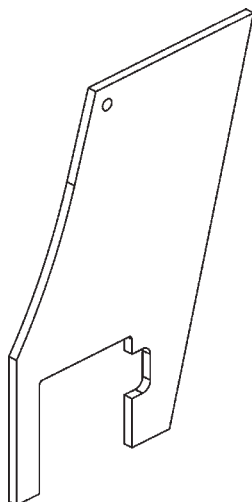

PLACA DE MONTAJE  
N/P 282707-02  
CANT. 2



## **⚠ ADVERTENCIA**

**Para prevenir lesiones, el elevador hidráulico se debe colocar en suelo nivelado en su posición de envío antes de instalar el kit de placas de montaje.**

**NOTA:** Instale este kit de placas de montaje antes de instalar el elevador hidráulico en el vehículo. Después de instalar el kit, consulte el Manual de Instalación para Series GPT (GPT-25, GPT-3, GPT-4 y GPT-5) para instalar el elevador.

1. Posicione el elevador al nivel del suelo con acceso a las placas de montaje originales (**FIG. 9-1**). Desatornille la placa de montaje original del soporte en el lado izquierdo del bastidor principal (**FIG. 9-1**). Retire la placa de montaje. Elimine los pernos y las tuercas de seguridad con brida. Repita para el lado derecho.

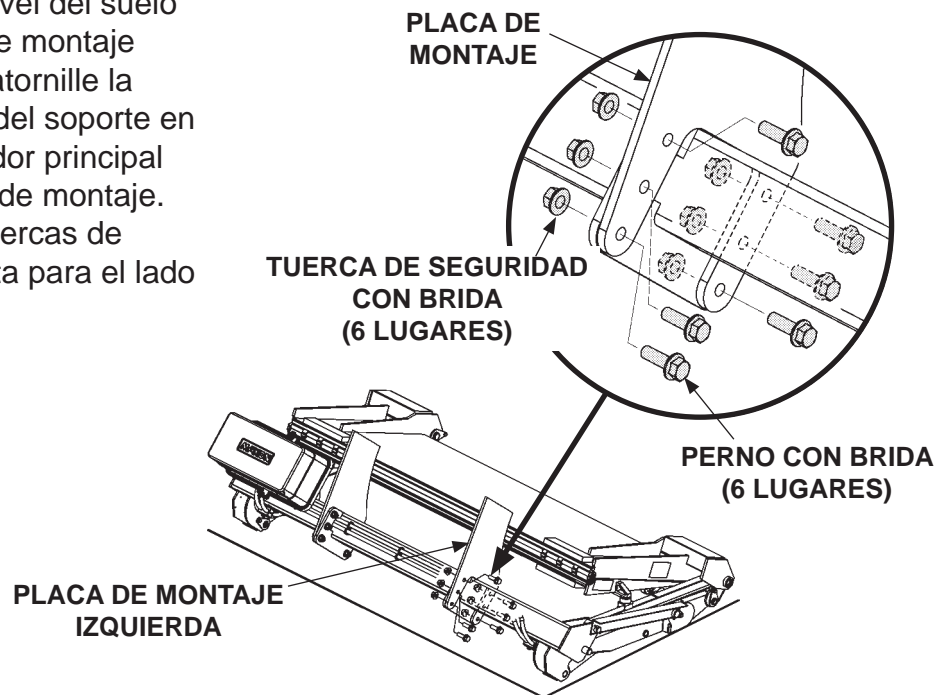

**DESATORNILLAR LA PLACA DE MONTAJE  
(ELEVADOR EN EL SUELO)**

**FIG. 9-1**

2. Corte y elimine los cintillos de plástico que aseguran las mangueras hidráulicas al bastidor principal (FIGS. 10-1 y 10-1A). Después, jale la holgura de las mangueras hidráulicas (FIG. 10-1B).

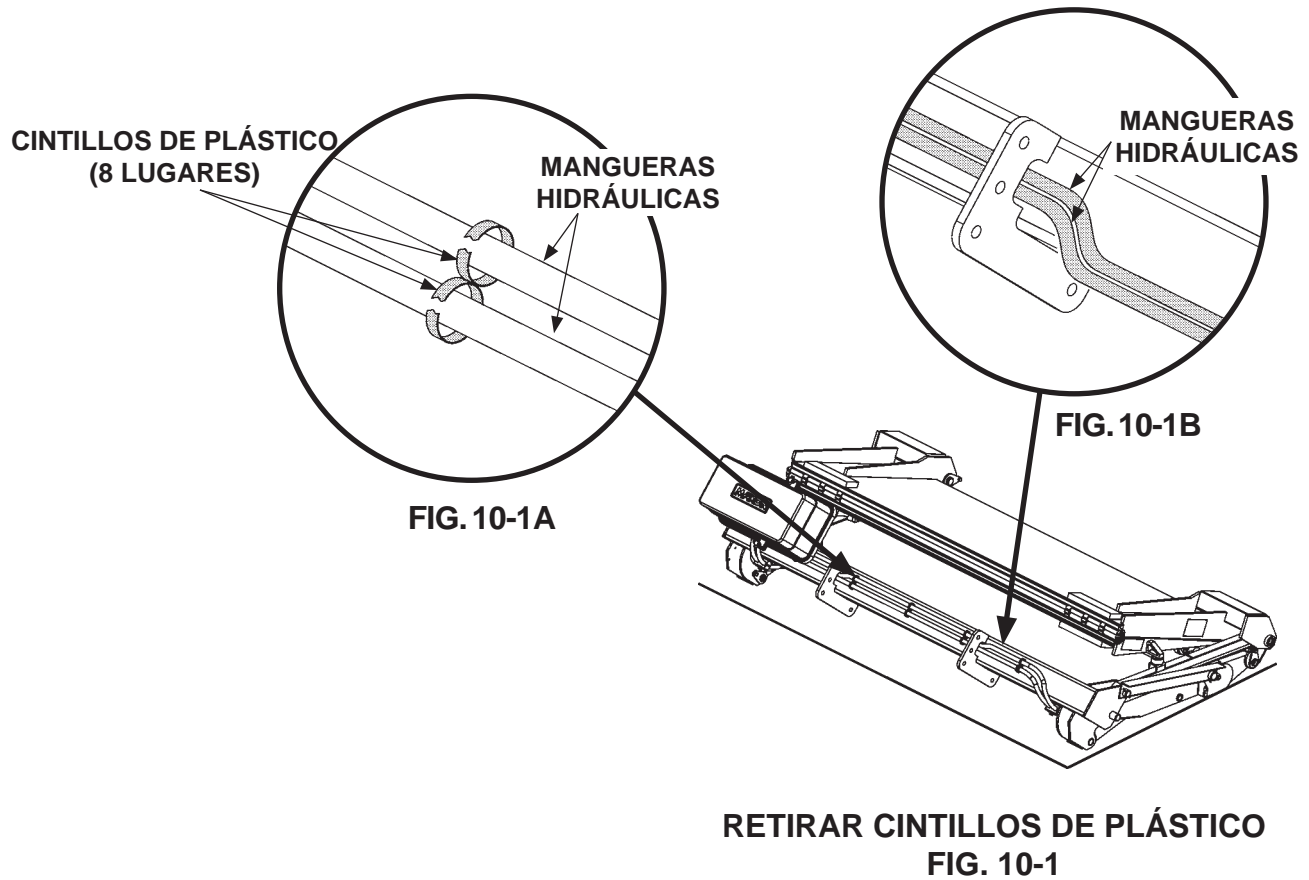

**NOTA:** Las nuevas placas de montaje se pueden colocar afuera o adentro de las placas de los soportes de montaje en el bastidor principal (**FIG. 12-2**).

3. Mida el chasis del vehículo para determinar la distancia necesaria entre las nuevas placas de montaje. Después, posicione las placas de montaje a la misma distancia del centro del bastidor principal, basado en la medida de la distancia, más 1/4" [6 mm] para la placa izquierda y 1/4" [6 mm] para la placa derecha (**FIGS. 11-1 y 11-2**).

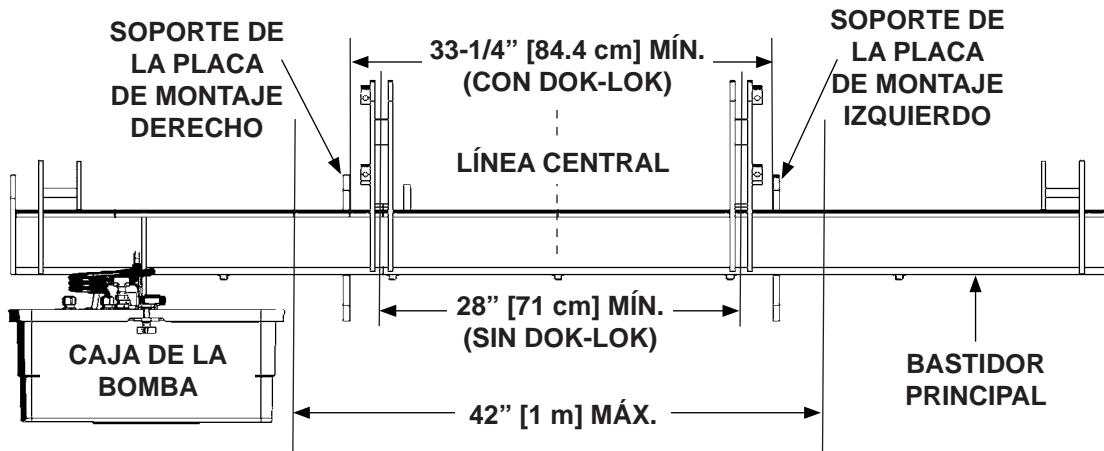

**POSICIONAR LAS NUEVAS PLACAS DE MONTAJE  
(BOMBA MONTADA LATERAL)**

**FIG. 11-1**

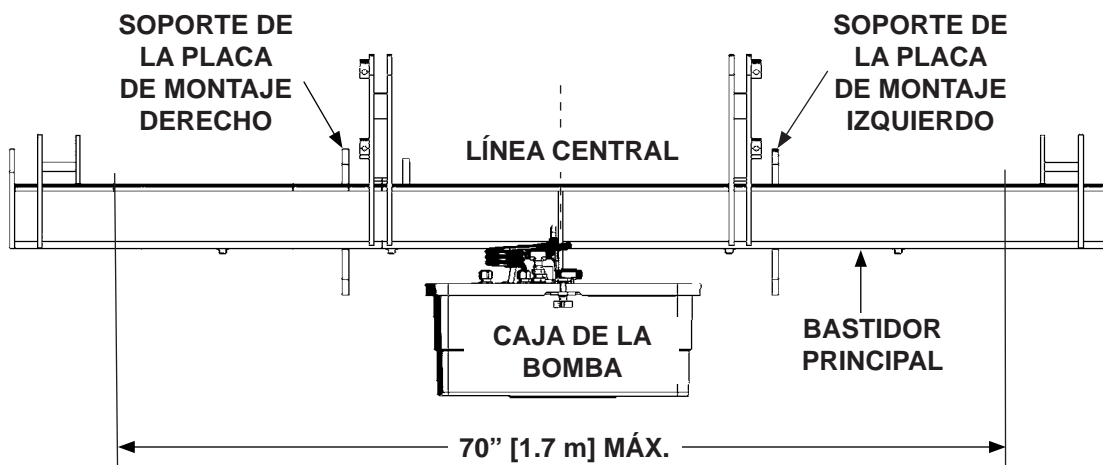

**POSICIONAR LAS NUEVAS PLACAS DE MONTAJE  
(BOMBA MONTADA EN EL CENTRO)**

**FIG. 11-2**

4. Si el soporte de la placa de montaje interfiere con el acceso para soldar la nueva placa de montaje, corte el soporte no más de 1/4" [6 mm] por encima de la superficie del bastidor principal (**FIGS. 12-1 y 12-1A**) para que haya suficiente espacio para soldar. Repita para el lado derecho.

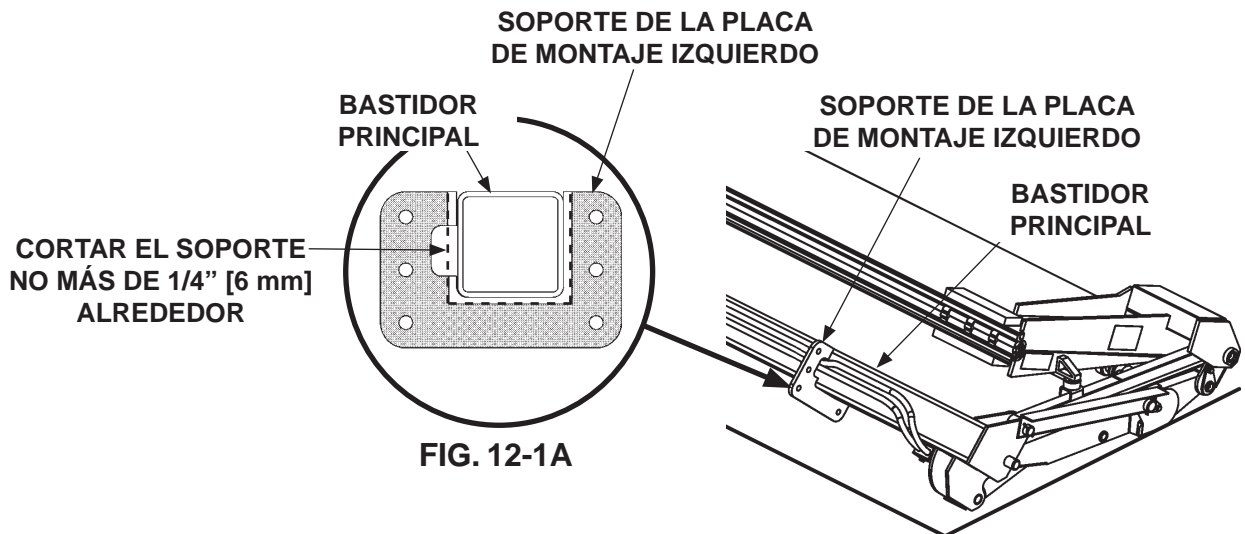

**CORTAR SOPORTE DE LA PLACA DE MONTAJE IZQUIERDO (SI SE REQUIERE)**  
**FIG. 12-1**

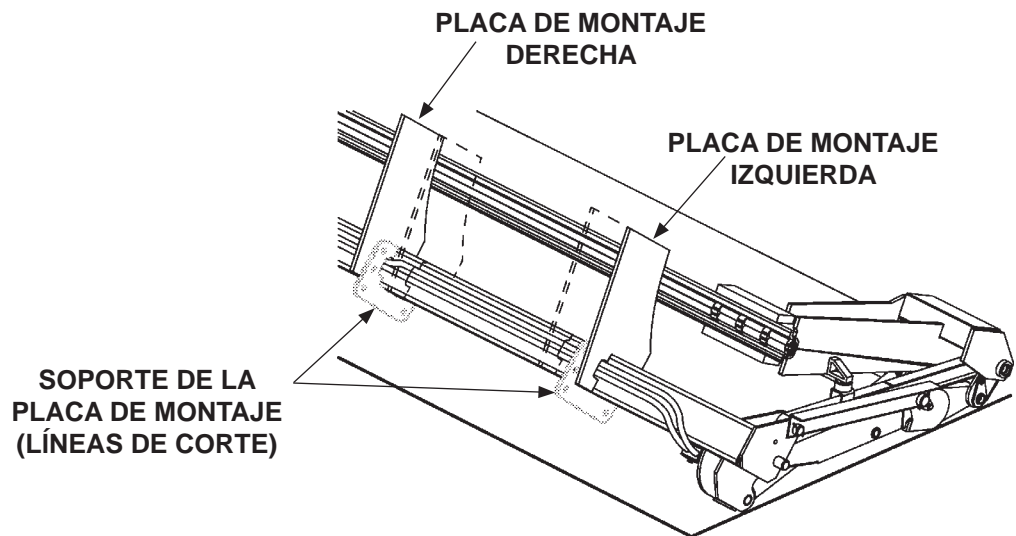

**POSICIONAR NUEVAS PLACAS DE MONTAJE**  
**FIG. 12-2**

5. Antes de soldar las nuevas placas de montaje en su posición correcta, envuelva las mangueras hidráulicas cercanas a las soldaduras con una pequeña manta ignífuga de soldadura (**FIG. 13-1A**). Proteja las mangueras en el bastidor principal del calor y de las salpicaduras con otra manta ignífuga de soldadura (**FIG. 13-1**).

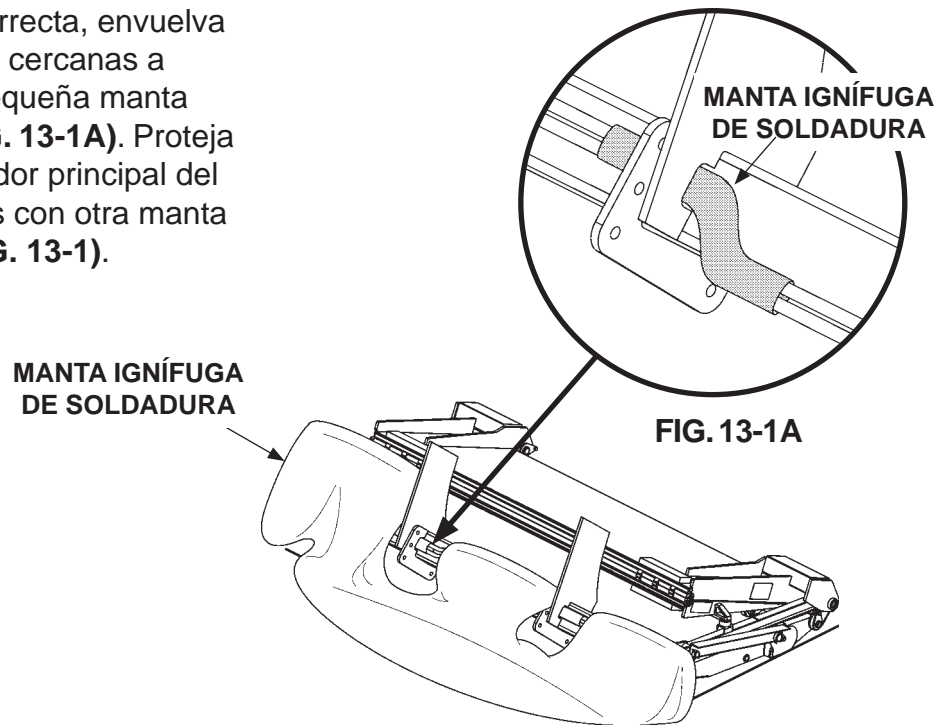

**CUBRIR LAS MANGUERAS HIDRÁULICAS**  
**FIG. 13-1**

6. Soldar placas de montaje al bastidor principal, como se muestra en **FIG. 13-2**.

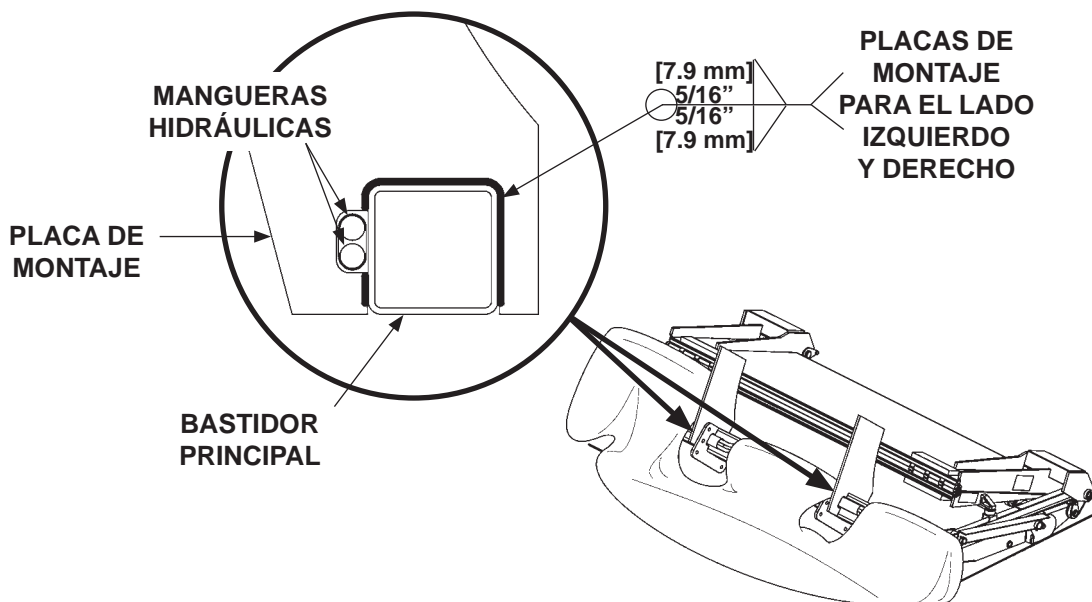

**SOLDAR PLACAS DE MONTAJE**  
**AL BASTIDOR PRINCIPAL**  
**FIG. 13-2**

7. Retire las mantas ignífugas de soldadura. Después, apriete la holgura en las mangueras hidráulicas. Asegure las mangueras al bastidor principal con los cintillos de plástico (no se brindan) (FIGS. 14-1 y 14-1A).

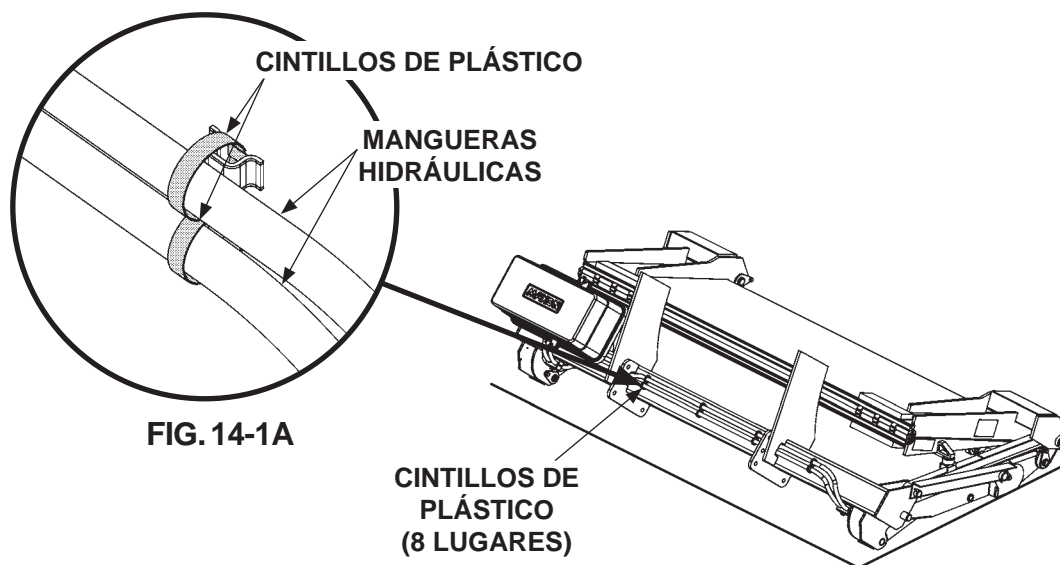

**VOLVER A INSTALAR LOS  
CINTILLOS DE PLÁSTICO  
FIG. 14-1**

8. Instale el elevador hidráulico en el vehículo de acuerdo a las instrucciones en el manual de instalación.