

## INSTRUCTION, DODGE TRUCKS INSTALLATION KIT (T-335)

**DODGE 1500 PICKUPS, 2019  
GALVANIZED KIT, P/N 299926-01G**

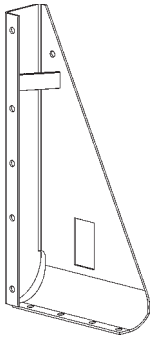

**LH MOUNTING BRACKET,  
GALVANIZED  
P/N 299943-01G  
QTY. 1**

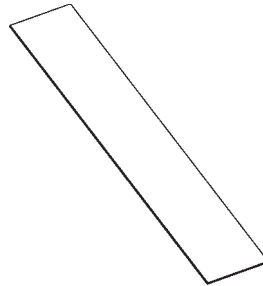

**FILLER STRIP,  
GALVANIZED  
P/N 289491-02  
QTY. 3**

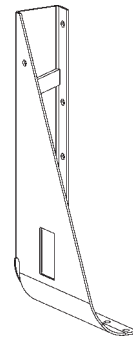

**RH MOUNTING BRACKET,  
GALVANIZED  
P/N 299943-02G  
QTY. 1**

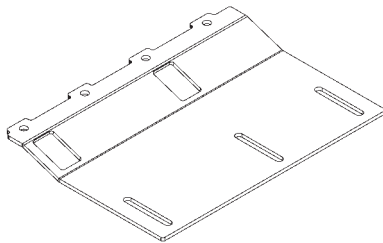

**LH MAIN FRAME  
MOUNTING BRACKET,  
GALVANIZED  
P/N 299929-01G  
QTY. 1**

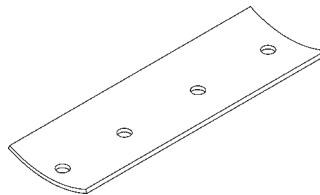

**BACKPLATE,  
GALVANIZED  
P/N 289453-02  
QTY. 2**

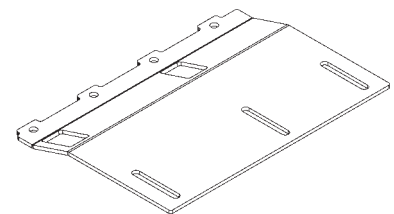

**RH MAIN FRAME  
MOUNTING BRACKET,  
GALVANIZED  
P/N 299929-02G  
QTY. 1**

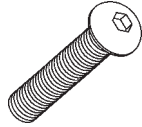
**BOLT KIT, P/N 289488-01**

**BUTTONHEAD SCREW**  
3/8" - 16 X 1" LG.  
P/N 900064-05  
QTY. 8



**PAN HEAD SCREW**  
#10-24 X 3/4" LG.  
P/N 900753-07  
QTY. 8

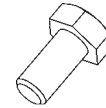

**HEX CAP SCREW**  
3/16" - 16 X 1" LG, GR5  
P/N 900778-02  
QTY. 12



**LOCK WASHER, 3/8"**  
P/N 902011-4  
QTY. 20



**LOCK WASHER, 1/2"**  
P/N 902011-6  
QTY. 6

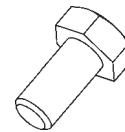

**HEX CAP SCREW**  
1/2" - 13 X 1-1/4" LG, GR5  
P/N 900781-02  
QTY. 6

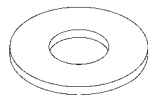

**FLAT WASHER, 3/8"**  
P/N 902001-2  
QTY. 6

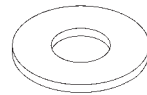

**FLAT WASHER,**  
1-3/8" OD, 1/2"  
P/N 902014  
QTY. 4



**HEX NUT, 3/8"-16**  
P/N 903161-05  
QTY. 20

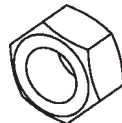

**LOCK NUT, 1/2"-13**  
P/N 040066  
QTY. 4

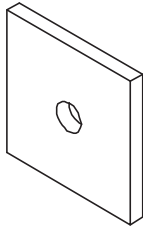
**GALVANIZED BRACKET KIT, P/N 289489-01G**

**FLAT (WASHER PLATE)**  
**1/4" X 2-1/2" X 2-1/2",**  
**GALVANIZED**  
**P/N 289463-01G**  
**QTY. 4**

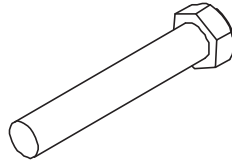

**HEX CAP SCREW**  
**1/2"-13 X 3" LG, GR5**  
**P/N 900781-09**  
**QTY. 1**



**LOCK WASHER, 1/2"**  
**P/N 902011-6**  
**QTY. 1**

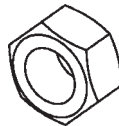

**LOCK NUT, 1/2"-13**  
**P/N 040066**  
**QTY. 1**

## C2 LIFTGATE SMALL PARTS & MANUAL KIT

### P/N 289484-01

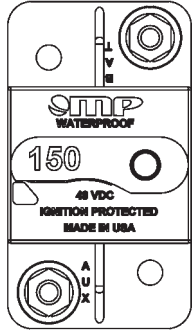

**CIRCUIT BREAKER,  
150 AMP  
P/N 907207-02  
QTY. 1**



**LICENSE PLATE  
LIGHT  
P/N 907210-01  
QTY. 1**

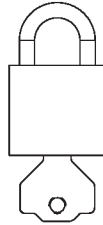

**PADLOCK (2 KEYS)  
P/N 908221-01  
QTY. 1**

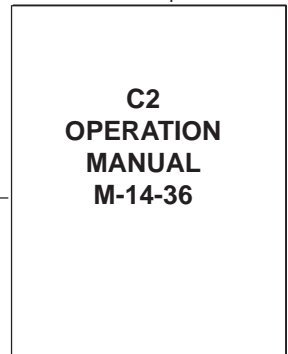
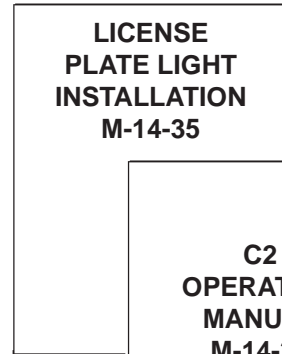

**NYLON PLUG, 1/2"  
P/N 908081-01  
QTY. 5**

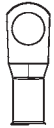

**LUG, 4GA  
COPPER, 3/8"  
P/N 907278-01  
QTY. 4**



**BUTT CONNECTOR,  
14-16 AWG  
P/N 030491  
QTY. 2**



**SELF-TAPPING SCREW,  
1/4"-20 X 5/8" LG.  
P/N 900705-02  
QTY. 2**



**PAN HEAD SCREW,  
#10-24 X 3/4" LG.  
P/N 900007-6  
QTY. 2**



**DROP-AWAY PIN  
P/N 289483-01  
QTY. 1**



**LOCK NUT, #10-24  
P/N 901003  
QTY. 4**



**GROMMET NUT, 1/4"  
P/N 901015-03  
QTY. 2**



**NUT, #10-24  
P/N 903163-02  
QTY. 2**



**LOCK NUT, 3/8"-16  
P/N 901016-4  
QTY. 1**



**PAN HEAD SCREW, #10-24, 1/2" LG.  
P/N 900753-05  
QTY. 4**

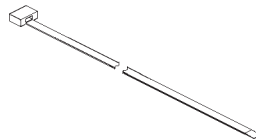

**PLASTIC TIE  
P/N 205780  
QTY. 8**

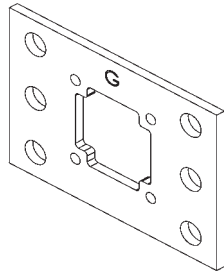
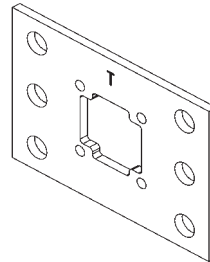
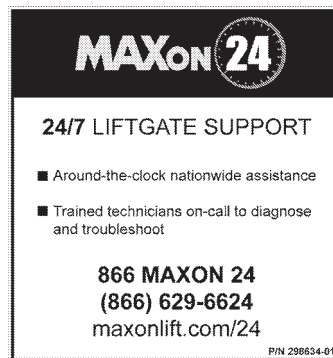
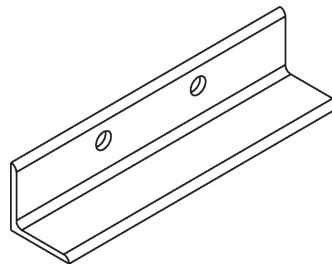

**BREATHER PLUG, 3/8" NPT  
P/N 295049  
QTY. 1**

**C2 LIFTGATE SMALL PARTS & MANUAL KIT (Continued)**  
**P/N 289484-01****CAMERA MOUNTING PLATE (GMC)**  
**P/N 299602-01**  
**QTY. 1****CAMERA MOUNTING PLATE (TOYOTA)**  
**P/N 299604-01**  
**QTY. 1****MAXON 24/7 SUPPORT DECAL**  
**P/N 298634-01**  
**QTY. 1****LOWER MOUNTING ANGLE****MOUNTING ANGLE**  
**P/N 289543-02**  
**QTY. 2**

**NOTE:** Installer is responsible for ensuring vehicle meets Federal, State, and Local standards and regulations.

## BODY STRENGTH

### **⚠ WARNING**

**Consult vehicle body manufacturer for vehicle body strength data. Make sure the forces created by the Liftgate are within the limits prescribed by the vehicle body manufacturer.**

**NOTE:** Maximum operating bed height for **C2** mounted on pickup body is **42" (Unloaded)**. Minimum bed height is **28" (Loaded)**.

The **C2** is a body-mounted liftgate that puts forces on the side walls of truck bodies (**FIG. 6-1**). For correct installation, truck bodies must be strong enough to withstand the tension, compression and shear forces shown in **FIG. 6-1**.

**X= Tension on each sidewall**

**Y= Compression on each sidewall**

**Z= Shear on each sidewall**

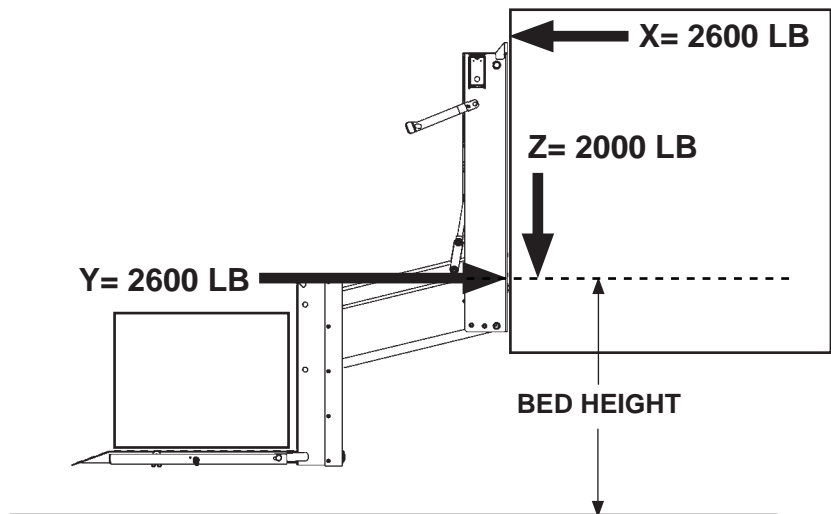

**C2 LIFTGATE SHOWN ON TRUCK BODY  
FIG. 6-1**

**PREPARE LIFTGATE**

1. Remove mounting kits shipped with liftgate. Refer to kits on **Sheets 1 through 5**. Verify mounting brackets are the correct brackets for this installation.

**⚠ CAUTION**

Liftgate will not stand upright without the shipping angles. Before removing the angles, make sure Liftgate is supported with forklift or pallet jack. Injury & property damage could result if Liftgate falls over.

2. Support Liftgate on shipping pallet with forklift or pallet jack. Unbolt and remove cover from the main frame housing. Then, unbolt shipping angle from each column on the Liftgate (**FIG. 7-1**). Save shipping angles to use for lower mounting brackets.

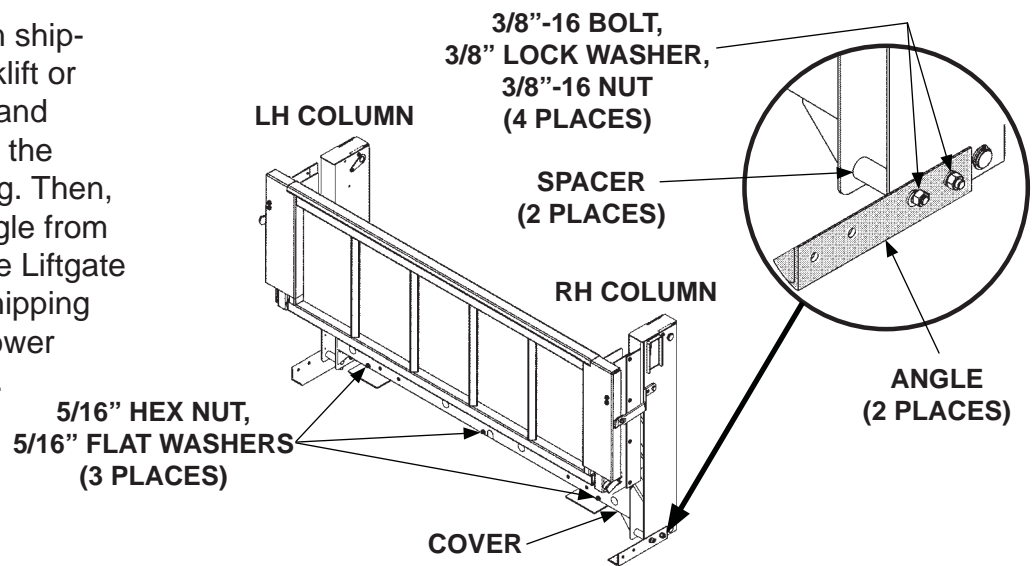

**REMOVING SHIPPING ANGLES**  
**FIG. 7-1**

3. Unbolt bracket plates from bottom of main frame housing (**FIG. 7-2**). Save the plates to use for lower mounting brackets.

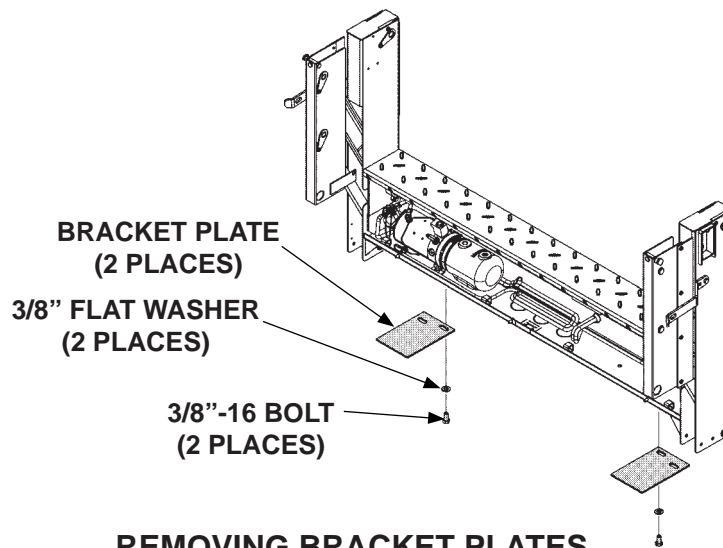

**REMOVING BRACKET PLATES**  
**(PLATFORM NOT SHOWN)**  
**FIG. 7-2**

## PREPARE LIFTGATE - Continued

### REMOVE KNOCKOUTS

4. Verify which knockouts to remove from the bottom of main frame housing (**FIG. 8-1**). Then, remove the knockouts as needed.

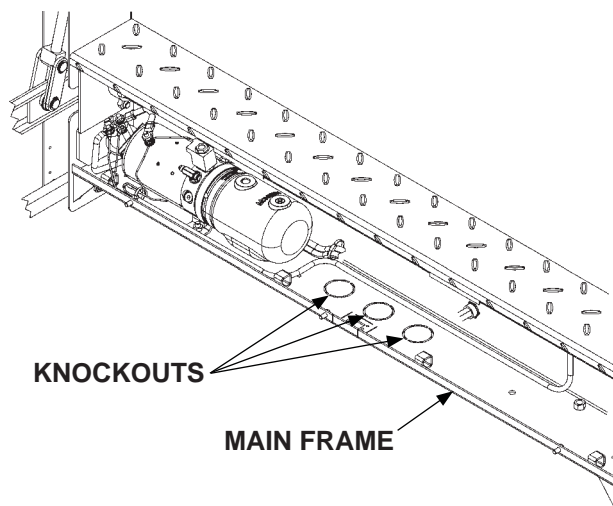

**REMOVING KNOCKOUTS FROM  
MAIN FRAME HOUSING  
FIG. 8-1**



**BOLTING ON MAIN FRAME BRACKETS**

**NOTE:** The large hole in the main frame mounting brackets should always be positioned toward the bottom of the mounting brackets.

Bolt main frame mounting brackets (Kit items) to the outside of column flats (FIGS. 9-1 and 9-2).

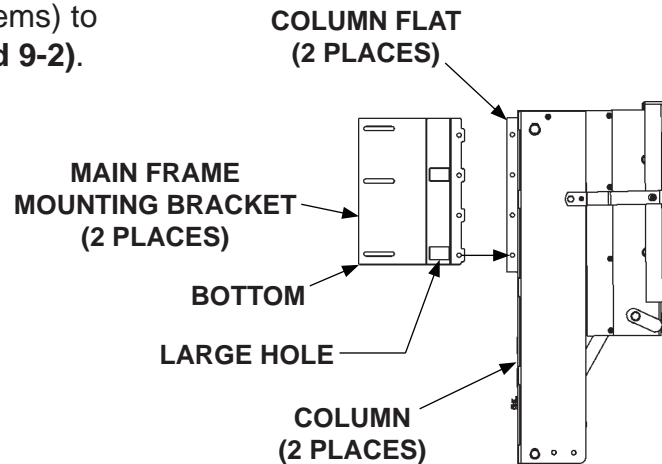

**C2 LIFTGATE SHOWN WITH BOLT-ON  
MAIN FRAME BRACKETS  
FIG. 9-1**

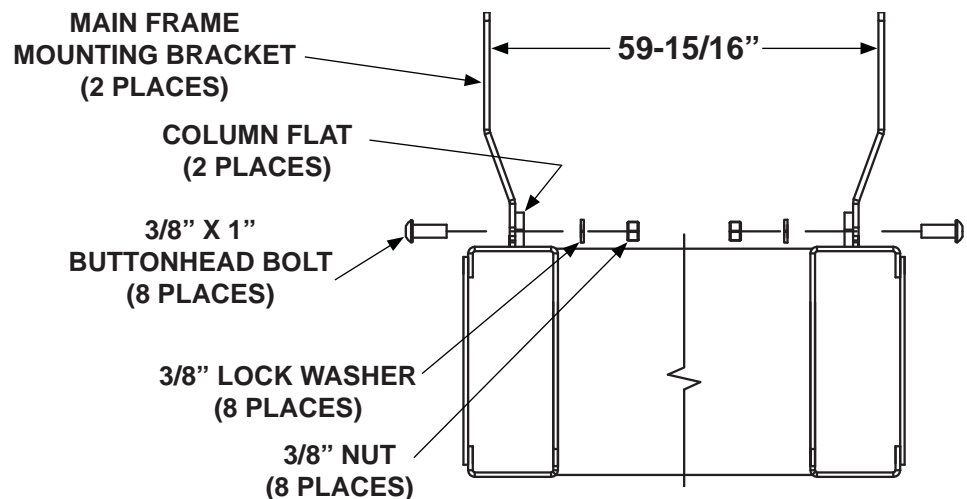

**BOLTING MAIN FRAME MOUNTING BRACKETS  
TO COLUMNS ON C2 LIFTGATE  
(TOP VIEW)  
FIG. 9-2**

## PREPARE TRUCK

**NOTE:** Disconnect camera and sensor (if equipped) harness from vehicle before removing tailgate.

**NOTE:** If tie down hooks are welded into body of truck, they do not need to be removed.

1. Unbolt tailgate, tailgate supports and tie-down hooks from pickup bed (**FIG. 10-1**). Save the fasteners.

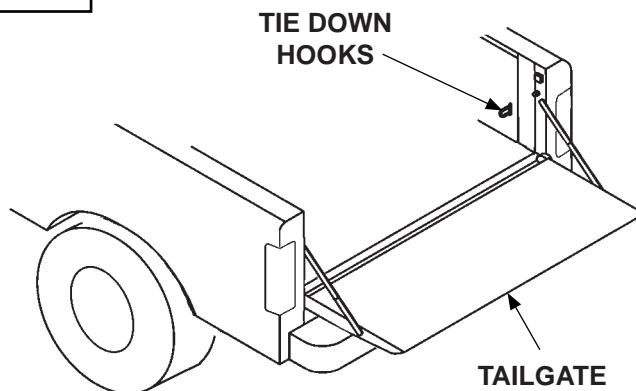

**REMOVING TAILGATE  
AND TIE DOWN HOOKS  
FIG. 10-1**

**NOTE:** The bumper and bumper mounting brackets cannot be remounted after Liftgate is installed.

2. Unbolt and remove the rear bumper (**FIG. 10-2**).

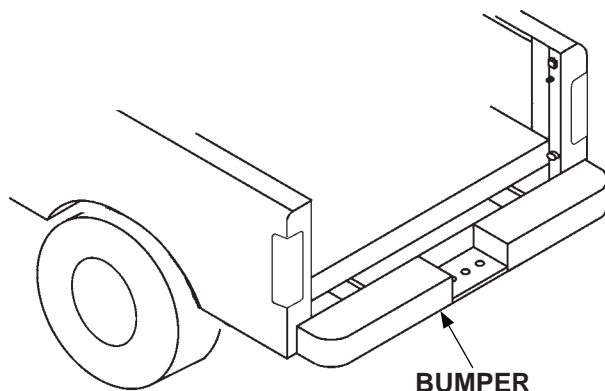

**REMOVING BUMPER  
FIG. 10-2**

## CHANGING TAILLIGHT MOUNTING FASTENERS

**NOTE:** To allow access to taillight bulbs after Liftgate is installed, changes to taillight mounting fasteners should be made before mounting Liftgate on pickup bed. If taillight fasteners are accessible through the frame mounting brackets, it may not be necessary to change the taillight fasteners.

1. Remove original taillight screws from RH taillight lens (**FIG. 11-1**). Repeat for LH taillight lens.
2. Drill a 9/64" hole through each taillight lens and internal sheet metal (**FIG. 11-1**).
3. Drill a 3/16" hole through each taillight lens only, for screw clearance (**FIG. 11-1**).

**NOTE:** Silicone sealant is not supplied with installation kit.

4. Apply clear silicone sealant to the 3/16" holes in the taillight lenses and threads of self-tapping screws.
5. Install a self-tapping screw (Kit item) into each 9/64" hole to hold the taillight lenses in place (**FIG 11-1**). Do not overtighten.

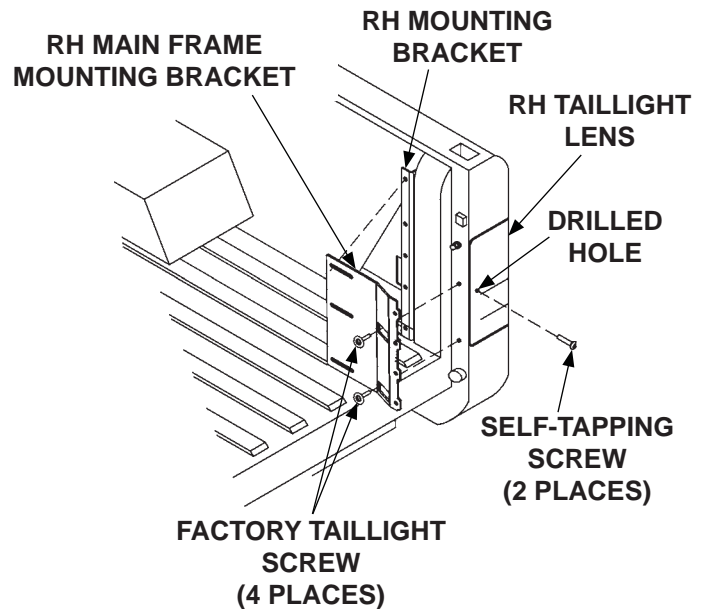

**MODIFYING TAILLIGHT MOUNTING  
FIG. 11-1**

**INSTALLING FILLER STRIP**

**⚠ WARNING**

Recommended practices for welding on steel parts are contained in the current AWS (American Welding Society) D1.1 Structural Welding Code - Steel. Damage to Liftgate and/or vehicle, and personal injury can result from welds that are done incorrectly.

**NOTE:** If pickup truck is equipped with after-market hitch, weld filler strip to main frame housing. It will fill gap between liftgate and pickup bed.

1. Arrange the filler strips (Kit item) end-to-end as shown in **FIG. 12-1**.

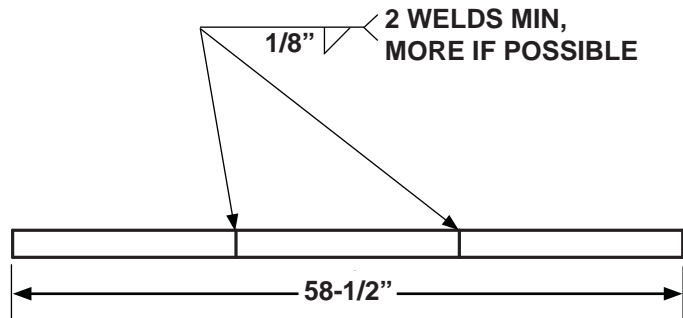

**FILLER STRIPS LAYOUT & WELDING**  
**FIG. 12-1**

**CAUTION**

To prevent damage, liftgate bat-power cables are disconnected before using electrical welder. Put welder ground lead as close as possible to part being welded. Use protective cover on liftgate and truck body to protect from welding heat and spatter.

2. Butt the ends of the 3 filler strips together to make one long strip (**FIG. 12-1**). Then, weld the 3 strips together as shown in **FIG. 12-1**.

**NOTE:** Position filler strips with the welds facing down.

3. Position and support liftgate between the corner posts of pickup bed (**FIG. 12-2**). Next, position filler strip flush with top-rear edge of main frame housing. Then, weld filler strip to main frame (**FIG. 12-2**). When the welds are cool, filler strip can be painted.

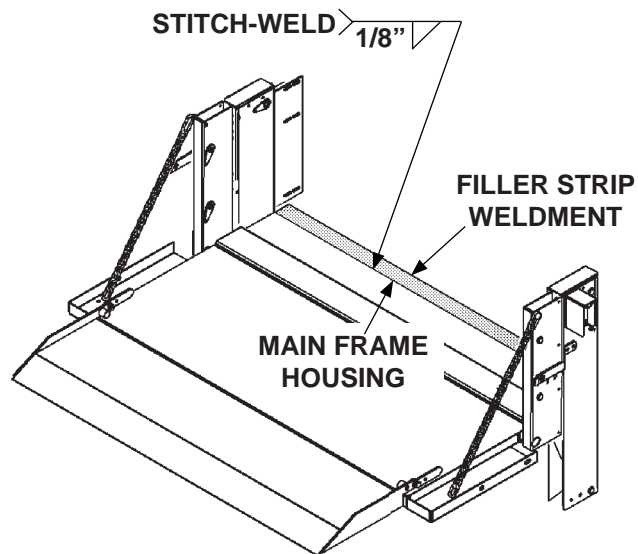

**POSITIONING & WELDING FILLER STRIP**  
**FIG. 12-2**

## INSTALL LIFTGATE

1. Position the LH and RH mounting brackets (Kit items) into the truck bed in front of the corner posts (**FIG. 13-1**).
2. Position the Liftgate vertically into the bed opening (**FIG. 13-1**). Then, align Liftgate with spare tire tube, and is centered and flush with the truck bed floor.
3. Hand tighten each mounting bracket to the main frame mounting bracket as shown in **FIG. 13-1**.
4. Allow the Liftgate to hang supported by the corner posts.

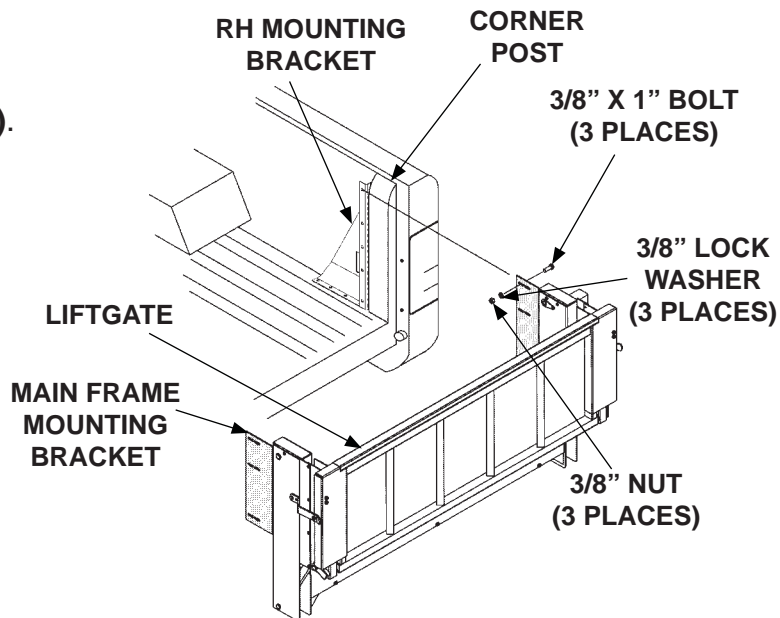

**INSTALLING MOUNTING BRACKET TO MAINFRAME MOUNTING BRACKET (RH SIDE SHOWN)**  
**FIG. 13-1**

5. Hold the RH mounting bracket against the corner post. Then, drill two 3/8" holes into truck bed floor using two holes in bracket as a guide (**FIG. 13-2**). Repeat Step 5 for LH mounting bracket.
6. Fasten each bracket to the pickup bed with the hex head bolts (Kit item). Then, fasten the lock washers (Kit item) and hex nuts (Kit item) to the back plate (Kit item) under the pickup bed (**FIG. 13-2**).
7. Adjust Liftgate so platform is level from front to back. Then, tighten bolts securing the main frame mounting brackets to the RH and LH mounting brackets (**FIG. 13-1**).

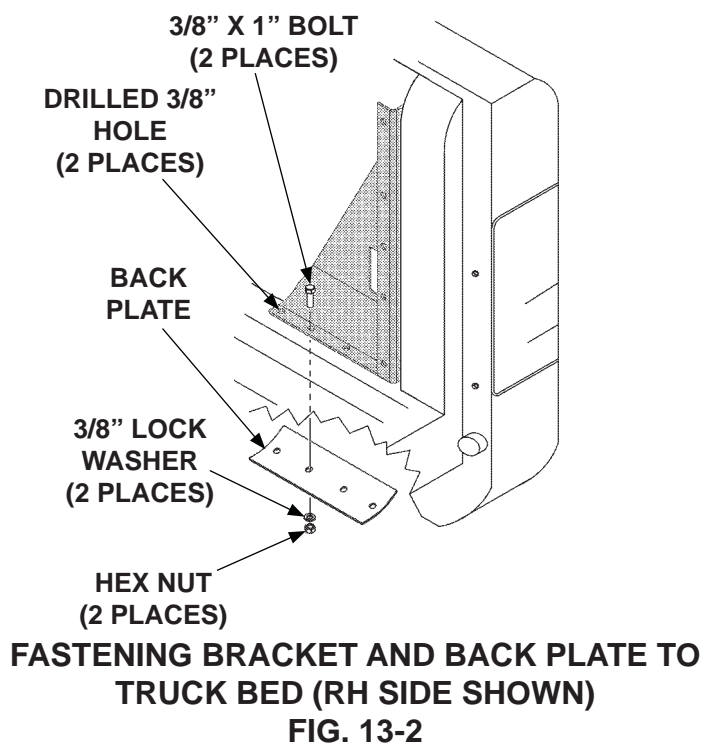

## ADD ADDITIONAL SUPPORT

1. Locate the existing 3/8" hole in the RH mounting bracket (**FIG. 14-1**).
2. Mark and drill a 3/8" hole in the inner side of the pickup bed using the RH mounting bracket hole as a guide (**FIG. 14-1**).
3. Fasten the RH mounting bracket to the inner side of pickup bed with the lock washer (Kit item) and nut (Kit item) on the bracket side. Then, fasten the hex head bolt (Kit item) and flat washer on the truck side (**FIG. 14-1**).
4. Repeat Steps 1 through 3 for the LH mounting bracket.
5. Install taillight lenses.

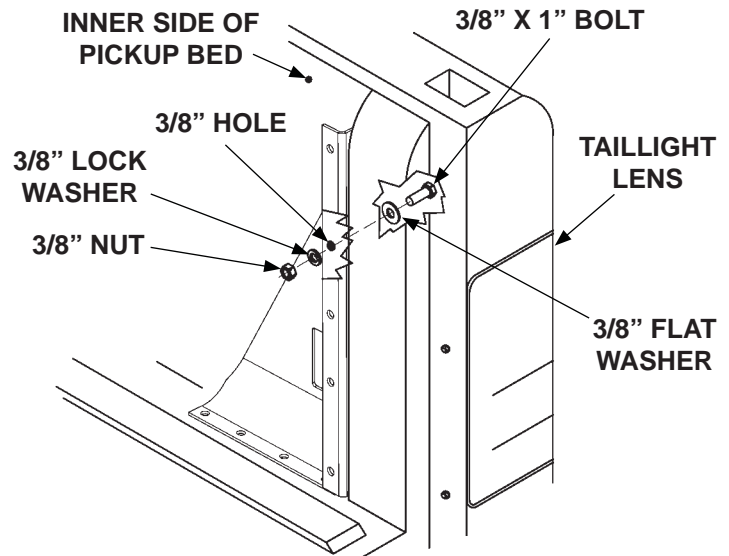

**FASTENING BRACKET TO PICKUP BED  
(RIGHT SIDE SHOWN)**

**FIG. 14-1**

**CHECKING ACCESS TO SPARE TIRE****CAUTION**

**Do not use a battery charger for connecting power to Liftgate power cables.**

1. Connect power from a 12 volt truck battery to the Liftgate power cables extending from the back of main frame housing.
2. Refer to operating instructions, in **C2 Operation Manual**, to unfold platform and activate the Liftgate.

**NOTE:** With the **POWER ON** and **LIFTGATE ACTIVATED** lights on, the Liftgate can be raised or lowered. If the Liftgate is not used for 90 seconds, the control will automatically deactivate.

3. Use the control switch to lower (**DN**) the platform to the ground (**FIG. 15-1**).

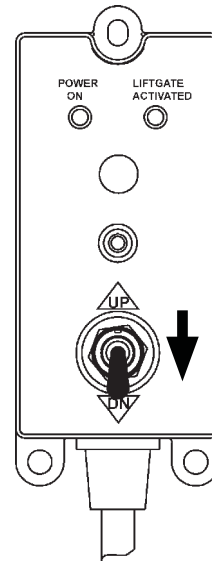

**USING CONTROL SWITCH  
TO LOWER LIFTGATE  
FIG. 15-1**

## CHECKING ACCESS TO SPARE TIRE - Continued

4. Remove the correct black plastic plugs from the cover and mainframe (**FIG. 16-1**).

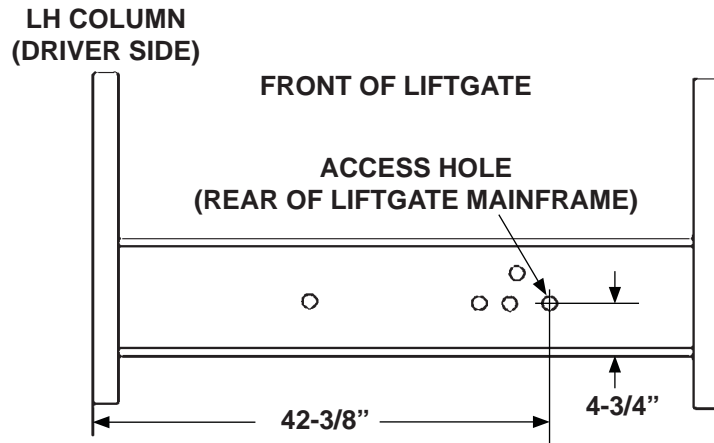

5. Insert the spare tire crank handle through the holes in the liftgate main frame.

## REMOVING PLASTIC PLUGS FOR SPARE TIRE ACCESS, DODGE PICKUP FIG. 16-1

6. Ensure spare tire can be accessed using the crank handle.



**ROUTING POWER CABLES**

1. Remove the small parts and manual kit from the main frame housing. Refer to **Sheet 4** for contents of the kits.
2. Install circuit breaker (**FIG. 17-1**) inside the engine compartment near truck battery (+) terminal and away from moving parts. Allow enough room for power cables to be run and for easy access to circuit breaker.

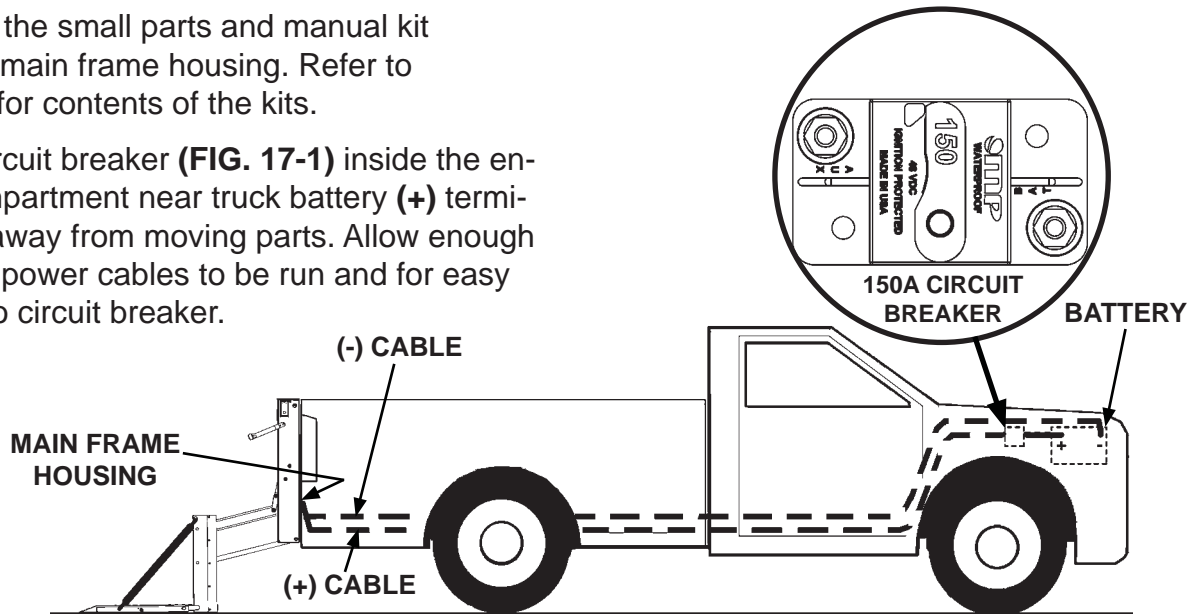

**RUNNING POWER CABLES FROM LIFTGATE TO BATTERY  
FIG. 17-1**

3. Pull the (+) and (-) power cables through the cord grip on back of main frame housing. Leave about 2" of slack, for power cables, inside main frame housing.
4. Route power cables along truck frame to truck battery (**FIG. 17-1**). Pull extra cable beyond the battery terminals. Then, separate positive (+) cable from negative (-) cable.
5. Cut positive (+) cable to the length required to reach the **AUX** terminal of the circuit breaker (**FIG. 17-1**), without putting strain on the connection. Install copper lug (Kit item) (**FIGS. 17-2 and 17-3**). Then, connect to **AUX** terminal on 150A circuit breaker.

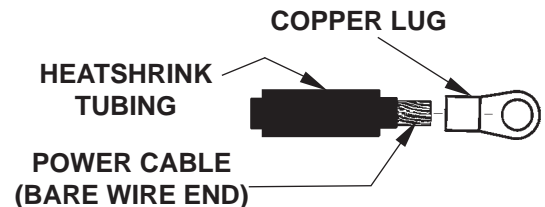

**PLACING COPPER LUG & HEATSHRINK TUBING ON POWER CABLE  
FIG. 17-2**

6. Cut remaining positive (+) cable long enough to reach from the circuit breaker **BAT** terminal to the positive (+) battery terminal (**FIG. 17-1**) without putting strain on the connection. Install copper lugs (Kit item) on both ends of cable (**FIGS. 17-2 and 17-3**). Then, connect cable to **BAT** terminal on 150A circuit breaker and positive (+) terminal on battery.



**TYPICAL POWER CABLE WITH COPPER LUG INSTALLED  
FIG. 17-3**

7. Cut negative (-) cable to length required to reach negative (-) battery terminal without putting strain on the connection. Install copper lug (Kit item) (**FIGS. 17-2 and 17-3**). Then, connect cable to negative (-) terminal on battery.

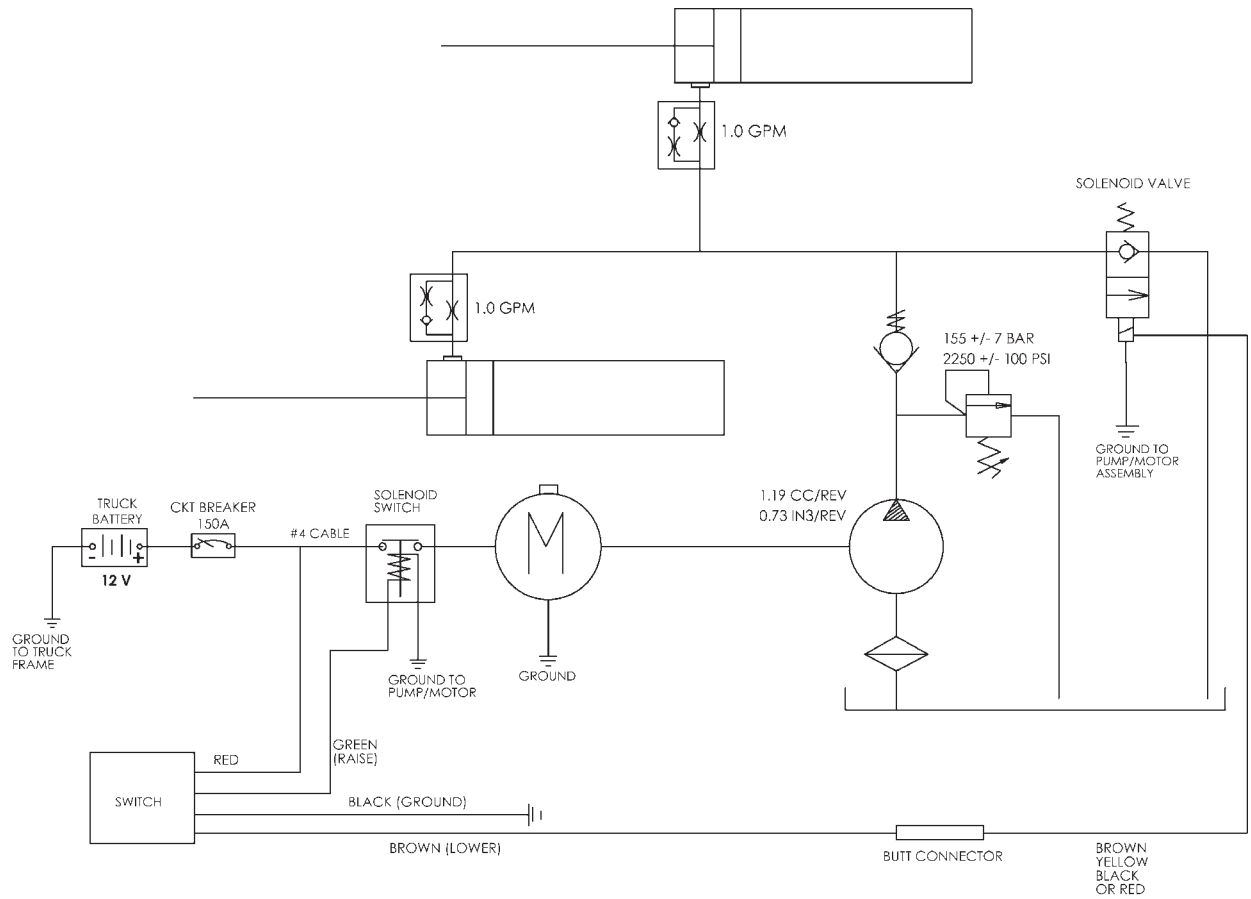

**C2 PICKUP LIFTGATE HYDRAULIC & ELECTRICAL SYSTEMS DIAGRAM**  
**FIG. 18-1**

## INSTALLING CAMERA AND SENSORS (IF EQUIPPED)

1. Note camera mounting bracket and sensor mounting bracket locations on mainframe housing (**FIG. 19-1**).

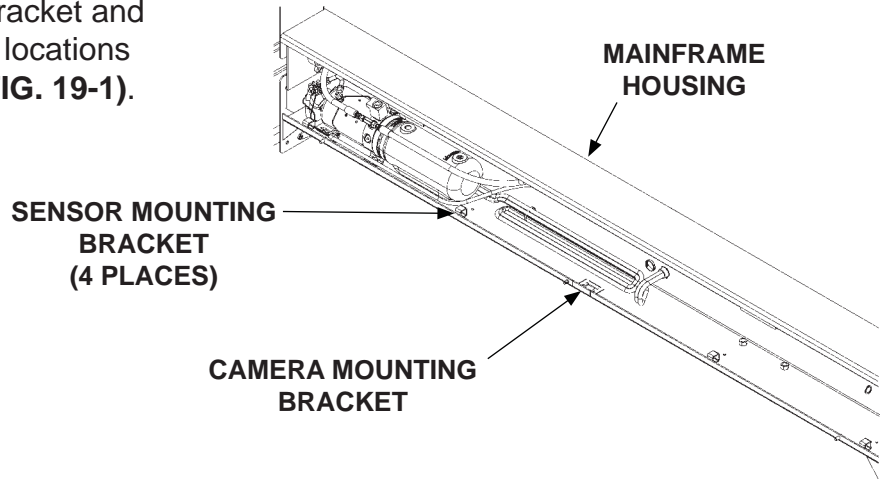

**CAMERA AND SENSOR BRACKET LOCATION**  
**FIG. 19-1**

2. Bend camera mounting bracket approximately 40° for proper mounting of camera (**FIGS. 19-2 & 19-2A**).

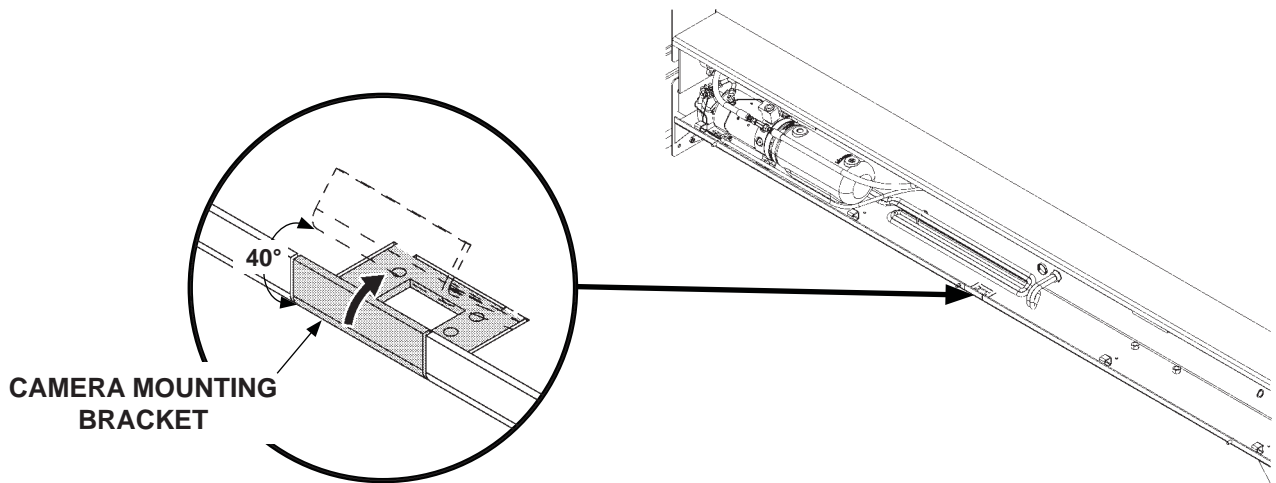
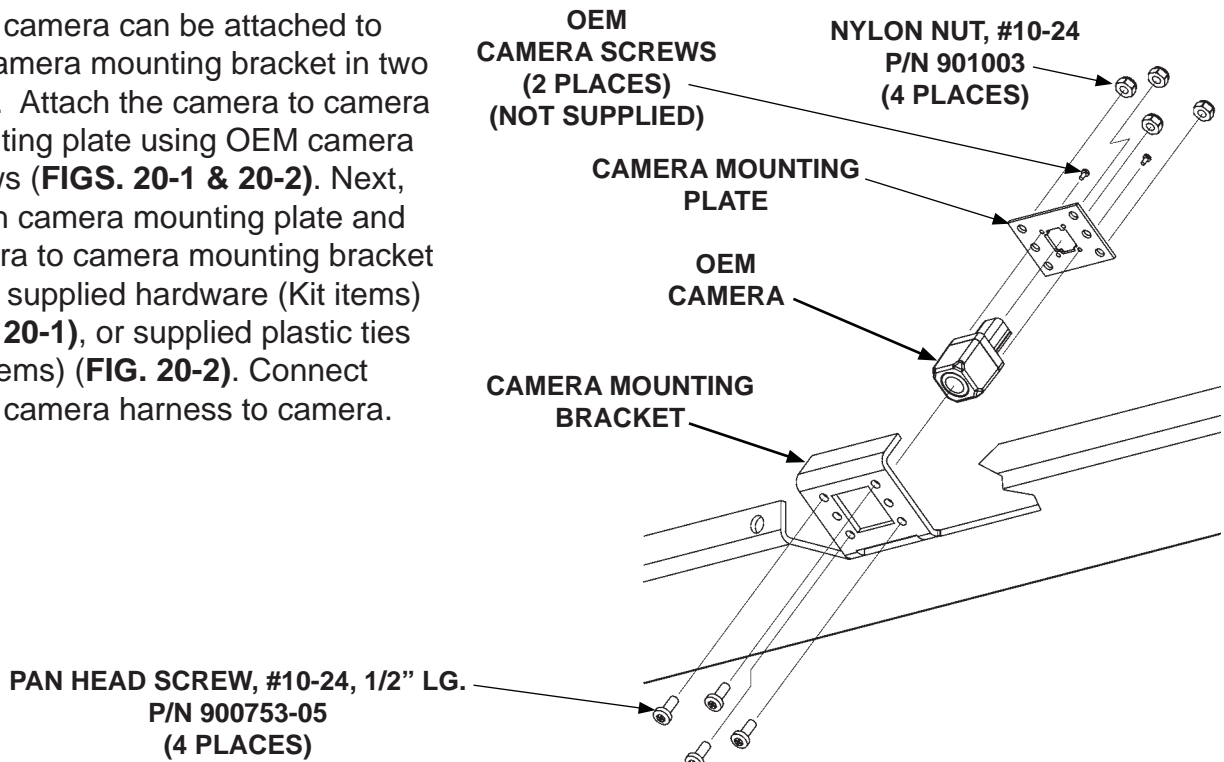

**FIG. 19-2A**

**ADJUST CAMERA BRACKET**  
**FIG. 19-2**

### INSTALLING CAMERA AND SENSORS (IF EQUIPPED) - Continued

3. OEM camera can be attached to the camera mounting bracket in two ways. Attach the camera to camera mounting plate using OEM camera screws (FIGS. 20-1 & 20-2). Next, attach camera mounting plate and camera to camera mounting bracket using supplied hardware (Kit items) (FIG. 20-1), or supplied plastic ties (Kit items) (FIG. 20-2). Connect OEM camera harness to camera.



**ATTACHING CAMERA TO MOUNTING PLATE AND MOUNTING BRACKET  
FIG. 20-1**

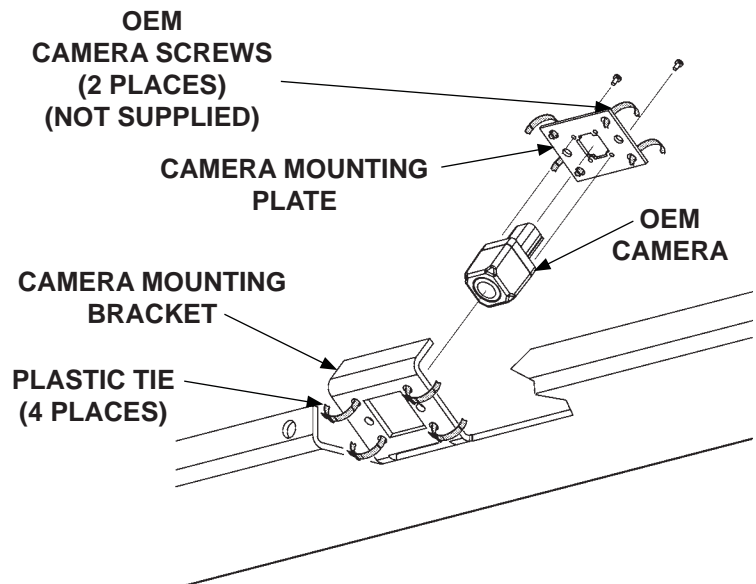

**ATTACHING CAMERA TO MOUNTING PLATE AND MOUNTING BRACKET  
FIG. 20-2**

## INSTALLING CAMERA AND SENSORS (IF EQUIPPED) - Continued

- Adjust camera angle (**FIG. 21-1**) by bending camera mounting bracket until image on backup camera display screen adheres to standard in FMVSS 111.

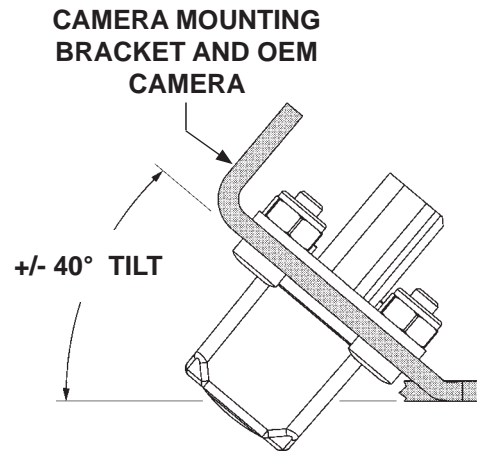

**ADJUSTING CAMERA ANGLE  
FIG. 21-1**

- Install each of the OEM sensors (if equipped) into 4 brackets as shown in **FIGS. 21-2 & 21-2A**.
- Use plastic ties (Kit items) to secure sensors to mounting brackets as shown in **FIG. 21-2A**.
- Connect OEM sensor harness on the vehicle to all sensors.

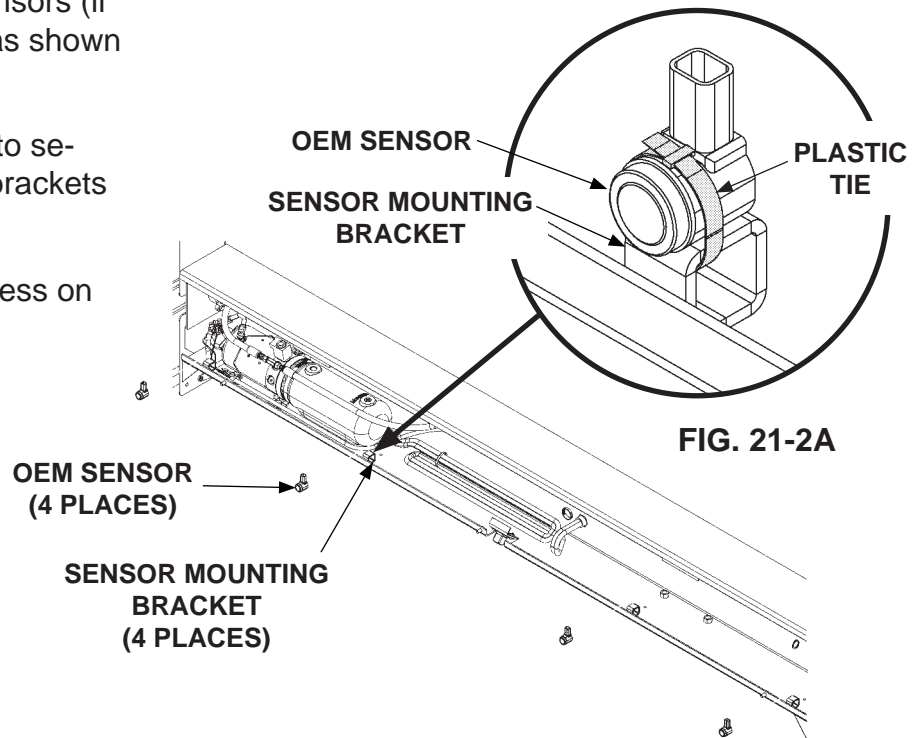

**INSTALLING SENSORS (IF EQUIPPED)  
FIG. 21-2**

## INSTALLING CAMERA AND SENSORS (IF EQUIPPED) - Continued

8. Remove camera knockout and sensor plugs (if required) from housing cover (FIG. 22-1).

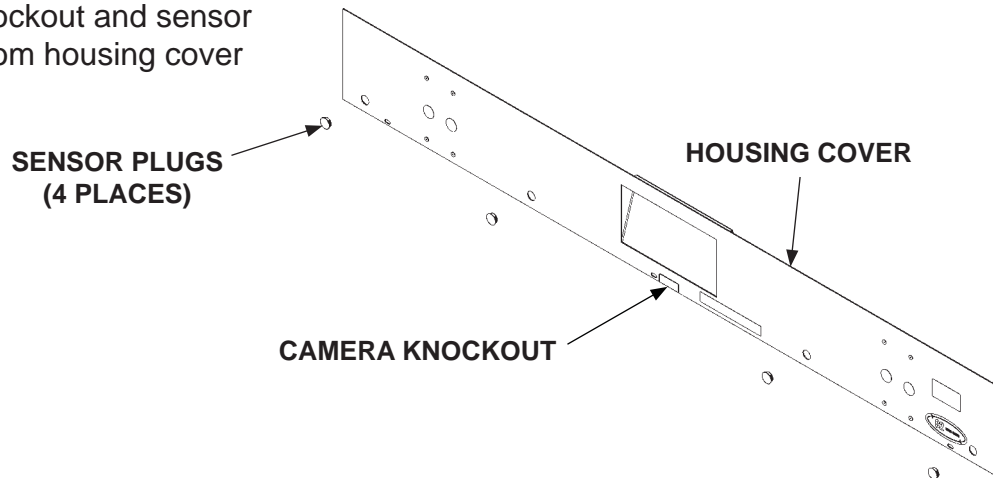

**REMOVING HOUSING COVER SENSOR PLUGS  
AND CAMERA KNOCKOUT  
FIG. 22-1**

9. Reconnect ground (-) battery cable to vehicle battery.

**INSTALL LOWER MOUNTS**

**CAUTION**

Liftgate can be severely damaged by connecting electric welder ground lead to the wrong place. To prevent damage, always connect ground lead directly to component being welded and as close as possible to the weld.

**NOTE:** Lower mounts are essential for Liftgate to be installed correctly. They attach to the truck frame and support the bottom of Liftgate. If pickup is equipped with a **Class 4 or Class 5 trailer hitch**, the hitch supports the liftgate. Do the procedure on the next page if the pickup is equipped with a trailer hitch.

1. Unbolt bracket plates from bottom of main frame housing (**FIG. 23-1**).
2. Position 2 bolt-on mounting angles, nearest to truck frame at bottom of Liftgate main frame housing (**FIG. 23-2**). Then bolt each angle to hole allowing closest fit to truck frame.
3. Position 2 bracket plates (Kit items) on truck frame at bottom of Liftgate main frame housing (**FIG. 23-2**). Bolt to truck frame. If necessary, modify bracket plates for best fit.
4. Clamp 2 short angles (no holes) (Kit items) to bracket plates on truck frame (**FIG. 23-2**). Position the 2 angles to reach the angles bolted on bottom of main frame housing.
5. With angles, and bracket plates positioned and clamped together, tack weld the angles and plates in position (**FIG. 23-2**).
6. Unbolt tack-welded lower brackets from truck frame (**FIG. 23-2**). Then, finish weld the bracket plates and angles.
7. Bolt the finish-welded bracket plates and angles back in position on the bottom of the main frame housing and truck frame (**FIG. 23-2**).

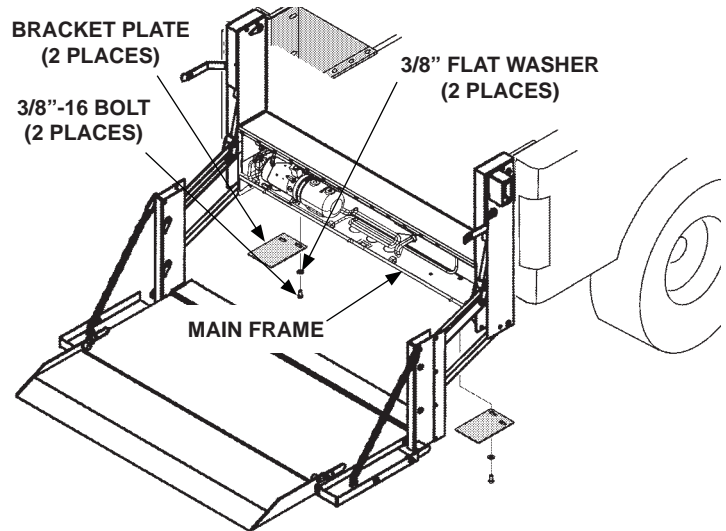

**REMOVING BRACKET PLATES FROM MAIN FRAME HOUSING (C2 SHOWN)  
FIG. 23-1**

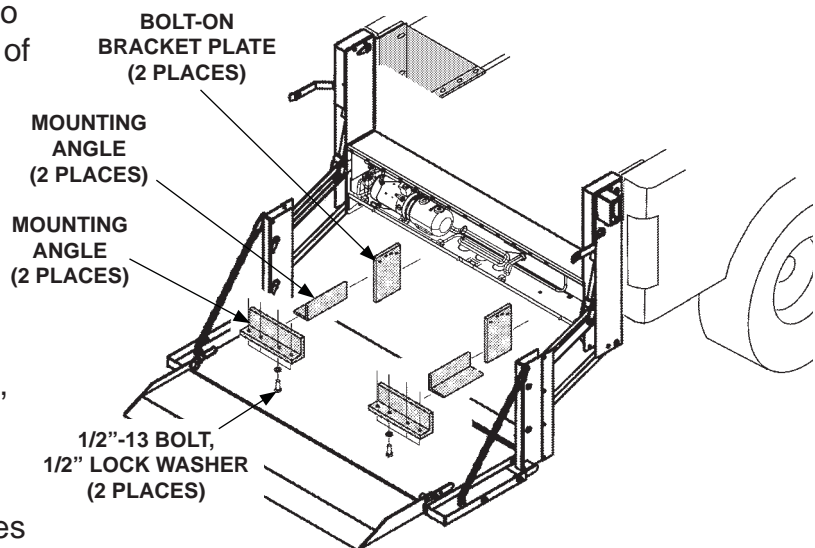

**FABRICATING LOWER BRACKETS TO SUPPORT LIFTGATE (C2 SHOWN)  
FIG. 23-2**

## INSTALL LOWER MOUNT ON CLASS 4 OR CLASS 5 TRAILER HITCH

**NOTE:** Lower mounts are essential for Liftgate to be installed correctly. They attach to the trailer hitch and support the bottom of Liftgate.

1. For Class 4 hitch, install washer plate (Kit item) through center hole in the bottom of Liftgate mainframe and center hole in the factory hitch plate on the truck (**FIG. 24-1**).  
For Class 5 hitch, install washer plate (Kit item) through the outer two holes in the bottom of Liftgate mainframe and the two holes in the factory hitch plate on the truck (**FIG. 24-2**).

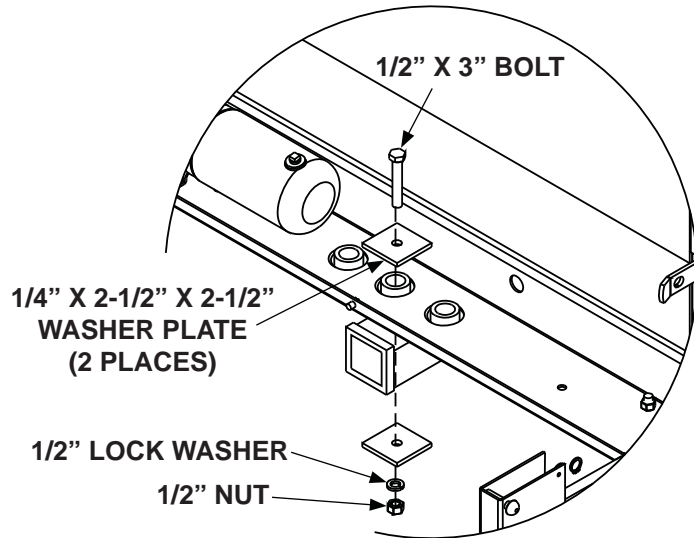

INSTALLING WASHER PLATE ON CLASS 4 HITCH  
FIG. 24-1

2. If needed, install bracket plates (Kit item) between Liftgate and factory hitch plate to raise the top of the Liftgate to bed height (**FIG. 24-2**).

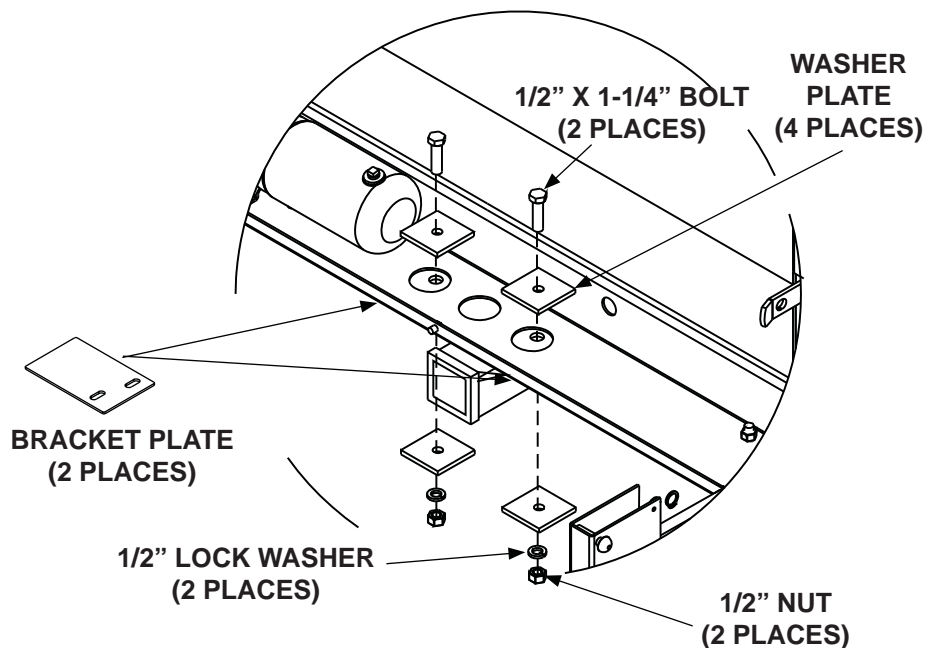

INSTALLING WASHER PLATE ON CLASS 5 HITCH  
FIG. 24-2



## COMPLETE LIFTGATE INSTALLATION

### CAUTION

Hydraulic system is filled at the factory with correct amount of oil. It is unnecessary to add more oil except as required for periodic maintenance of the liftgate.

1. Remove the solid plug from the pump reservoir (**FIG. 25-1**). Install breather plug (Kit item) in pump reservoir.

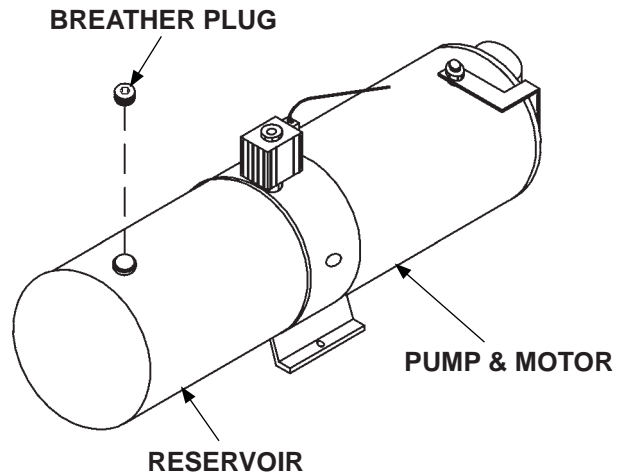

**INSTALLING VENT PLUG ON  
PUMP RESERVOIR  
FIG. 25-1**

2. Bolt on main frame cover (**FIG. 25-2**).

3. Install the two square plastic grommet nuts (Kit item), for the license plate, into the square holes on the Liftgate main frame cover (**FIG. 25-2**).

4. Install the license plate using two 1/4"-20 self-tapping screws (Kit item) (**FIG. 25-2**).

5. Install the license plate lights into the holes provided. Refer to instruction sheet **M-14-35**. Then, connect the license plate lights to the vehicle's wiring.

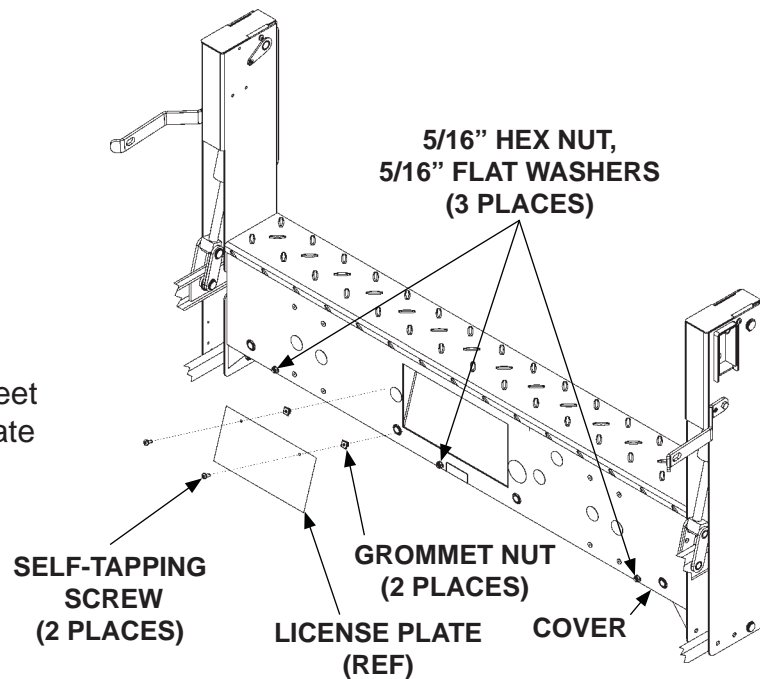

**INSTALLING COVER & LICENSE PLATE  
(C2 LIFTGATE SHOWN)  
FIG. 25-2**

## COMPLETE LIFTGATE INSTALLATION - Continued

6. To use the drop-away platform feature, install drop pin and 3/8"-16 lock nut (Kit items) on the bottom of RH column (**FIG. 26-1**). Tighten lock nut securely.

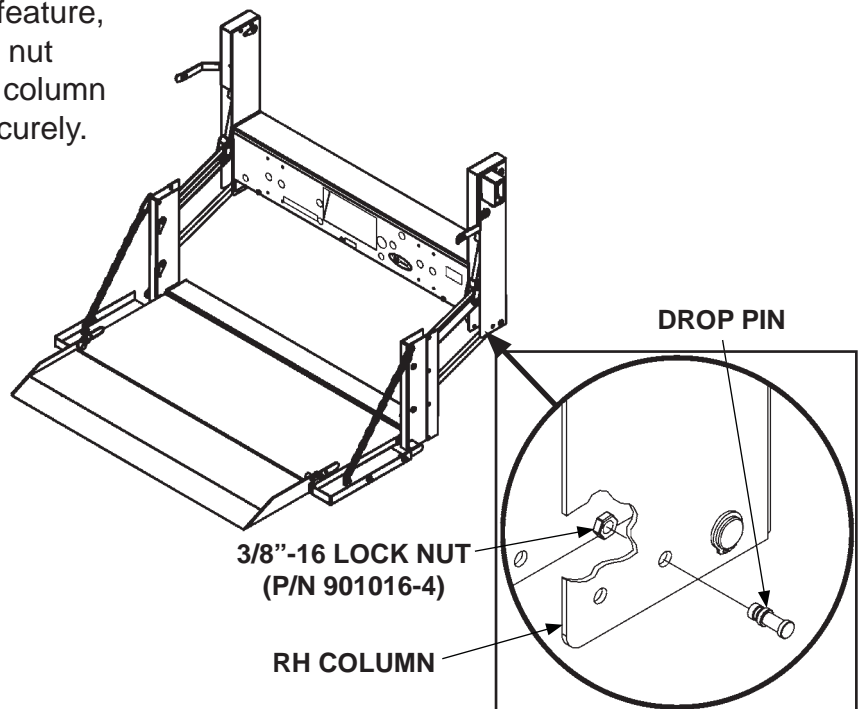

**INSTALLING DROP PIN ON  
RH COLUMN (C2 LIFTGATE SHOWN)  
FIG. 26-1**

7. Install the 3/8" round plastic plugs into the empty holes in the bottom of the columns.
8. If previously removed, reinstall spare tire.

**TEST OPERATION OF LIFTGATE**

**! WARNING**

**Keep all foreign objects out of the Liftgate mainframe and away from pinch points at all times when operating Liftgate.**

**NOTE:** The **LIFTGATE ACTIVATED** LED illuminates when Liftgate power is on. Control switch should deactivate after 90 seconds of not being used.

1. Check operation of control switch for proper operation by pressing **POWER ON** button once to activate. Next, press **POWER ON** button again to deactivate Liftgate power. Then, press the **POWER ON** button twice to reset low voltage (**FIG. 27-1**).
2. Press the **LIFTGATE ACTIVATED** switch within 1 second to activate the timer (**FIG. 27-1**).
3. Raise (**UP**) and lower (**DN**) the unloaded platform (**FIGS. 27-1** and **27-2**) on a flat surface. Check for proper operating speed and alignment with the ground.
4. Load the platform with the rated capacity and measure the time to **RAISE** the platform (**FIG. 27-1**). The platform should raise approximately 2" to 3" per second.
5. Examine the platform for any downward creep.
6. Measure the time to **LOWER** the platform still loaded (**FIG. 27-2**). The load should descend approximately 7" to 9" per second.
7. Remove the load from the platform and examine the Liftgate and vehicle for hydraulic oil leaks, loose wiring, and any other problems.
8. Reinstall the main frame housing cover. Then, close and latch platform.

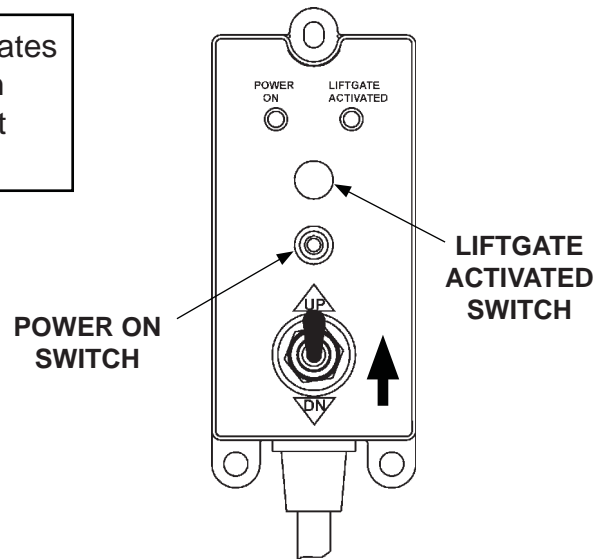

**CHECKING OPERATION OF CONTROL SWITCH AND RAISING PLATFORM  
FIG. 27-1**

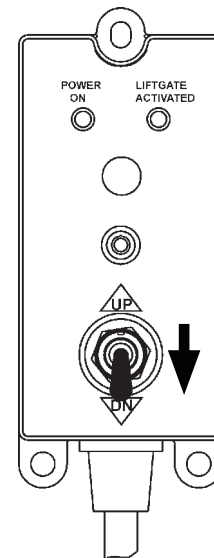

**USING CONTROL SWITCH TO LOWER PLATFORM  
FIG. 27-2**

**TEST OPERATION OF LIFTGATE - Continued**

9. Lock the latch on LH side or RH side through the hole in the latch pin (**FIG. 28-1**).

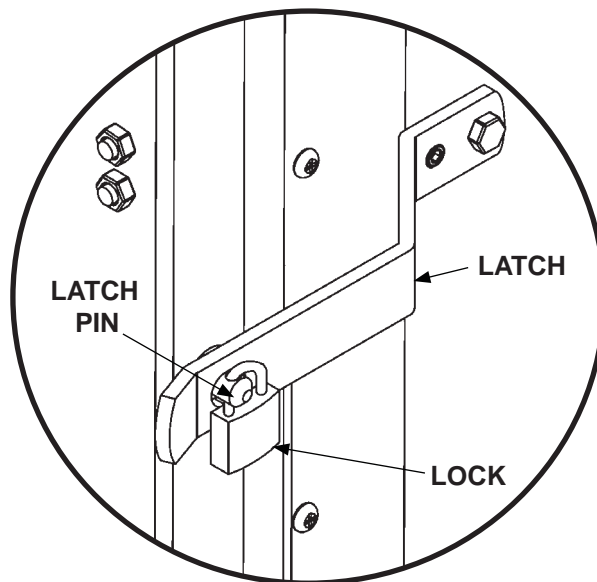

**LOCKING PLATFORM  
(C2 LIFTGATE)  
FIG. 28-1**

# INSTRUCCIÓN, KIT DE INSTALACIÓN PARA CAMIONETAS DODGE (T-335)

CAMIONETAS DODGE 1500, 2019  
KIT (GALVANIZADO) N/P 299926-01G

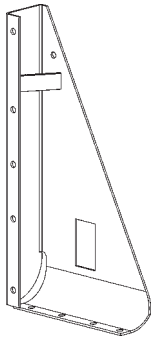

**SOPORTE IZQUIERDO  
DE MONTAJE  
(GALVANIZADO)  
N/P 299943-01G  
CANT. 1**

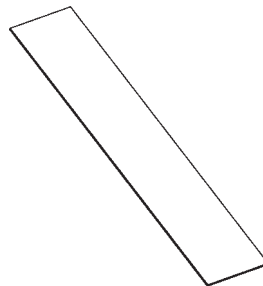

**TIRA DE RELLENO  
(GALVANIZADA)  
N/P 289491-02  
CANT. 3**

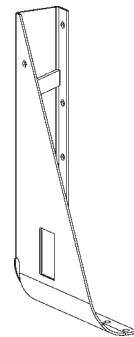

**SOPORTE DERECHO  
DE MONTAJE  
(GALVANIZADO)  
N/P 299943-02G  
CANT. 1**

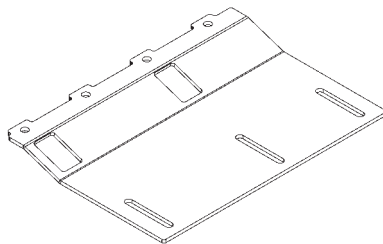

**SOPORTE IZQUIERDO  
DE MONTAJE  
DEL BASTIDOR  
PRINCIPAL  
(GALVANIZADO)  
N/P 299929-01G  
CANT. 1**

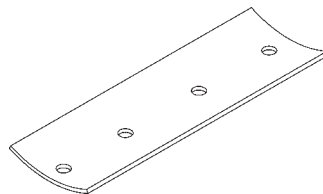

**PLACA POSTERIOR  
(GALVANIZADA)  
N/P 289453-02  
CANT. 2**

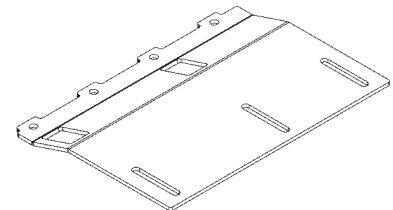

**SOPORTE DERECHO  
DE MONTAJE  
DEL BASTIDOR  
PRINCIPAL  
(GALVANIZADO)  
N/P 299929-02G  
CANT. 1**

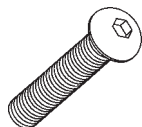
**KIT DE TORNILLOS, N/P 289488-01**

**TORNILLO  
CABEZA DE BOTÓN  
3/8"- 16 X 1"  
DE LARGO  
N/P 900064-05  
CANT. 8**



**TORNILLO DE CABEZA  
TRONCOCÓNICA  
#10-24 X 3/4" DE LARGO  
N/P 900753-07  
CANT. 8**

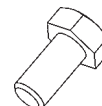

**TORNILLO CON CABEZA  
HEXAGONAL  
3/16"-16 X 1" DE LARGO,  
GRADO 5  
N/P 900778-02  
CANT. 12**



**ARANDELA  
DE PRESIÓN, 3/8"  
N/P 902011-4  
CANT. 20**



**ARANDELA  
DE PRESIÓN, 1/2"  
N/P 902011-6  
CANT. 6**

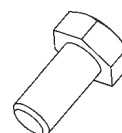

**TORNILLO CON CABEZA  
HEXAGONAL 1/2"- 13  
X 1-1/4" DE LARGO,  
GRADO 5  
N/P 900781-02  
CANT. 6**



**ARANDELA PLANA, 3/8"  
N/P 902001-2  
CANT. 6**

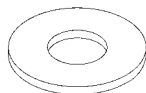

**ARANDELA PLANA,  
1-3/8" D.E., 1/2"  
N/P 902014  
CANT. 4**



**TUERCA HEXAGONAL,  
3/8" -16  
N/P 903161-05  
CANT. 20**

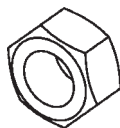

**TUERCA DE SEGURIDAD,  
1/2"-13  
N/P 040066  
CANT. 4**

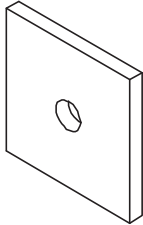
**KIT DE SOPORTE, (GALVANIZADO) N/P 289489-01G**

**PLACA GALVANIZADA  
(PLACA DE ARANDELA)  
N/P 289463-01G  
CANT. 4**

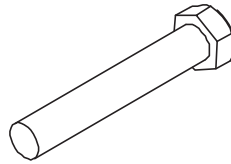

**TORNILLO CON CABEZA  
HEXAGONAL  
1/2"-13 X 3" DE LARGO,  
GRADO 5  
N/P 900781-09  
CANT. 1**



**ARANDELA  
DE PRESIÓN 1/2"  
N/P 902011-6  
CANT. 1**

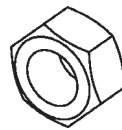

**TUERCA DE SEGURIDAD  
1/2"-13  
N/P 040066  
CANT. 1**

## KIT DE MANUAL Y PARTES PEQUEÑAS PARA ELEVADOR C2 N/P 289484-01

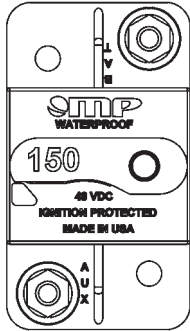

**DISYUNTOR,  
150 A  
N/P 907207-02  
CANT. 1**



**LUZ  
DE MATRÍCULA  
N/P 907210-01  
CANT. 1**



**CANDADO  
(2 LLAVES)  
N/P 908221-01  
CANT. 1**

**INSTALACIÓN  
DE LUCES  
PARA MATRÍCULA  
M-14-35**

**MANUAL  
DE OPERACIÓN  
PARA C2  
M-14-36**



**TAPÓN  
DE NAILON, 1/2"  
N/P 908081-01  
CANT. 5**

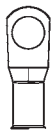

**TERMINAL  
DE COBRE 3/8"  
CALIBRE 4  
N/P 907278-01  
CANT. 4**



**CONECTOR  
DE PUNTAS,  
14-16 CALIBRE  
DE ALAMBRE  
ESTADOUNIDENSE  
N/P 030491  
CANT. 2**



**TORNILLO  
AUTORROSCANTE  
1/4"-20 X 5/8"  
DE LARGO  
N/P 900705-02  
CANT. 2**



**TORNILLO  
CON CABEZA  
TRONCOCÓNICA  
#10-24 X 3/4" DE LARGO  
N/P 900007-6  
CANT. 2**

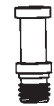

**PASADOR  
PARA CADENA  
N/P 289483-01  
CANT. 1**



**TUERCA  
DE SEGURIDAD, #10-24  
N/P 901003  
CANT. 4**



**TUERCA DE OJAL  
DE CAUCHO 1/4"  
N/P 901015-03  
CANT. 2**



**TUERCA, #10-24  
N/P 903163-02  
CANT. 2**



**TUERCA  
DE SEGURIDAD,  
3/8"-16  
N/P 901016-4  
CANT. 1**



**TORNILLO  
CON CABEZA TRONCOCÓNICA,  
#10-24, 1/2" DE LARGO  
N/P 900753-05  
CANT. 4**

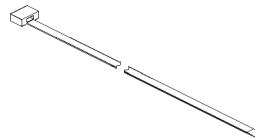

**CINTILLO DE PLÁSTICO  
N/P 205780  
CANT. 8**



**TAPÓN RESPIRADERO,  
3/8" ROSCA AMERICANA  
CÓNICA PARA TUBERÍA  
N/P 295049  
CANT. 1**

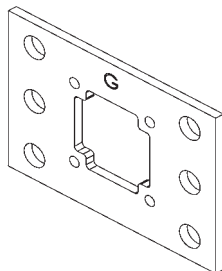

**KIT DE MANUAL Y PARTES PEQUEÑAS PARA ELEVADOR C2 (Cont.)  
N/P 289484-01**

**PLACA DE MONTAJE PARA LA CÁMARA (GMC)**  
N/P 299602-01  
CANT. 1

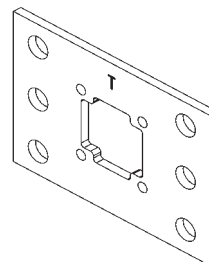

**PLACA DE MONTAJE PARA LA CÁMARA  
(TOYOTA)**  
N/P 299604-01  
CANT. 1

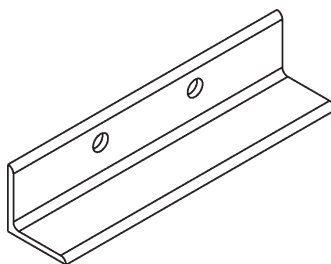

**ETIQUETA DEL SOPORTE MAXON 24/7 (NO  
DISPONIBLE AFUERA DE LOS ESTADOS UNIDOS)**  
N/P 298634-01  
CANT. 1

**PERFIL DE MONTAJE INFERIOR**

**PERFIL DE ENVÍO**  
N/P 289543-02  
CANT. 2

**NOTA:** El instalador es el responsable de asegurarse que el vehículo cumpla con las leyes y estándares Federales, Estatales y Locales.

## CAPACIDAD DE LA CARROCERÍA

### ⚠ ADVERTENCIA

Consulte la capacidad de la carrocería de su vehículo con el fabricante de la carrocería. Asegúrese que las fuerzas creadas por el Elevador estén dentro de los límites establecidos por el fabricante de la carrocería.

**NOTA:** La altura máxima de cama para una correcta operación del **C2** montado en la carrocería de una camioneta es de **42" [1 m] (Sin carga)**. La altura mínima de cama es de **28" [71.1 cm] (Con carga)**.

El **C2** es un elevador montado en la carrocería que aplica fuerzas en las paredes laterales de la carrocería (**FIG. 34-1**). Para una correcta instalación, la carrocería de los camiones debe ser lo suficientemente fuerte para soportar las fuerzas de tensión, compresión y transversales que se muestran en la **FIG. 34-1**.

**X= Tensión en cada pared lateral**  
**Y= Compresión en cada pared lateral**  
**Z= Transversal en cada pared lateral**

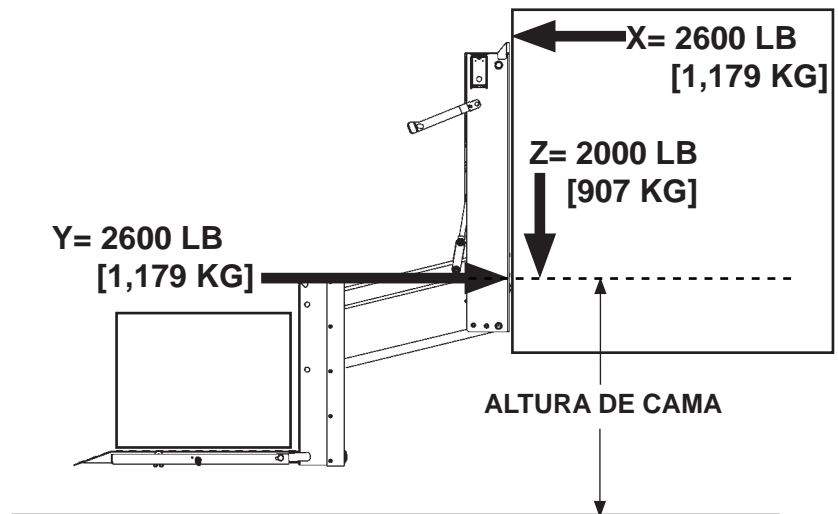

**SE MUESTRA ELEVADOR C2  
EN CARROCERÍA DE CAMIONETA  
FIG. 34-1**

## PREPARAR EL ELEVADOR

1. Retire los kits de montaje enviados con el elevador. Consulte los kits en las **Hojas 29 a 33**. Verifique que los soportes de montaje sean los soportes correctos para esta instalación.

### PRECAUCIÓN

El elevador no se mantendrá en pie sin los perfiles de envío. Antes de retirar los perfiles, asegure que el elevador esté apoyado en un montacargas o transpaletas. Si el elevador se cae, puede ocasionar daños a la propiedad y lesiones.

2. Apoye el elevador en la plataforma de envío con un montacargas o transpaleta. Desatornille y retire la carcasa del bastidor principal. Después desatornille el perfil de envío en cada columna del elevador (**FIG. 35-1**). Conserve los perfiles de envío para utilizarlos con los soportes de montaje inferiores.

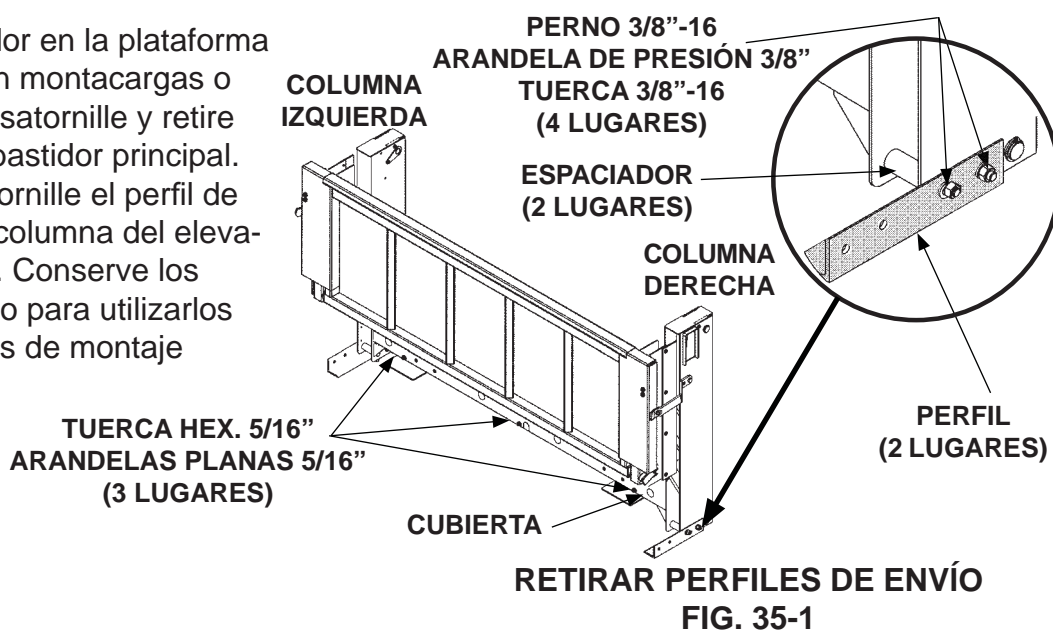

3. Desatornille las placas de soporte de la parte inferior del bastidor principal (**FIG. 35-2**). Conserve las placas para utilizarlas en los soportes de montaje inferiores.

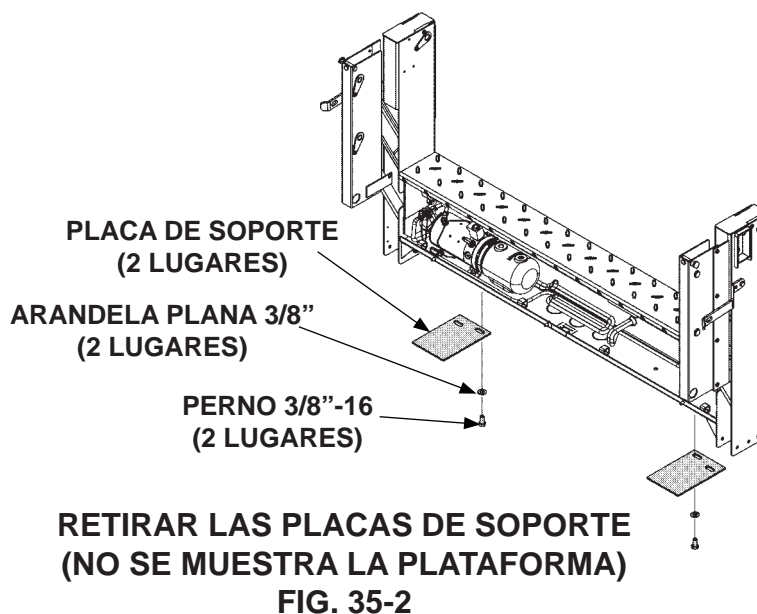

**PREPARAR EL ELEVADOR - Cont.****PERFORAR LOS AGUJEROS**

4. Verifique cuáles agujeros se deben perforar en la parte inferior de la carcasa en el bastidor principal (**FIG. 36-1**). Después remueva los que se necesiten.

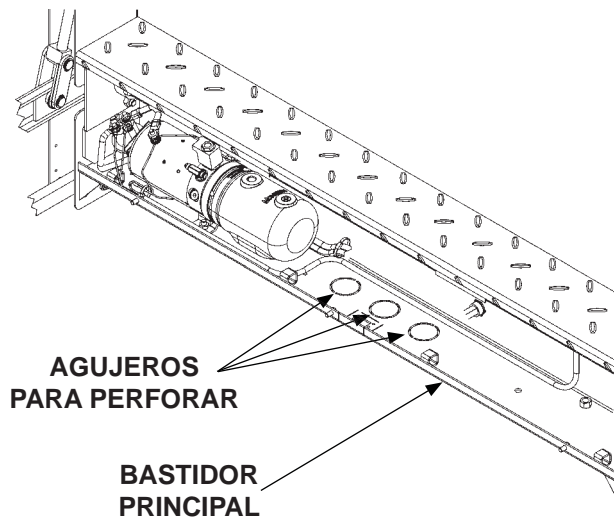

**PERFORAR AGUJEROS SEÑALADOS  
EN EL BASTIDOR PRINCIPAL  
FIG. 36-1**

## ATORNILLAR SOPORTES EN EL BASTIDOR PRINCIPAL

**NOTA:** El agujero grande en los soportes de montaje del bastidor principal siempre se debe posicionar hacia la base de los soportes de montaje.

Atornille los soportes de montaje del bastidor principal (artículos incluidos en kit) a las placas de las columnas (FIGS. 37-1 y 37-2).

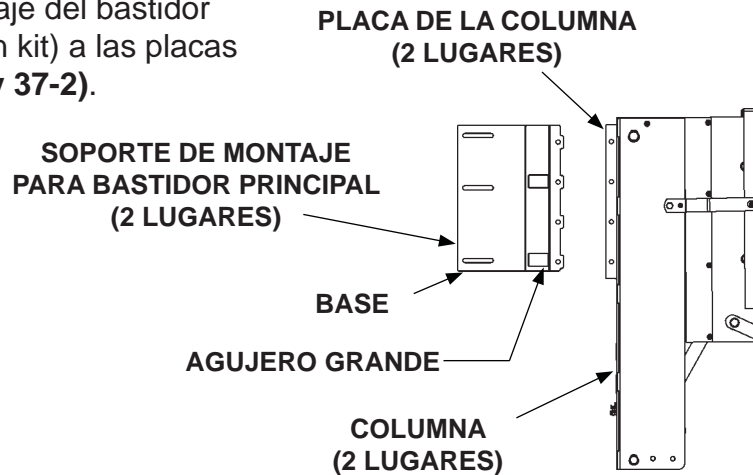

SE MUESTRA ELEVADOR C2 CON SOPORTES  
PARA ATORNILLAR EN EL BASTIDOR PRINCIPAL  
FIG. 37-1

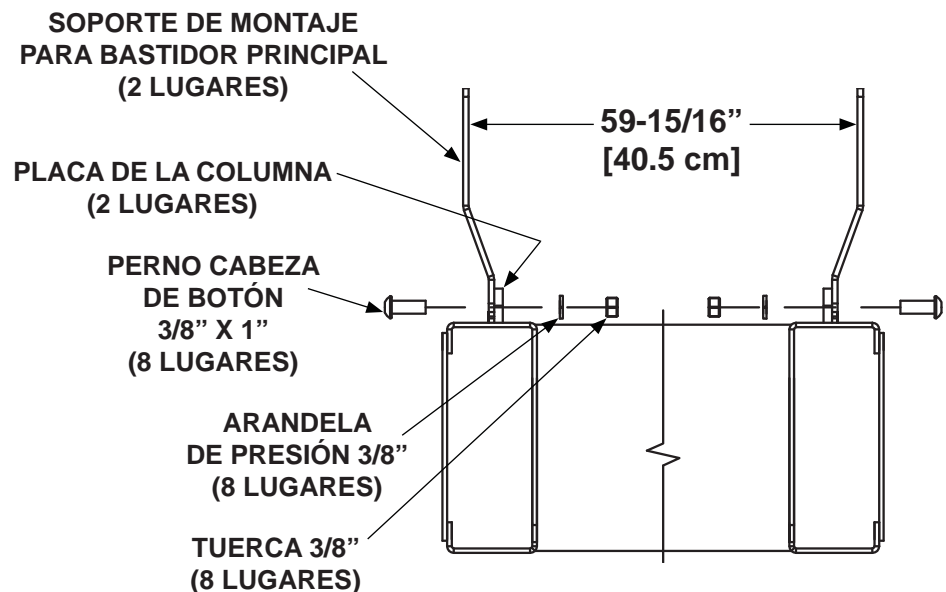

ATORNILLAR SOPORTES DE MONTAJE PARA BASTIDOR  
PRINCIPAL A LAS COLUMNAS EN EL ELEVADOR C2  
(VISTA SUPERIOR)

FIG. 37-2

## PREPARAR LA CAMIONETA

**NOTA:** Desconecte del vehículo la cámara y el arnés con sensor (si se equipa) antes de retirar la compuerta posterior.

**NOTA:** Si la camioneta cuenta con ganchos de amarre soldados a la carrocería, no necesita retirarlos.

1. Desatornille la compuerta posterior, los soportes de la compuerta posterior y ganchos de amarre de la cama de la camioneta (**FIG. 38-1**). Conserve los tornillos sujetadores.

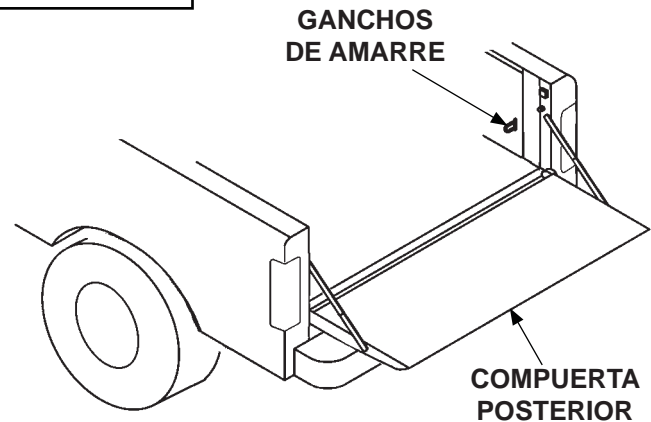

### RETIRAR COMPUERTA POSTERIOR Y GANCHOS DE AMARRE

FIG. 38-1

**NOTA:** El parachoques y los soportes para el montaje del parachoques no pueden reinstalarse después de que se instale el elevador.

2. Desatornille y retire el parachoques posterior (**FIG. 38-2**).

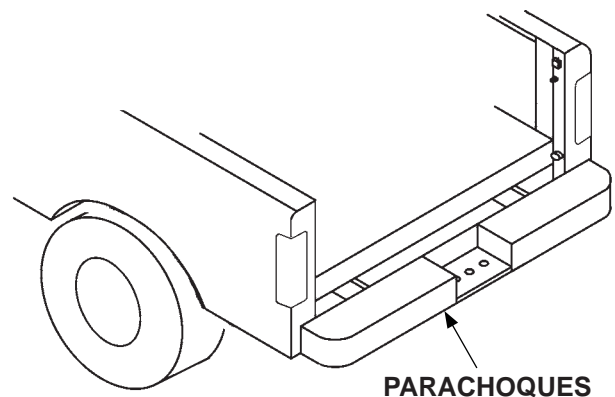

### RETIRAR EL PARACHOQUES

FIG. 38-2

## CAMBIAR LOS TORNILLOS SUJETADORES EN EL MONTAJE DE LAS LUCES POSTERIORES

**NOTA:** Para permitir el acceso a las bombillas de las luces posteriores una vez que el Elevador está instalado, se deben modificar los tornillos de montaje antes de montar el Elevador en la cama de la camioneta. Si hay acceso a los tornillos sujetadores de las luces a través de los soportes de montaje, puede que no sea necesario cambiar los tornillos sujetadores de las luces.

1. Retire los tornillos originales del lente en la luz posterior derecha (**FIG. 39-1**). Repita este paso para el lente en la luz posterior izquierda.
2. Taladre un agujero de 9/64" [4 mm] en cada lente y hoja metálica interna de las luces posteriores (**FIG. 39-1**).
3. Taladre un agujero de 3/16" [5 mm] solo a través de cada lente en las luces posteriores, para el espacio de los tornillos (**FIG. 39-1**).

**NOTA:** No se proporciona sellador de silicona con el kit de instalación.

4. Aplique sellador transparente de silicona a los agujeros de 3/16" [5 mm] en los lentes de las luces y las roscas de los tornillos autorroscantes.
5. Instale un tornillo autorroscante (artículos incluidos en kit) en cada agujero de 9/64" [4 mm] para sujetar los lentes de las luces en su lugar (**FIG. 39-1**). No ajuste más de lo necesario.

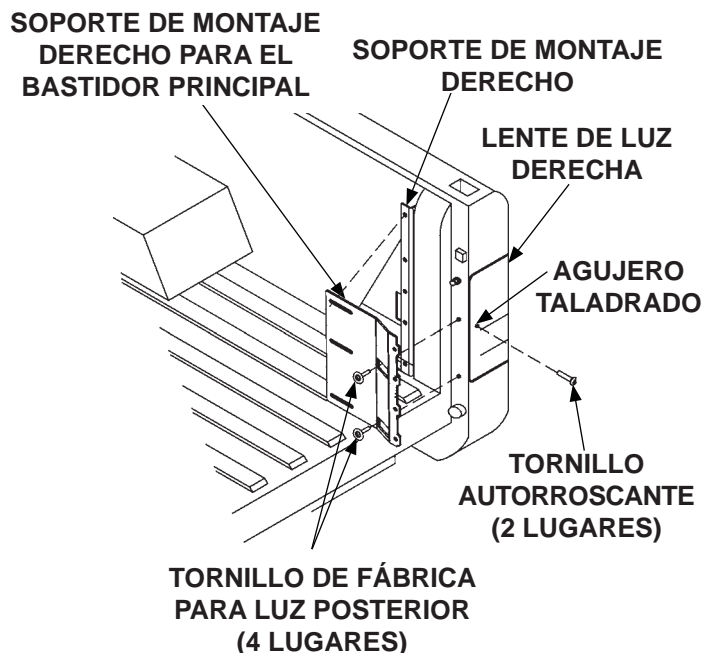

**MODIFICAR MONTAJE DE LUZ POSTERIOR FIG. 39-1**

**INSTALAR TIRA DE RELLENO**

**⚠ ADVERTENCIA**

Las prácticas recomendadas para soldar partes de acero están especificadas en el D1.1 Código de Soldadura Estructural - Acero, publicado por la Sociedad Americana de Soldadura (AWS por sus siglas en inglés). Soldar incorrectamente puede provocar daños al elevador y/o al vehículo, además de lesiones personales.

**NOTA:** Si la camioneta está equipada con enganche de repuesto, suelde la tira de relleno a la carcasa del bastidor principal. Llenará el espacio entre el elevador hidráulico y la cama de la camioneta.

1. Acomode las tiras de relleno (incl. en kit) extremo a extremo como se muestra en la FIG. 40-1.

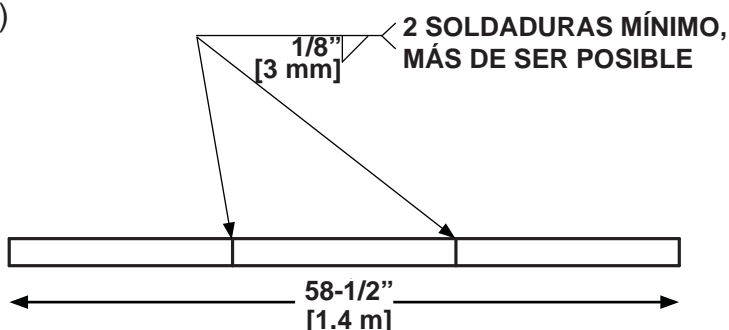

**POSICIÓN Y SOLDADURAS PARA TIRA DE RELLENO**  
FIG. 40-1

**PRECAUCIÓN**

Para prevenir daños, se desconectan los cables de alimentación a la batería en el elevador antes de utilizar la soldadora eléctrica. Coloque el cable a tierra tan cerca como sea posible de la parte a soldar. Utilice una carcasa protectora sobre el elevador y la carrocería para proteger del calor por la soldadura y de salpicaduras.

2. Junte los extremos de las 3 tiras de relleno para hacer una sola tira larga (FIG. 40-1). Después, suelde las 3 tiras como se muestra en la FIG. 40-1.

**NOTA:** Coloque las tiras de relleno con las soldaduras hacia abajo.

3. Coloque y apoye el elevador entre los postes esquineros de la cama de la camioneta (FIG. 40-2). Ahora, coloque la tira de relleno al ras del borde superior posterior de la carcasa del bastidor principal. Después, suelde la tira al bastidor (FIG. 40-2). La tira de relleno puede ser pintada cuando las soldaduras se enfríen.

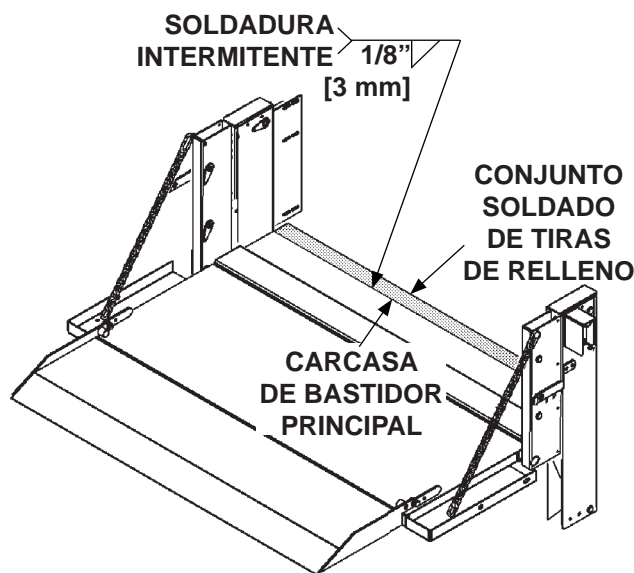

**COLOCAR Y SOLDAR TIRA DE RELLENO**  
FIG. 40-2



## INSTALAR ELEVADOR HIDRÁULICO

1. Coloque ambos soportes de montaje (artículos incluidos en kit) dentro de la cama de la camioneta enfrente de los postes esquineros (**FIG. 41-1**).
2. Coloque el Elevador de manera vertical en la apertura de la cama (**FIG. 41-1**). Después, alinee el Elevador con el tubo del neumático de repuesto, tiene que quedar centrado y al ras del suelo de la cama.
3. Apriete manualmente cada soporte de montaje al soporte de montaje del bastidor principal como se muestra en la **FIG. 41-1**.
4. Deje que el Elevador cuelgue de los postes esquineros.

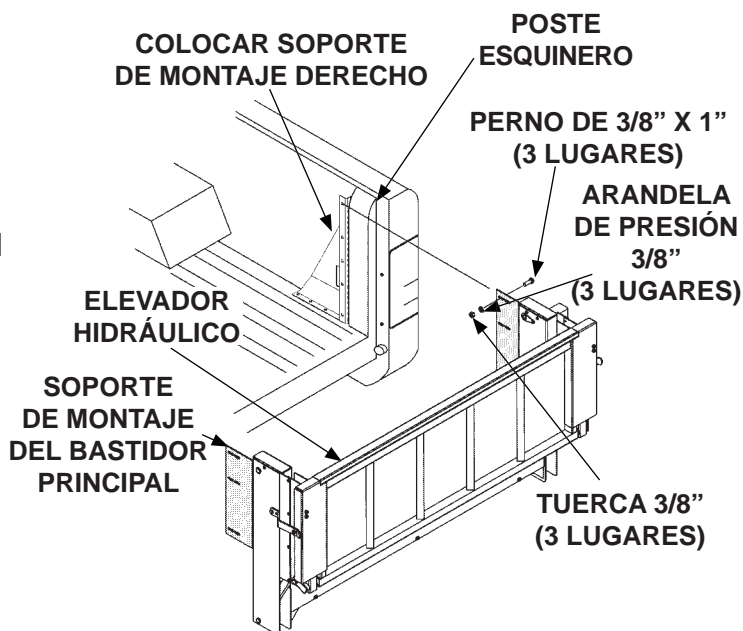

### INSTALAR SOPORTE DE MONTAJE DEL BASTIDOR PRINCIPAL AL SOPORTE DE MONTAJE (SE MUESTRA LADO DERECHO)

FIG. 41-1

5. Sostenga el soporte de montaje derecho contra el poste esquinero. Después, taladre dos agujeros de 3/8" [10 mm] en la cama de la camioneta utilizando dos agujeros del soporte como guía (**FIG. 41-2**). Repita el Paso 5 para el soporte de montaje izquierdo.
6. Sujete cada soporte a la cama del vehículo con los tornillos hexagonales (artículos incl. en kit). Después, ajuste las arandelas de presión (art. incl. en kit) y las tuercas hexagonales (incl. en kit) a la placa posterior (art. incl. en kit) bajo la cama de la camioneta (**FIG. 41-2**).
7. Ajuste el Elevador de tal manera que la plataforma esté nivelada del frente hasta atrás. Después, ajuste los pernos asegurando los soportes de montaje del bastidor principal a los soportes de montaje derecho e izquierdo (**FIG. 41-1**).

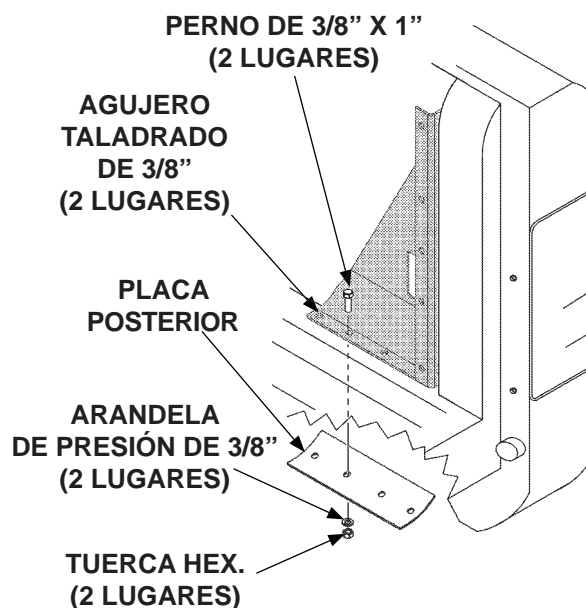

### AJUSTAR SOPORTE Y PLACA POSTERIOR A LA CAMA DE LA CAMIONETA (SE MUESTRA LADO DERECHO)

FIG. 41-2

## AÑADIR SOPORTE ADICIONAL

1. Localice el agujero de 3/8" [10 mm] ya existente en el soporte de montaje derecho (**FIG. 42-1**).
2. Marque y realice un agujero de 3/8" [10 mm] en la parte interior de la cama del vehículo utilizando el agujero del soporte de montaje derecho como guía (**FIG. 42-1**).
3. Ajuste el soporte de montaje derecho al lado interno de la cama de la camioneta con la arandela de presión (art. incl. en kit) y la tuerca (incl. en kit) en el lado del soporte. Después, asegure el perno hexagonal (art. incl. en kit) y la arandela plana en el lado de la camioneta (**FIG. 42-1**).
4. Repita los Pasos 1 al 3 para el soporte de montaje izquierdo.
5. Instale los lentes de las luces posteriores.

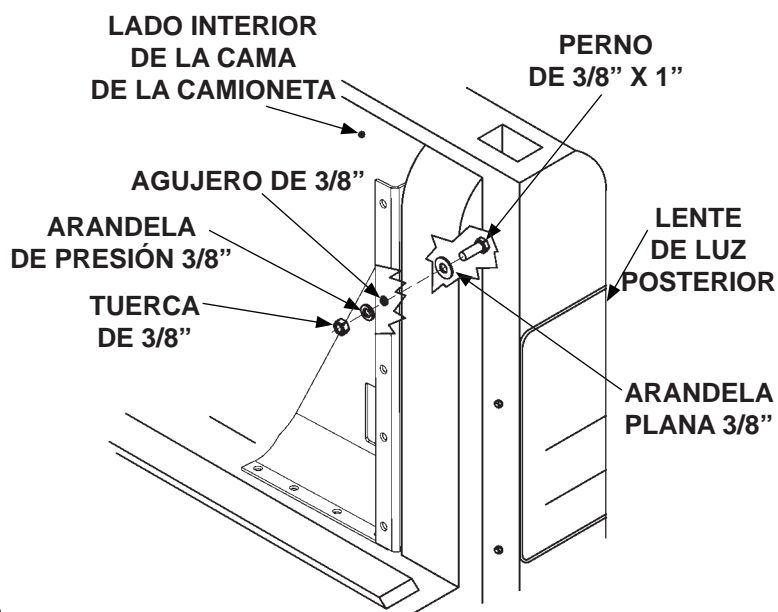

**AJUSTAR SOPORTE A LA CAMA DE LA CAMIONETA (SE MUESTRA LADO DERECHO) FIG. 42-1**

## VERIFICAR EL ACCESO AL NEUMÁTICO DE REPUESTO

### PRECAUCIÓN

No utilice el cargador de batería para conectar la energía a los cables de alimentación del Elevador.

1. Conecte la energía de una batería de 12 voltios para camioneta a los cables de alimentación del Elevador que salen de la parte posterior de la carcasa del bastidor principal.
2. Consulte las instrucciones de operación para desplegar la plataforma y activar el Elevador en el **Manual de Operación para C2**.

**NOTA:** Con las luces de **ENCENDIDO** y de **ELEVADOR ACTIVADO** encendidas, el Elevador se puede elevar y descender. Si no se utiliza el Elevador durante 90 segundos, el control se desactivará automáticamente.

3. Utilice el interruptor para bajar (**ABAJO**) la plataforma al suelo (**FIG. 43-1**).

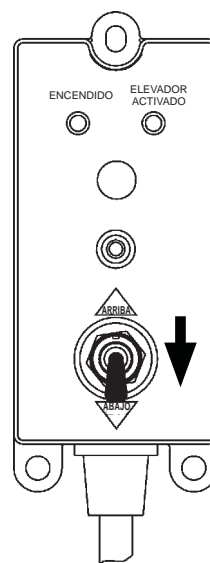

**UTILIZAR INTERRUPTOR  
PARA DESCENDER EL ELEVADOR  
FIG. 43-1**

## VERIFICAR EL ACCESO AL NEUMÁTICO DE REPUESTO - Cont.

4. Retire los tapones correctos de plástico de color negro de la carcasa y el bastidor (FIG. 44-1).

COLUMNA IZQ.  
(LADO  
DEL CONDUCTOR)

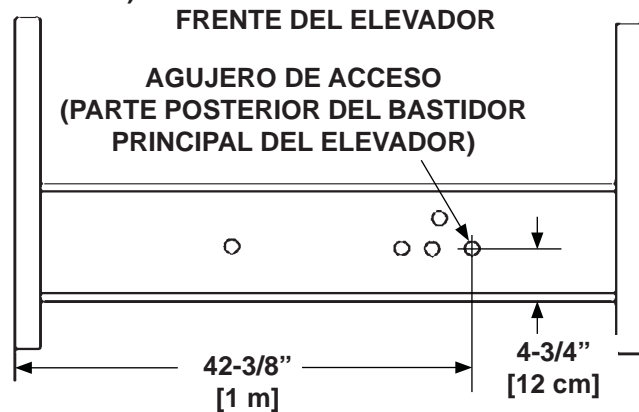

5. Inserte la manivela del neumático de repuesto a través de los agujeros en el bastidor principal del elevador.

**RETIRAR TAPONES PLÁSTICOS PARA ACCEDER  
AL NEUMÁTICO DE REPUESTO, CAMIONETA DODGE  
FIG. 44-1**

6. Asegure que se tenga acceso al neumático de repuesto utilizando la manija.

## CANALIZAR CABLES DE ALIMENTACIÓN

1. Retire el kit de partes pequeñas y manuales de la carcasa del bastidor. Consulte los contenidos de los kits en la **Hoja 32**.
2. Instale el disyuntor (**FIG. 45-1**) dentro del compartimento cerca de la terminal (+) de la batería de la camioneta y lejos de partes móviles. Deje espacio suficiente para que los cables de alimentación puedan instalarse y además haya acceso sencillo al disyuntor.

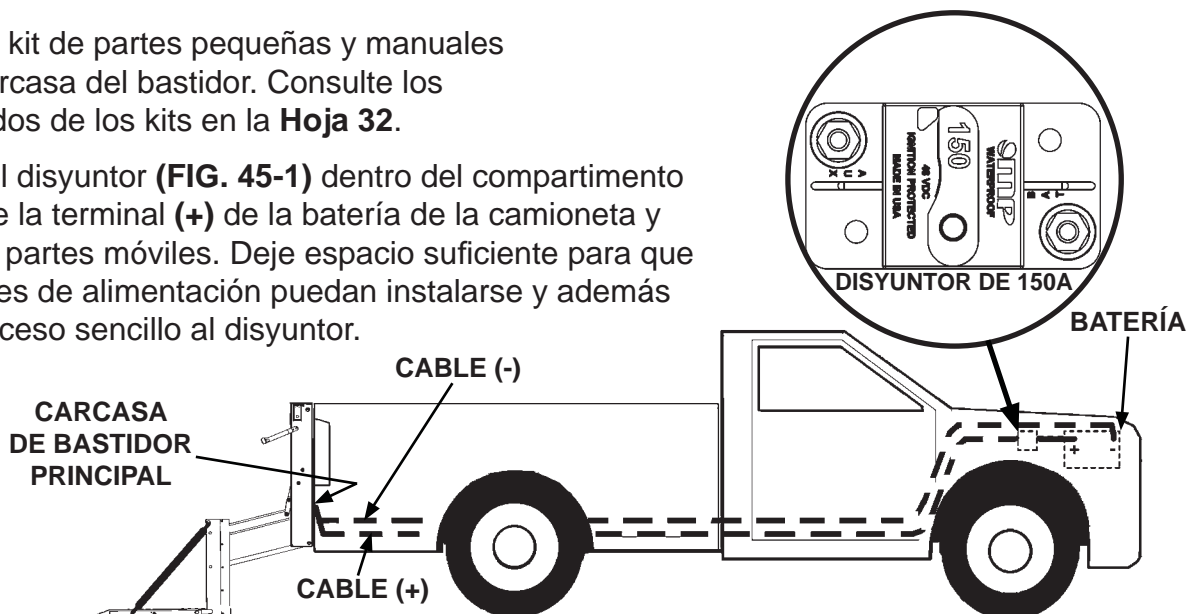

**INSTALAR CABLES DE ALIMENTACIÓN DEL ELEVADOR A LA BATERÍA**

**FIG. 45-1**

3. Tire de los cables de alimentación (+) y (-) a través del prensacables localizado en la parte posterior de la carcasa del bastidor. Deje aprox. 2" [5 cm] de soltura para los cables dentro de la carcasa.
4. Canalice los cables de alimentación por el bastidor de la camioneta a la batería del mismo (**FIG. 45-1**). Tire del cable excedente hasta pasar las terminales de batería. Después, separe el cable positivo (+) del cable negativo (-).
5. Corte el cable positivo (+) a la longitud necesaria para alcanzar la terminal **AUX** del disyuntor (**FIG. 45-1**) sin tensar la conexión. Instale la terminal de cobre (incl. kit) (**FIGS. 45-2 y 45-3**). Después conecte la terminal **AUX** al disyuntor de 150 A.

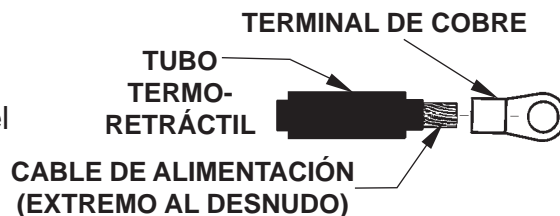

**COLOCAR TERMINAL DE COBRE Y TUBO TERMORETRÁCTIL EN CABLE DE ALIMENTACIÓN**  
**FIG. 45-2**

6. Corte el cable positivo (+) restante lo suficientemente largo para alcanzar desde la terminal **BAT** del disyuntor a la terminal positiva (+) de la batería (**FIG. 45-1**) sin tensar la conexión. Instale las terminales de cobre (incluidas en kit) en ambos lados del cable (**FIGS. 45-2 y 45-3**). Después, conecte el cable a la terminal **BAT** en el disyuntor de 150 A y la terminal positiva (+) en la batería.



**CABLE DE ALIMENTACIÓN TÍPICO CON TERMINAL DE COBRE INSTALADA**  
**FIG. 45-3**

7. Corte el cable negativo (-) a la longitud necesaria para alcanzar la terminal negativa de la batería (-) sin tensionar la conexión. Instale la terminal de cobre (art. incl. en kit) (**FIGS. 45-2 y 45-3**). Después, conecte el cable a la terminal negativa (-) en la batería.

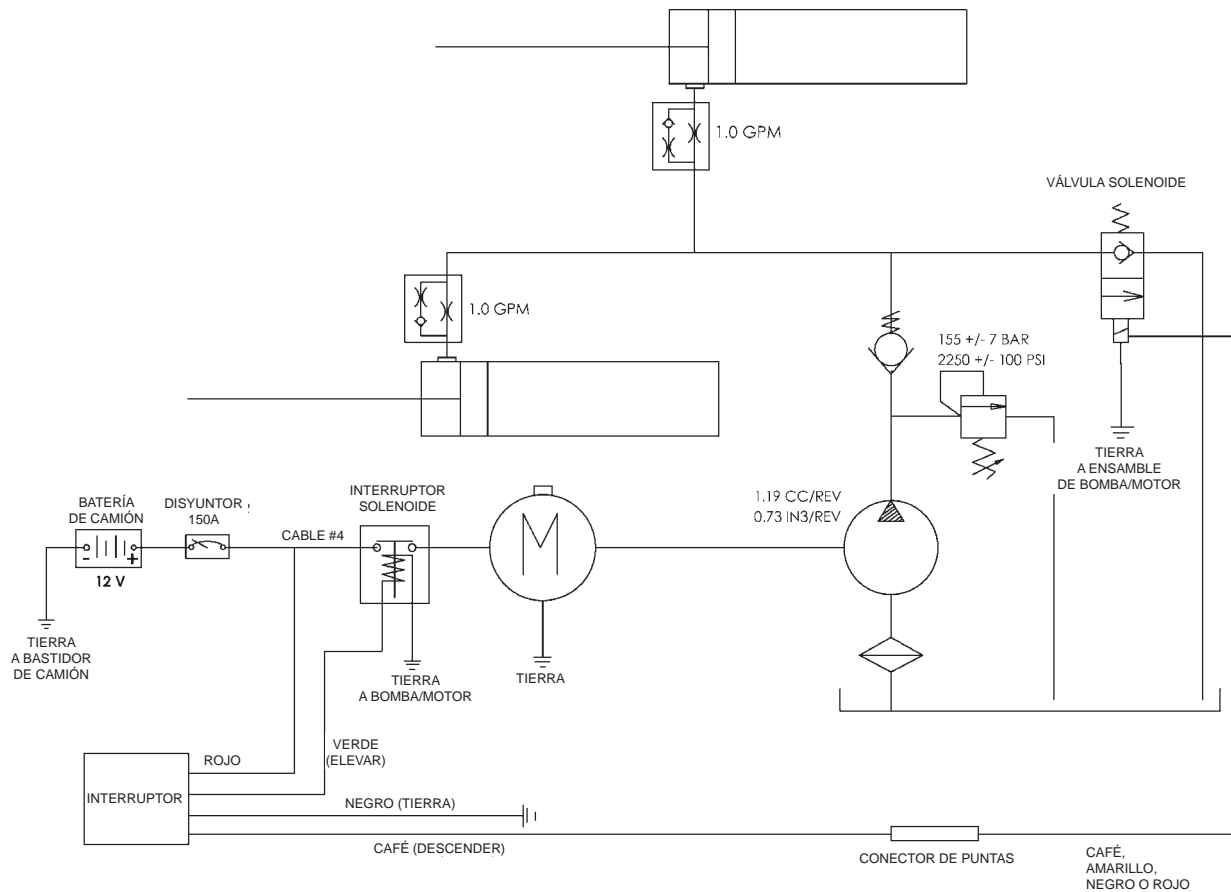

**DIAGRAMA DE SISTEMAS ELÉCTRICOS  
E HIDRÁULICOS PARA ELEVADOR C2  
FIG. 46-1**

## INSTALAR LA CÁMARA Y LOS SENSORES (SI SE EQUIPA)

1. Observe las ubicaciones del montaje de la cámara y el soporte de montaje del sensor en la carcasa del bastidor principal (FIG. 47-1).

SOPORTE DE MONTAJE  
PARA EL SENSOR  
(4 LUGARES)

SOPORTE DE MONTAJE  
PARA LA CÁMARA

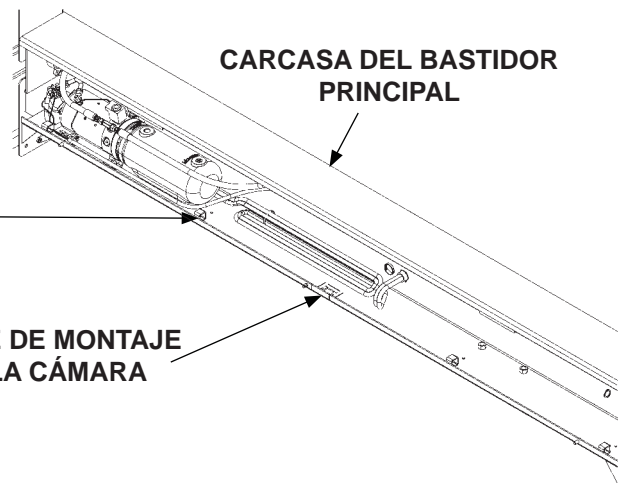

UBICACIÓN DEL SOPORTE  
DE LA CÁMARA Y DEL SENSOR  
FIG. 47-1

2. Doble el soporte de montaje de la cámara aproximadamente 40° para un montaje correcto de la cámara (FIGS. 47-2 y 47-2A).

SOPORTE POSTERIOR  
PARA LA CÁMARA

FIG. 47-2A

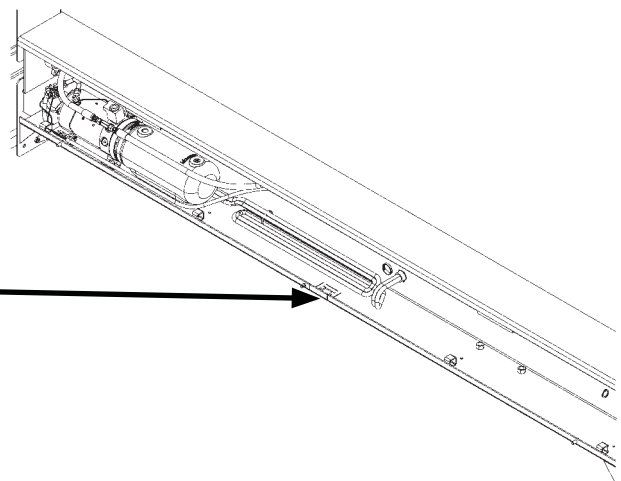
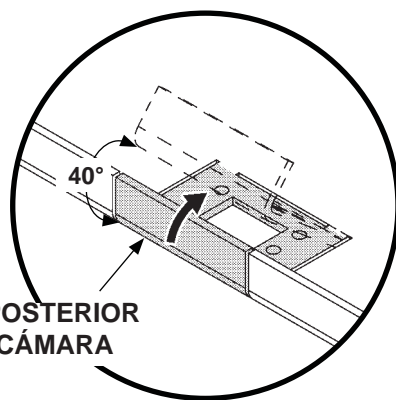

AJUSTAR EL SOPORTE  
DE LA CÁMARA  
FIG. 47-2

3. La cámara OEM se puede fijar al soporte de montaje de la cámara en dos maneras. Añada la cámara a la placa de montaje de la cámara utilizando los tornillos de la cámara OEM (FIGS. 48-1 y 48-2). Después, añade la placa de montaje de la cámara y la cámara al soporte de montaje para la cámara utilizando las herramientas (art. de kit) (FIG. 48-1), ó los cintillos de plástico que se brindan (art. de kit) (FIG. 48-2). Conecte el arnés para la cámara OEM a la cámara.

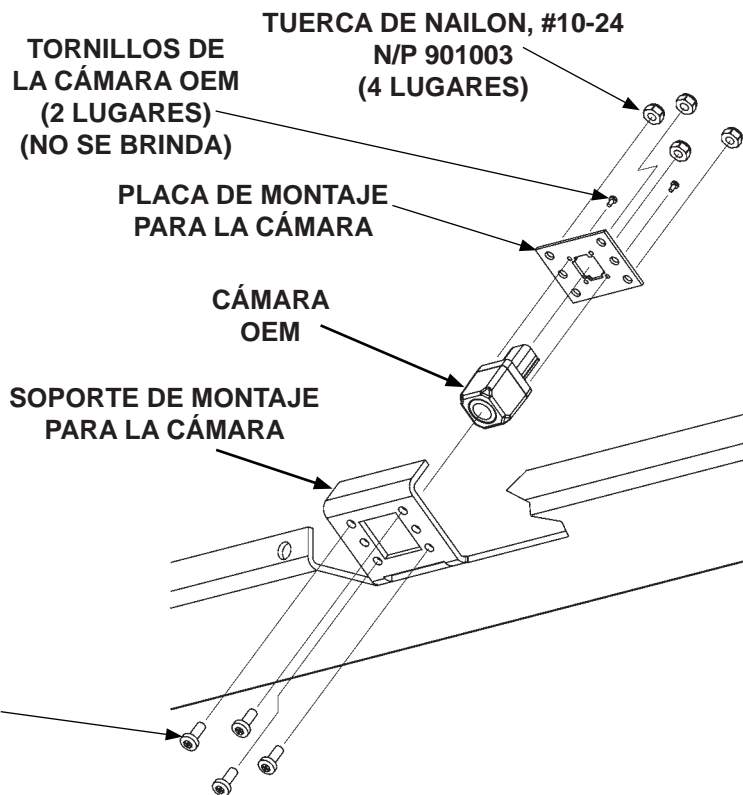

AGREGAR LA CÁMARA A LA PLACA DE MONTAJE Y EL SOPORTE DE MONTAJE  
FIG. 48-1

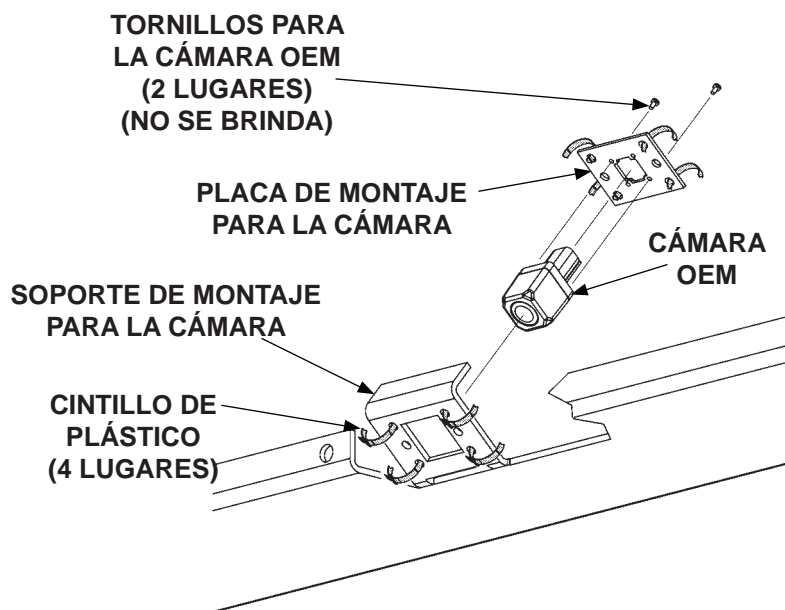

AGREGAR LA CÁMARA A LA PLACA DE MONTAJE Y EL SOPORTE DE MONTAJE  
FIG. 48-2



## INSTALAR LA CÁMARA Y LOS SENSORES (SI SE EQUIPA) - Cont.

4. Ajuste el ángulo de la cámara (**FIG. 49-1**) doblando el soporte de montaje para la cámara hasta que la imagen en la pantalla de la cámara de retroceso se adhiera al estándar FMVSS 111.

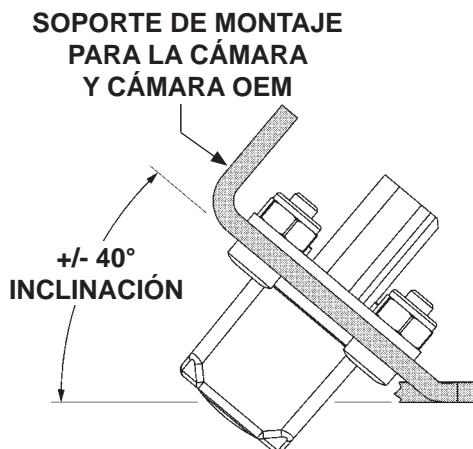

**AJUSTAR EL ÁNGULO DE LA CÁMARA**  
**FIG. 49-1**

5. Instale cada uno de los sensores de presión OEM (si se equipa) en los 4 soportes, como se muestra en **FIGS. 49-2 y 49-2A**.
6. Utilice cintillos de plástico (art. de kit) para asegurar los sensores en los soportes de montaje, tal como se muestra en **FIG. 49-2A**.
7. Conecte el arnés del sensor de presión OEM en el vehículo a todos los sensores.

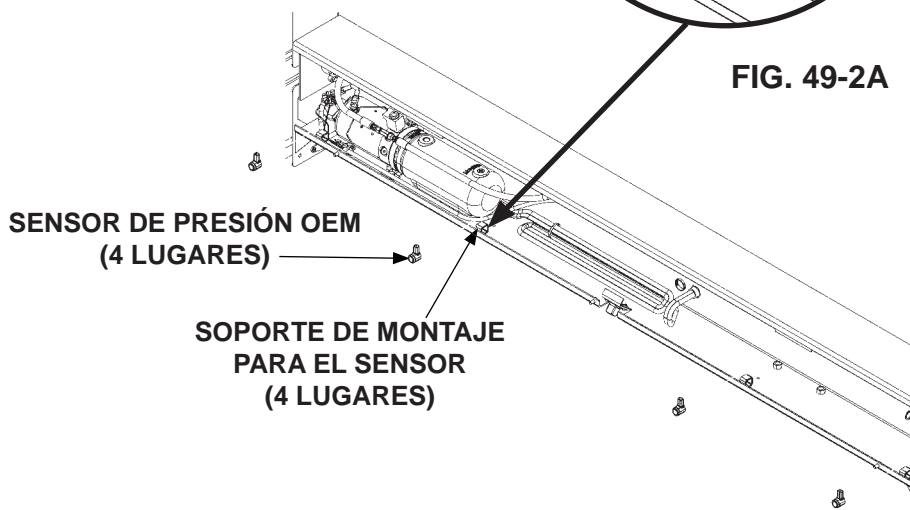
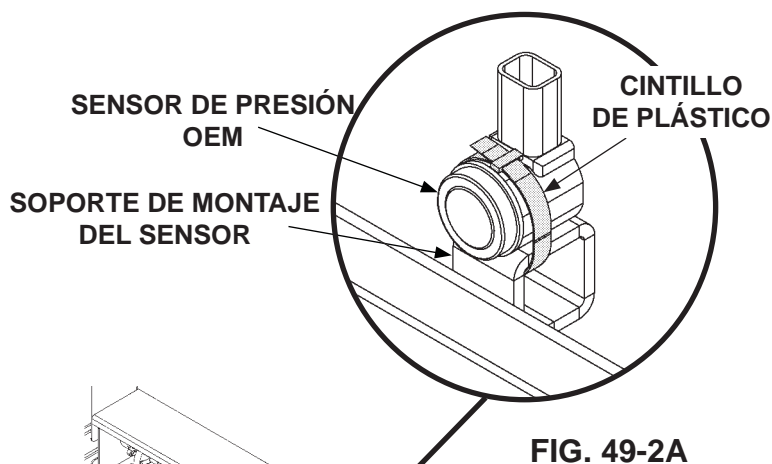

**INSTALAR SENSORES (SI SE EQUIPA)**  
**FIG. 49-2**

## INSTALAR LA CÁMARA Y LOS SENSORES (SI SE EQUIPA) - Cont.

8. Retire el agujero de la cámara señalado para perforarse y los tapones de los sensores (si se requiere) de la cubierta de la carcasa (**FIG. 50-1**).

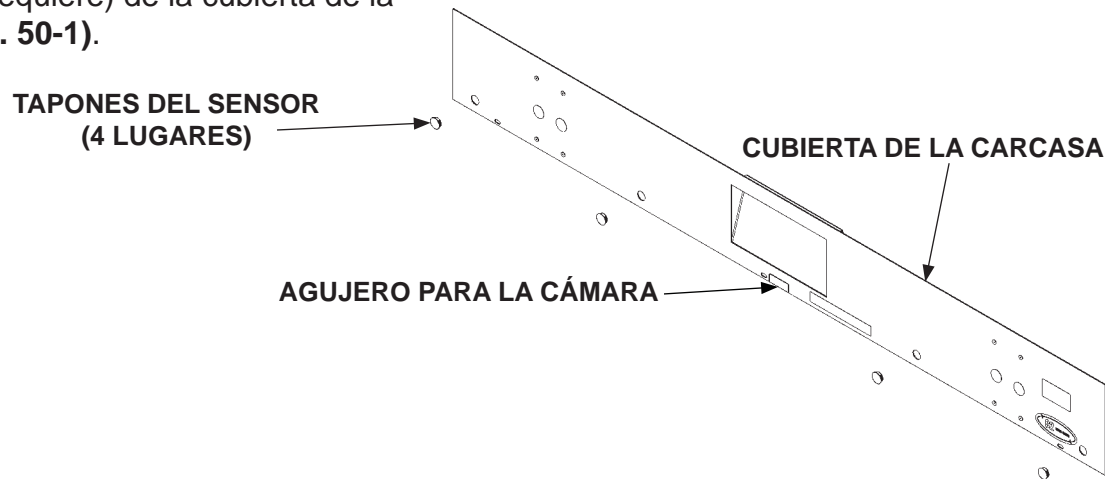

**RETIRAR LOS TAPONES DE LOS SENSORES  
Y EL AGUJERO PARA LA CÁMARA EN LA CUBIERTA  
DE LA CARCASA  
FIG. 50-1**

9. Volver a conectar el cable a tierra (-) en la batería del vehículo.

## INSTALAR PLACAS DE MONTAJE INFERIORES

### PRECAUCIÓN

El elevador hidráulico se puede dañar severamente si la conexión a tierra de la soldadora eléctrica está conectada en el lugar incorrecto. Para prevenirlo, conéctela siempre al componente que se está soldando y lo más cercano a la soldadura.

**NOTA:** Los montajes inferiores son esenciales para la instalación correcta del elevador. Se colocan en el bastidor del camión y apoyan la parte inferior del elevador. Si la camioneta cuenta con un **enganche de Clase 4 o 5 para tráiler** entonces apoya el elevador. Siga los pasos de la siguiente pág. si cuenta con este enganche.

1. Desatornille las placas de soporte del inferior de la carcasa del bastidor principal (**FIG. 51-1**).
2. Posicione 2 perfiles de montaje atornillables, lo más cercano al bastidor del camión en la parte inferior de la carcasa del bastidor principal del elevador (**FIG. 51-2**). Después, atornille cada perfil al agujero hasta que esté ajustado al bastidor del camión.
3. Posicione 2 placas de soporte (art. Kit) en el bastidor de camión al inferior de la carcasa del bastidor principal (**FIG. 51-2**). Atornille al bastidor del camión. Si necesita, modifique las placas de soporte para un mejor ajuste.
4. Use una abrazadera en los 2 perfiles cortos (sin agujeros) (art. del kit) y coloque en las placas de soporte en el bastidor del camión (**FIG. 51-2**). Posicione los 2 perfiles para alcanzar los perfiles atornillados en la parte inferior de la carcasa del bastidor principal.
5. Con los perfiles y placas de soporte posicionados y unidos con una abrazadera, soldar con puntos los perfiles y las placas en posición (**FIG. 51-2**).
6. Desatornille los soportes inferiores que están soldados con puntos (**FIG. 51-2**). Después, termine de soldar las placas de soporte y los perfiles.
7. Atornille las placas de soporte con terminado de soldadura y los perfiles al inferior de la carcasa del bastidor principal y el del camión (**FIG. 51-2**).

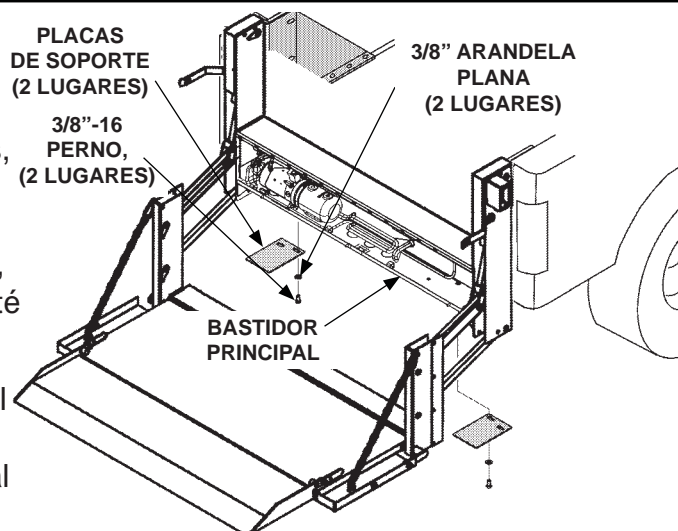

RETIRAR PLACAS DE SOPORTE DE LA CARCASA DEL BASTIDOR PRINCIPAL (SE MUESTRA C2)

FIG. 51-1

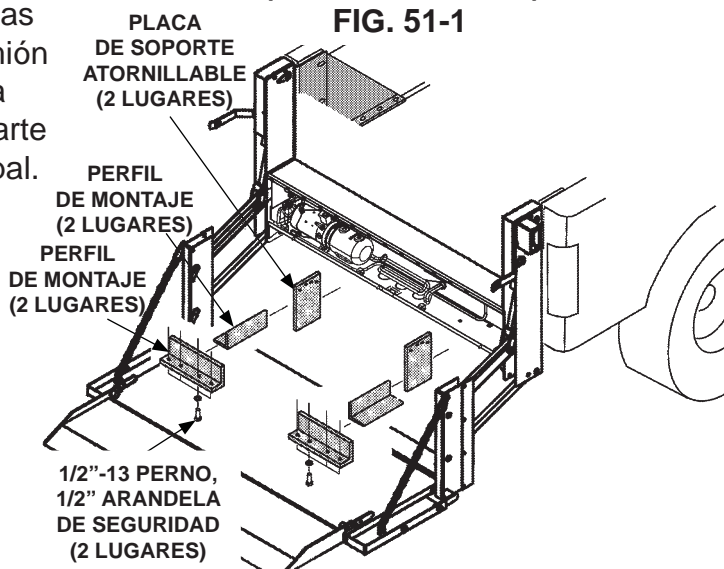

COLOCANDO SOPORTES INFERIORES PARA APOYAR EL ELEVADOR (SE MUESTRA C2)

FIG. 51-2

## INSTALAR MONTAJE INFERIOR EN ENGANCHE DE TRÁILER CLASE 4 O CLASE 5

**NOTA:** Los montajes inferiores son esenciales para una correcta instalación del Elevador. Se sujetan al enganche del tráiler y al soporte inferior del Elevador.

1. Para enganche Clase 4, instale la placa de arandela (incl. en kit) a través del agujero central en la parte inferior del bastidor del Elevador y el agujero central en la placa del enganche de fábrica (FIG. 52-1). Para enganche de Clase 5, instale la placa de arandela (en kit) a través de los dos agujeros externos en la parte inferior del bastidor del Elevador y los dos agujeros centrales en la placa del enganche de fábrica en la camioneta (FIG. 52-2).

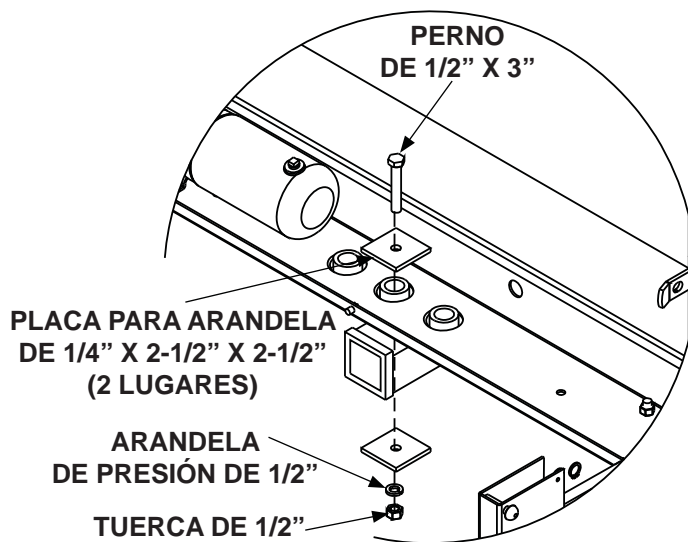

INSTALAR PLACA DE ARANDELA  
EN ENGANCHE CLASE 4  
FIG. 52-1

2. De ser necesario, instale las placas de soporte (art. de kit) entre el Elevador y la placa de enganche de fábrica para elevar la parte superior del Elevador a la altura de cama (FIG. 52-2).

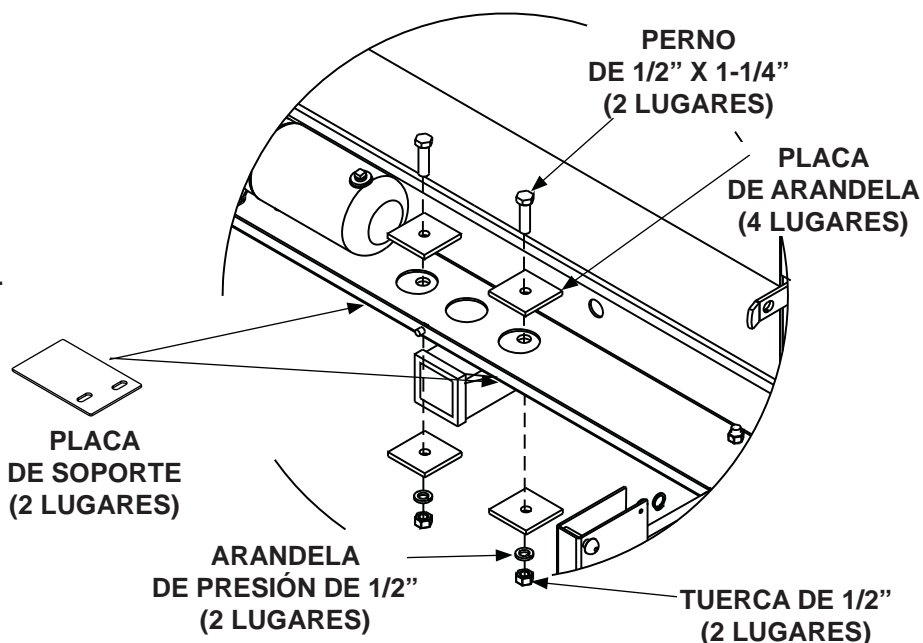

INSTALAR PLACA DE ARANDELA EN ENGANCHE CLASE 5  
FIG. 52-2

## FINALIZAR LA INSTALACIÓN DEL ELEVADOR

### PRECAUCIÓN

El sistema hidráulico se llena en la fábrica con la cantidad correcta de aceite. No es necesario añadir más aceite a menos de que se requiera como parte del mantenimiento periódico del Elevador.

1. Retire el tapón sólido del depósito de la bomba (FIG. 53-1). Instale el tapón con respiradero (incluido en kit) en el depósito de la bomba.
2. Atornille la cubierta del bastidor principal (FIG. 53-2).
3. Para la matrícula, instale las dos tuercas cuadradas de ojal (artículos incluidos en kit), en los agujeros cuadrados de la cubierta del bastidor principal del Elevador (FIG. 53-2).
4. Instale la matrícula utilizando dos tornillos autorroscantes de 1/4"-20 (artículos incluidos en kit) (FIG. 53-2).
5. Instale las luces para matrícula en los agujeros proporcionados. Consulte la hoja de instrucciones M-14-35. Después, conecte las luces de la matrícula al cableado del vehículo.

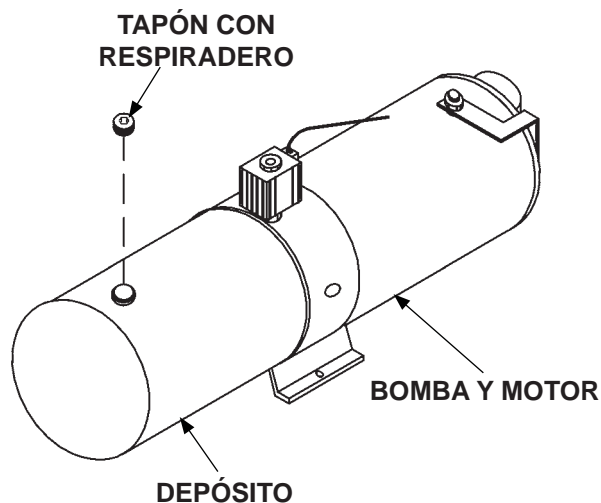

INSTALAR TAPÓN DE VENTILACIÓN EN EL DEPÓSITO DE LA BOMBA  
FIG. 53-1

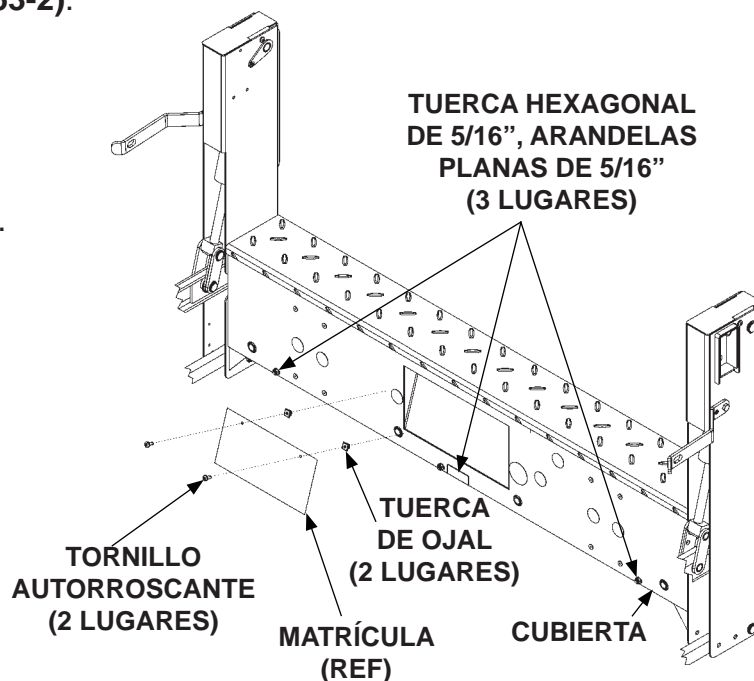

INSTALAR CUBIERTA Y MATRÍCULA (SE MUESTRA ELEVADOR C2)  
FIG. 53-2

## FINALIZAR INSTALACIÓN DEL ELEVADOR - Cont.

6. Para bajar la plataforma de manera vertical, instale el pasador para cadena y una tuerca de seguridad de 3/8"-16 (artículos incluidos en kit) en la parte inferior de la columna derecha (**FIG. 54-1**). Ajuste la tuerca de seguridad firmemente.

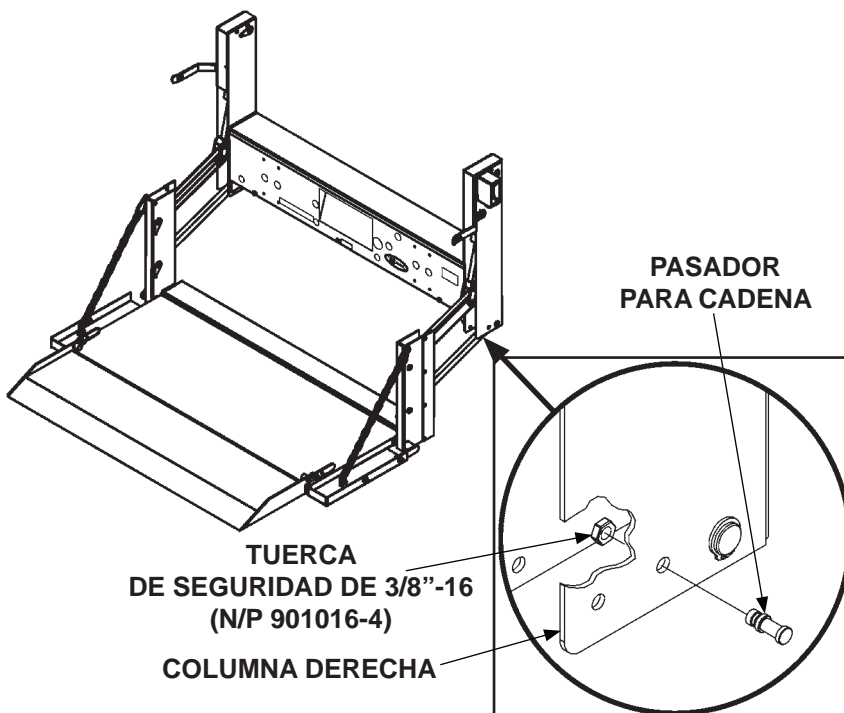

### INSTALAR PASADOR PARA CADENA EN LA COLUMNA DERECHA (SE MUESTRA ELEVADOR C2) FIG. 54-1

7. Instale los tapones plásticos redondos de 3/8" [9 mm] en los agujeros vacíos localizados en la parte inferior de las columnas.
8. Si lo retiró antes, reinstale el neumático de repuesto.

## REALIZAR PRUEBA DE OPERACIÓN DEL ELEVADOR

### ⚠ ADVERTENCIA

Mantenga todos los objetos ajenos fuera del bastidor principal del Elevador y lejos de las zonas de pliegue cuando el Elevador esté en operación.

**NOTA:** La luz LED de **ELEVADOR ACTIVADO** se ilumina cuando el Elevador está encendido. El interruptor se desactivará después de 90 segundos de no utilizarlo.

1. Revise la correcta operación del interruptor presionando el botón de **ENCENDIDO** una vez para activarlo. Ahora presione el botón de **ENCENDIDO** nuevamente para desactivar el Elevador. Después, presione el botón de **ENCENDIDO** dos veces para restablecer el voltaje bajo (**FIG. 55-1**).
2. Presione el botón de **ELEVADOR ACTIVADO** antes de que pase 1 segundo para activar el temporizador (**FIG. 55-1**).
3. Eleve (**ARRIBA**) y descienda (**ABAJO**) la plataforma sin carga (**FIGS. 55-1** y **55-2**) sobre terreno plano. Verifique la correcta velocidad de operación y alineación en relación al suelo.
4. Cargue la plataforma con la capacidad nominal y mida el tiempo que toma **ELEVAR** la plataforma (**FIG. 55-1**). La plataforma debe elevarse aproximadamente de 2" a 3" [5 a 7.6 cm] por segundo.
5. Examine la plataforma buscando cualquier clase de inclinación descendente.
6. Mida el tiempo que toma **DESCENDER** la plataforma aún cargada (**FIG. 55-2**). La carga debe descender de 7" a 9" [17.7 a 22.8 cm] por segundo.
7. Retire la carga de la plataforma y examine tanto el Elevador como el vehículo buscando fugas hidráulicas, cableado suelto y cualquier otro problema.
8. Reinstale la cubierta de la carcasa del bastidor principal. Después, cierre y enganche la plataforma.

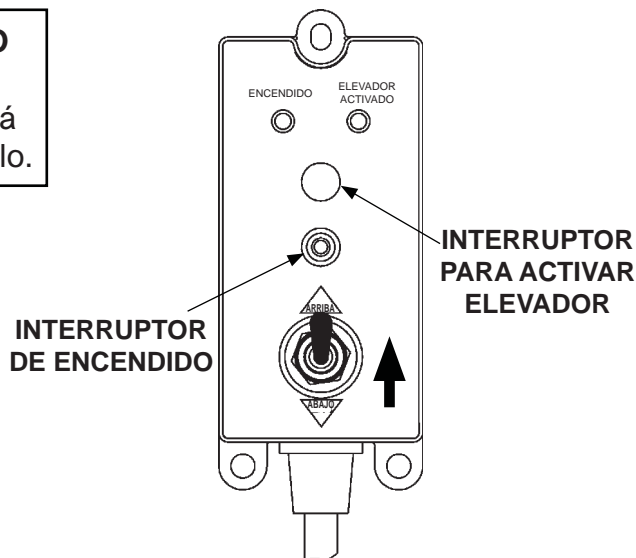

**VERIFICAR LA OPERACIÓN DEL INTERRUPTOR Y ELEVAR LA PLATAFORMA**  
**FIG. 55-1**

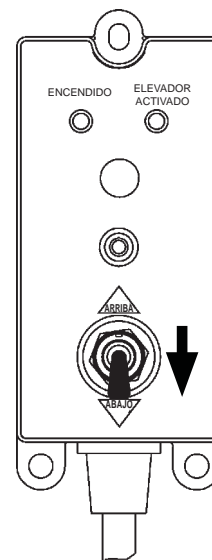

**UTILIZAR INTERRUPTOR PARA DESCENDER LA PLATAFORMA**  
**FIG. 55-2**

## REALIZAR PRUEBA DE OPERACIÓN DEL ELEVADOR - Cont.

9. Asegure el gancho en el lado derecho o izquierdo a través del agujero en el pasador del enganche (**FIG. 56-1**).

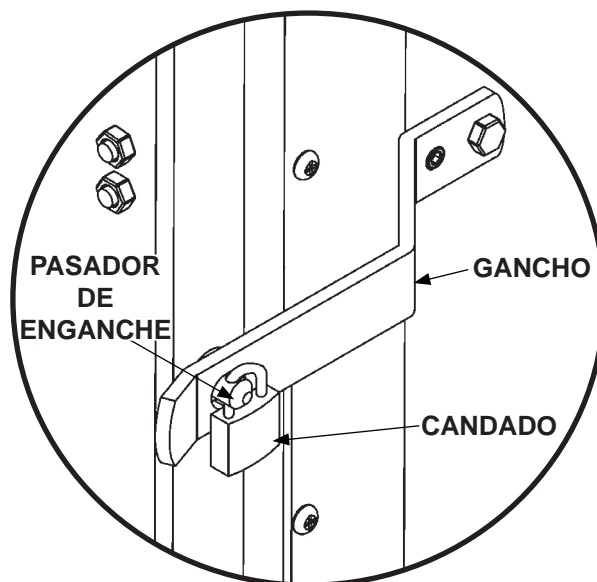

**ASEGURAR LA PLATAFORMA  
(ELEVADOR C2)  
FIG. 56-1**