

INSTRUCTIONS, CHEVY & GMC INSTALLATION KIT (T-181)

CHEVY & GMC 1500 PICKUP TRUCKS, 2019-PRESENT
CHEVY & GMC 2500/3500 PICKUP TRUCKS, 2020-PRESENT
KIT, P/N 210670-01 (PAINTED)
KIT, P/N 210670-01G (GALVANIZED)

⚠ WARNING

Installing and maintaining a liftgate can expose you to chemicals, including lead, which are known to the State of California to cause cancer and birth defects or other reproductive harm. To minimize exposure, install and maintain liftgate in a well-ventilated area and wear proper Personal protective equipment (PPE). For more information go to www.P65Warnings.ca.gov.

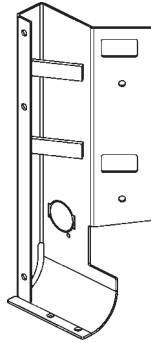

MOUNTING BRACKET, LH
P/N 209329-01 (PAINTED)
P/N 209329-01G (GALVANIZED)
QTY. 1

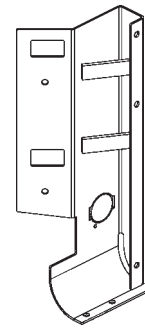

MOUNTING BRACKET, RH
P/N 209329-02 (PAINTED)
P/N 209329-02G (GALVANIZED)
QTY. 1

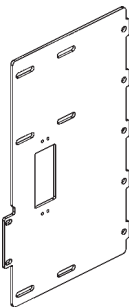

MAIN FRAME
MOUNTING BRACKET
P/N 209328-01 (PAINTED)
P/N 209328-01G (GALVANIZED)
QTY. 2

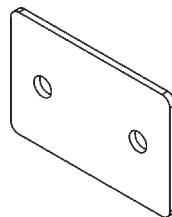
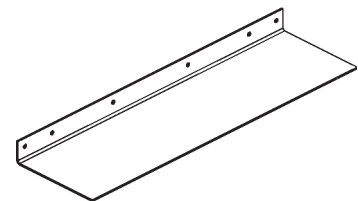
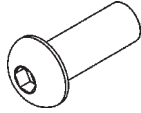

PLATE BRACKET, 3.75" X 2.5"
P/N 289545-01 (PAINTED)
P/N 289545-01G (GALVANIZED)
QTY. 2



FILLER STRIP
P/N 209325-01 (PAINTED)
P/N 209325-11 (GALVANIZED)
QTY. 3

BOLT KIT P/N, 289488-01

BUTTONHEAD SCREW
3/8"-16 X 1" LG.
P/N 900064-05
QTY. 8

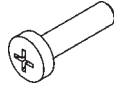

PAN HEAD SCREW
#10-24 X 3/4" LG.
P/N 900753-07
QTY. 8

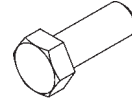

HEX CAP SCREW
3/8"-16 X 1" LG, GR5
P/N 900778-02
QTY. 12



LOCK WASHER, 3/8"
P/N 902011-4
QTY. 20



LOCK WASHER, 1/2"
P/N 902011-6
QTY. 6

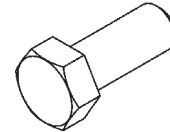

HEX CAP SCREW
1/2"-13 X 1-1/4" LG, GR5
P/N 900781-02
QTY. 6



FLAT WASHER, 3/8"
P/N 902001-2
QTY. 6



FLAT WASHER,
1-3/8" OD, 1/2"
P/N 902014
QTY. 4



HEX NUT, 3/8"-16
P/N 903161-05
QTY. 20

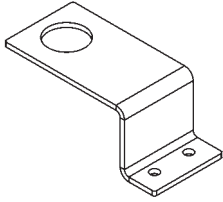
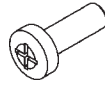
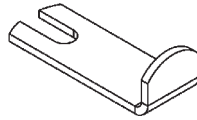
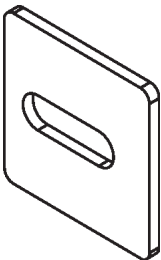
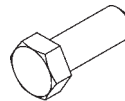

LOCK NUT, 1/2"-13
P/N 040066
QTY. 4

TIRE RELOCATOR KIT, P/N 289634-01 (PAINTED)
TIRE RELOCATOR KIT, P/N 289634-01G (GALVANIZED)**TIRE RELOCATOR (BRACKET)**
P/N 289633-01 (PAINTED)
P/N 289633-01G (GALVANIZED)
QTY. 1**PAN HEAD SCREW,**
1/4-20 X 3/4" LG.
P/N 900002-1
QTY. 2**LOCK NUT, 1/4-20"**
P/N 040366
QTY. 2**TAIL LIGHT CLIP KIT, P/N 289632-01****LIGHT CLIP**
P/N 289631-01
QTY. 2**HEX FLANGE BOLT,**
M8 X 12 MM LG.
P/N 901610-01
QTY. 2**T-180 BOLT BAG KIT, P/N 299946-01****SLOTTED BACKER**
PLATE
P/N 210203-01
QTY. 4**LOCK WASHER, 3/8"**
P/N 902011-4
QTY. 4**HEX CAP SCREW**
3/8"-16 X 1" LG.
P/N 900778-02
QTY. 4**HEX NUT, 3/8"-16**
P/N 903161-05
QTY. 4

NOTE: C2 Liftgates are shipped with the following parts kits for installing the Liftgate.
The parts are stored in the main frame housing.

C2 LIFTGATE SMALL PARTS & MANUAL KIT P/N 289484-01

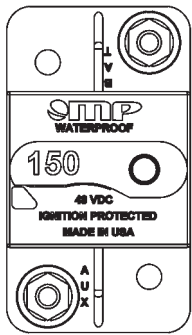

**CIRCUIT BREAKER,
150 AMP
P/N 907207-02
QTY. 1**



**LICENSE PLATE
LIGHT
P/N 907210-01
QTY. 1**



**NYLON PLUG, 1/2"
P/N 908081-01
QTY. 5**

**LICENSE
PLATE LIGHT
INSTALLATION
M-14-35**

**C2
OPERATION
MANUAL
M-14-36**

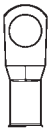

**LUG, 4GA
COPPER, 3/8"
P/N 907278-01
QTY. 4**



**BUTT CONNECTOR,
14-16 AWG
P/N 030491
QTY. 2**



**SELF-TAPPING SCREW,
1/4"-20 X 5/8" LG.
P/N 900705-02
QTY. 2**



**PAN HEAD SCREW,
#10-24 X 3/4" LG.
P/N 900007-6
QTY. 2**



**DROP-AWAY PIN
P/N 289483-01
QTY. 1**



**LOCK NUT, #10-24
P/N 901003
QTY. 4**



**GROMMET NUT, 1/4"
P/N 901015-03
QTY. 2**



**NUT, #10-24
P/N 903163-02
QTY. 2**



**LOCK NUT, 3/8"-16
P/N 901016-4
QTY. 1**



**PAN HEAD SCREW, #10-24, 1/2" LG.
P/N 900753-05
QTY. 4**

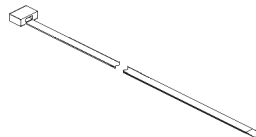

**PLASTIC TIE
P/N 205780
QTY. 8**

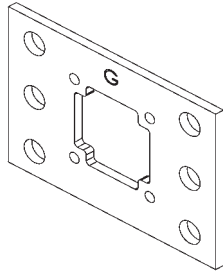
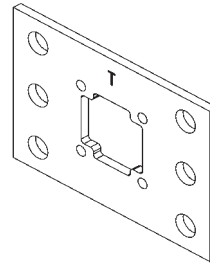
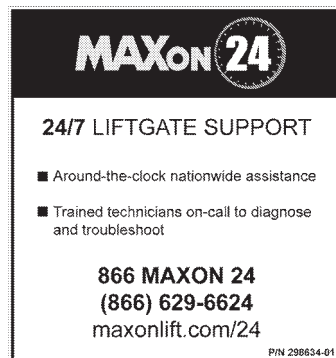
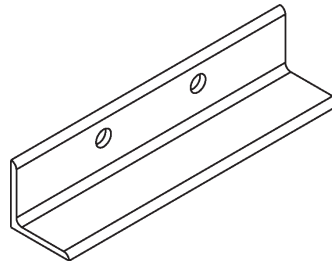
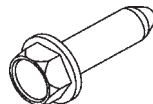

**BREATHER PLUG, 3/8" NPT
P/N 295049
QTY. 1**

**C2 LIFTGATE SMALL PARTS & MANUAL KIT (Continued)
P/N 289484-01****CAMERA MOUNTING PLATE (GMC)
P/N 299602-01
QTY. 1****CAMERA MOUNTING PLATE (TOYOTA)
P/N 299604-01
QTY. 1****MAXON 24/7 SUPPORT
DECAL
P/N 298634-01
QTY. 1****LOWER MOUNTING ANGLE****MOUNTING ANGLE
P/N 289543-02
QTY. 2****BOLT BAG KIT (13180) P/N 297891-01****SELF-TAPPING SCREW
12 X 3/4" LG.
P/N 900045-1
QTY. 12**

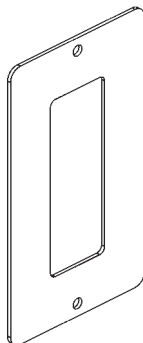
CARGO LIGHT RELOCATION KIT, P/N 299945-01

CARGO LIGHT BRACKET
P/N 210202-01
QTY. 2

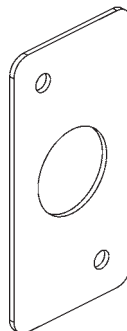

GROMMET HOLDER
P/N 210201-01
QTY. 2

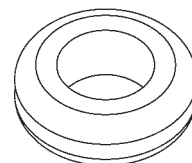

GROMMET, 1-1/4" HOLE,
3/16" THK, 7/8" I.D.
P/N 210204-01
QTY. 2

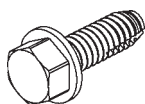

HEX SELF-TAPPING SCREW
1/4"-20 X 3/4" LG.
P/N 900971-02
QTY. 4

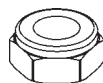

LOCK NUT, 1/4"-20
P/N 903132-01
QTY. 4

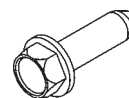

SELF-DRILLING SCREW
#12 X 3/4" LG.
P/N 900045-1
QTY. 4

POWER OUTLET KIT, P/N 209844-01 (PAINTED)
POWER OUTLET KIT, P/N 209844-11 (GALVANIZED)

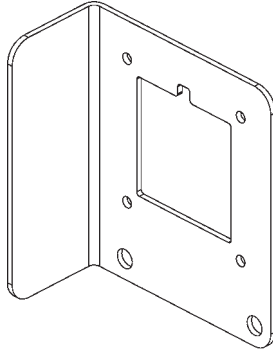

OUTLET BRACKET
P/N 209326-01 (PAINTED)
P/N 209326-11 (GALVANIZED)
QTY. 1

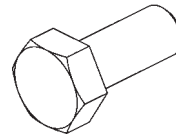

CAP SCREW
5/16"-18 X 3/4" LG.
P/N 900009-3
QTY. 2

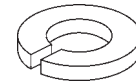

LOCK WASHER
5/16" X 5/64"
P/N 902011-3
QTY. 2

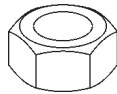

HEX NUT, 5/16"-18
P/N 901005
QTY. 2

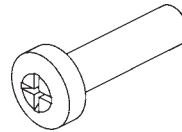

PAN HEAD SCREW,
#10-24 X 3/4" LG.
P/N 900007-6
QTY. 4

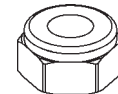

LOCK NUT, #10-24
P/N 901003
QTY. 4

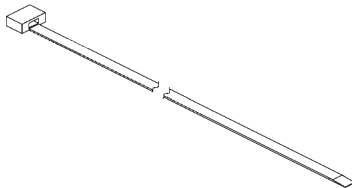

PLASTIC TIE
P/N 205780
QTY. 1

TRAILER PLUG KIT, P/N 209846-01 (PAINTED)
TRAILER PLUG KIT, P/N 209846-11 (GALVANIZED)

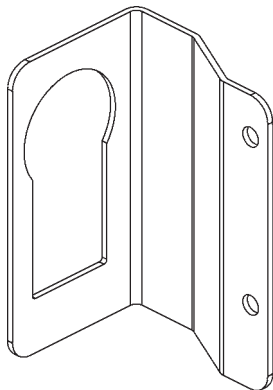

TRAILER PLUG BRACKET
P/N 209327-01 (PAINTED)
P/N 209327-11 (GALVANIZED)
QTY. 1

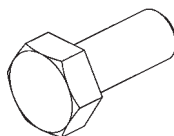

CAP SCREW
5/16"-18 X 3/4" LG.
P/N 900009-3
QTY. 2

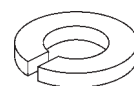

LOCK WASHER
5/16" X 5/64"
P/N 902011-3
QTY. 2



HEX NUT, 5/16"-18
P/N 901005
QTY. 2

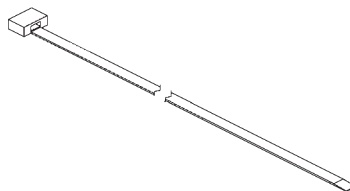

PLASTIC TIE
P/N 205780
QTY. 1

NOTE: Installer is responsible for ensuring vehicle meets Federal, State, and Local standards and regulations.

BODY STRENGTH

⚠ WARNING

Consult vehicle body manufacturer for vehicle body strength data. Make sure the forces created by the Liftgate are within the limits prescribed by the vehicle body manufacturer.

NOTE: Maximum operating bed height for C2 mounted on pickup body is 42" (Unloaded). Minimum bed height is 28" (Loaded).

The C2 is a body-mounted liftgate that put forces on the side walls of truck bodies (FIG. 9-1). For correct installation, truck bodies must be strong enough to withstand the tension, compression and shear forces shown in FIG. 9-1.

- X= Tension on each sidewall**
- Y= Compression on each sidewall**
- Z= Shear on each sidewall**

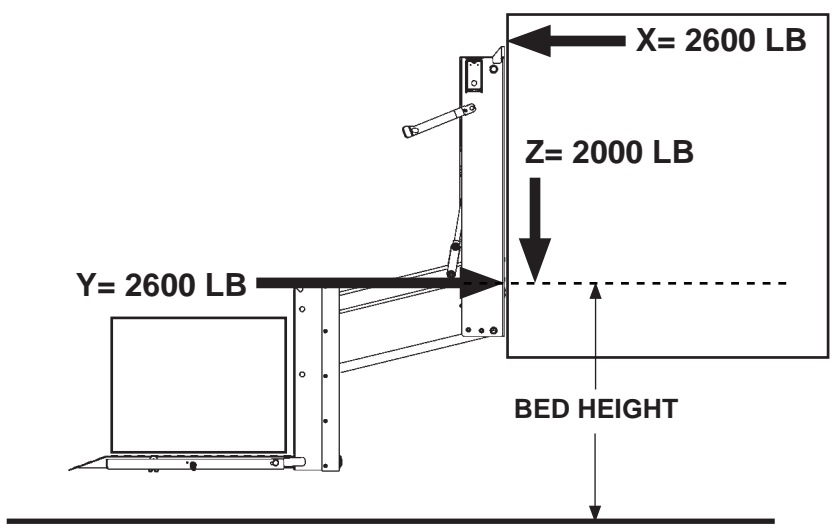

**C2 LIFTGATE SHOWN ON TRUCK BODY
FIG. 9-1**

PREPARE LIFTGATE

1. Remove mounting kits shipped with Liftgate. Refer to kits on **Sheets 1 through 8**. Verify mounting brackets are the correct brackets for this installation.

⚠ CAUTION

Liftgate will not stand upright without the shipping angles. Before removing the angles, make sure Liftgate is supported with forklift or pallet jack. Injury & property damage could result if Liftgate falls over.

2. Support Liftgate on shipping pallet with forklift or pallet jack. Unbolt and remove cover from the main frame housing. Then, unbolt shipping angle from each column on the Liftgate (**FIG. 10-1**). Save shipping angles to use for lower mounting brackets.

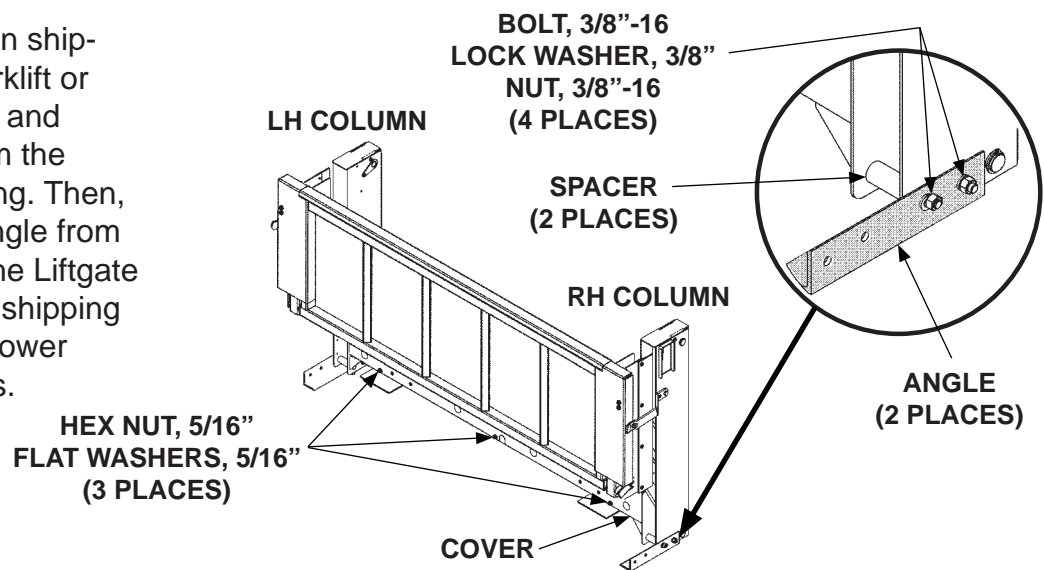

REMOVING SHIPPING ANGLES
FIG. 10-1

3. Unbolt bracket plates from bottom of main frame housing (**FIG. 10-2**). Save the plates to use for lower mounting brackets.

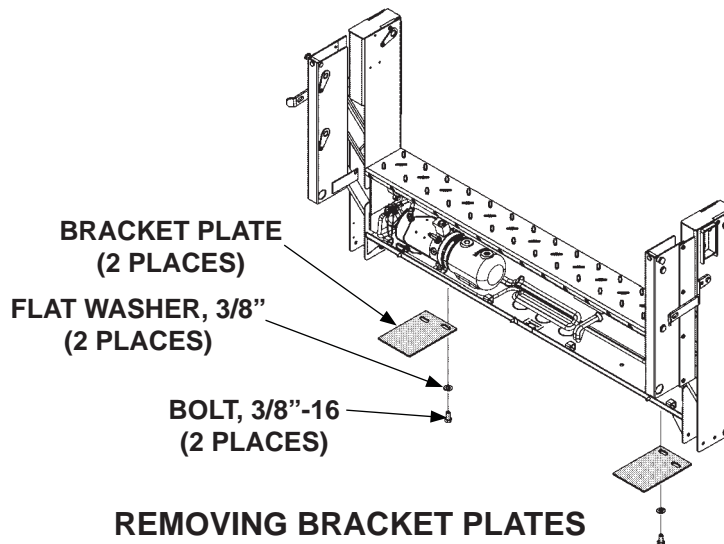

REMOVING BRACKET PLATES
(PLATFORM NOT SHOWN)
FIG. 10-2

PREPARE LIFTGATE - Continued

4. Verify which knockouts to remove from the bottom of main frame housing (**FIG. 11-1**). Then, remove the knockouts as needed.

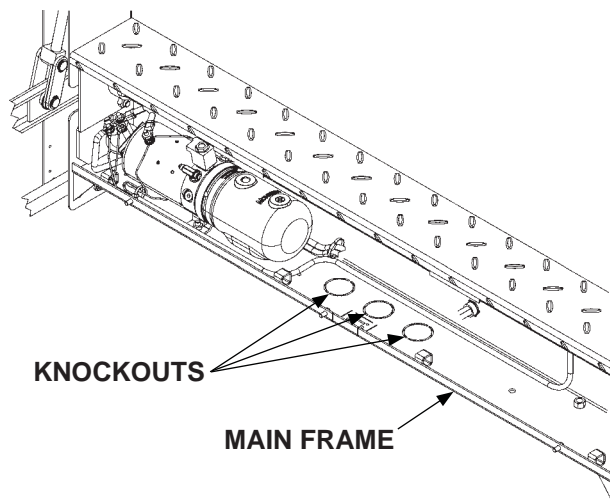

**REMOVING KNOCKOUTS FROM
MAIN FRAME HOUSING
FIG. 11-1**

BOLTING ON MAIN FRAME MOUNTING BRACKETS

NOTE: Before installing main frame mounting brackets, ensure mounting bracket is positioned so the middle slot is closest to the top of the bracket.

1. Position the main frame mounting brackets (Kit items) on the outside of the column flats (FIG. 12-1).
2. Bolt the main frame mounting brackets to column flats using 3/8" x 1" buttonhead bolts, 3/8" lock washers, and 3/8" hex nuts (Kit items) (FIGS. 12-1 and 12-2).

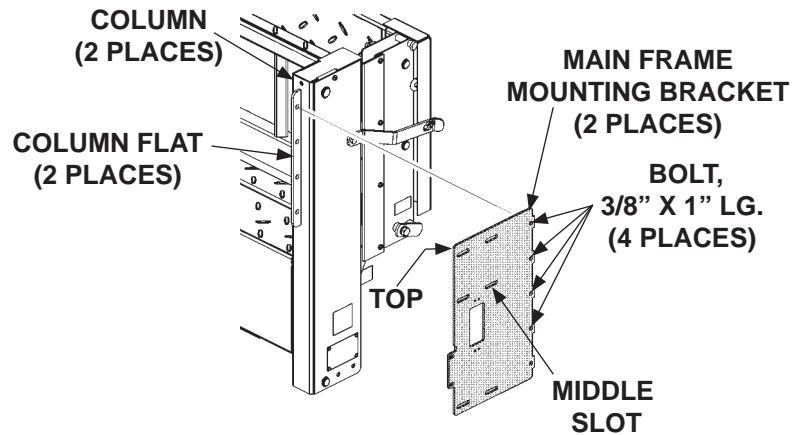

POSITIONING BOLT-ON MAIN FRAME MOUNTING BRACKET
FIG. 12-1

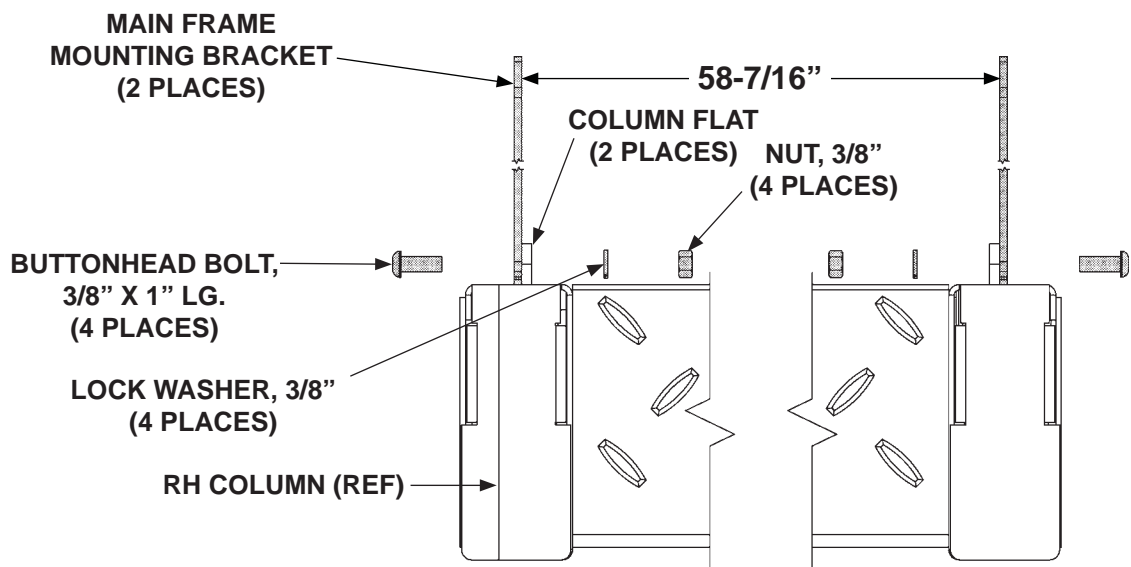

BOLTING MAIN FRAME MOUNTING BRACKETS TO COLUMNS (TOP VIEW)
FIG. 12-2

INSTALLING FILLER STRIPS

NOTE: 3-piece filler strip must be installed prior to mounting Liftgate onto the truck.

1. Position the included filler strips (3) (Kit items) centered along the edge of the main frame on the Liftgate (**FIG. 13-1**). Arrange the filler strips end to end, with screw holes horizontal as shown.
2. Ensure the filler strips are properly aligned and check for any obstructions along the interior of the main frame, such as hoses or wiring.

NOTE: Do not screw into the Liftgate columns. Ensure each filler strip is secure with 4 screws each.

3. Fasten the filler strips to the main frame of the Liftgate using the included 12 x 3/8" hex cap screws (Kit items).

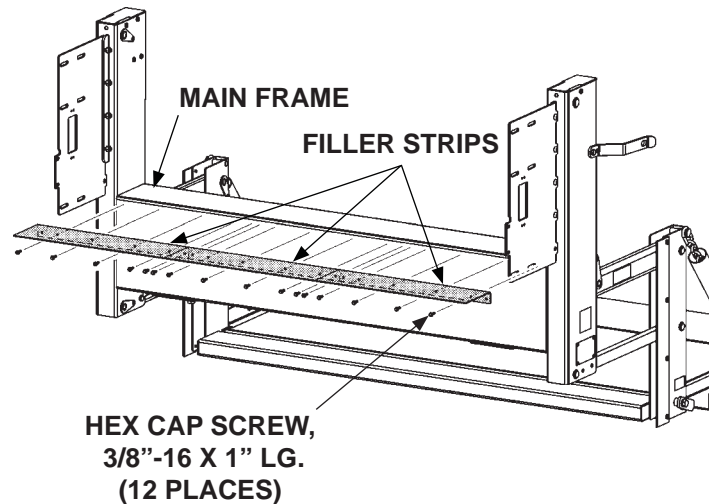

**ATTACHING FILLER STRIPS TO
MAIN FRAME
FIG. 13-1**

PREPARING PICKUP TRUCK

1. Use truck ignition key to unlock the spare tire access plug (**FIG. 14-1**). Remove the plug.
2. Remove spare tire from truck (**FIG. 14-1**). Refer to instructions in the owner's manual and use the tools provided with truck.
3. Unbolt the tailgate and supports (**FIG. 14-1**).
4. Support rear bumper (**FIG. 14-1**) before unbolting the bumper.

NOTE: If truck is equipped with dual rear wheels, side marker lamps may have to be disconnected and rewired.

5. Disconnect the wiring clips from rear bumper (**FIG. 14-1**).

NOTE: When Liftgate is installed on the truck, the tailgate and rear bumper cannot be reinstalled.

6. Unbolt and remove rear bumper (**FIG. 14-1**).
7. If an aftermarket hitch is to be installed, install new hitch now.

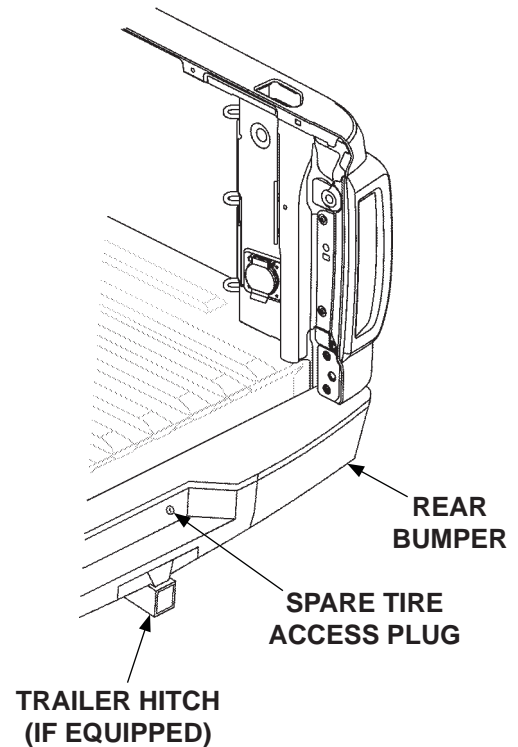

**REMOVING TAILGATE AND REAR BUMPER
FIG. 14-1**

CHANGING TAILLIGHT MOUNTING

NOTE: Change the taillight mounting fasteners before installing Liftgate. The new fasteners will allow both taillight lenses to be removed after Liftgate is installed.

1. Remove 2 original taillight screws and RH taillight lens from pickup bed (**FIG. 15-1**). Repeat for LH taillight lens.
2. Ensure all tailgate mounting fasteners have been removed (**FIG. 15-1**).
3. Reinstall the LH and RH taillight lenses (**FIG. 15-1**) without using the original fasteners.
4. Insert M8 X 12 flange bolt (Kit item) through taillight clip (Kit item) for each taillight lens (**FIG. 15-1**). Then, fasten clip to the tailgate cable catch bolt hole on the RH and LH side of opening in the pickup bed (**FIG. 15-1**).
5. Press clip against each taillight lens and tighten bolt (**FIG. 15-1**).

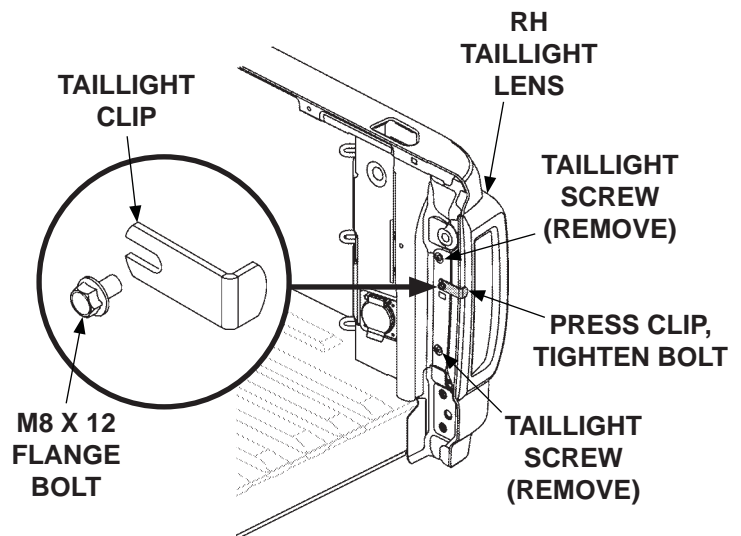

INSTALLING TAILLIGHT MOUNTING CLIPS
FIG. 15-1

BOLTING ON SPARE TIRE RELOCATOR BRACKET

NOTE: The spare tire relocater bracket provides access to the spare tire hoist after the Liftgate is installed.

1. Position relocater bracket on the inside lip of the pickup bed as shown in **FIG. 16-1**. Ensure the spare tire access tube extends through the large hole in the new bracket.

CAUTION

Before drilling holes in the pickup bed, ensure there are no obstructions to drill bit or items behind sheet metal that could be damaged.

2. Use relocater bracket as a template to mark and drill 2 holes, for 1/4"-20 screws, on the pickup bed (**FIG. 16-1**).
3. Screw the relocater bracket to pickup bed (**FIG. 16-1**) with two 1/4"-20 screws and lock nuts (Kit items).
4. Before installing Liftgate, ensure plastic plug is removed from spare tire access hole on rear of the liftgate.

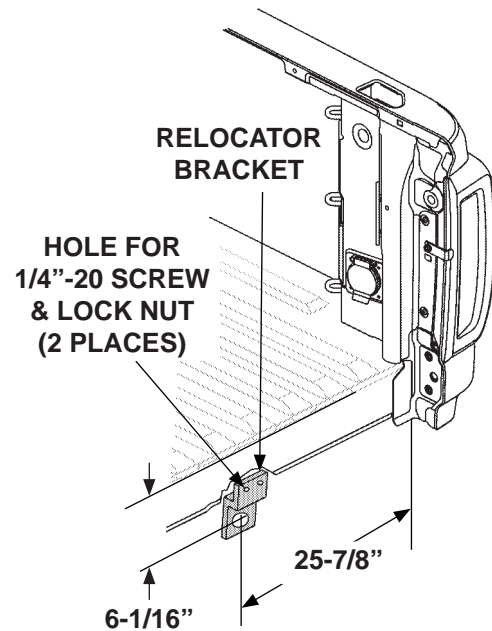

**POSITIONING RELOCATOR BRACKET
(FOR PICKUP)
FIG. 16-1**

INSTALLING CARGO LIGHT HOLDER & GROMMET

NOTE: This section is for pickups with cargo lights on the corner posts only.

1. Remove the taillight lens from the right rear of the pickup (**FIG. 17-1**).

NOTE: The taillight lenses will remain removed until the end of Liftgate installation.

2. Remove the cargo light from the cargo light hole located in the corner post of the pickup bed. Then, disconnect the cargo light connector and set the cargo light aside (to be relocated after Liftgate installation) (**FIG. 17-1**).
3. Using the grommet holder (Kit item) as a template, drill two 1/4" holes in the corner post in the pickup bed (**FIG. 17-2**). Next, install the grommet holder into the open cargo light hole of the corner post using fasteners (Kit items), as shown in **FIG. 17-2**. Then, fasten a grommet (Kit item) into the newly placed grommet holder (**FIG. 17-2**).
4. Repeat steps 1 through 3 for the opposite side of the pickup bed.

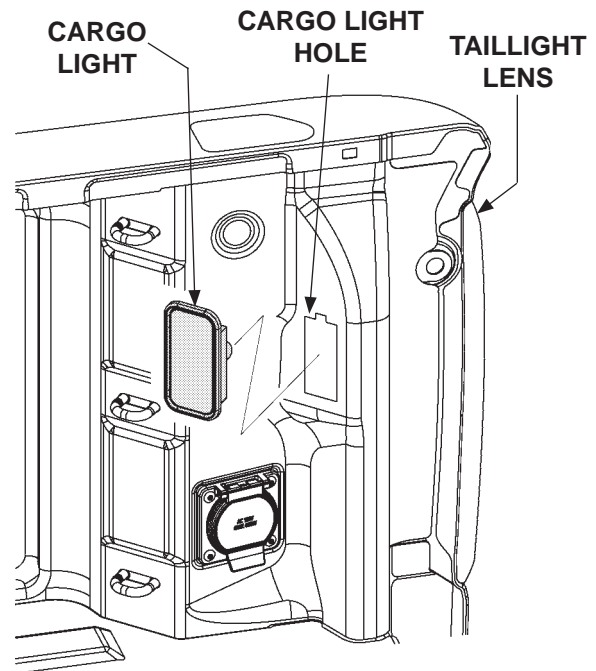

REMOVING CARGO LIGHT
FIG. 17-1

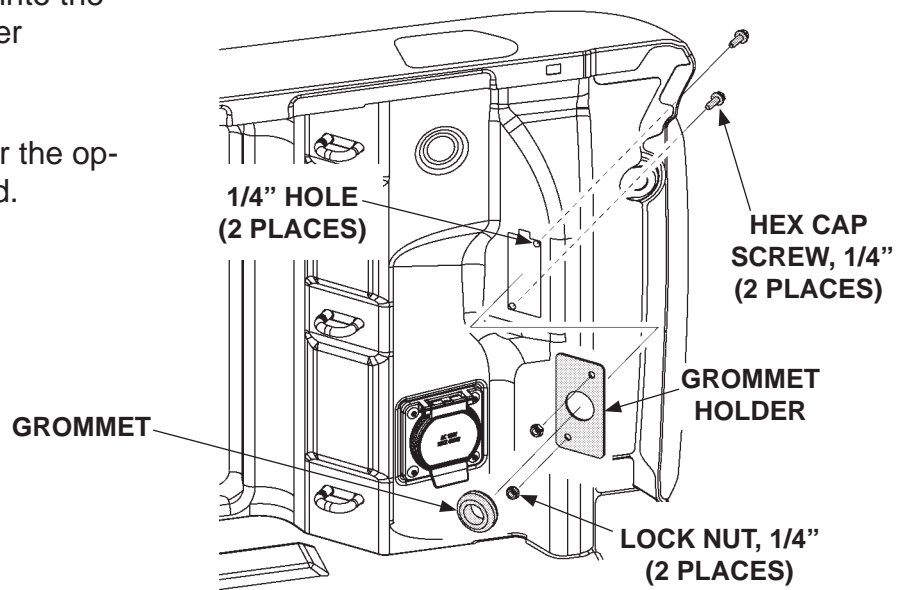

INSTALLING GROMMET HOLDER & GROMMET
FIG. 17-2

REMOVING POWER OUTLET

NOTE: This step is for pickups with 120V power outlets on the bed sidewall. If the vehicle doesn't have a 120V power outlet, skip this step.

1. Remove the four screws securing the 120V power outlet. Disconnect the wiring harness, and remove the outlet (**FIG. 18-1**). Retain the power outlet and fasteners for later relocation.

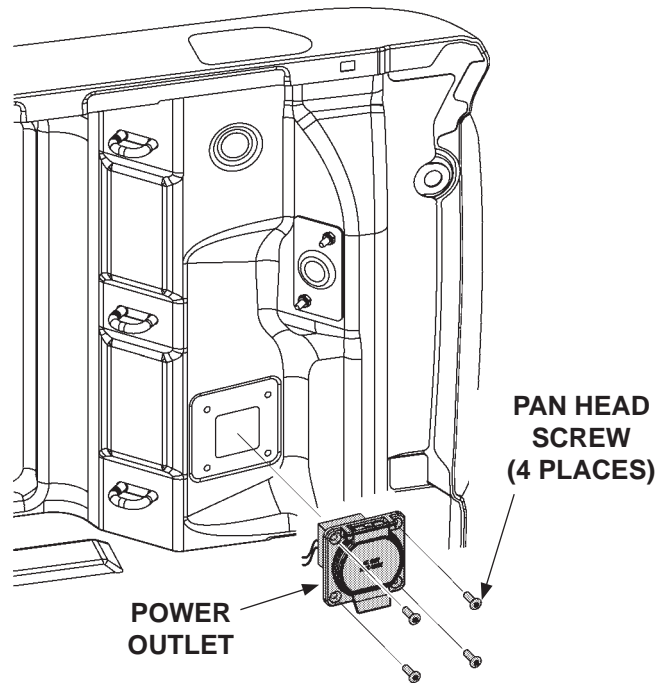

**REMOVING 120V POWER OUTLET
FIG. 18-1**

REMOVING TRAILER PLUG

NOTE: This step is for pickups with a trailer plug on the bed sidewall. If the vehicle doesn't have a trailer plug, skip this step.

1. Remove the trailer plug and disconnect the wiring harness (**FIG. 19-1**). Retain the trailer plug for later relocation.

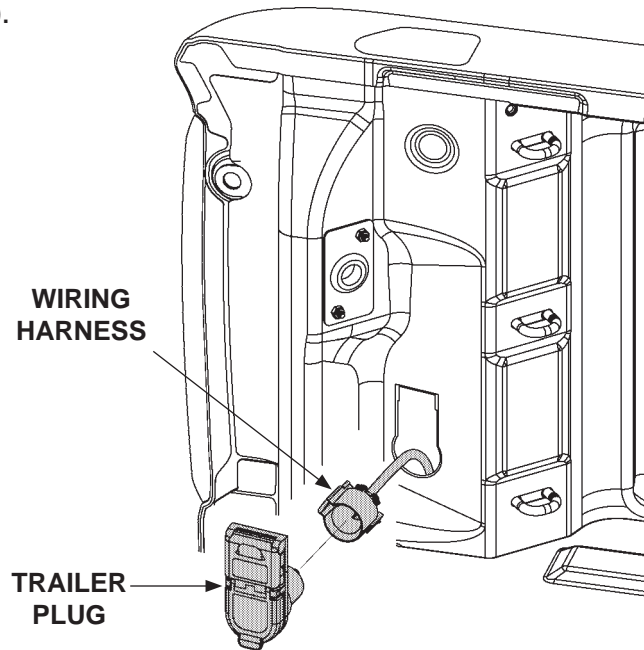

**REMOVING TRAILER PLUG
FIG. 19-1**

INSTALLING LIFTGATE

NOTE: Ensure the Liftgate is in the correct position on pickup bed before marking and drilling holes.

1. Position the LH and RH mounting brackets (Kit items) over the cargo hooks in the pickup bed (**FIG. 20-1**).

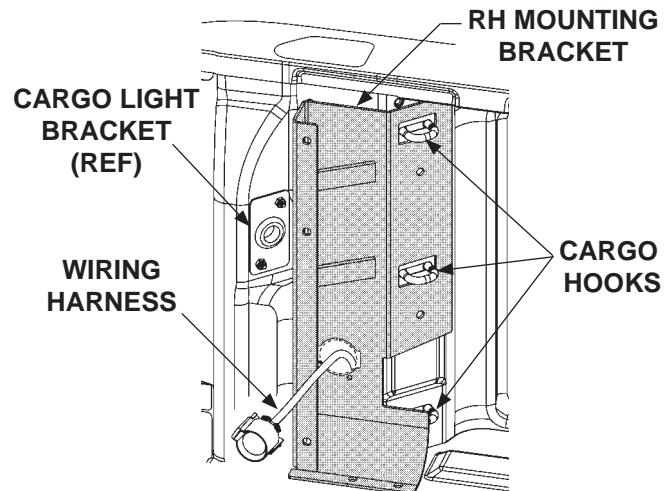

**POSITIONING LH MOUNTING BRACKET OVER CARGO HOOKS
FIG. 20-1**

2. Position liftgate in the rear opening of the pickup bed (**FIG. 20-2**).
 - Liftgate centered on rear opening in pickup bed
 - Columns vertical
 - Spare tire access hole aligned with spare tire tube on truck
 - Top of main frame flush with floor of pickup bed

NOTE: Ensure nuts and lock washers are on the inboard side of the mounting brackets.

3. Loosely fasten Liftgate to the RH mounting bracket using all 3 of the main frame mounting bracket's mounting holes (**FIG. 20-2**). Repeat for LH side.

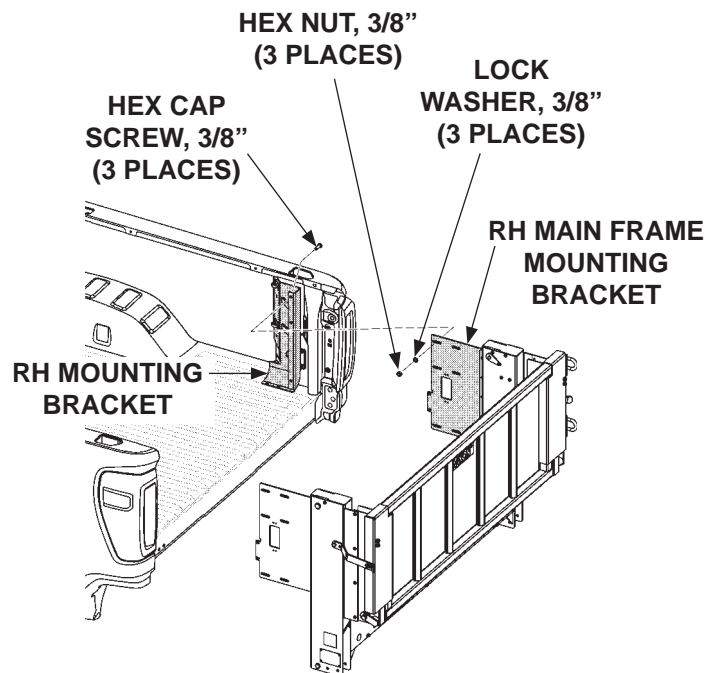

**FASTENING MAIN FRAME MOUNTING BRACKET TO RH MOUNTING BRACKET
FIG. 20-2**

INSTALLING LIFTGATE - Continued

NOTE: To fill gaps between mounting bracket and floor, use 3/8" flat washers with each bolt.

- Let Liftgate hang from the corner posts. Allow some weight to rest on the pickup bed in order to hang properly.

CAUTION

Before drilling holes in the pickup bed, ensure there are no obstructions to drill bit or items that could be damaged.

- Hold RH mounting bracket against cargo hooks and floor of the pickup bed (**FIG. 21-1**). Then, using the holes in the bracket as a guide, drill two 7/16" holes for 3/8" hex cap screws (Kit items) in floor of the pickup bed (**FIG. 21-1**). Repeat for LH mounting bracket.
- Bolt RH mounting bracket to the pickup floor using hex nuts and washers (Kit items) as shown in **FIG. 21-1**. Repeat for LH mounting bracket.
- Drill two 7/16" holes for 3/8" hex cap screws (Kit items) into the side of the pickup bed, using the bracket holes near the cargo hooks as guides (**FIG. 21-1**).
- Bolt RH mounting bracket to the side of pickup bed using hex nuts and washers (Kit items) as shown in **FIG. 21-1**. Repeat for LH mounting bracket.
- Adjust Liftgate to ensure it is centered in the pickup bed opening, level with ground, and as flush as possible with the rear of the pickup bed. Then, tighten the bolts to secure the main frame mounting brackets to the RH and LH mounting brackets.

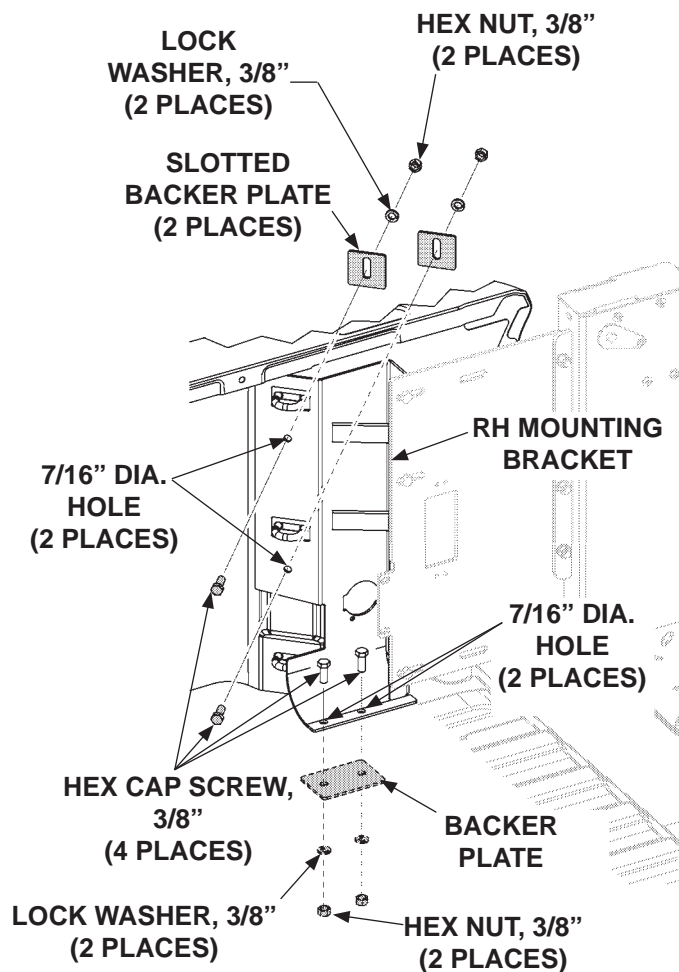

BOLTING RH MOUNTING BRACKET TO PICKUP BED
FIG. 21-1

RELOCATING CARGO LIGHT

1. Position the cargo light bracket (Kit item) over the cargo light opening in the RH main frame mounting bracket (**FIG. 22-1**) and secure with #12 self-drilling screws (Kit items).

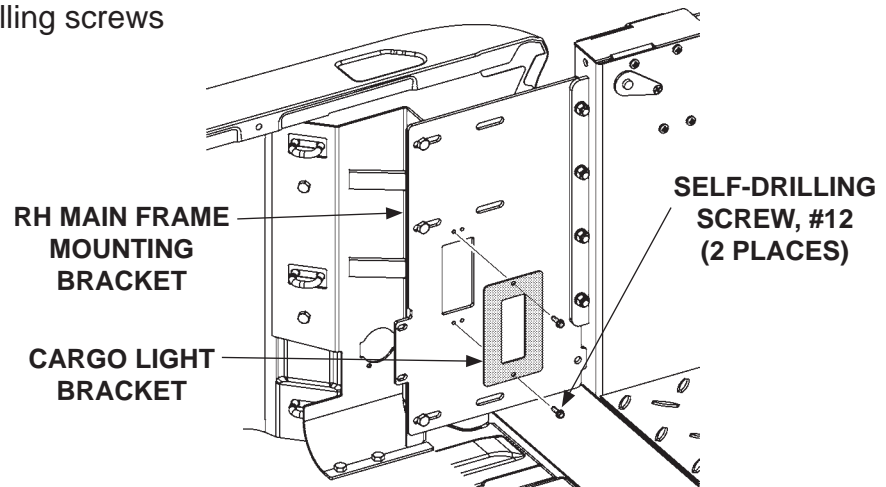

INSTALLING CARGO LIGHT PLATE
FIG. 22-1

2. Position the cargo light into the cargo light bracket (**FIG. 22-2**). Connect the wiring harness and clip the cargo light into the mounting bracket (**FIG. 22-2**).

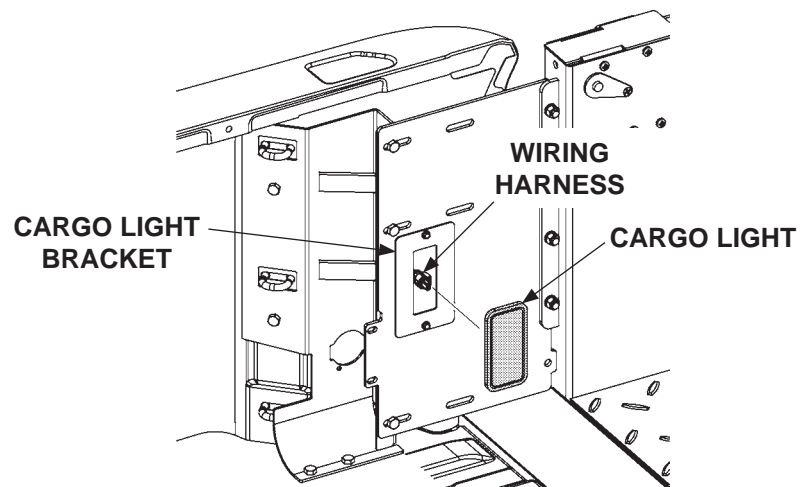

RELOCATING CARGO LIGHT
FIG. 22-2

RELOCATING 120V POWER OUTLET

NOTE: This step is for pickups with 120V power outlets on the bed sidewall. If the vehicle doesn't have a 120V power outlet, skip this step.

1. Install the power outlet bracket (Kit item) on the LH mounting gusset (FIG. 23-1) using 5/16" cap screws, washers and lock nuts (Kit items) (FIG. 23-1).

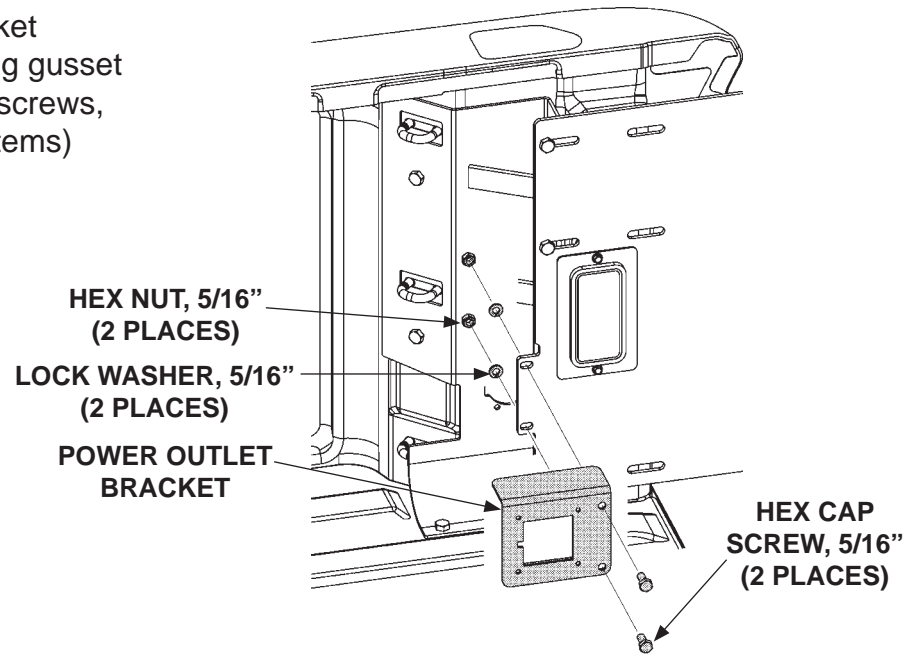

INSTALLING POWER OUTLET BRACKET
FIG. 23-1

2. Connect power outlet harness to power outlet (FIG. 23-2). Bolt the 120V power outlet to the power outlet bracket using pan head screws and lock nuts (Kit items) as shown in FIG. 23-2.

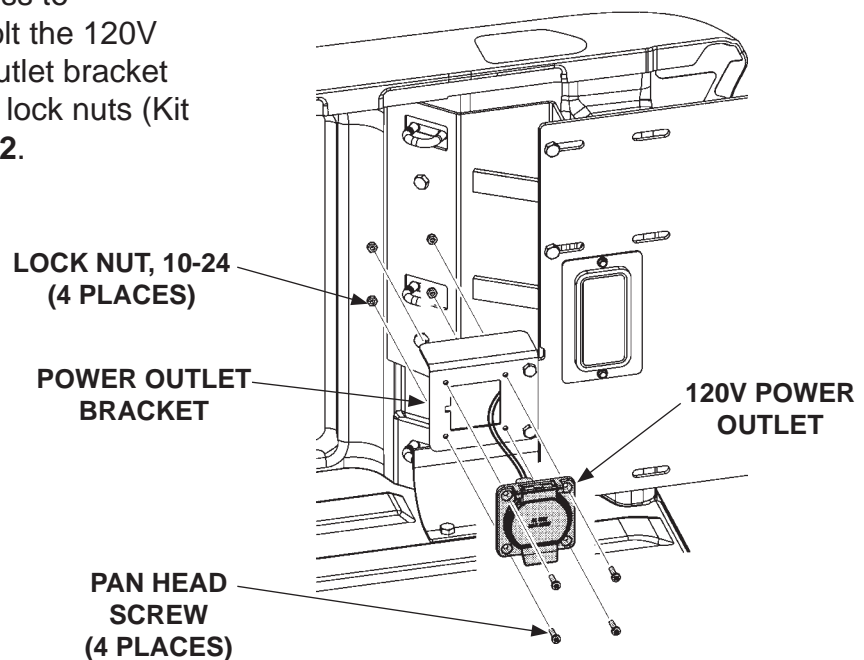

RELOCATING 120V POWER OUTLET
FIG. 23-2

RELOCATING TRAILER PLUG

NOTE: This step is for pickups with a trailer plug on the bed sidewall. If the vehicle doesn't have a trailer plug, skip this step.

1. Install the trailer plug bracket (Kit item) on the LH main frame mounting plate (**FIG. 24-1**), using 5/16" cap screws, washers and lock nuts (Kit items) (**FIG. 24-1**).

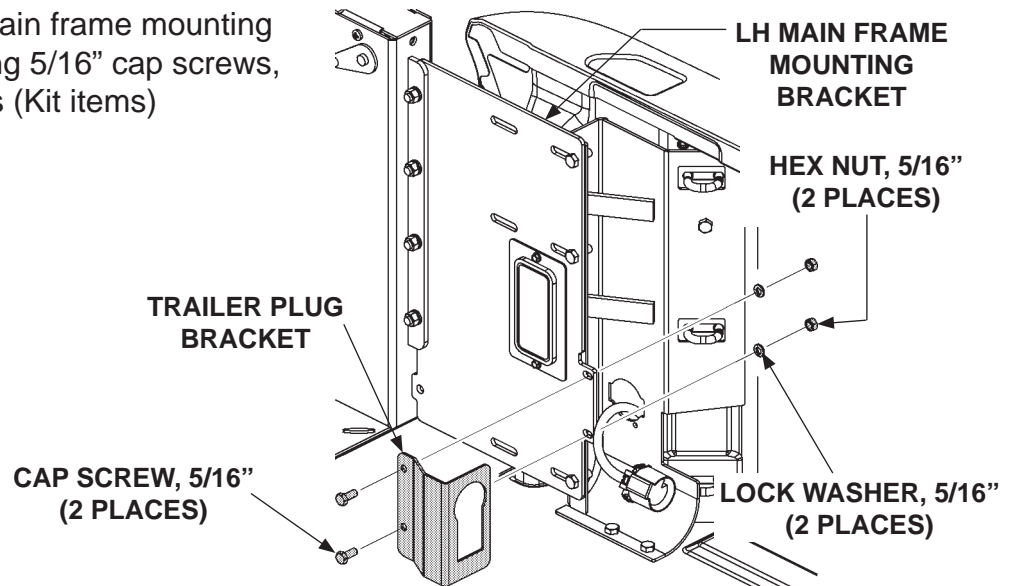

INSTALLING TRAILER PLUG BRACKET
FIG. 24-1

2. Connect trailer plug connector to trailer plug (**FIG. 24-2**). Snap the trailer plug into the trailer plug bracket as shown in **FIG. 24-2**.

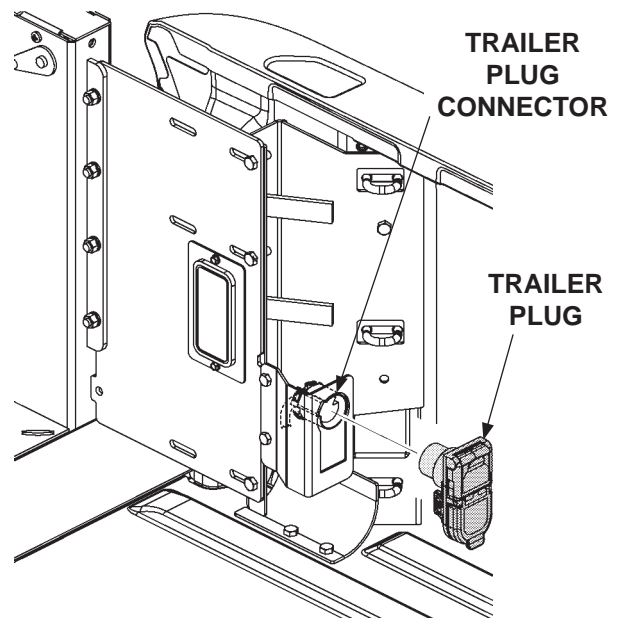

RELOCATING TRAILER PLUG
FIG. 24-2

CHECKING ACCESS TO SPARE TIRE

CAUTION

Do not use a battery charger for connecting power to Liftgate power cables.

1. Connect power from a 12 volt truck battery to the Liftgate power cables extending from the back of main frame housing.
2. Refer to operating instructions, in **C2 Operation Manual**, to unfold platform and activate the Liftgate.

NOTE: With the **POWER ON** and **LIFTGATE ACTIVATED** lights on, the Liftgate can be raised or lowered. If the Liftgate is not used for 90 seconds, the control will automatically deactivate.

3. Use the control switch to lower (**DN**) the platform to the ground (**FIG. 25-1**).

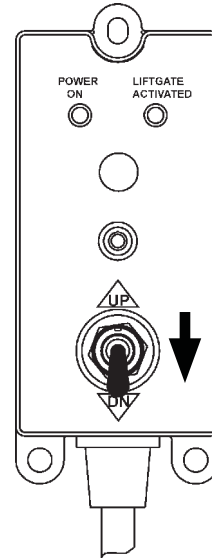

**USING CONTROL SWITCH
TO LOWER LIFTGATE
FIG. 25-1**

CHECKING ACCESS TO SPARE TIRE - Continued

4. Remove the correct black plastic plugs from the cover and main frame (FIG. 26-1).

5. Insert the spare tire crank handle through the holes in the Liftgate main frame.

LH COLUMN
(DRIVER SIDE)

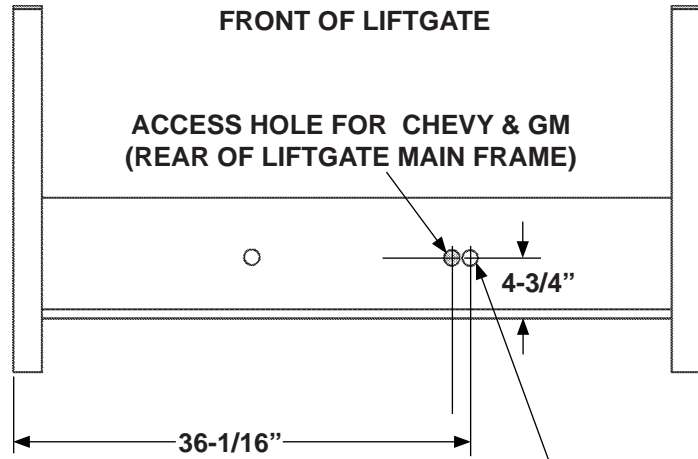

1-1/4" OR 2" DIA. ACCESS
HOLE (FRONT OF LIFTGATE
MAIN FRAME)

6. Ensure spare tire can be accessed using the crank handle.

**REMOVING PLASTIC PLUGS FOR SPARE TIRE
ACCESS, CHEVY & GM PICKUP
FIG. 26-1**

ROUTING POWER CABLES

1. Remove the small parts and manual kit from the housing. Refer to **Sheet 4** for contents of the kits.
2. Install circuit breaker (**FIG. 27-1**) inside the engine compartment near truck battery (+) terminal and away from moving parts. Allow enough room for power cables to be run and for easy access to circuit breaker.

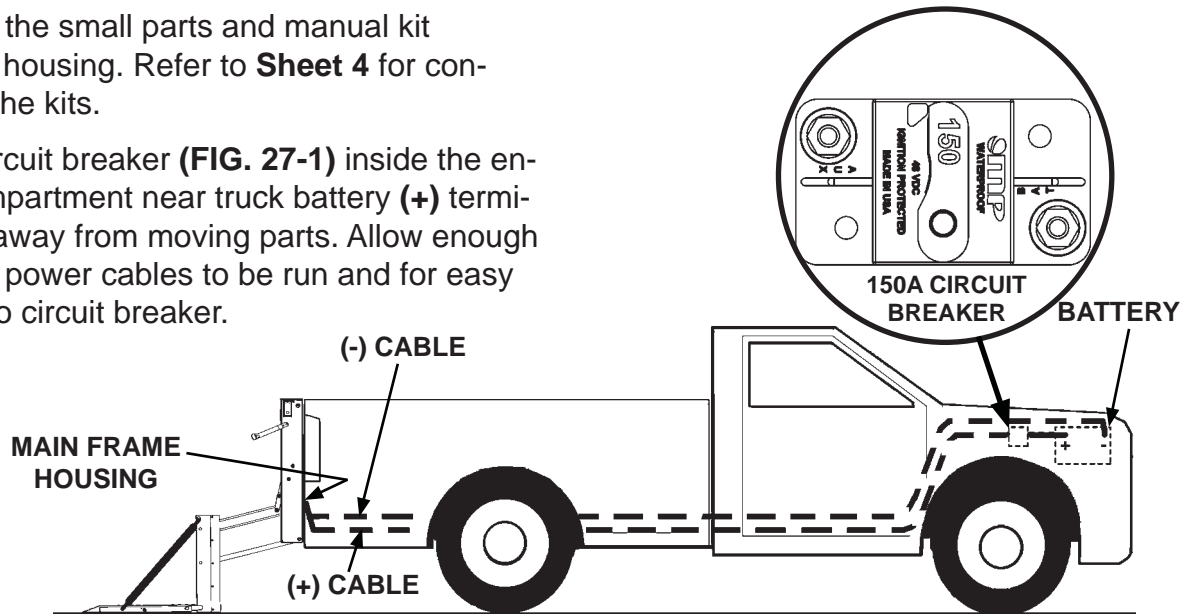

RUNNING POWER CABLES FROM LIFTGATE TO BATTERY
FIG. 27-1

3. Pull the (+) and (-) power cables through the cord grip on back of main frame housing. Leave about 2" of slack, for power cables, inside main frame housing.
4. Route power cables along truck frame to truck battery (**FIG. 27-1**). Pull extra cable beyond the battery terminals. Then, separate positive (+) cable from negative (-) cable.
5. Cut positive (+) cable to the length required to reach the **AUX** terminal of the circuit breaker (**FIG. 27-1**), without putting strain on the connection. Install copper lug (Kit item) (**FIGS. 27-2 and 27-3**). Then, connect to **AUX** terminal on 150A circuit breaker.

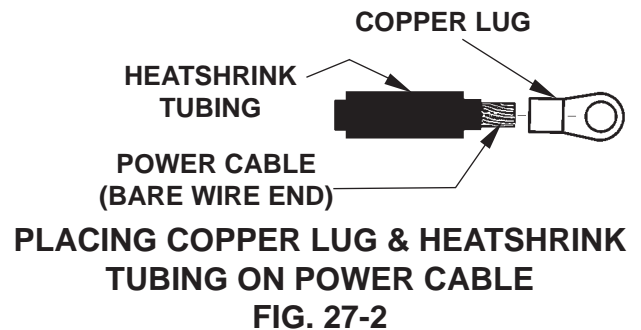

6. Cut remaining positive (+) cable long enough to reach from the circuit breaker **BAT** terminal to the positive (+) battery terminal (**FIG. 27-1**) without putting strain on the connection. Install copper lugs (Kit item) on both ends of cable (**FIGS. 27-2 and 27-3**). Then, connect cable to **BAT** terminal on 150A circuit breaker and positive (+) terminal on battery.



TYPICAL POWER CABLE WITH COPPER LUG INSTALLED
FIG. 27-3

7. Cut negative (-) cable to length required to reach negative (-) battery terminal without putting strain on the connection. Install copper lug (Kit item) (**FIGS. 27-2 and 27-3**). Then, connect cable to negative (-) terminal on battery.

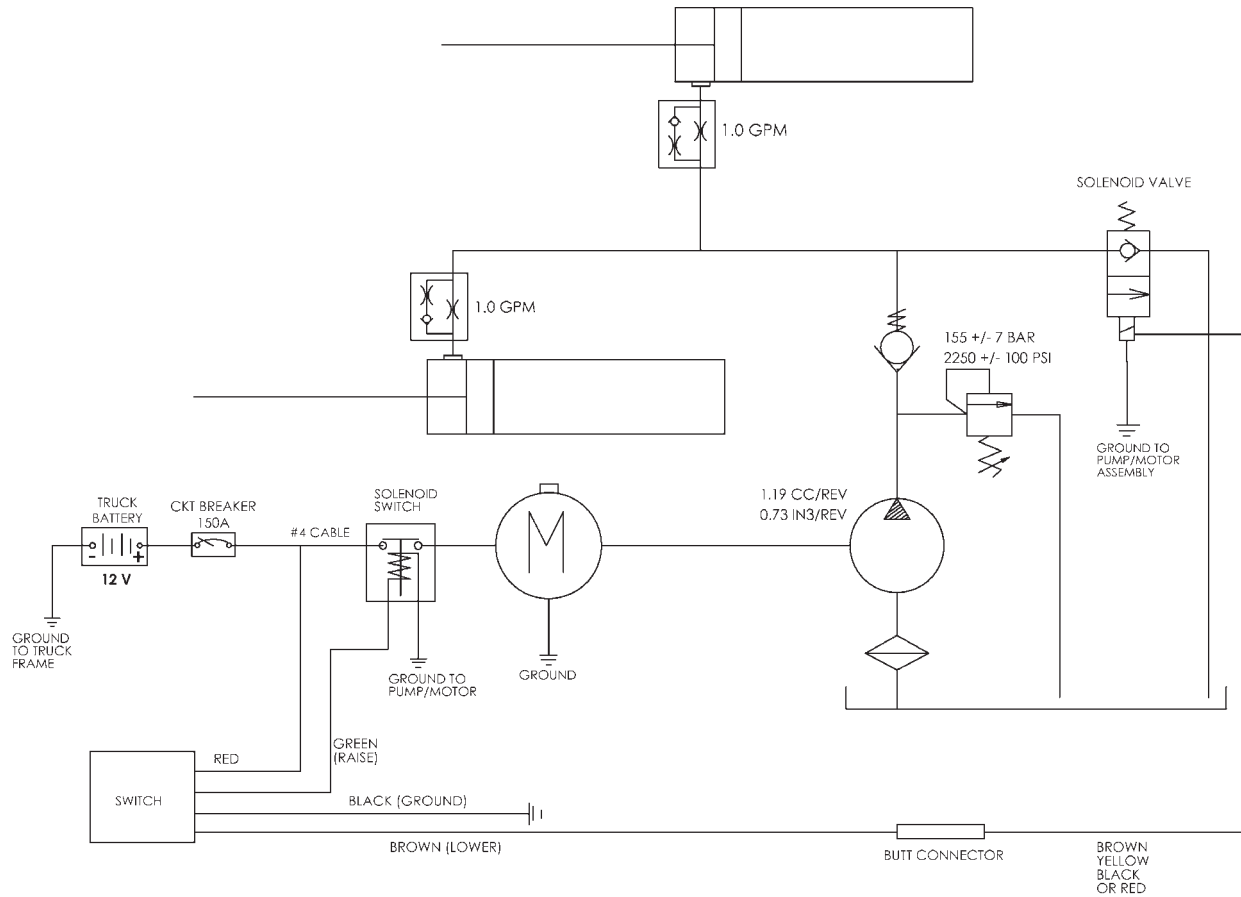

**C2 PICKUP LIFTGATE HYDRAULIC & ELECTRICAL SYSTEMS DIAGRAM
FIG. 28-1**

INSTALLING CAMERA AND SENSORS (IF EQUIPPED)

1. Note camera mounting bracket and sensor mounting bracket locations on main frame housing (**FIG. 29-1**).

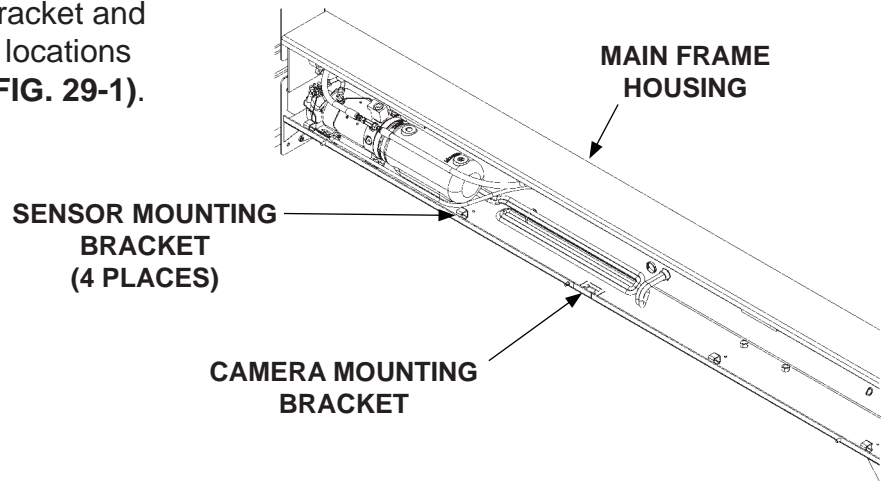

CAMERA AND SENSOR BRACKET LOCATION
FIG. 29-1

2. Bend camera mounting bracket approximately 40° for proper mounting of camera (**FIGS. 29-2 & 29-2A**).

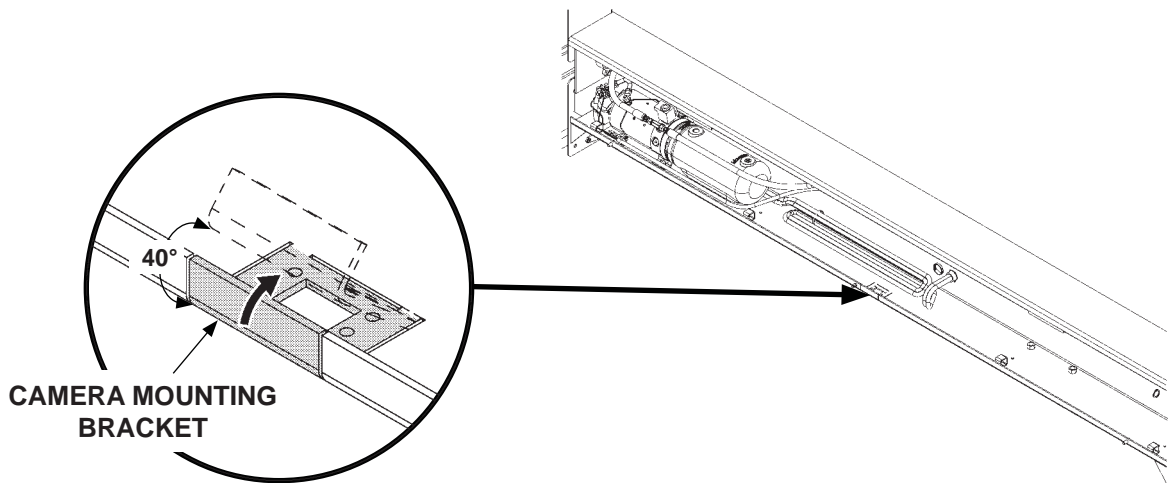
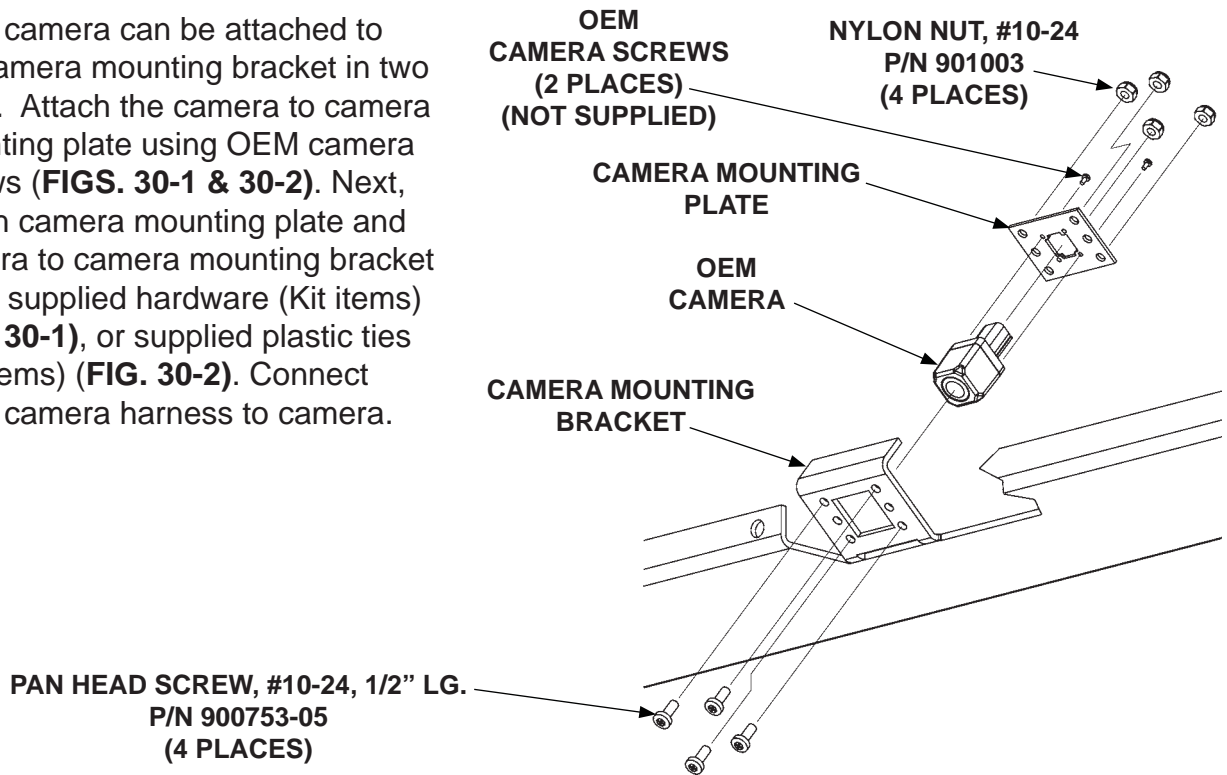

FIG. 29-2A

ADJUST CAMERA BRACKET
FIG. 29-2

INSTALLING CAMERA AND SENSORS (IF EQUIPPED) - Continued

3. OEM camera can be attached to the camera mounting bracket in two ways. Attach the camera to camera mounting plate using OEM camera screws (FIGS. 30-1 & 30-2). Next, attach camera mounting plate and camera to camera mounting bracket using supplied hardware (Kit items) (FIG. 30-1), or supplied plastic ties (Kit items) (FIG. 30-2). Connect OEM camera harness to camera.



**ATTACHING CAMERA TO MOUNTING PLATE AND MOUNTING BRACKET
FIG. 30-1**

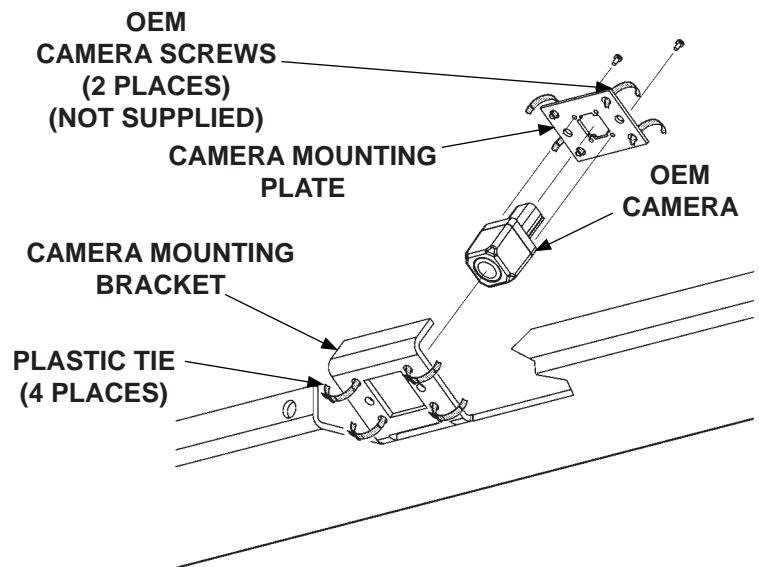

**ATTACHING CAMERA TO MOUNTING PLATE AND MOUNTING BRACKET
FIG. 30-2**

INSTALLING CAMERA AND SENSORS (IF EQUIPPED) - Continued

4. Adjust camera angle (**FIG. 31-1**) by bending camera mounting bracket until image on backup camera display screen adheres to standard in FMVSS 111.

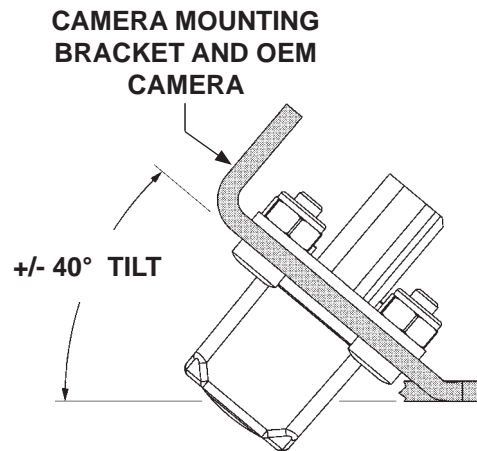

ADJUSTING CAMERA ANGLE
FIG. 31-1

5. Install each of the OEM sensors (if equipped) into 4 brackets as shown in **FIGS. 31-2 & 31-2A**.
6. Use plastic ties (Kit items) to secure sensors to mounting brackets as shown in **FIG. 31-2A**.
7. Connect OEM sensor harness on the vehicle to all sensors.

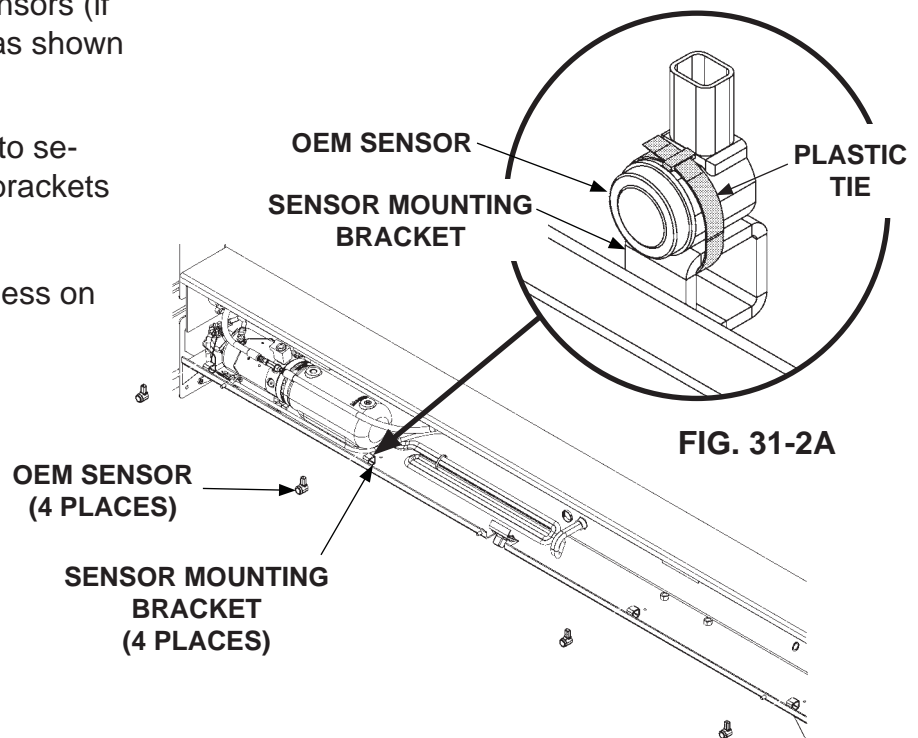

INSTALLING SENSORS (IF EQUIPPED)
FIG. 31-2

INSTALLING CAMERA AND SENSORS (IF EQUIPPED) - Continued

8. Remove camera knockout and sensor plugs (if required) from housing cover (FIG. 32-1).

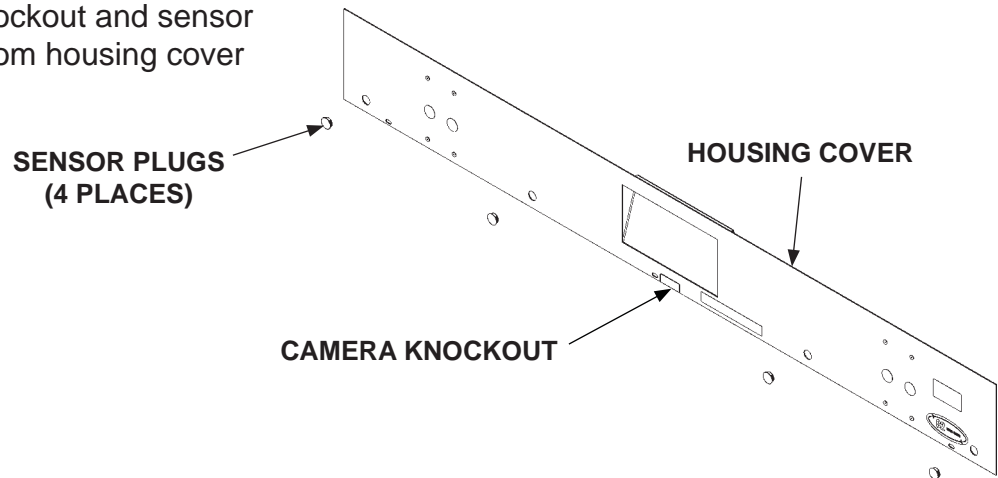

**REMOVING HOUSING COVER SENSOR PLUGS
AND CAMERA KNOCKOUT
FIG. 32-1**

9. Reconnect ground (-) battery cable to vehicle battery.

INSTALL LOWER MOUNTS

CAUTION

Liftgate can be severely damaged by connecting electric welder ground lead to the wrong place. To prevent damage, always connect ground lead directly to component being welded and as close as possible to the weld.

NOTE: Lower mounts are essential for Liftgate to be installed correctly. They attach to the truck frame and support the bottom of Liftgate.

1. Unbolt bracket plates from bottom of main frame housing (**FIG. 33-1**).
2. Position 2 bolt-on mounting angles, nearest to truck frame at bottom of Liftgate main frame housing (**FIG. 33-2**). Then bolt each angle to hole allowing closest fit to truck frame.
3. Position 2 bracket plates (Kit items) on truck frame at bottom of Liftgate main frame housing (**FIG. 33-2**). Bolt to truck frame. If necessary, modify bracket plates for best fit.
4. Clamp 2 short angles (no holes) (Kit items) to bracket plates on truck frame (**FIG. 33-2**). Position the 2 angles to reach the angles bolted on bottom of main frame housing.
5. With angles, and bracket plates positioned and clamped together, tack weld the angles and plates in position (**FIG. 33-2**).
6. Unbolt tack-welded lower brackets from truck frame (**FIG. 33-2**). Then, finish weld the bracket plates and angles.
7. Bolt the finish-welded bracket plates and angles back in position on the bottom of the main frame housing and truck frame (**FIG. 33-2**).

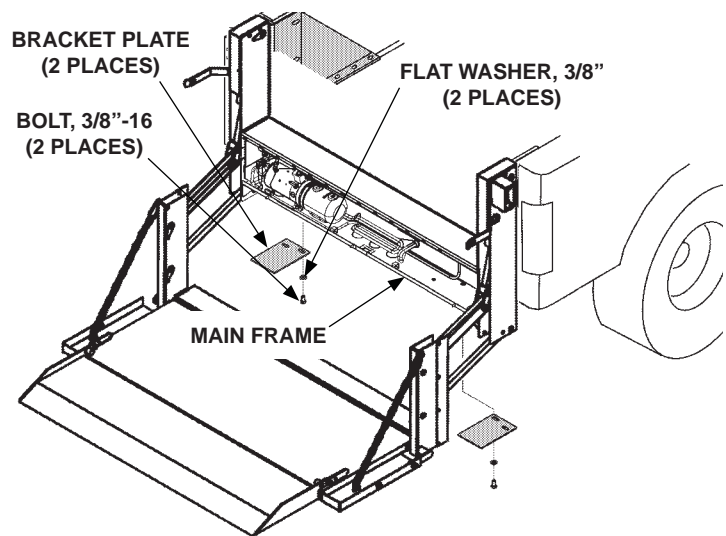

REMOVING BRACKET PLATES FROM MAIN FRAME HOUSING (C2 SHOWN)
FIG. 33-1

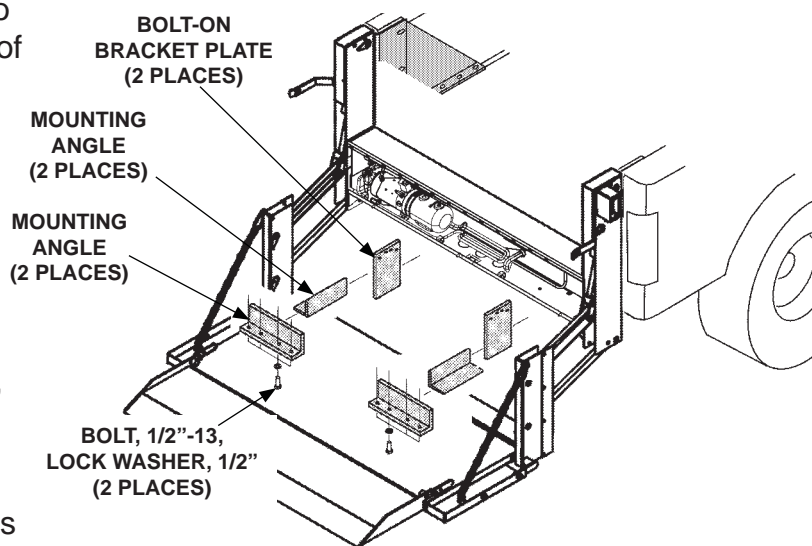

FABRICATING LOWER BRACKETS TO SUPPORT LIFTGATE (C2 SHOWN)
FIG. 33-2

COMPLETE LIFTGATE INSTALLATION

CAUTION

Hydraulic system is filled at the factory with correct amount of oil. It is unnecessary to add more oil except as required for periodic maintenance of the liftgate.

1. Remove the solid plug from the pump reservoir (FIG. 34-1). Install breather plug (Kit item) in pump reservoir.

2. Bolt on main frame cover (FIG. 34-2).

3. Install the two square plastic grommet nuts (Kit item), for the license plate, into the square holes on the Liftgate main frame cover (FIG. 34-2).

4. Install the license plate using two 1/4"-20 self-tapping screws (Kit item) (FIG. 34-2).

5. Install the license plate lights into the holes provided. Refer to instruction sheet M-14-35. Then, connect the license plate lights to the vehicle's wiring.

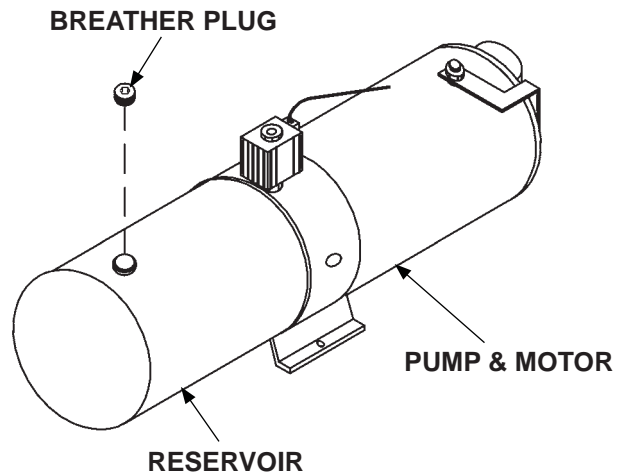

INSTALLING VENT PLUG ON
PUMP RESERVOIR
FIG. 34-1

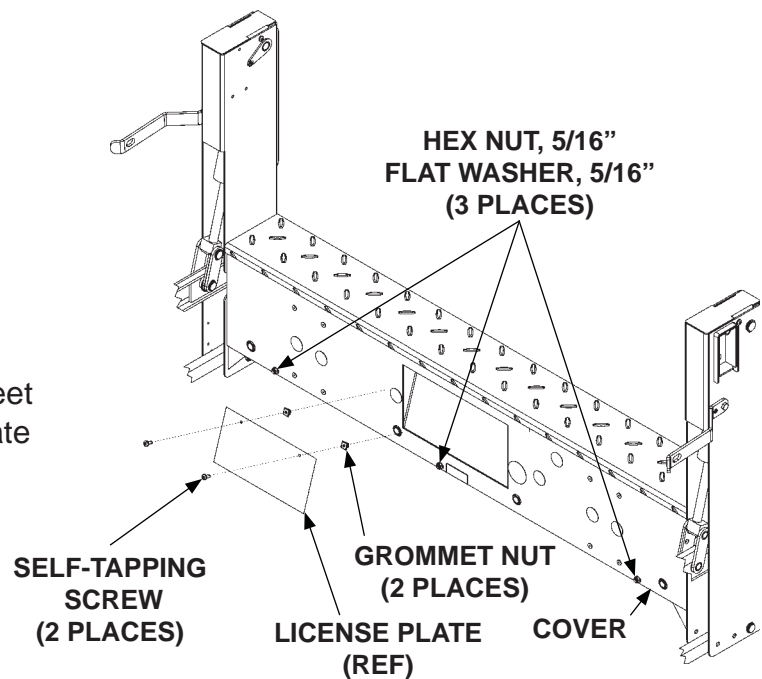

INSTALLING COVER & LICENSE PLATE
(C2 LIFTGATE SHOWN)
FIG. 34-2

COMPLETE LIFTGATE INSTALLATION - Continued

6. To use the drop-away platform feature, install drop pin and 3/8"-16 lock nut (Kit items) on the bottom of RH column (FIG. 35-1). Tighten lock nut securely.

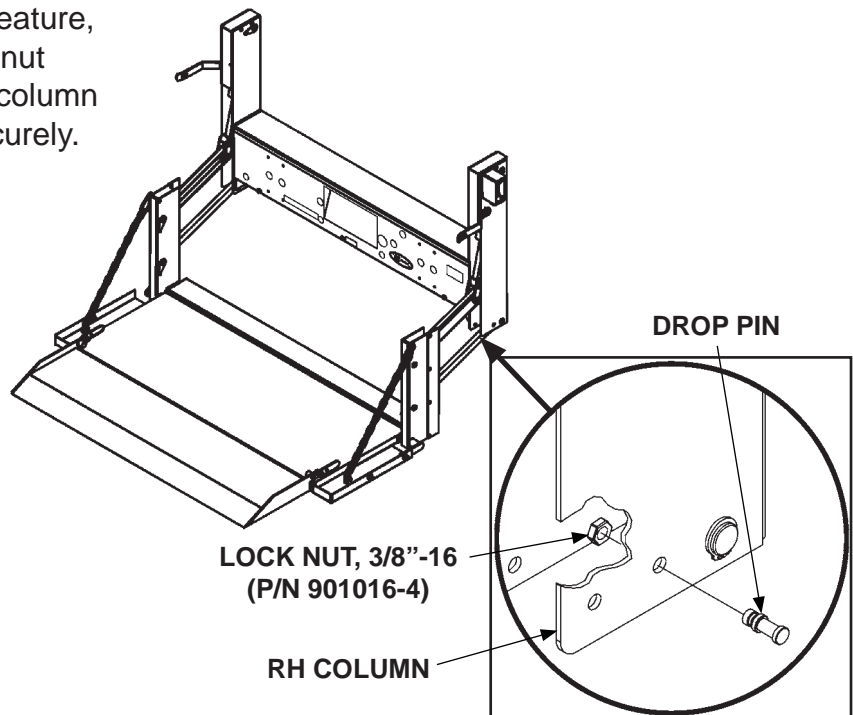

**INSTALLING DROP PIN ON
RH COLUMN (C2 LIFTGATE SHOWN)
FIG. 35-1**

7. Install the 3/8" round plastic plugs into the empty holes in the bottom of the columns.
8. If previously removed, reinstall spare tire.

TEST OPERATION OF LIFTGATE

! WARNING

Keep all foreign objects out of the Liftgate main frame and away from pinch points at all times when operating Liftgate.

NOTE: The **LIFTGATE ACTIVATED** LED illuminates when Liftgate power is on. Control switch should deactivate after 90 seconds of not being used.

1. Check operation of control switch for proper operation by pressing **POWER ON** button once to activate. Next, press **POWER ON** button again to deactivate Liftgate power. Then, press the **POWER ON** button twice to reset low voltage (**FIG. 36-1**).
2. Press the **LIFTGATE ACTIVATED** switch within 1 second to activate the timer (**FIG. 36-1**).
3. Raise (**UP**) and lower (**DN**) the unloaded platform (**FIGS. 36-1** and **36-2**) on a flat surface. Check for proper operating speed and alignment with the ground.
4. Load the platform with the rated capacity and measure the time to **RAISE** the platform (**FIG. 36-1**). The platform should raise approximately 2" to 3" per second.
5. Examine the platform for any downward creep.
6. Measure the time to **LOWER** the platform still loaded (**FIG. 36-2**). The load should descend approximately 7" to 9" per second.
7. Remove the load from the platform and examine the Liftgate and vehicle for hydraulic oil leaks, loose wiring, and any other problems.
8. Reinstall the main frame housing cover. Then, close and latch platform.

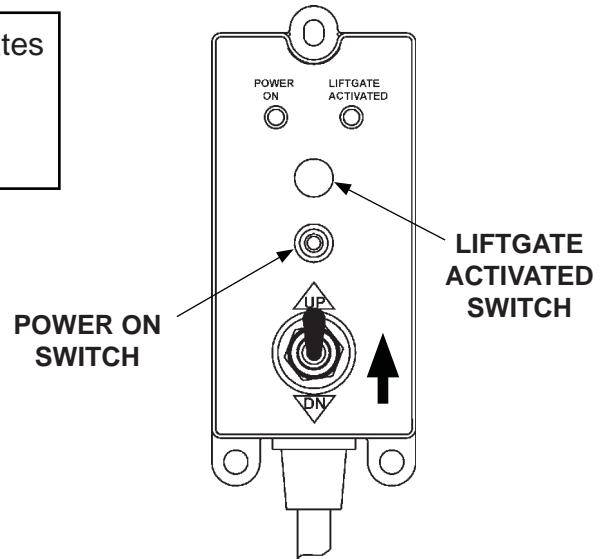

**CHECKING OPERATION OF CONTROL SWITCH AND RAISING PLATFORM
FIG. 36-1**

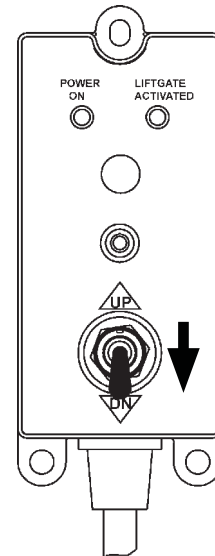

**USING CONTROL SWITCH TO LOWER PLATFORM
FIG. 36-2**

TEST OPERATION OF LIFTGATE - Continued

9. With the platform closed, use lock pin to secure latch to the pin on the platform (FIG. 37-1).

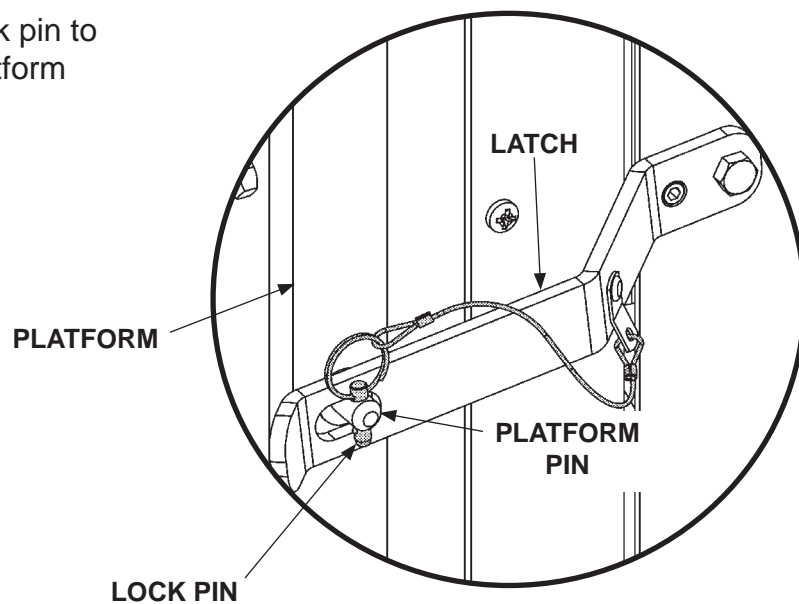

**SECURING THE PLATFORM
(RH SIDE)
FIG. 37-1**

INSTRUCCIONES, KIT DE INSTALACIÓN PARA CHEVY Y GMC (T-181)

CAMIONETAS PICK UP CHEVY Y GMC 1500, 2019 - PRESENTE

CAMIONETAS PICK UP CHEVY Y GMC 2500/3500, 2020 - PRESENTE

KIT, N/P 210670-01 (PINTADO)

KIT, N/P 210670-01G (GALVANIZADO)

⚠ ADVERTENCIA

Instalar y mantener el elevador hidráulico puede exponerle a químicos, incluyendo plomo, los cuales pueden causar cáncer y anomalías congénitas u otros daños reproductivos conocidos para el estado de California. Para minimizar su exposición, instale y mantenga el elevador hidráulico en un área ventilada y utilice Protección Personal adecuada (PPE, por sus siglas en inglés). Para obtener más información consulte www.P65Warnings.ca.gov.

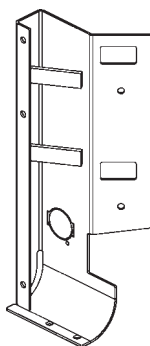

SOPORTE DE MONTAJE IZQUIERDO
N/P 209329-01 (PINTADO)
N/P 209329-01G (GALVANIZADO)
CANT. 1

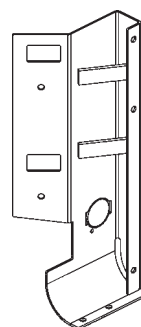

SOPORTE DE MONTAJE DERECHO
N/P 209329-02 (PINTADO)
N/P 209329-02G (GALVANIZADO)
CANT. 1

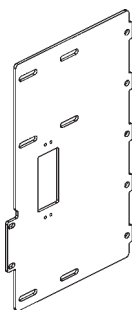

SOPORTE DE MONTAJE BASTIDOR PRINCIPAL
N/P 209328-01 (PINTADO)
N/P 209328-01G (GALVANIZADO)
CANT. 2

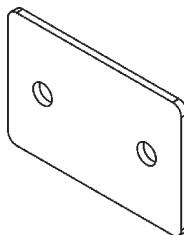

PLACA DE SOPORTE, 3.75" X 2.5"
N/P 289545-01 (PINTADA)
N/P 289545-01G (GALVANIZADA)
CANT. 2

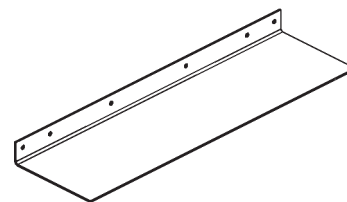

TIRA DE RELLENO,
N/P 209325-01 (PINTADA)
N/P 209325-11 (GALVANIZADA)
CANT. 3

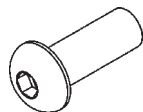
KIT DE TORNILLOS N/P, 289488-01

**TORNILLO
CABEZA DE BOTÓN
3/8"- 16 X 1"
DE LARGO
N/P 900064-05
CANT. 8**

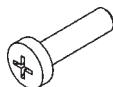

**TORNILLO DE CABEZA
REDONDA
#10-24 X 3/4" DE LARGO
N/P 900753-07
CANT. 8**

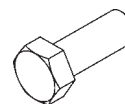

**TORNILLO CON CABEZA
HEXAGONAL
3/16"-16 X 1" DE LARGO,
GRADO 5
N/P 900778-02
CANT. 12**



**ARANDELA
DE PRESIÓN, 3/8"
N/P 902011-4
CANT. 20**



**ARANDELA
DE PRESIÓN, 1/2"
N/P 902011-6
CANT. 6**

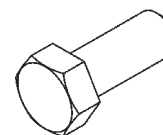

**TORNILLO CON CABEZA
HEXAGONAL 1/2"- 13
X 1-1/4" DE LARGO,
GRADO 5
N/P 900781-02
CANT. 6**



**ARANDELA PLANA, 3/8"
N/P 902001-2
CANT. 6**



**ARANDELA PLANA,
1-3/8" D.E., 1/2"
N/P 902014
CANT. 4**



**TUERCA HEXAGONAL,
3/8" -16
N/P 903161-05
CANT. 20**

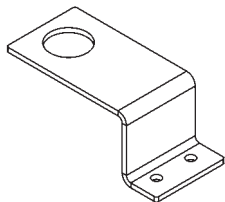

**TUERCA DE SEGURIDAD,
1/2"-13
N/P 040066
CANT. 4**

KIT PARA REUBICACIÓN DE NEUMÁTICO, N/P 289634-01 (PINTADO)
KIT PARA REUBICACIÓN DE NEUMÁTICO, N/P 289634-01G (GALVANIZADO)

SOPORTE PARA LA REUBICACIÓN DEL NEUMÁTICO, N/P 289633-01 (PINTADO) N/P 289633-01G (GALVANIZADO) CANT. 1

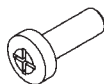

TORNILLO DE CABEZA REDONDA, 1/4-20 X 3/4" LGO. N/P 900002-1 CANT. 2

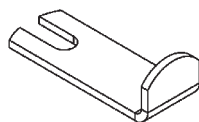

TUERCA DE SEGURIDAD, 1/4-20" N/P 040366 CANT. 2

KIT DE PINZA PARA LA LUZ POSTERIOR, N/P 289632-01

PINZA PARA LA LUZ N/P 289631-01 CANT. 2

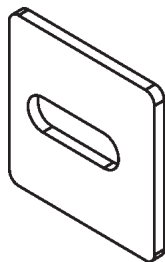

PERNO HEX. CON BRIDA M8 X 12 MM LGO. N/P 901610-01 CANT. 2

KIT DE BOLSA DE PERNOS T-180, N/P 299946-01

PLACA RANURADA POSTERIOR N/P 210203-01 CANT. 4



ARANDELA DE PRESIÓN, 3/8" N/P 902011-4 CANT. 4

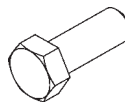

TORNILLO CABEZA HEX. 3/8"-16 X 1" LGO. N/P 900778-02 CANT. 4



TUERCA HEXAGONAL, 3/8"-16 N/P 903161-05 CANT. 4

NOTA: Los Elevadores C2 se envían con los siguientes kits de partes para instalar el elevador. Las partes se guardan en la carcasa del bastidor principal.

**KIT DE MANUAL Y PARTES PEQUEÑAS PARA ELEVADOR C2
N/P 289484-02**

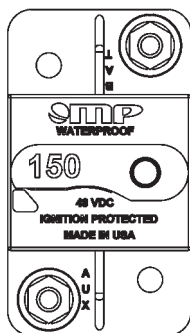

**DISYUNTOR,
150 A
N/P 907207-02
CANT. 1**



**LUZ
DE MATRÍCULA
N/P 907210-01
CANT. 1**



**TAPÓN
DE NAILON, 1/2"
N/P 908081-01
CANT. 5**

**INSTALACIÓN
DE LUCES
PARA MATRÍCULA
M-14-35**

**MANUAL
DE OPERACIÓN
PARA C2
MS-14-36**



**TERMINAL
DE COBRE 3/8"
CALIBRE 4
N/P 907278-01
CANT. 4**



**CONECTOR
DE PUNTAS,
14-16 CALIBRE
DE ALAMBRE
ESTADOUNIDENSE
N/P 030491
CANT. 2**



**TORNILLO
AUTORROSCANTE
1/4"-20 X 5/8"
DE LARGO
N/P 900705-02
CANT. 2**



**TORNILLO
CON CABEZA REDONDA
#10-24 X 3/4" DE LARGO
N/P 900007-6
CANT. 2**



**PASADOR
DE CAÍDA
N/P 289483-01
CANT. 1**



**TUERCA
DE SEGURIDAD, #10-24
N/P 901003
CANT. 4**



**TUERCA DE OJAL
DE CAUCHO 1/4"
N/P 901015-03
CANT. 2**



**TUERCA, #10-24
N/P 903163-02
CANT. 2**



**TUERCA
DE SEGURIDAD,
3/8"-16
N/P 901016-4
CANT. 1**



**TORNILLO
CON CABEZA REDONDA,
#10-24, 1/2" DE LARGO
N/P 900753-05
CANT. 4**

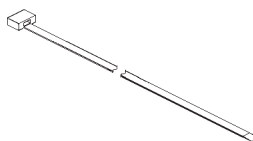

**CINTILLO DE PLÁSTICO
N/P 205780
CANT. 8**

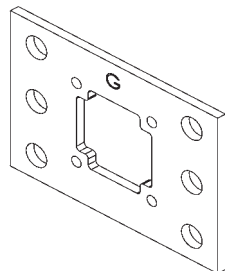

**TAPÓN RESPIRADERO,
3/8" ROSCA AMERICANA
CÓNICA PARA TUBERÍA
N/P 295049
CANT. 1**

**KIT DE MANUAL Y PARTES PEQUEÑAS PARA ELEVADOR C2 (Cont.)
N/P 289484-02**

**PLACA DE MONTAJE PARA LA CÁMARA (GMC)
N/P 299602-01
CANT. 1**

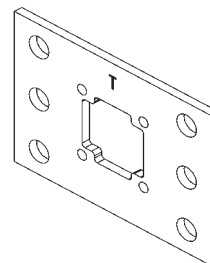

**PLACA DE MONTAJE PARA LA
CÁMARA (TOYOTA)
N/P 299604-01
CANT. 1**

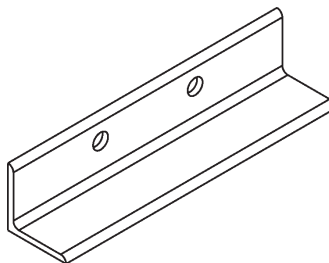
PERFIL DE MONTAJE INFERIOR

**PERFIL DE MONTAJE
N/P 289543-02
CANT. 2**

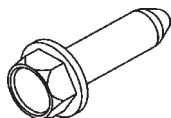
KIT DE BOLSA DE TORNILLOS (13180) N/P 297891-01

**TORNILLO AUTORROSCANTE.
12 X 3/4" LGO.
N/P 900045-1
CANT. 12**

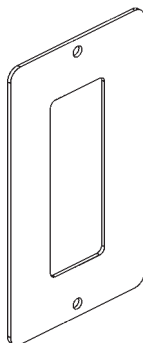
KIT DE REUBICACIÓN DE LUZ DE CARGA, N/P 299945-01

SOPORTE DE LUZ DE CARGA
N/P 210202-01
CANT. 2

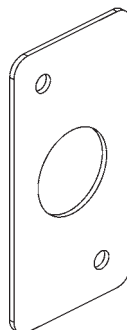

SOPORTE DEL OJAL
N/P 210201-01
CANT. 2

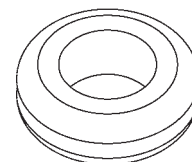

OJAL, AGUJERO DE 1-1/4",
GRUESO 3/16", 7/8" D.I.
N/P 210204-01
CANT. 2

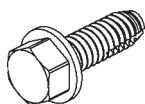

TORNILLO
AUTORROSCANTE HEX.
1/4"-20 X 3/4" LGO.
N/P 900971-02
CANT. 4

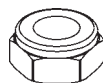

TUERCA DE
SEGURIDAD,
1/4"-20
N/P 903132-01
CANT. 4

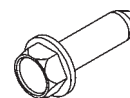

TORNILLO
AUTOPERFORANTE
#12 X 3/4" LGO.
N/P 900045-1
CANT. 4

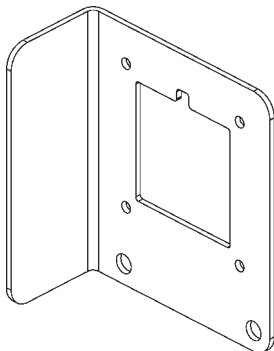
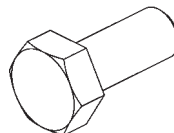
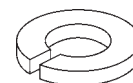
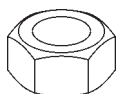
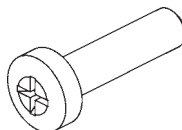
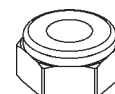
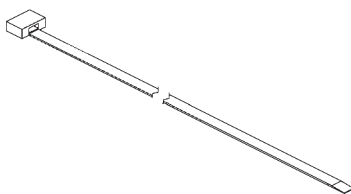
KIT PARA TOMA DE CORRIENTE, N/P 209844-01 (PINTADO)
KIT PARA TOMA DE CORRIENTE, N/P 209844-11 (GALVANIZADA)**SOPORTE PARA TOMA
DE CORRIENTE**
N/P 209326-01 (PINTADO)
N/P 209326-11 (GALVANIZADO)
CANT. 1**TORNILLO DE
CABEZA HEX.**
5/16"-18 X 3/4" LGO.
N/P 900009-3
CANT. 2**ARANDELA DE PRESIÓN**
5/16" X 5/64"
N/P 902011-3
CANT. 2**TUERCA HEX.,**
5/16"-18
N/P 901005
CANT. 2**TORNILLO DE
CABEZA REDONDA,**
#10-24 X 3/4" LGO.
N/P 900007-6
CANT. 4**TUERCA DE
SEGURIDAD, #10-24**
N/P 901003
CANT. 4**CINTILLO DE
PLÁSTICO**
N/P 205780
CANT. 1

KIT DE ENCHUFE PARA TRÁILER, N/P 209846-01 (PINTADO)
KIT DE ENCHUFE PARA TRÁILER, N/P 209846-11 (GALVINAZADO)

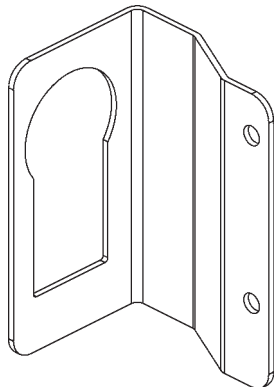

**SOPORTE DE ENCHUFE
PARA TRÁILER
N/P 209327-01 (PINTADO)
N/P 209327-11 (GALVANIZADO)
CANT. 1**

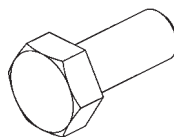

**TORNILLO DE CABEZA HEX.
5/16"-18 X 3/4" LGO.
N/P 900009-3
CANT. 2**

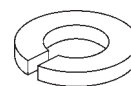

**ARANDELA DE
PRESIÓN
5/16" X 5/64"
N/P 902011-3
CANT. 2**

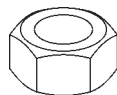

**TUERCA HEX.,
5/16"-18
N/P 901005
CANT. 2**

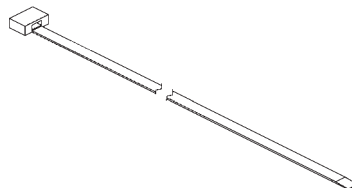

**CINTILLO DE
PLÁSTICO
N/P 205780
CANT. 1**

NOTA: El instalador es el responsable de asegurarse que el vehículo cumpla con las leyes y estándares federales, estatales y Locales.

CAPACIDAD DE LA CARROCERÍA

⚠ ADVERTENCIA

Consulte la capacidad de la carrocería de su vehículo con el fabricante de la carrocería. Asegúrese que las fuerzas creadas por el Elevador estén dentro de los límites establecidos por el fabricante de la carrocería.

NOTA: La altura máxima de cama para una correcta operación del **C2** montado en la carrocería de una camioneta es de **42" [1 m] (Sin carga)**. La altura mínima de cama es de **28" [71.1 cm] (Con carga)**.

El **C2** es un elevador montado en la carrocería que aplica fuerzas en las paredes laterales de la carrocería (**FIG. 46-1**). Para una correcta instalación, la carrocería de los camiones debe ser lo suficientemente fuerte para soportar las fuerzas de tensión, compresión y fuerza cortante que se muestran en la **FIG. 46-1**.

X= Tensión en cada pared lateral

Y= Compresión en cada pared lateral

Z= Fuerza cortante en cada pared lateral

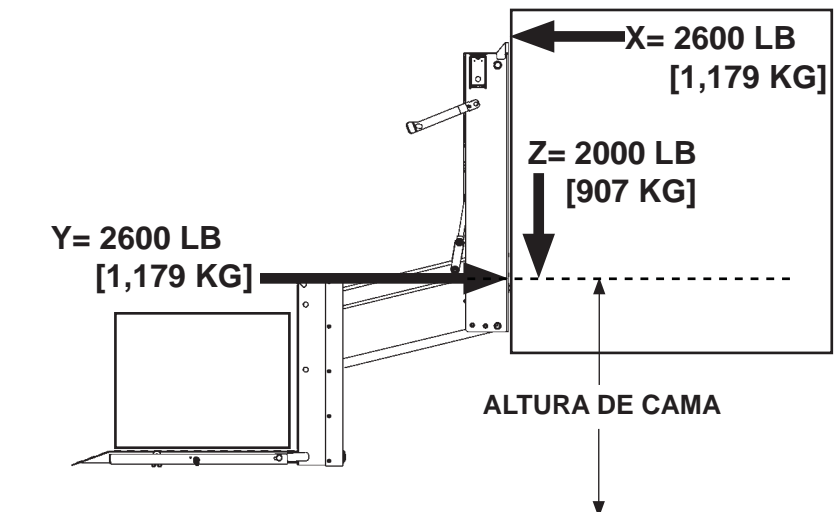

**SE MUESTRA ELEVADOR C2
EN CARROCERÍA DE CAMIONETA
FIG. 46-1**

PREPARAR EL ELEVADOR

1. Retire los kits de montaje enviados con el elevador. Consulte los kits en las **Páginas 39 a 45**. Verifique que los soportes de montaje sean los soportes correctos para esta instalación.

PRECAUCIÓN

El elevador no se mantendrá en pie sin los perfiles de envío. Antes de retirar los perfiles, asegure que el elevador esté apoyado en un montacargas o transpaleta. Si el elevador se cae, puede ocasionar daños a la propiedad y lesiones.

2. Apoye el elevador en la plataforma de envío con un montacargas o transpaleta. Desatornille y retire la carcasa del bastidor principal. Después desatornille el perfil de envío en cada columna del elevador (**FIG. 47-1**). Conserve los perfiles de envío para utilizarlos con los soportes de montaje inferiores.

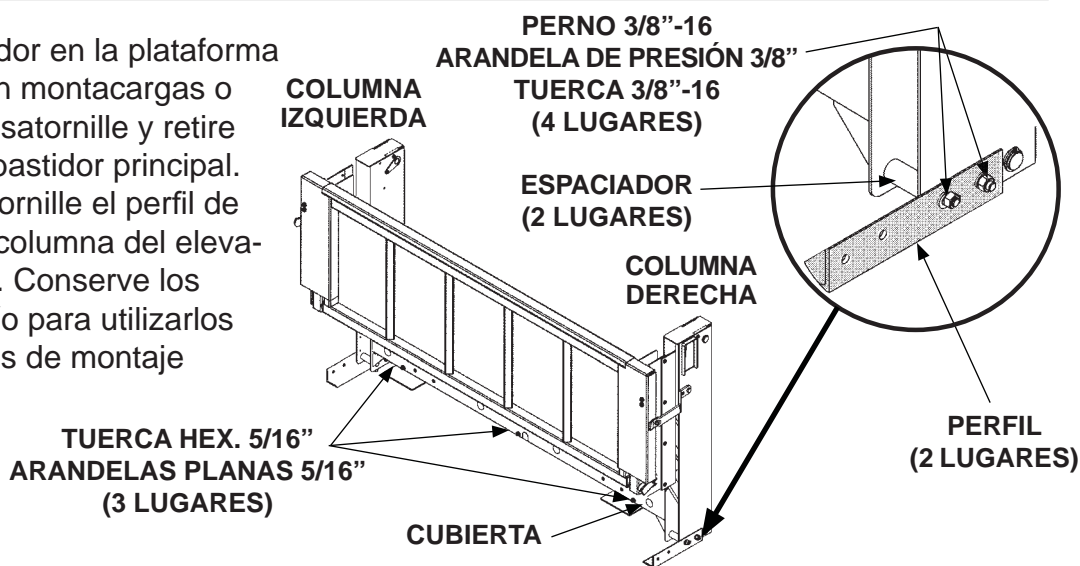

RETIRAR PERFILES DE ENVÍO
FIG. 47-1

3. Desatornille las placas de soporte de la parte inferior del bastidor principal (**FIG. 47-2**). Conserve las placas para utilizarlas en los soportes de montaje inferiores.

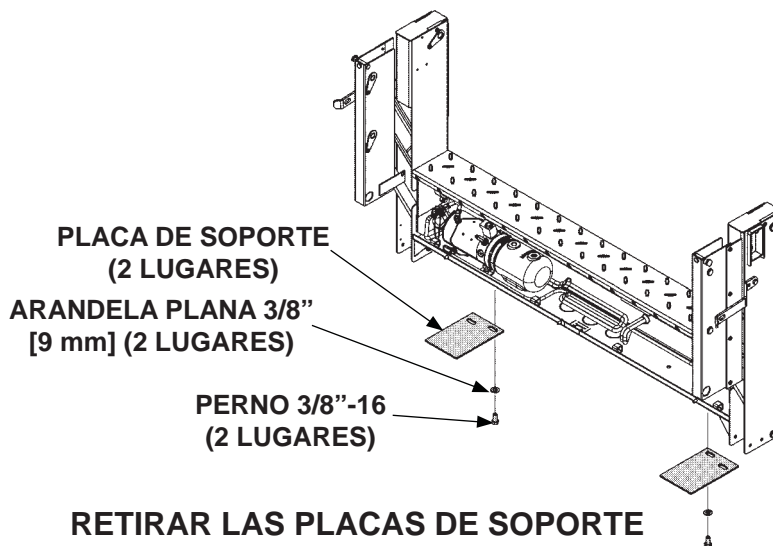

RETIRAR LAS PLACAS DE SOPORTE
(NO SE MUESTRA LA PLATAFORMA)
FIG. 47-2

PREPARAR EL ELEVADOR - Cont.

4. Verifique cuáles agujeros se deben perforar en la parte inferior de la carcasa en el bastidor principal (**FIG. 48-1**). Después remueva los que sean necesarios.

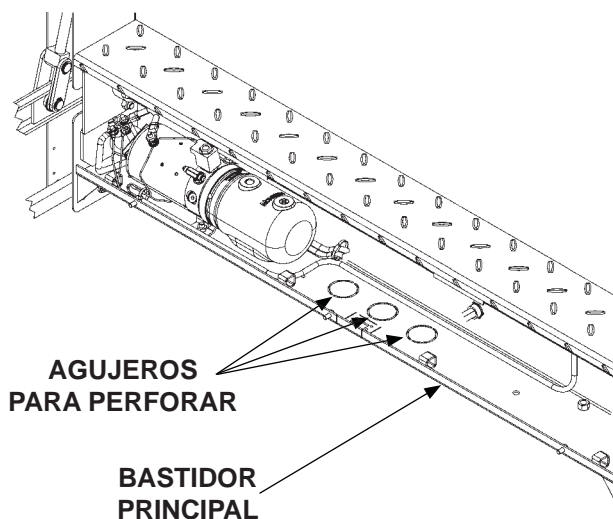

**PERFORAR AGUJEROS SEÑALADOS
EN LA CARCASA DEL BASTIDOR PRINCIPAL
FIG. 48-1**

ATORNILLAR SOPORTES DE MONTAJE DEL BASTIDOR PRINCIPAL

NOTA: Antes de instalar los soportes de montaje del bastidor principal, asegúrese de que el soporte de montaje esté posicionado de manera que la ranura central esté más cerca de la parte superior del soporte.

1. Posicione los soportes de montaje del bastidor principal (arts. del kit) por fuera de las placas de la columna (**FIG. 49-1**).
2. Atornille los soportes de montaje del bastidor principal a las placas de la columna utilizando los tornillos con cabeza redonda 3/8" x 1", arandelas de presión 3/8" y tuercas hex. de 3/8" (arts. del kit) (**FIGS. 49-1 y 49-2**).

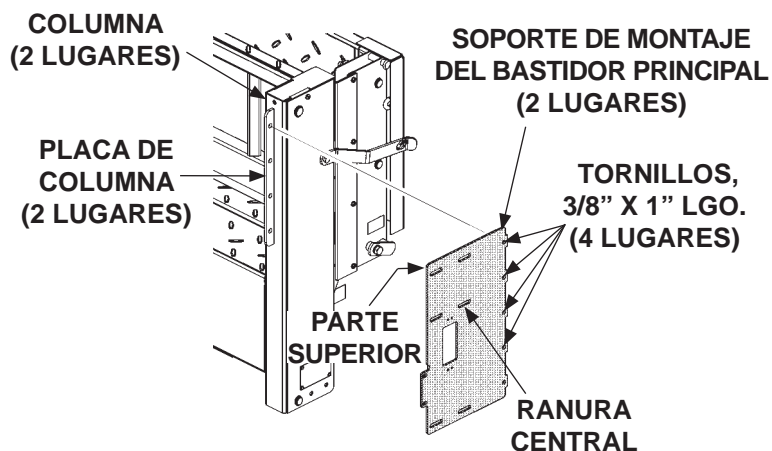

SE MUESTRA ELEVADOR C2 CON SOPORTES PARA ATORNILLAR EN EL BASTIDOR PRINCIPAL
FIG. 49-1

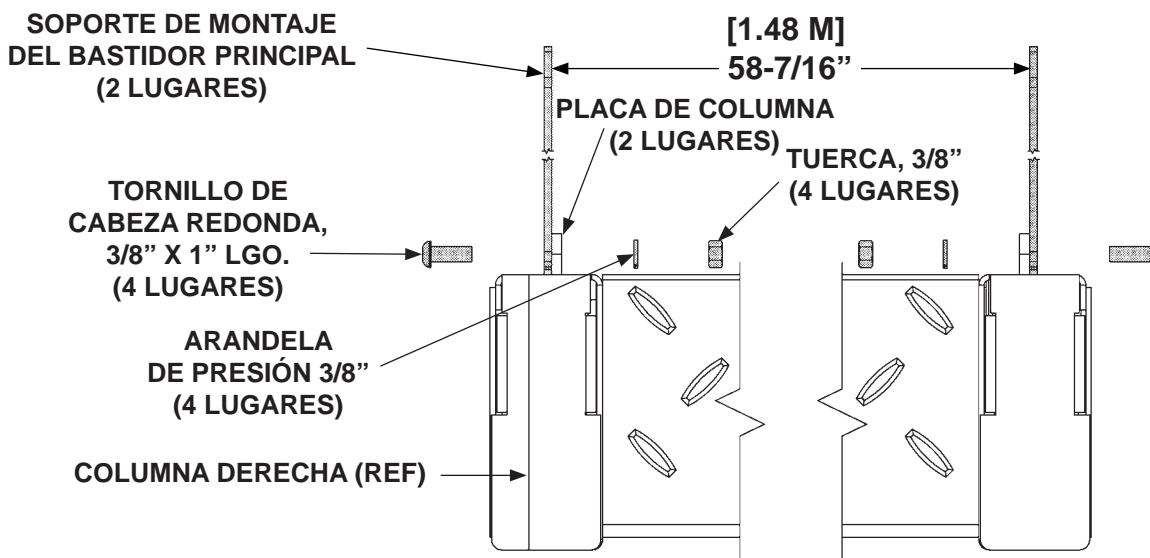

ATORNILLAR SOPORTES DE MONTAJE DEL BASTIDOR PRINCIPAL A LAS COLUMNAS (VISTA SUPERIOR)
FIG. 49-2

INSTALAR TIRAS DE RELLENO

NOTA: Las 3 piezas de tiras de relleno deben ser instaladas antes de montar el elevador al vehículo.

1. Posicione las 3 tiras de relleno incluidas (arts. del kit) centradas a lo largo del borde del bastidor principal en el elevador (**FIG. 50-1**). Coloque las tiras de relleno de extremo a extremo, con los agujeros de los tornillos en posición horizontal como se muestra.
2. Asegúrese de que las tiras de relleno estén alineadas correctamente y verifique si hay obstrucciones a lo largo del interior del bastidor principal, como mangueras o cables.

NOTA: No atornille en las columnas del elevador. Asegúrese de que cada tira de relleno esté fijada con 4 tornillos cada una.

3. Asegure las tiras de relleno al bastidor principal del elevador utilizando los tornillos de cabeza hexagonal 12 x 3/8" incluidos (arts. del kit).

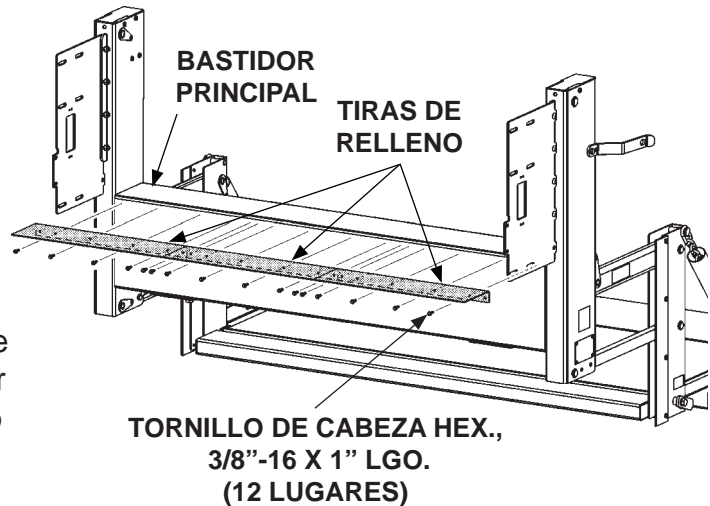

ACOPLAR TIRAS DE RELLENO AL BASTIDOR PRINCIPAL
FIG. 50-1

PREPARAR LA CAMIONETA PICKUP

1. Utilice la llave de encendido de la camioneta para desbloquear el tapón de acceso al neumático de repuesto (**FIG. 51-1**). Retire el tapón.
2. Retire el neumático de repuesto de la camioneta (**FIG. 51-1**). Consulte las instrucciones en el manual del dueño y use las herramientas brindadas con la camioneta.
3. Desatornille la compuerta posterior y los soportes (**FIG. 51-1**).
4. Apoye el parachoques posterior y el enganche del tráiler (**FIG. 51-1**) antes de desatornillar el parachoques.

NOTA: Si la camioneta está equipada con llantas posteriores dobles, tal vez se deban desconectar las luces de marcación laterales y se deban conectar de nuevo.

5. Desconecte los clips para el cableado del parachoques posterior (**FIG. 51-1**).

NOTA: Cuando el elevador se instala en la camioneta, la compuerta posterior y el parachoques posterior no se pueden reinstalar.

6. Desatornille y retire el parachoques posterior (**FIG. 51-1**).
7. Si va a instalar un enganche de repuesto, instale el nuevo enganche ahora.

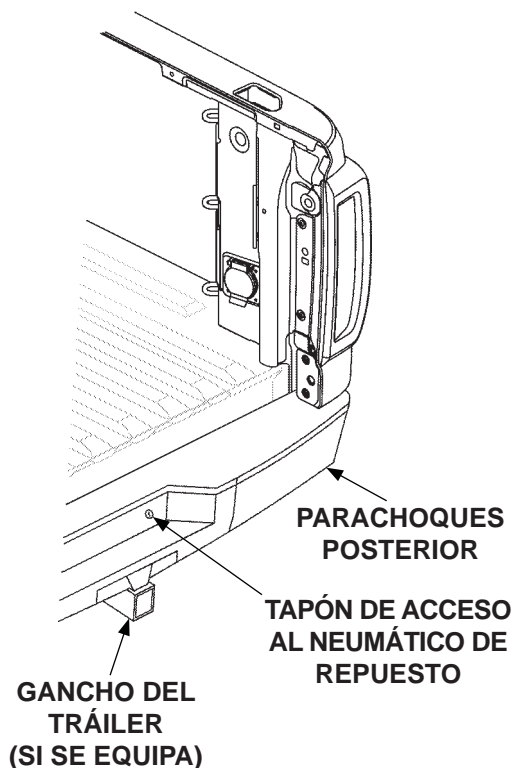

RETIRAR LA COMPUERTA POSTERIOR Y EL PARACHOQUES POSTERIOR
FIG. 51-1

CAMBIAR EL MONTAJE DE LA LUZ POSTERIOR

NOTA: Cambie los sujetadores de montaje de la luz posterior antes de instalar el elevador. Los nuevos sujetadores permitirán que se retiren ambos lentes de la luz posterior después de que se instale el elevador.

1. Retire los 2 tornillos originales en la luz posterior y el lente derecho en la luz posterior de la cama del pickup (**FIG. 52-1**). Repita esto para los lentes de la luz posterior izquierda.
2. Asegure que todos los sujetadores de montaje de la compuerta posterior se hayan retirado (**FIG. 52-1**).
3. Vuelva a instalar los lentes derecho e izquierdo de la luz posterior (**FIG. 52-1**) sin usar los sujetadores originales.
4. Inserte el perno con brida M8 X 12 (art. de kit) a través del clip de la luz posterior (art. de kit) para cada lente de la luz posterior (**FIG. 52-1**). Después, ajuste el clip al agujero del perno para la sujeción del cable en la compuerta posterior en el lado derecho e izquierdo de la apertura de la caja del pickup (**FIG. 52-1**).
5. Presione el clip en contra de cada lente de luz posterior y apriete el perno (**FIG. 52-1**).

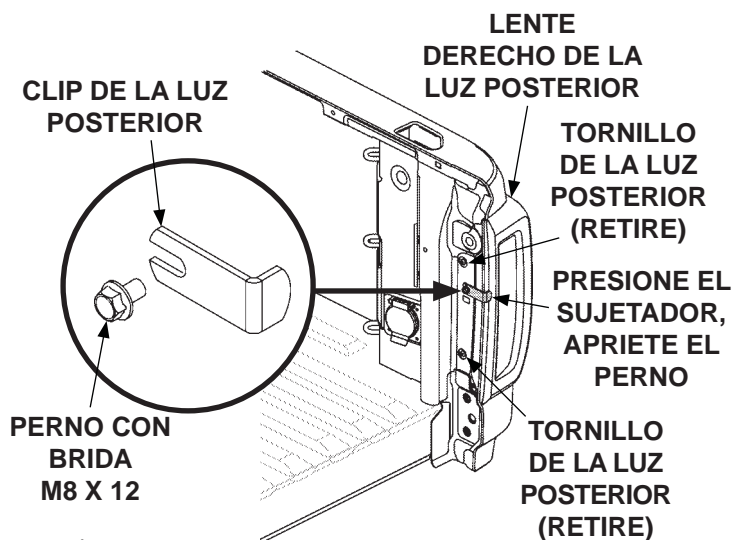

**INSTALAR LOS SUJETADORES DE MONTAJE EN LA LUZ POSTERIOR
FIG. 52-1**

ATORNILLAR EL SOPORTE PARA REUBICACIÓN DEL NEUMÁTICO DE REPUESTO

NOTA: El soporte para reubicación del neumático de repuesto provee acceso al mecanismo elevador del neumático de repuesto después de que se instala el elevador.

1. Coloque el soporte para reubicación en el interior de la cama del pickup como se muestra en la **FIG. 53-1**. Asegúrese de que el tubo de acceso al neumático de repuesto se extienda a través del agujero largo en el soporte nuevo.

PRECAUCIÓN

Antes de taladrar agujeros en la cama del pickup, asegúrese de que no haya obstrucciones para la broca o artículos detrás de la lámina metálica que pudieran dañarse.

2. Utilice el soporte para reubicación como una plantilla para marcar y taladrar 2 agujeros, para los tornillos de 1/4"-20, en la cama del pickup (**FIG. 53-1**).

3. Atornille el soporte para reubicación a la cama del pickup (**FIG. 53-1**) con dos tornillos 1/4"-20 y tuercas de seguridad (arts. de kit).

4. Antes de instalar el elevador, verifique que el tapón de plástico se retire del agujero de acceso al neumático de repuesto en la parte posterior del elevador.

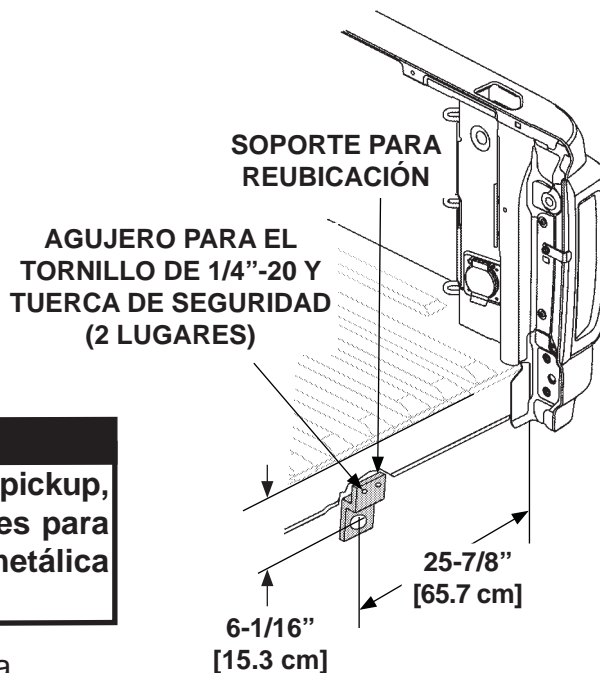

POSICIONAR EL SOPORTE PARA REUBICACIÓN (PARA PICKUP) FIG. 53-1

INSTALAR SOPORTE DE LUZ DE CARGA Y OJAL

NOTA: Esta sección solo es para pickups con luces de carga en los postes de esquina.

1. Retire la lente de la luz posterior de lado derecho posterior de camioneta (**FIG. 54-1**).

NOTA: Los lentes de las luces posteriores permanecerán removidos hasta el final de la instalación del elevador.

2. Retire la luz de carga del agujero para luz de carga ubicado en el poste de esquina de la cama del pickup. Después, desconecte la conexión de la luz de carga y coloque la luz de carga a un lado (para ser reubicada después de la instalación del elevador) (**FIG. 54-1**).

3. Utilizando el soporte del ojal de caucho (art. del kit) como plantilla, taladre 2 agujeros de 1/4" en el poste de esquina en la cama del pickup (**FIG. 54-2**).

Después, instale el soporte del ojal en el agujero abierto de la luz de carga del poste de esquina, utilizando sujetadores (arts. del kit), como se muestra en **FIG. 54-2**. Después, coloque un ojal (art. del kit) en el soporte de ojal recién colocado (**FIG. 54-2**).

4. Repita los pasos 1 al 3 para el lado opuesto de la cama del pickup.

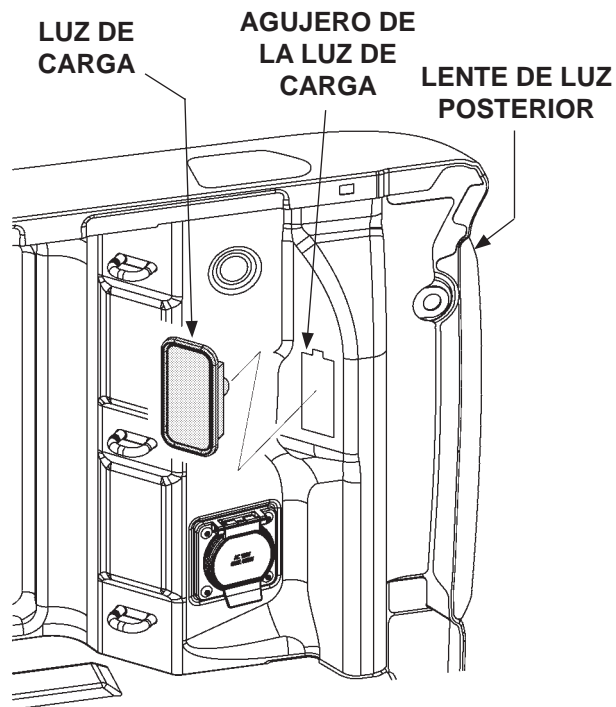

RETIRAR LUZ DE CARGA
FIG. 54-1

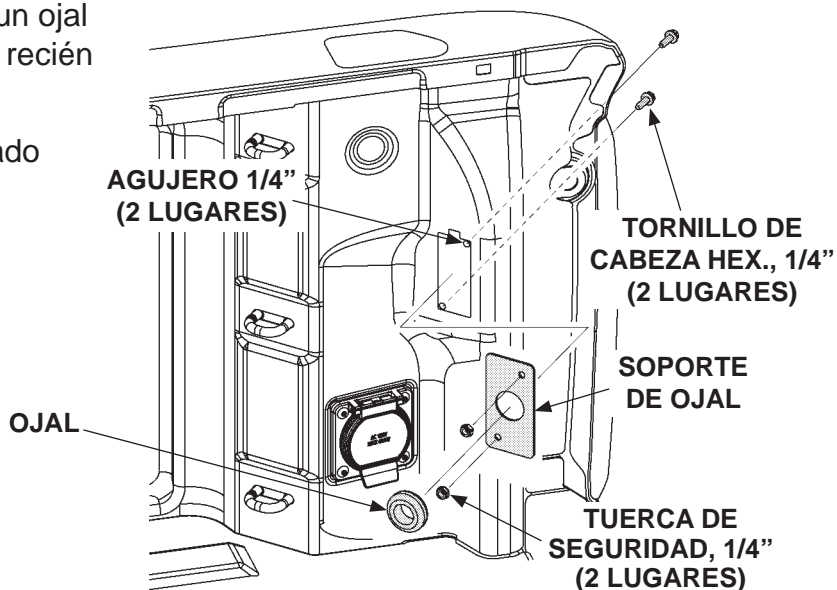

INSTALAR SOPORTE DEL OJAL Y OJAL DE CAUCHO
FIG. 54-2

RETIRAR TOMA DE CORRIENTE

NOTA: Este paso es para pickups con toma de corriente de 120V en la pared lateral de la cama del vehículo. Si el vehículo no tiene toma de corriente de 120V, omite este paso.

1. Retire los 4 tornillos que sujetan la toma de corriente de 120V. Desconecte el arnés de cableado y retire la toma (**FIG. 55-1**). Conserve la toma de corriente y los sujetadores para su posterior reubicación.

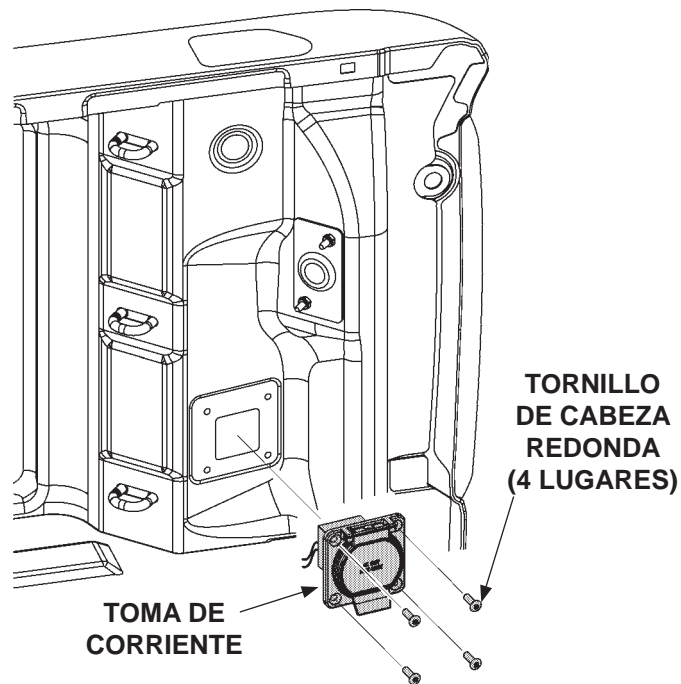

RETIRAR TOMA DE CORRIENTE DE 120V
FIG. 55-1

RETIRAR ENCHUFE DE REMOLQUE

NOTA: Este paso es para pickups con enchufe de remolque en la pared lateral de la cama del vehículo. Si el vehículo no tiene un enchufe de remolque, omite este paso.

1. Remueva el enchufe de remolque y desconecte el arnés de cables (**FIG. 56-1**). Conserve el enchufe de remolque para su posterior reubicación.

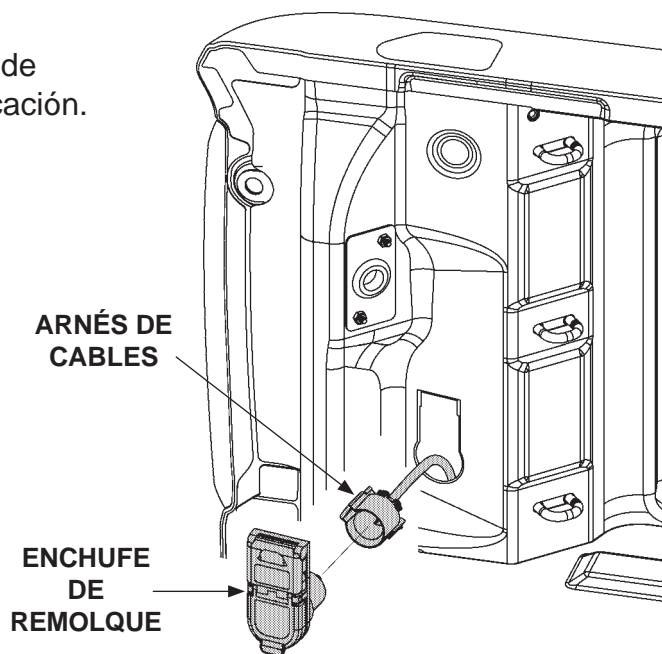

**RETIRAR ENCHUFE DE REMOLQUE
FIG. 56-1**

INSTALAR EL ELEVADOR

NOTA: Verifique que el elevador esté en la posición correcta en la cama del pickup antes de marcar y perforar agujeros.

1. Coloque los soportes de montaje izquierdo y derecho (art. de kit) arriba de los ganchos para la carga en la cama del pickup (**FIG. 57-1**).
2. Posicione el elevador en la apertura posterior de la cama del pickup (**FIG. 57-2**).
 - El elevador centrado en la apertura posterior de la cama del pickup
 - Columnas verticales
 - Agujero de acceso en el neumático de repuesto alineado con el tubo del neumático de repuesto en la camioneta
 - Parte superior del bastidor principal al ras con el piso de la cama del pickup

NOTA: Asegure que las tuercas y las arandelas de presión estén en el lado interior de los soportes de montaje.

3. Ajuste holgadamente el elevador al soporte de montaje derecho utilizando los 3 agujeros de montaje del soporte de montaje del bastidor principal (**FIG. 57-2**). Repita esto para el lado izquierdo.

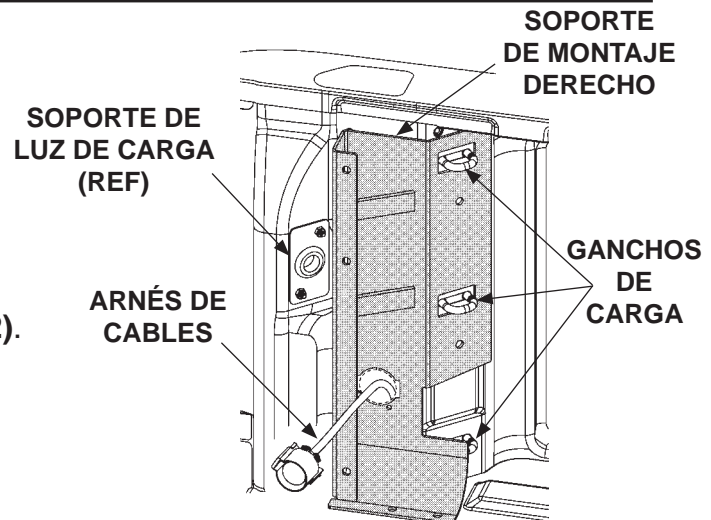

COLOCAR EL SOPORTE DE MONTAJE IZQUIERDO SOBRE DE LOS GANCHOS DE CARGA
FIG. 57-1

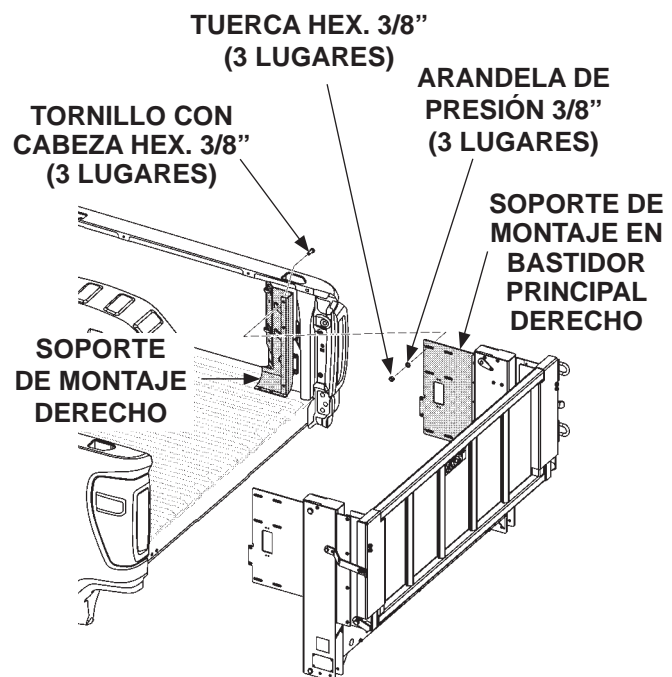

SUJETAR EL SOPORTE DE MONTAJE DEL BASTIDOR PRINCIPAL AL SOPORTE DE MONTAJE DERECHO
FIG. 57-2

INSTALAR EL ELEVADOR - Cont.

NOTA: Para llenar las brechas entre el soporte de montaje y el piso, utilice arandelas planas de 3/8" [9 mm] con cada perno.

- Permita que el elevador cuelgue de los postes de esquina. Deje que un poco del peso se apoye en la cama del pickup para que cuelgue apropiadamente.

PRECAUCIÓN

Antes de taladrar agujeros en la cama del pickup, asegúrese de que no haya obstrucciones para el taladro o artículos que pudieran dañarse.

- Sostenga el soporte de montaje derecho contra los ganchos para carga y el piso de la cama del pickup (**FIG. 58-1**). Después, utilice los agujeros en el soporte como guía, taladre dos agujeros de 7/16" para tornillos con cabeza hex. de 3/8" en el piso de la cama del pickup (**FIG. 58-1**). Repita para el soporte de montaje izquierdo.
- Atornille el soporte de montaje derecho al piso del pickup utilizando las tuercas hex. y arandelas (arts. del kit) como se muestra en la **FIG. 58-1**. Repita para el soporte de montaje izquierdo.
- Taladre dos agujeros de 7/16" para los tornillos con cabeza hex. de 3/8" al lateral de la cama del pickup, utilizando los agujeros del soporte cerca de los ganchos de carga como guías (**FIG. 58-1**).
- Atornille el soporte de montaje derecho al lateral de la cama del pickup utilizando las tuercas hex. y las arandelas (arts. del kit) como se muestra en la **FIG. 58-1**. Repita para el soporte de montaje izquierdo.
- Ajuste el elevador para verificar que esté centrado en la apertura de la cama del pickup, nivelado con el suelo y al ras, tanto como sea posible, con la parte posterior de la cama del pickup. Después, apriete los pernos para asegurar los soportes de montaje del bastidor principal a los soportes de montaje derecho e izquierdo.

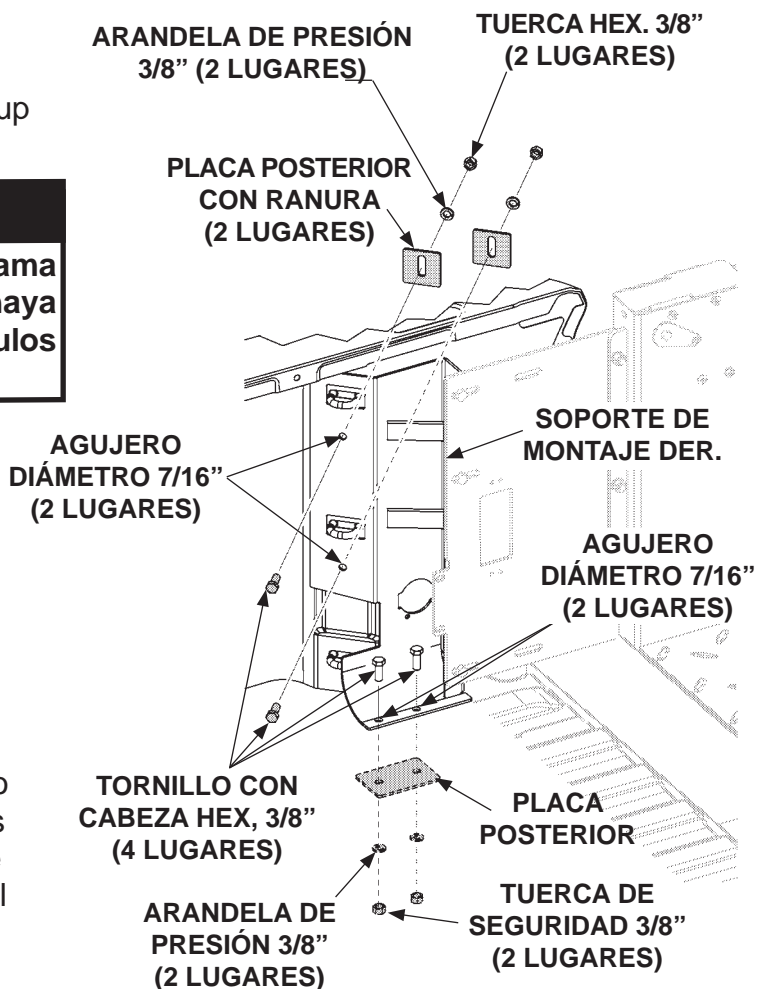

ATORNILLAR EL SOPORTE DE MONTAJE DERECHO A LA CAMA DEL PICKUP FIG. 58-1

REUBICAR LUZ DE CARGA

1. Coloque el soporte de luz de carga (art. del kit) sobre la apertura de la luz de carga en el soporte de montaje del bastidor principal de lado derecho (**FIG. 59-1**) y fijelo con los tornillos autoperforantes #12 (arts. del kit).

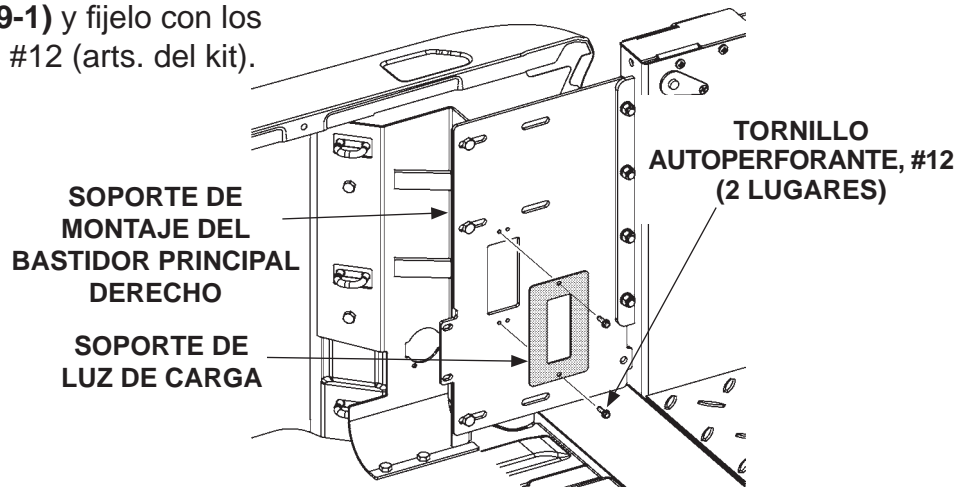

**INSTALAR PLACA DE LUZ DE CARGA
FIG. 59-1**

2. Coloque la luz de carga en el soporte de luz de carga (**FIG. 59-2**). Conecte el arnés de cables y sujete la luz de carga en el soporte de montaje (**FIG. 59-2**).

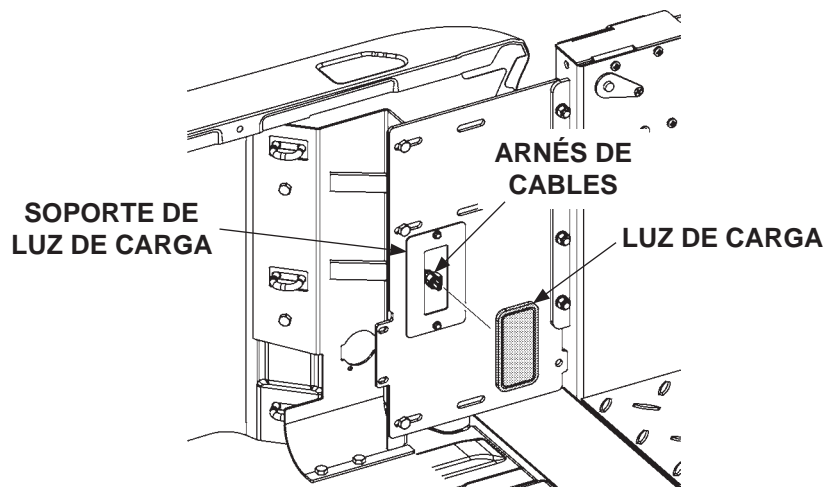

**REUBICAR LUZ DE CARGA
FIG. 59-2**

REUBICAR LA TOMA DE CORRIENTE DE 120V

NOTA: Este paso es para pickups con toma de corriente de 120V en la pared lateral de la cama del vehículo. Si el vehículo no tiene una toma de corriente de 120V, omite este paso.

1. Instale el soporte de la toma de corriente (art. del kit) en el refuerzo de montaje izquierdo (**FIG. 60-1**) utilizando tornillos de cabeza hex. 5/16", arandelas y tuercas de seguridad (arts. del kit) (**FIG. 60-1**).

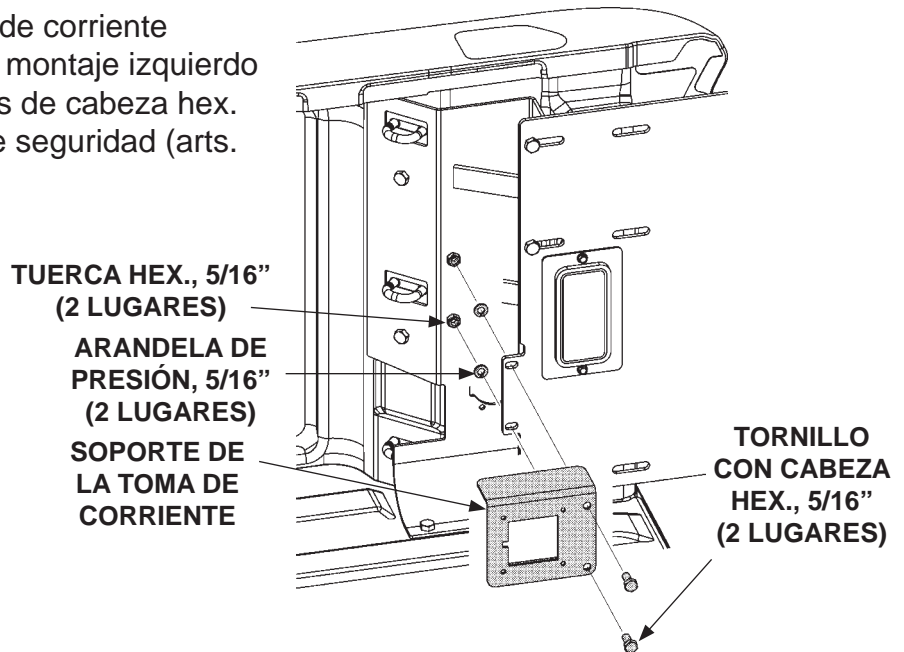

INSTALAR SOPORTE DE TOMA DE CORRIENTE FIG. 60-1

2. Conecte el arnés de la toma de corriente a la toma de corriente (**FIG. 60-2**). Atornille la toma de corriente de 120V al soporte de la toma de corriente utilizando los tornillos de cabeza redonda y las tuercas de seguridad (arts. del kit) como se muestra en la **FIG. 60-2**.

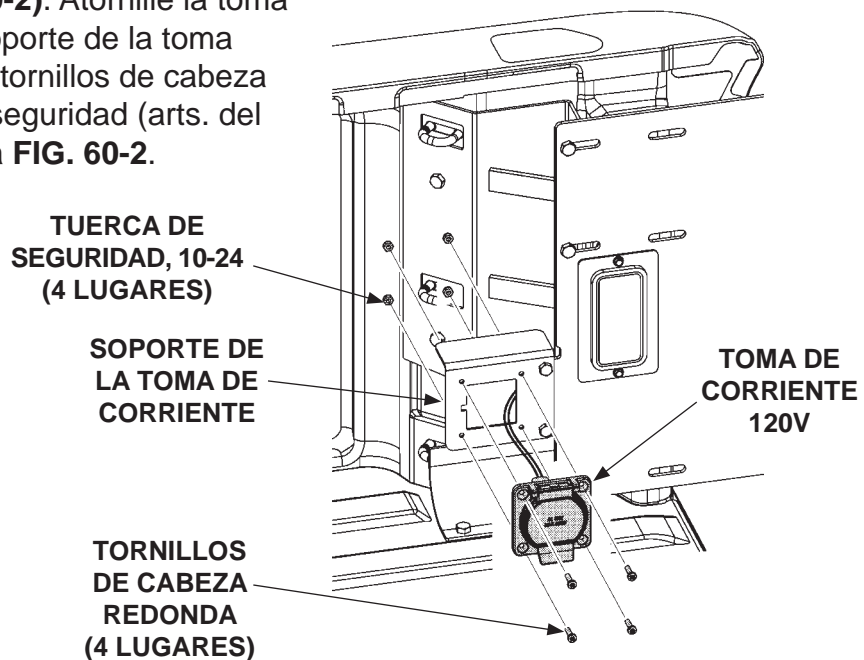

REUBICAR TOMA DE CORRIENTE DE 120V FIG. 60-2

REUBICAR ENCHUFE DE REMOLQUE

NOTA: Este paso es para pickups con enchufe de remolque en la pared lateral de la cama del vehículo. Si el vehículo no tiene un enchufe de remolque, omita este paso.

1. Instale el soporte del enchufe de remolque (art. del kit) en la placa de montaje izquierda del bastidor principal (**FIG. 61-1**), utilizando los tornillos con cabeza hex. 5/16", arandelas y tuercas de seguridad (arts. del kit) (**FIG. 61-1**).

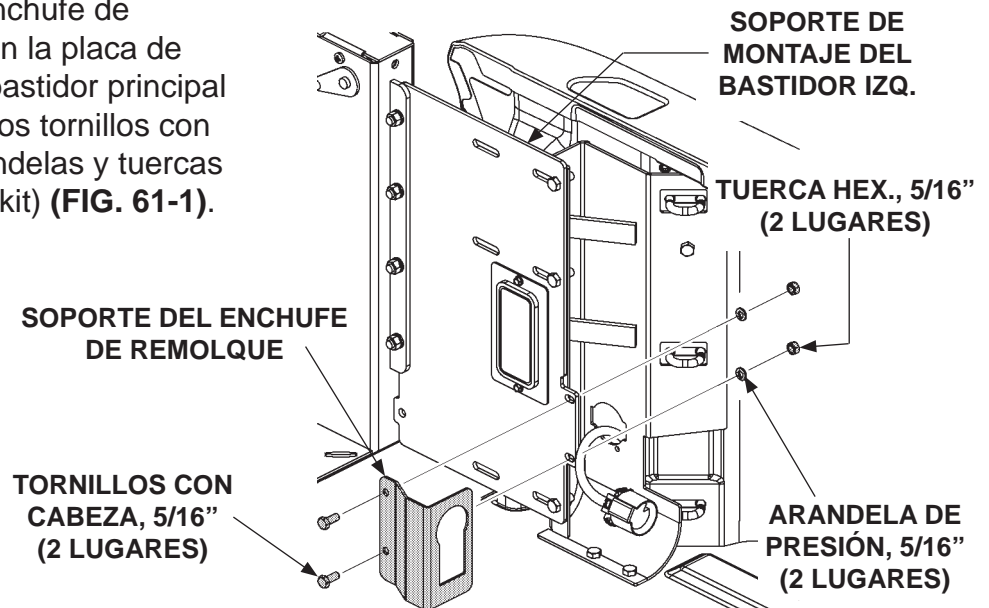

INSTALAR SOPORTE DEL ENCHUFE DE REMOLQUE
FIG. 61-1

2. Conecte el enchufe de remolque al conector del enchufe de remolque (**FIG. 61-2**). Encaje el enchufe del remolque en el soporte dedicado como se muestra en la **FIG. 61-2**.

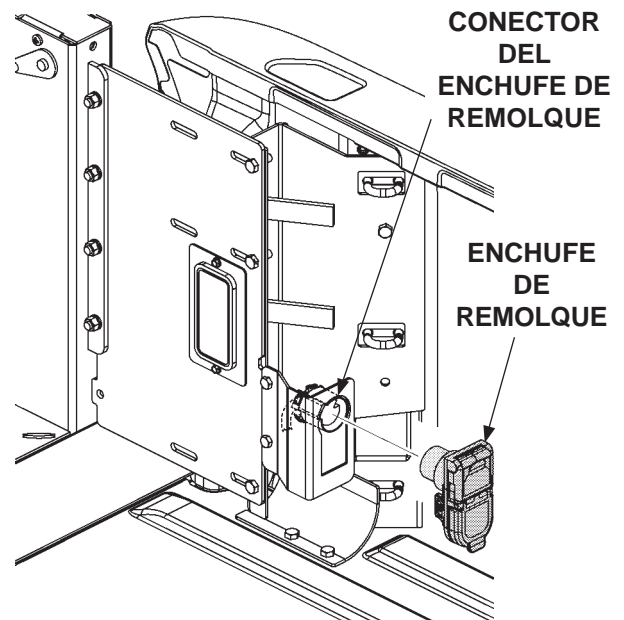

REUBICAR ENCHUFE DE REMOLQUE
FIG. 61-2

VERIFICAR EL ACCESO AL NEUMÁTICO DE REPUESTO

PRECAUCIÓN

No use un cargador de batería para conectar la energía a los cables de alimentación del Elevador.

1. Conecte la energía de una batería de 12 voltios para camioneta a los cables de alimentación del Elevador que salen de la parte posterior de la carcasa del bastidor principal.
2. Consulte las instrucciones de operación para desplegar la plataforma y activar el Elevador en el **Manual de Operación para C2**.

NOTA: Con las luces de **ENCENDIDO** y de **ELEVADOR ACTIVADO** encendidas, se puede elevar y descender el Elevador. Si no se utiliza el Elevador durante 90 segundos, el control se desactivará automáticamente.

3. Utilice el interruptor de control para descender (**ABAJO**) la plataforma al suelo (**FIG. 62-1**).

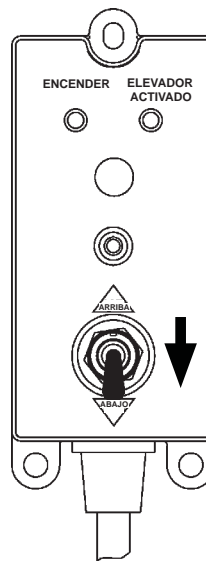

UTILIZAR EL INTERRUPTOR DE CONTROL PARA DESCENDER EL ELEVADOR
FIG. 62-1

VERIFICAR EL ACCESO AL NEUMÁTICO DE REPUESTO - Cont.

4. Retire los tapones correctos de plástico de color negro de la carcasa y el bastidor (FIG. 63-1).

COLUMNA IZQ.
(LADO
DEL CONDUCTOR)

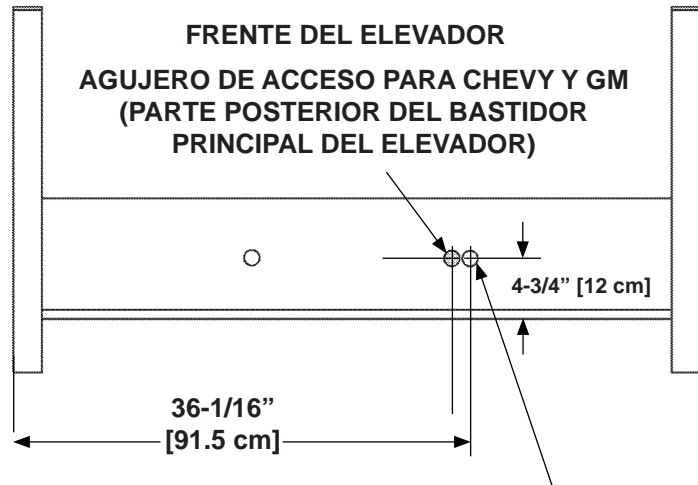

5. Inserte la manivela del neumático de repuesto a través de los agujeros en el bastidor principal del elevador.

AGUJERO DE ACCESO CON DIÁMETRO
DE 1-1/4" [3.1 cm] Ó 2" [5 cm]
(FRENTE DEL BASTIDOR PRINCIPAL
DEL ELEVADOR)

**RETIRAR TAPONES PLÁSTICOS PARA ACCEDER
AL NEUMÁTICO DE REPUESTO, CAMIONETA
PICKUP CHEVY Y GM
FIG. 63-1**

6. Asegúrese de tener acceso al neumático de repuesto utilizando la manivela.

CANALIZAR CABLES DE ALIMENTACIÓN

1. Retire el kit de partes pequeñas y manuales de la carcasa del bastidor. Consulte los contenidos de los kits en la **Página 4**.
2. Instale el disyuntor (**FIG. 64-1**) dentro del compartimento del motor cerca de la terminal (+) de la batería de la camioneta y lejos de partes móviles. Deje espacio suficiente para que los cables de alimentación puedan instalarse y además sea fácil acceder al disyuntor.

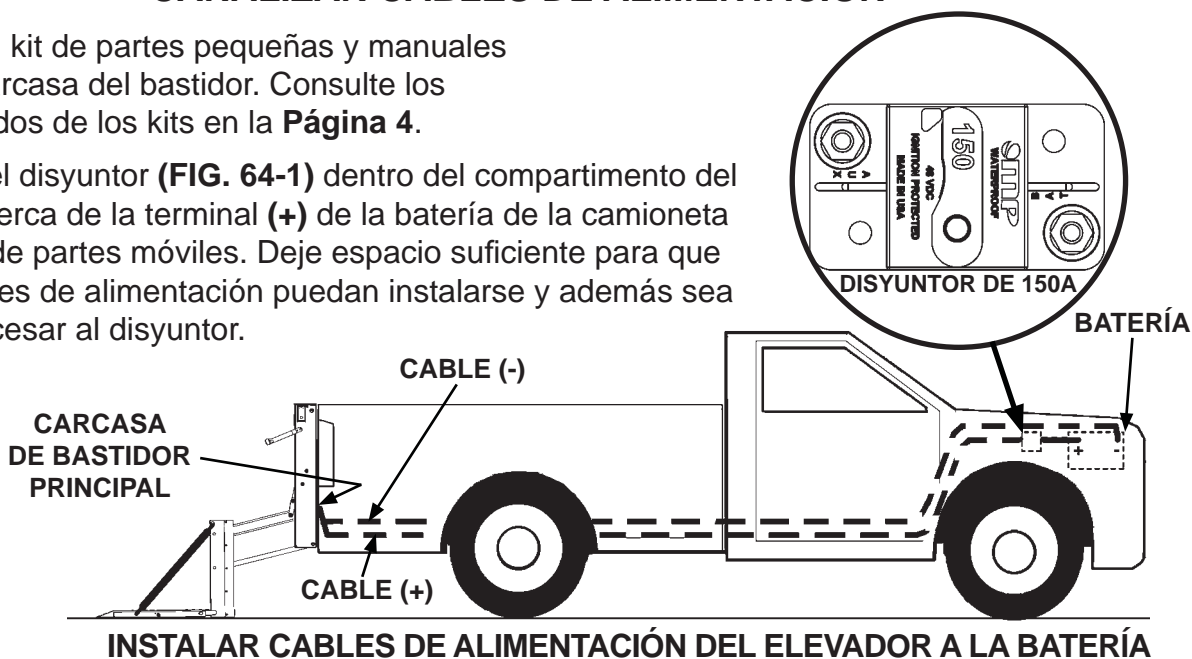

3. Tire de los cables de alimentación (+) y (-) a través del prensacables localizado en la parte posterior de la carcasa del bastidor. Deje aprox. 2" [5 cm] de soltura para los cables dentro de la carcasa.
4. Canalice los cables de alimentación por el bastidor de la camioneta a la batería del mismo (**FIG. 64-1**). Tire del cable excedente hasta pasar las terminales de batería. Después, separe el cable positivo (+) del cable negativo (-).
5. Corte el cable positivo (+) a la longitud necesaria para alcanzar la terminal **AUX** del disyuntor (**FIG. 64-1**) sin tensar la conexión. Instale la terminal de cobre (art. del kit) (**FIGS. 64-2 y 64-3**). Después conecte la terminal **AUX** al disyuntor de 150 A.

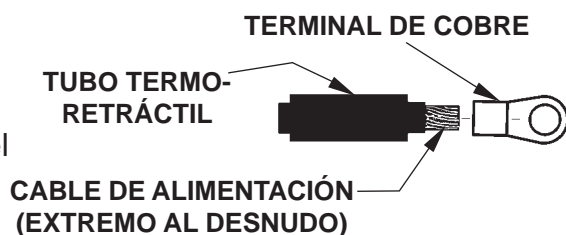

COLOCAR TERMINAL DE COBRE Y TUBO TERMORETRÁCTIL EN CABLE DE ALIMENTACIÓN
FIG. 64-2

6. Corte el cable positivo (+) restante lo suficientemente largo para alcanzar desde la terminal **BAT** del disyuntor a la terminal positiva (+) de la batería (**FIG. 64-1**) sin tensar la conexión. Instale las terminales de cobre (arts. del kit) en ambas puntas del cable (**FIGS. 64-2 y 64-3**). Después, conecte el cable a la terminal **BAT** en el disyuntor de 150 A y la terminal positiva (+) en la batería.
7. Corte el cable negativo (-) a la longitud necesaria para alcanzar la terminal negativa (-) de la batería sin tensionar la conexión. Instale la terminal de cobre (art. del kit) (**FIGS. 64-2 y 64-3**). Después, conecte el cable a la terminal negativa (-) en la batería.



CABLE DE ALIMENTACIÓN TÍPICO CON TERMINAL DE COBRE INSTALADA
FIG. 64-3

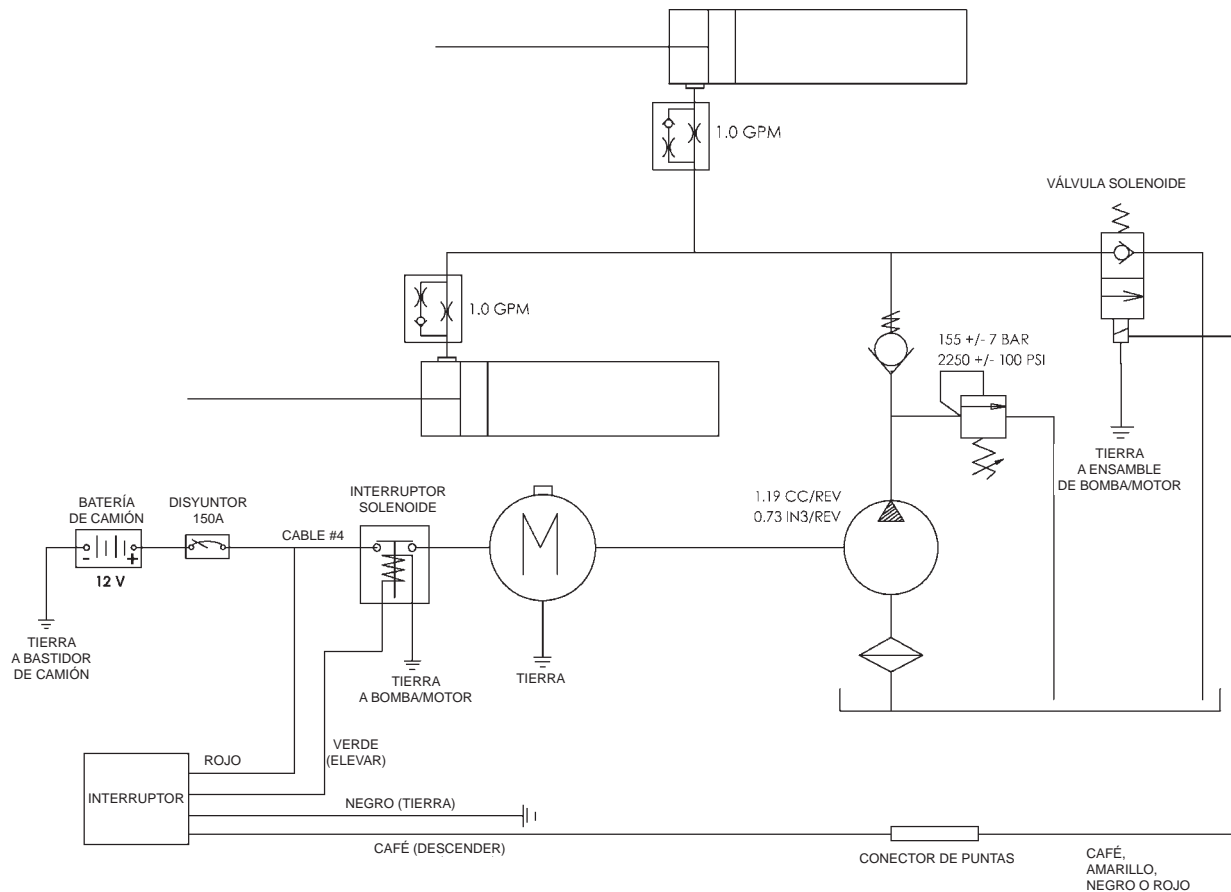

**DIAGRAMA DE SISTEMAS ELÉCTRICOS
E HIDRÁULICOS PARA ELEVADOR C2
FIG. 65-1**

INSTALAR LA CÁMARA Y LOS SENSORES (SI SE EQUIPAN)

1. Observe las ubicaciones de montaje de la cámara y el soporte de montaje del sensor en la carcasa del bastidor principal (**FIG. 66-1**).

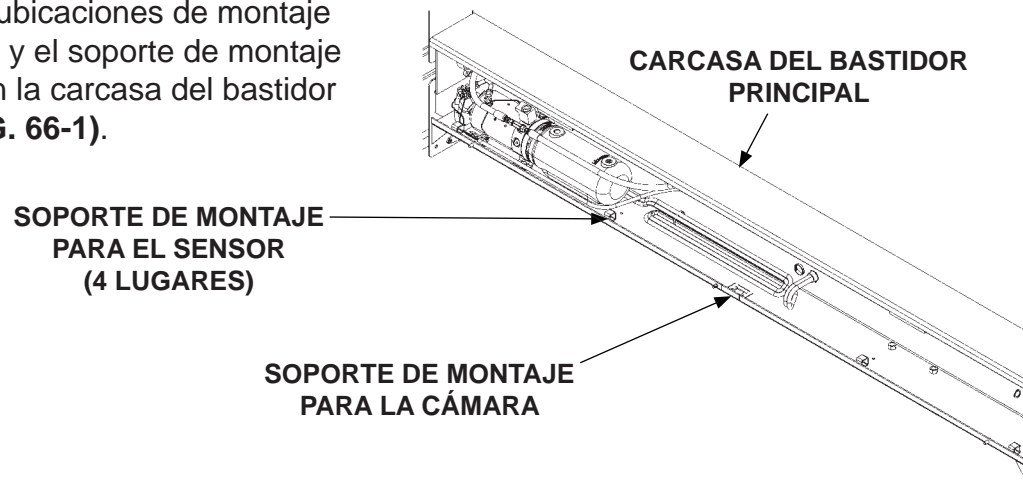

UBICACIÓN DEL SOPORTE DE LA CÁMARA Y DEL SENSOR
FIG. 66-1

2. Doble el soporte de montaje de la cámara aproximadamente 40° para un montaje correcto de la cámara (**FIGS. 66-2 y 66-2A**).

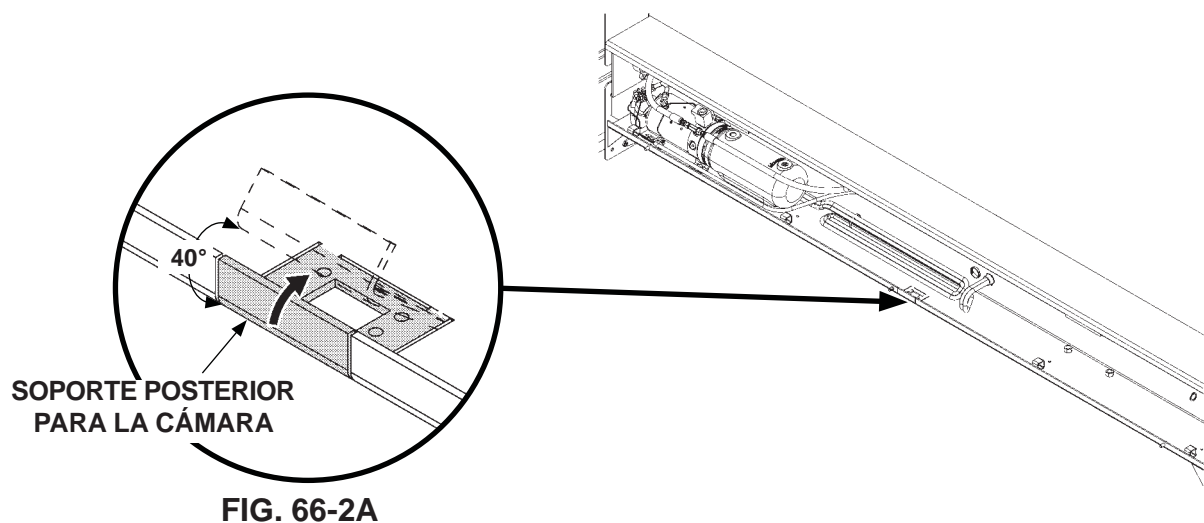
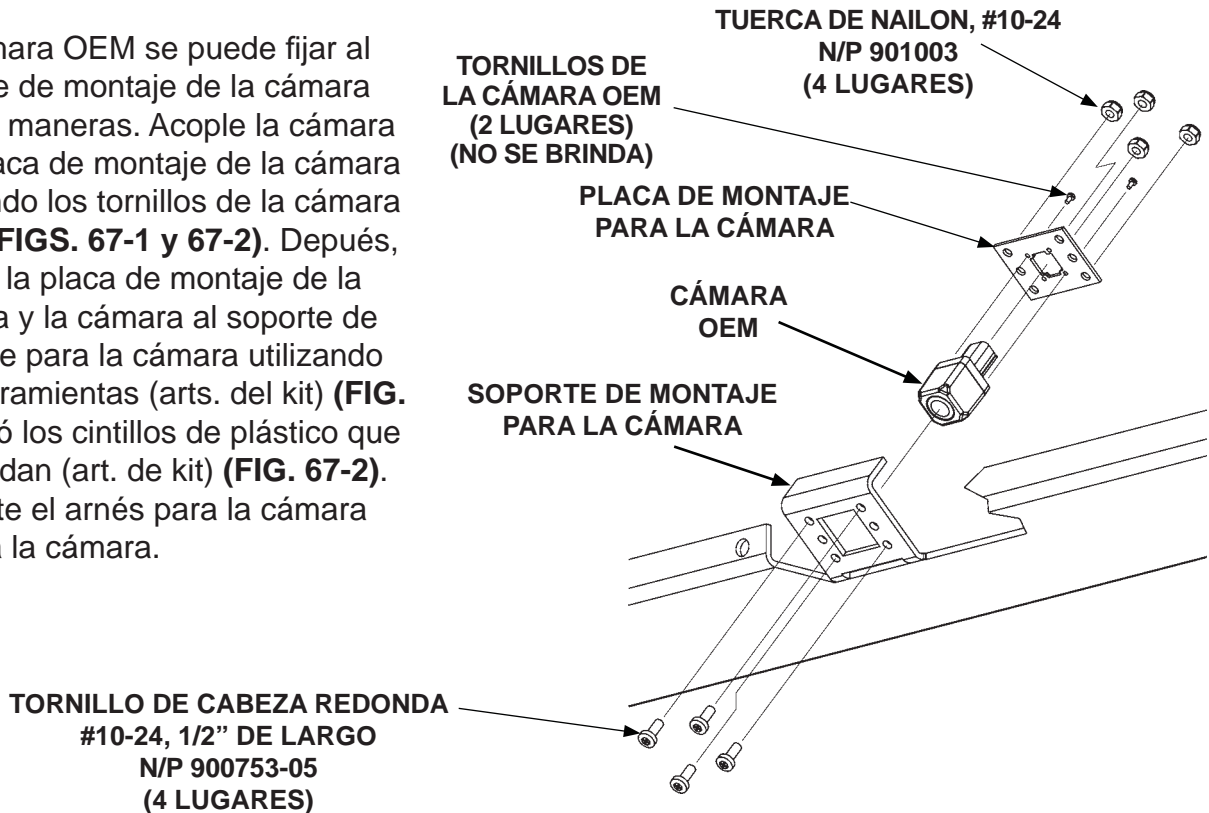

FIG. 66-2A

AJUSTAR EL SOPORTE DE LA CÁMARA
FIG. 66-2

INSTALAR LA CÁMARA Y LOS SENSORES (SI SE EQUIPAN) - Cont.

3. La cámara OEM se puede fijar al soporte de montaje de la cámara en dos maneras. Acople la cámara a la placa de montaje de la cámara utilizando los tornillos de la cámara OEM (FIGS. 67-1 y 67-2). Después, acople la placa de montaje de la cámara y la cámara al soporte de montaje para la cámara utilizando las herramientas (arts. del kit) (FIG. 67-1), ó los cintillos de plástico que se brindan (art. de kit) (FIG. 67-2). Conecte el arnés para la cámara OEM a la cámara.



ACOPLAR LA CÁMARA A LA PLACA DE MONTAJE Y AL SOPORTE DE MONTAJE FIG. 67-1

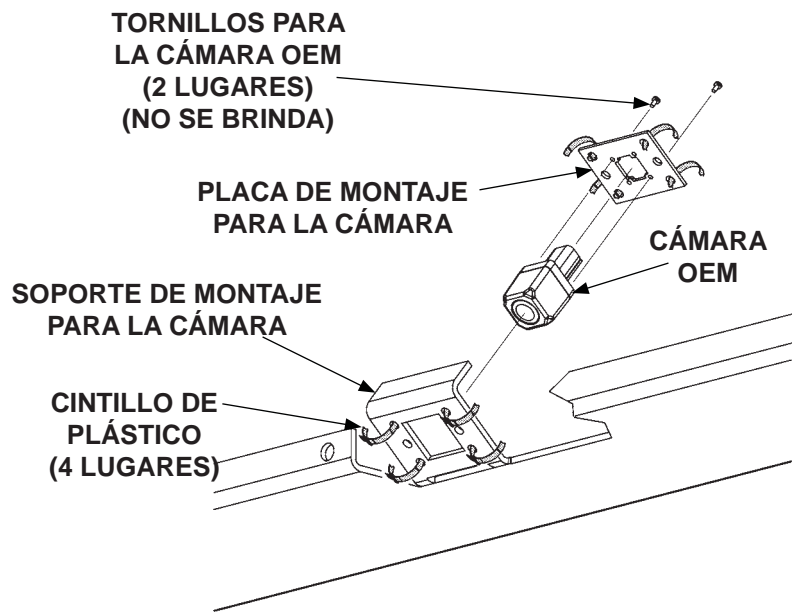

ACOPLAR LA CÁMARA A LA PLACA DE MONTAJE Y AL SOPORTE DE MONTAJE FIG. 67-2

INSTALAR LA CÁMARA Y LOS SENSORES (SI SE EQUIPAN) - Cont.

- Ajuste el ángulo de la cámara (**FIG. 68-1**) doblando el soporte de montaje para la cámara hasta que la imagen en la pantalla de la cámara de retroceso se adhiera al estándar FMVSS 111.

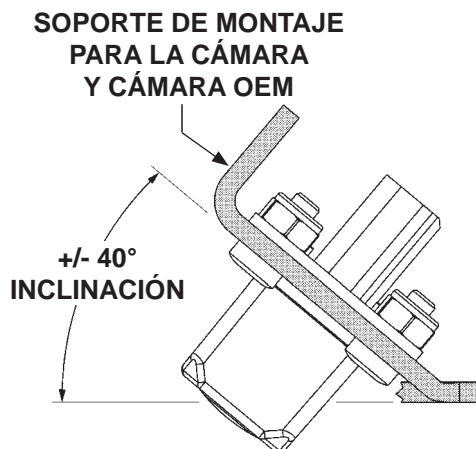

**AJUSTAR EL ÁNGULO DE LA CÁMARA
FIG. 68-1**

- Instale cada uno de los sensores OEM (si están equipados) en los 4 soportes, como se muestra en **FIGS. 68-2 y 68-2A**.
- Utilice cintillos de plástico (art. del kit) para asegurar los sensores en los soportes de montaje, tal como se muestra en **FIG. 68-2A**.
- Conecte el arnés del sensor OEM en el vehículo a todos los sensores.

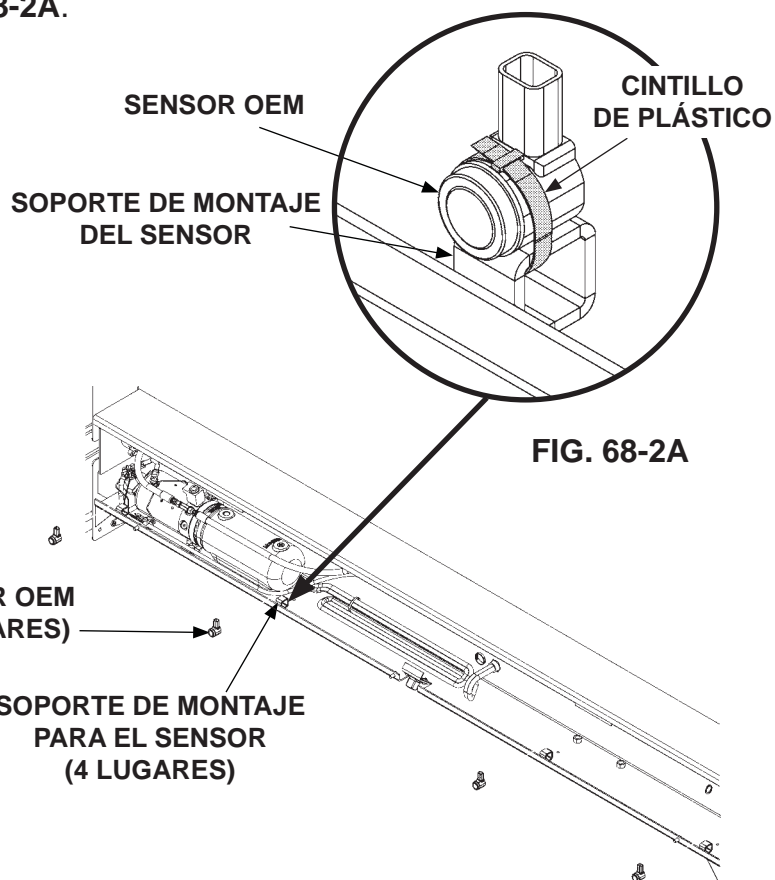

**INSTALAR SENSORES (SI ESTÁN EQUIPADOS)
FIG. 68-2**

INSTALAR LA CÁMARA Y LOS SENSORES (SI SE EQUIPAN) - Cont.

8. Retire el agujero de la cámara señalado para perforarse y los tapones de los sensores (si se requiere) de la cubierta de la carcasa (FIG. 69-1).

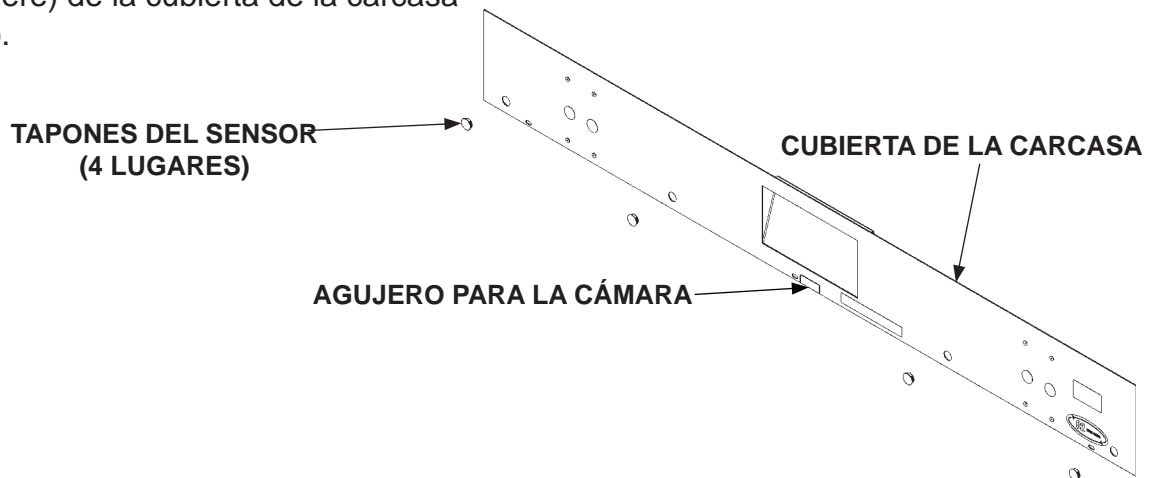

**RETIRAR LOS TAPONES DE LOS SENSORES
Y EL AGUJERO PARA LA CÁMARA EN LA CUBIERTA
DE LA CARCASA
FIG. 69-1**

9. Vuelva a conectar el cable a tierra (-) en la batería del vehículo.

INSTALAR PLACAS DE MONTAJE INFERIORES

PRECAUCIÓN

El Elevador hidráulico se puede dañar severamente si la conexión a tierra de la soldadora eléctrica está conectada en el lugar incorrecto. Para prevenirlo, siempre conecte el cable de tierra al componente que se está soldando y lo más cercano a la soldadura.

NOTA: Los montajes inferiores son esenciales para la instalación correcta del elevador. Se colocan en el bastidor de la camioneta y apoyan la parte inferior del elevador.

1. Desatornille las placas de soporte del inferior de la carcasa del bastidor principal (FIG. 70-1).
2. Posicione 2 perfiles de montaje atornillables, lo más cercano al bastidor de la camioneta en la parte inferior de la carcasa del bastidor principal del elevador (FIG. 70-2). Después, atornille cada perfil al agujero permitiendo un ajuste más cercano al bastidor de la camioneta.
3. Posicione 2 placas de soporte (art. del kit) en el bastidor de la camioneta al inferior de la carcasa del bastidor principal (FIG. 70-2). Atornille al bastidor de la camioneta. Si es necesario, modifique las placas de soporte para un mejor ajuste.
4. Sujete los 2 perfiles cortos (sin agujeros) (art. del kit) a las placas de soporte en el bastidor de la camioneta (FIG. 70-2). Coloque los 2 perfiles de manera que alcancen los perfiles atornillados en la parte inferior de la carcasa del bastidor principal.
5. Con los perfiles y placas de soporte posicionados y sujetos juntos, suelde con puntos los perfiles y las placas en posición (FIG. 70-2).
6. Desatornille del bastidor de la camioneta los soportes inferiores que están soldados con puntos (FIG. 70-2). Después, termine de soldar las placas de soporte y los perfiles.
7. Atornille las placas de soporte y los perfiles soldados en su posición al inferior de la carcasa del bastidor principal y en el bastidor de la camioneta (FIG. 70-2).

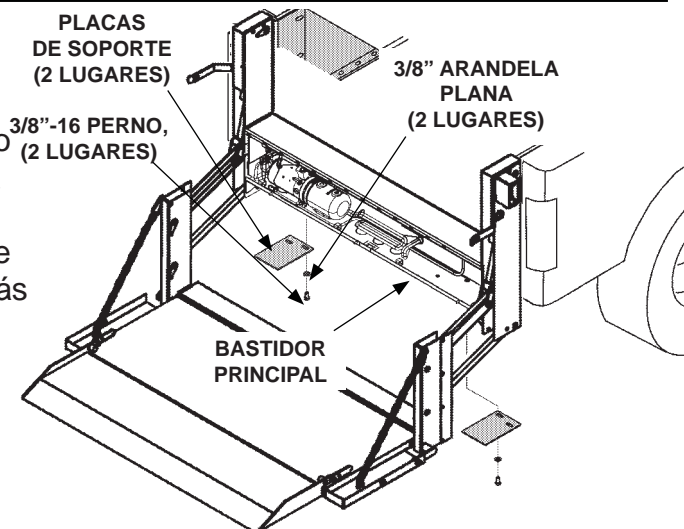

RETIRAR PLACAS DE SOPORTE DE LA CARCASA DEL BASTIDOR PRINCIPAL (SE MUESTRA C2) FIG. 70-1

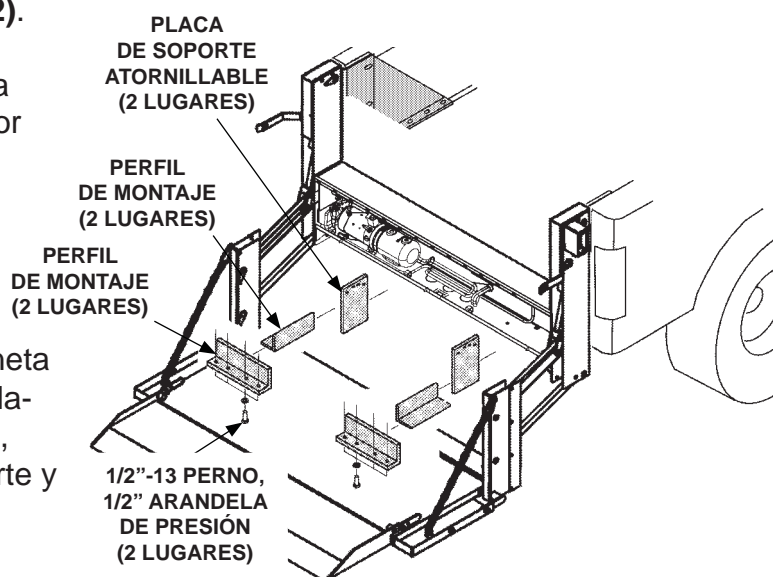

COLOCANDO SOPORTES INFERIORES PARA APOYAR EL ELEVADOR (SE MUESTRA C2) FIG. 70-2

FINALIZAR LA INSTALACIÓN DEL ELEVADOR

PRECAUCIÓN

El sistema hidráulico se llena en la fábrica con la cantidad correcta de aceite. No es necesario añadir más aceite a menos de que se requiera como parte del mantenimiento periódico del Elevador.

1. Retire el tapón sólido del depósito de la bomba (**FIG. 71-1**). Instale el tapón con respiradero (art. del kit) en el depósito de la bomba.
2. Atornille la cubierta del bastidor principal (**FIG. 71-2**).
3. Para la matrícula, instale las dos tuercas cuadradas de ojal (arts. del kit), en los agujeros cuadrados de la cubierta del bastidor principal del Elevador (**FIG. 71-2**).
4. Instale la matrícula utilizando dos tornillos autorroscantes de 1/4"-20 (art. del kit) (**FIG. 71-2**).
5. Instale las luces para matrícula en los agujeros proporcionados. Consulte la hoja de instrucciones **M-14-35**. Después, conecte las luces de la matrícula al cableado del vehículo.

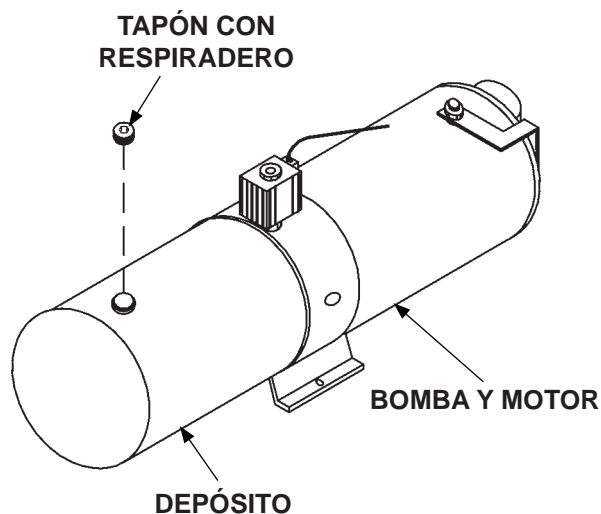

INSTALAR TAPÓN DE VENTILACIÓN EN EL DEPÓSITO DE LA BOMBA
FIG. 71-1

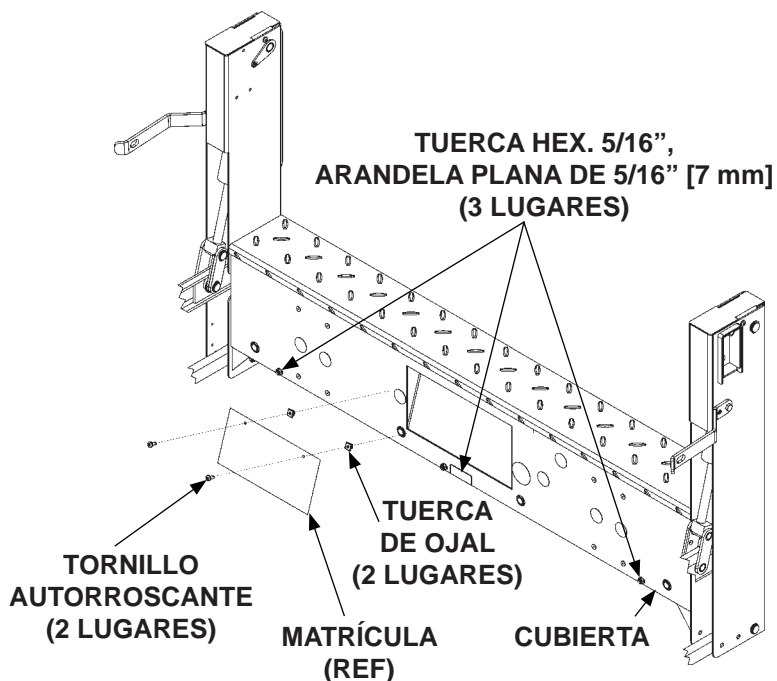

INSTALAR CUBIERTA Y MATRÍCULA (SE MUESTRA ELEVADOR C2)
FIG. 71-2

FINALIZAR INSTALACIÓN DEL ELEVADOR - Cont.

6. Para utilizar la función de plataforma desplegable, instale el pasador de caída y una tuerca de seguridad de 3/8"-16 (arts. del kit) en la parte inferior de la columna derecha (**FIG. 72-1**). Apriete la tuerca de seguridad firmemente.

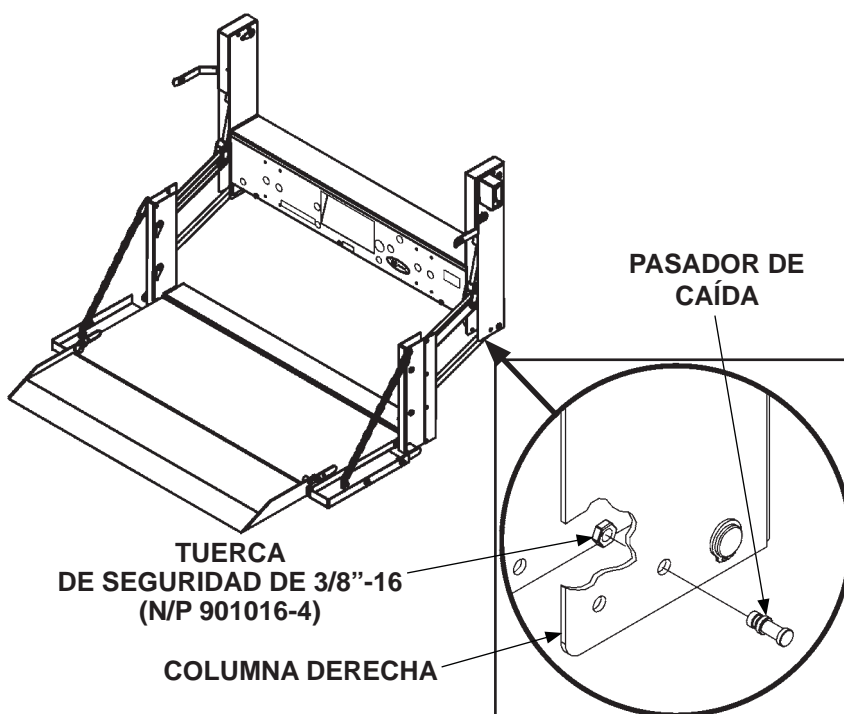

INSTALAR PASADOR DE CAÍDA EN LA COLUMNA DERECHA (SE MUESTRA ELEVADOR C2) FIG. 72-1

7. Instale los tapones plásticos redondos de 3/8" [9 mm] en los agujeros vacíos localizados en la parte inferior de las columnas.
8. Si lo retiró antes, reinstale el neumático de repuesto.

COMPROBAR FUNCIONAMIENTO DEL ELEVADOR

! ADVERTENCIA

Mantenga todos los objetos extraños fuera del bastidor principal del elevador y lejos de los puntos de pellizco en todo momento al operar el elevador.

NOTA: La luz LED de **ELEVADOR ACTIVADO** se ilumina cuando el elevador está encendido. El interruptor se desactivará después de 90 segundos de no utilizarlo.

1. Verifique el funcionamiento del interruptor de control presionando el botón de **ENCENDIDO** una vez para activarlo. A continuación, presione el botón de **ENCENDIDO** nuevamente para desactivar la alimentación del elevador. Luego, presione el botón de **ENCENDIDO** dos veces para restablecer el voltaje bajo (**FIG. 73-1**).
2. Presione el botón de **ELEVADOR ACTIVADO** dentro de 1 segundo para activar el temporizador (**FIG. 73-1**).
3. Eleve (**ARRIBA**) y descienda (**ABAJO**) la plataforma sin carga (**FIGS. 73-1 y 73-2**) en una superficie plana. Verifique la velocidad de funcionamiento adecuada y la alineación con el suelo.
4. Cargue la plataforma con la capacidad nominal y mida el tiempo para **ELEVAR** la plataforma (**FIG. 73-1**). La plataforma debería elevarse de 2" a 3" [5.1 a 7.6 cm] por segundo.
5. Examine la plataforma en busca de cualquier desplazamiento hacia abajo.
6. Mida el tiempo para **DESCENDER** la plataforma aún cargada (**FIG. 73-2**). La carga debe descender de 7" a 9" [17.8 a 22.9 cm] por segundo.
7. Retire la carga de la plataforma y examine tanto el elevador como el vehículo buscando fugas hidráulicas, cableado suelto y cualquier otro problema.
8. Reinstale la cubierta de la carcasa del bastidor principal. Después, cierre y enganche la plataforma.

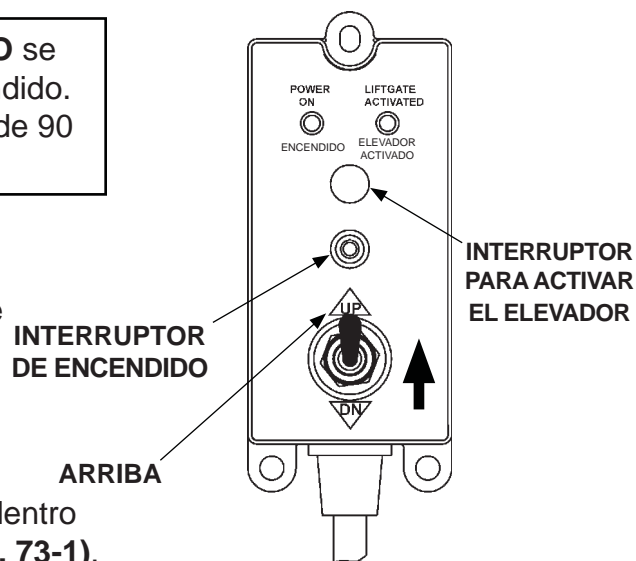

VERIFICAR OPERACIÓN DEL INTERRUPTOR DE CONTROL Y ELEVAR LA PLATAFORMA FIG. 73-1

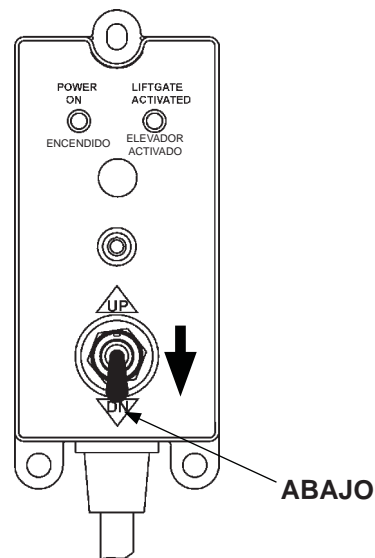

UTILIZAR INTERRUPTOR DE CONTROL PARA DESCENDER LA PLATAFORMA FIG. 73-2

COMPROBAR FUNCIONAMIENTO DEL ELEVADOR - Cont.

9. Con la plataforma cerrada, use el pasador de bloqueo para asegurar el pestillo al pasador de la plataforma (FIG. 74-1).

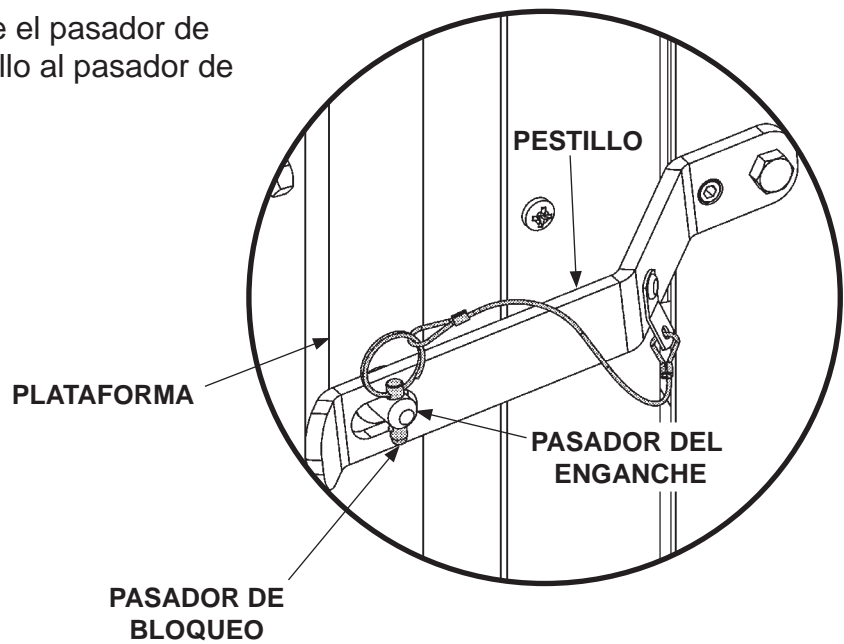

**ASEGURAR LA PLATAFORMA
(LADO DERECHO)
FIG. 74-1**