

Instrucciones, juego de instalación de luz intermitente

Juego N/P 286755-01

(Modelo BMRSD con plataforma abatible de aluminio y rampa fija)

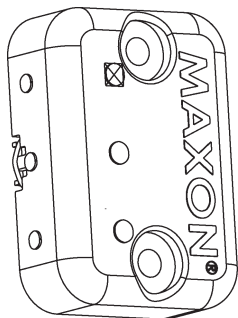

Luz intermitente de seguridad
N/P 907150-01
cant. 2



Arandela de presión, 1/4"
N/P 902011-2
cant. 4



Tornillo cabeza de botón, 1/4"-
20 x 1-1/4" long. acero inox.
N/P 900719-08
cant. 4

Juego N/P 286751-01

(modelos BMR-A plataforma de acero y rampa de retención de aluminio)

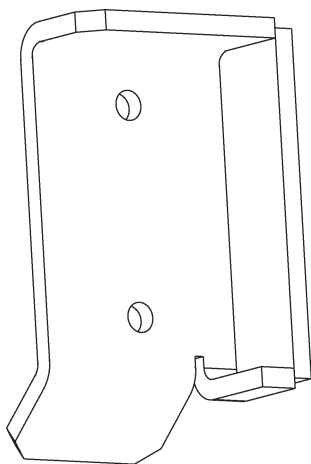

Soporte izquierdo,
acero inox.
N/P 286757-12
cant. 1

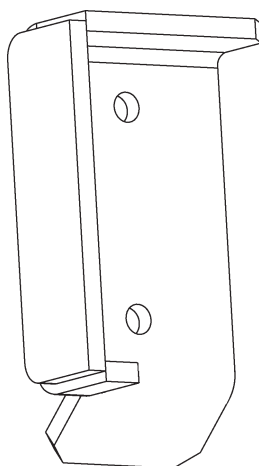

Soporte derecho,
acero inox.
N/P 286757-11
cant. 1

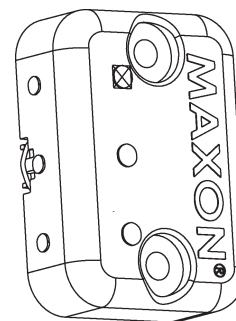

Luz intermitente de seguridad
N/P 907150-01
cant. 2

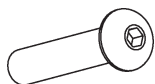

Tornillo cabeza de botón, 1/4"-20 x
1-1/4" long. acero inox.
N/P 900719-08
cant. 4

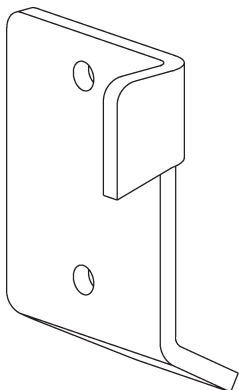

Tuerca de seguridad, 1/4"-20, nylon
N/P 901000
cant. 4

Juego N/P 287114-01**(modelo BMR-A con plataforma abatible de acero y rampa fija)**

**Soporte izquierdo,
acero inox.
N/P 287462-12
cant. 1**

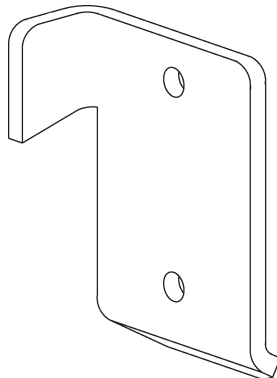

**Soporte derecho,
acero inox.
N/P 287462-11
cant. 1**

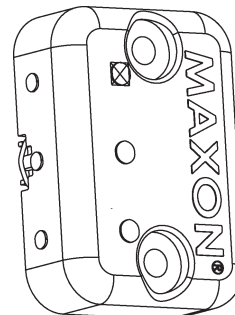

**Luz intermitente de seguridad
N/P 907150-01
cant. 2**

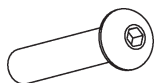

**Tornillo cabeza de botón, 1/4"-
20 x 1-1/4" long. acero inox.
N/P 900719-08
cant. 4**



**Tuerca de seguridad, 1/4"-20, nylon
N/P 901000
cant. 4**

Juego N/P 287126-01
(modelo BMR-A con plataforma abatible de acero y
rampa fija, placas de retención sencilla y dobles)

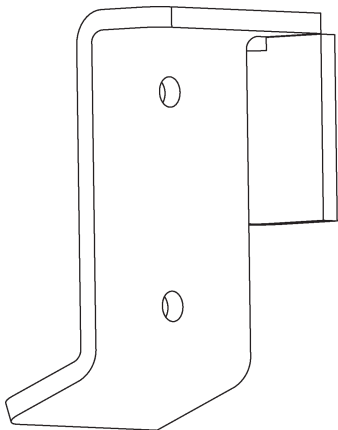

Soporte izquierdo,
acero inox.
N/P 287115-02
cant. 1

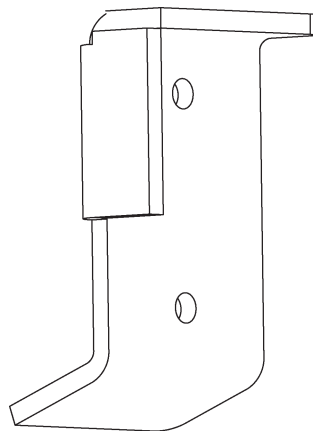

Soporte derecho,
acero inox.
N/P 287115-01
cant. 1

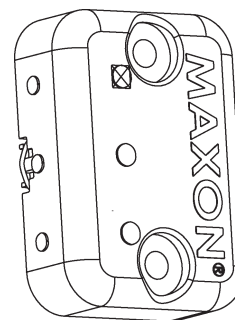

Luz intermitente de seguridad
N/P 907150-01
cant. 2

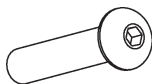

Tornillo cabeza de botón, 1/4"-20 x
1-1/4" long. acero inox.
N/P 900719-08
cant. 4



Tuerca de seguridad, 1/4"-20, nylon
N/P 901000
cant. 4

Preparar elevador hidráulico

⚠ Advertencia

Utilice soportes para apoyar la plataforma mientras realiza este procedimiento

1. Despliegue y descienda la plataforma hasta una altura de 18" [45.72cm] sobre el suelo. Consulte el **Manual de operación** de los modelos **BMRA/BMRSD** para instrucciones sobre como operar el elevador hidráulico. Apoye la plataforma y plataforma abatible sobre soportes como se muestra en la **FIG. 4-1**.

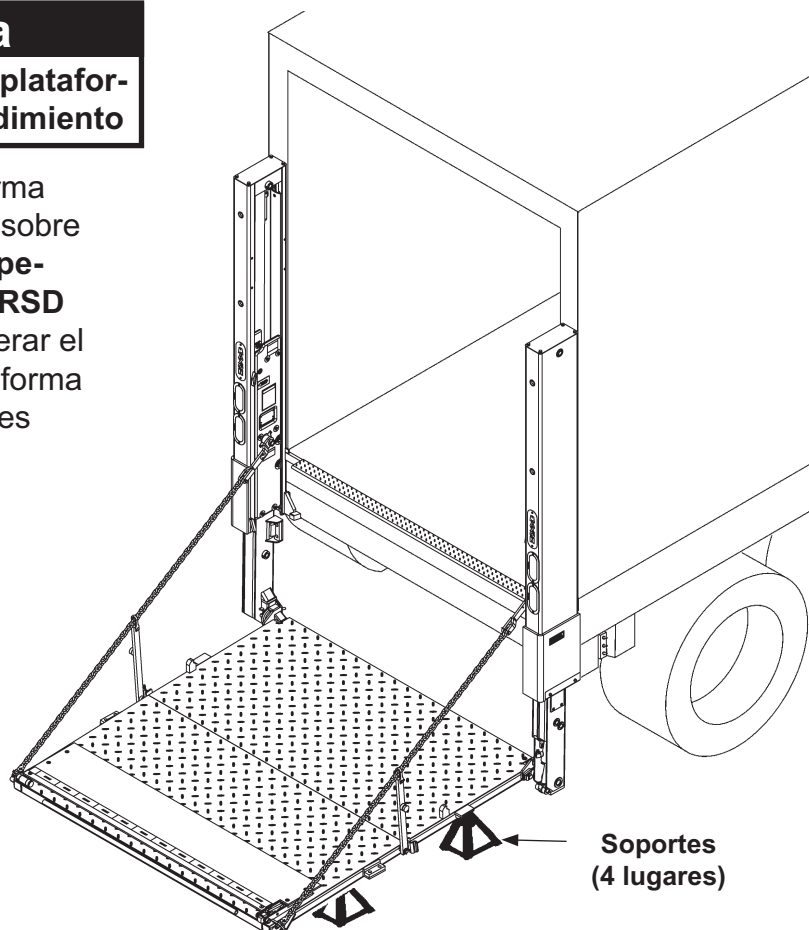

Plataforma con rampa de retención desplegada y apoyada sobre soportes

FIG. 4-1

⚠ Advertencia

Para evitar lesiones, asegúrese que no operen el elevador hidráulico durante la instalación del juego. Coloque el interruptor maestro de desconexión a la posición OFF (apagado) antes de instalar las partes del juego.

2. Desconecte la alimentación eléctrica de la batería hacia la bomba girando el interruptor maestro de apagado a la posición **OFF** (apagado) (**FIG. 4-2**).

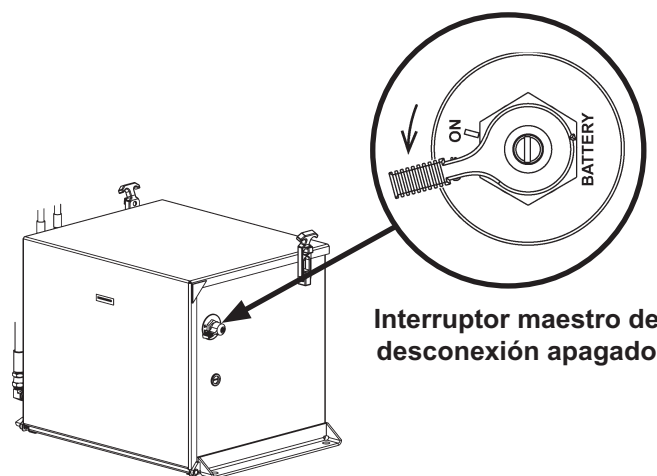

Interruptor maestro de desconexión apagado

Desconectar aliment. eléct. de batería a bomba

FIG. 4-2

NOTA: Las siguientes instrucciones sirven para instalar 4 juegos diferentes. Siga las instrucciones que aplican a su juego y tipo de plataforma.

Juego N/P 286755-01 (modelo BMRSD p/f abatible de aluminio y rampa fija)

1. Centre la luz intermitente (j. de art.) sobre el extremo de la placa lateral, esquina frontal derecha de la plataforma abatible (**FIG. 5-1**). Marque 2 orificios en el extremo de la placa lateral (**FIG. 5-1**). Repita los pasos en el lado izquierdo.

2. Utilice una broca #7, taladre 2 orificios (tamaño .201") en el extremo de la placa lateral (**FIG. 5-1**). Luego, utilice una tarraja 1/4"-20 para roscar los 2 orificios. Repita los pasos en el lado izquierdo.

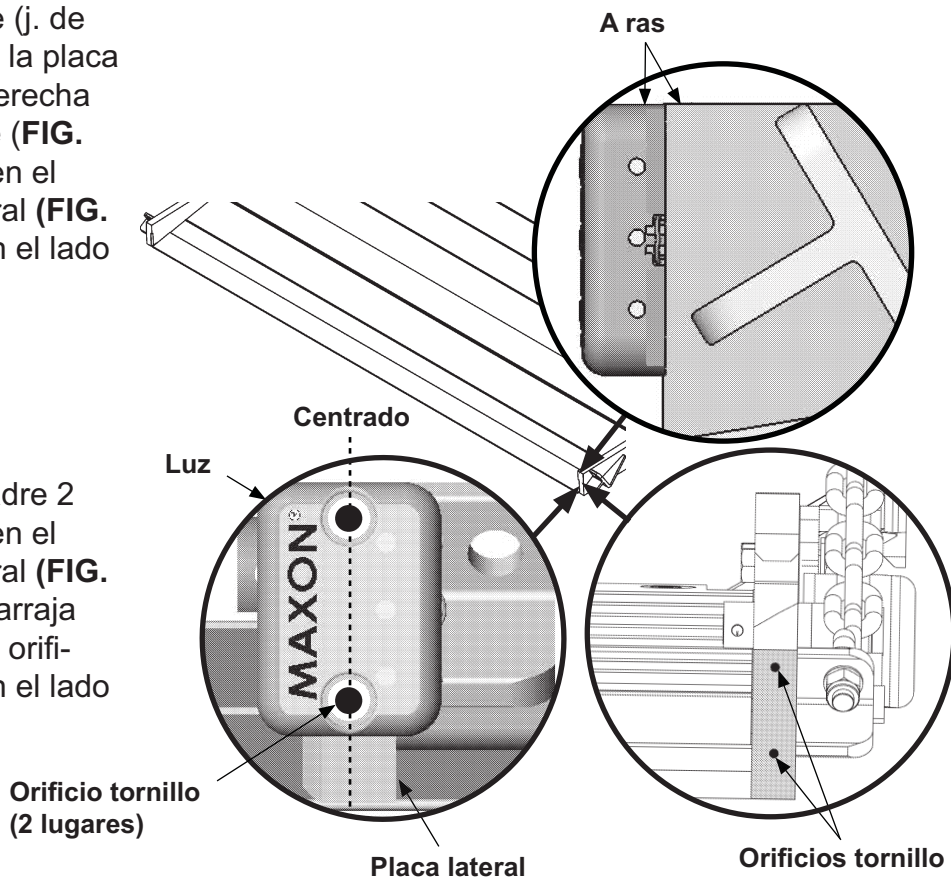

**Colocar luz sobre rampa fija de aluminio
FIG. 5-1**

3. Coloque la luz intermitente con los 3 LED's hacia el frente (**FIG. 5-2**). Luego, atornille la luz intermitente al extremo de la placa lateral con 2 tornillos cabeza de botón 1/4"-20 y arandelas de presión (j. de art.) como se muestra en la **FIG. 5-2**. Repita los pasos en el lado izquierdo.

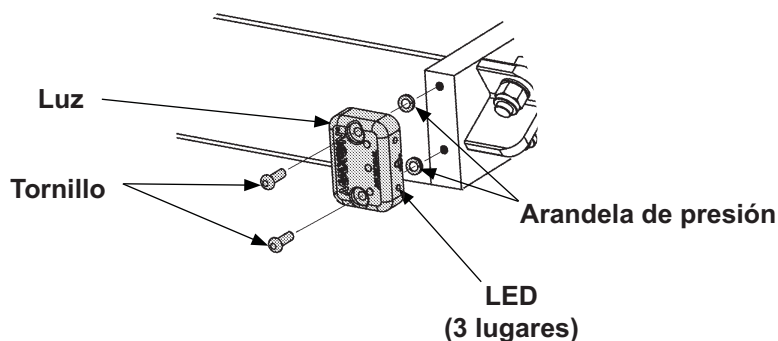

**Atornillar luz a rampa fija de aluminio
FIG. 5-2**

Juego N/P 286751-01 (modelo BMR-A con plataforma de acero y rampa de retención de aluminio)

Precaución

Para proteger la pintura original, se debe eliminar una franja de pintura de 3" [7.62cm] de ancho en todas las partes que deberán soldarse.

⚠ Advertencia

La acción de soldar partes sobre acero galvanizado produce emisión de gases dañinos. Para minimizar el riesgo, retire el galvanizado del área a soldar, tome medidas para tener una ventilación adecuada, utilice una máscara adecuada.

1. Coloque el soporte derecho (j. de art. N/P 286757-11) sobre el tubo en la esquina ext. de la pltfm. abatible (FIG 6-1). Luego, suelde el soporte derecho al tubo como se muestra en la FIG. 6-1. Repita los pasos en lado izquierdo.

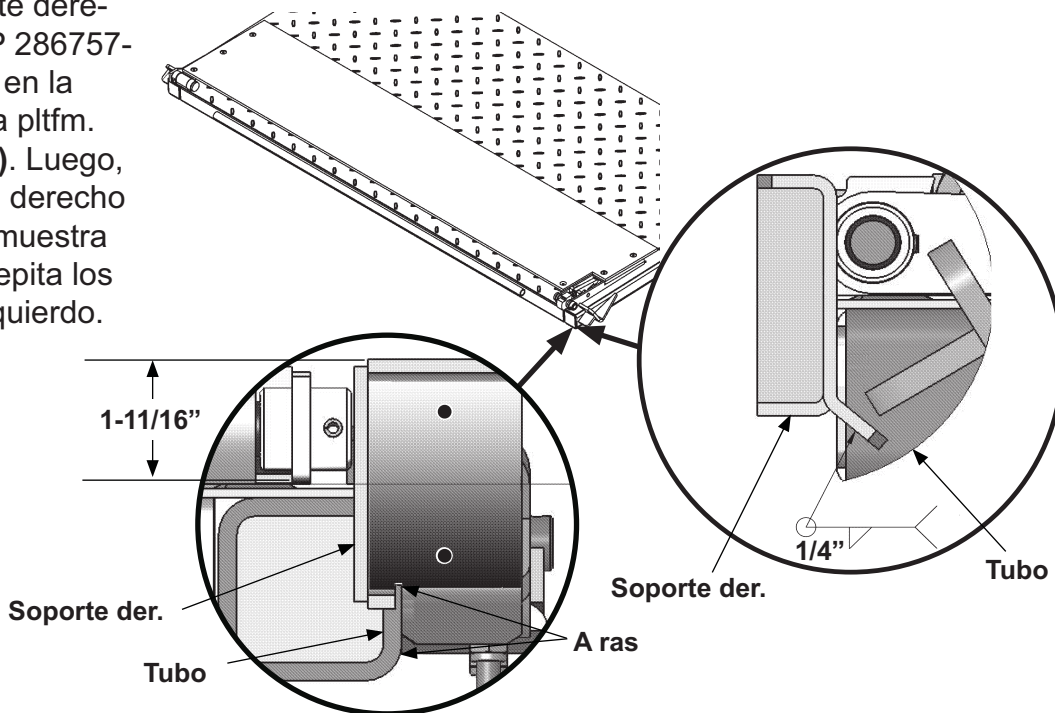

Soldar soporte derecho a p/f abatible de acero
FIG. 6-1

2. Permita que las soldaduras se enfríen. Luego retoque la pintura utilizando el juego de retoque de pintura de imprimación de aluminio, N/P 908134-01 para plataforma pintada. Utilice el aerosol de galvanizado en frío N/P 908000-01 para plataformas galvanizadas.

Juego N/P 287114-01 (modelo BMR-A con p/f abatible y rampa fija)

Precaución

Para proteger la pintura original, se debe eliminar una franja de pintura de 3" [7.62cm] de ancho en todas las partes que deberán soldarse.

⚠ Advertencia

La acción de soldar partes sobre acero galvanizado produce emisión de gases dañinos. Para minimizar el riesgo, retire el galvanizado del área a soldar, tome medidas para tener una ventilación adecuada, utilice una máscara adecuada.

1. Coloque el soporte derecho (j. de art. N/P 287462-11) sobre el tubo y rampa en la esquina exterior de la plataforma abatible y rampa (**FIG. 7-1**). Luego, suelde el soporte derecho al tubo y rampa como se muestra en la **FIG. 7-1**. Repita los pasos en el lado izquierdo

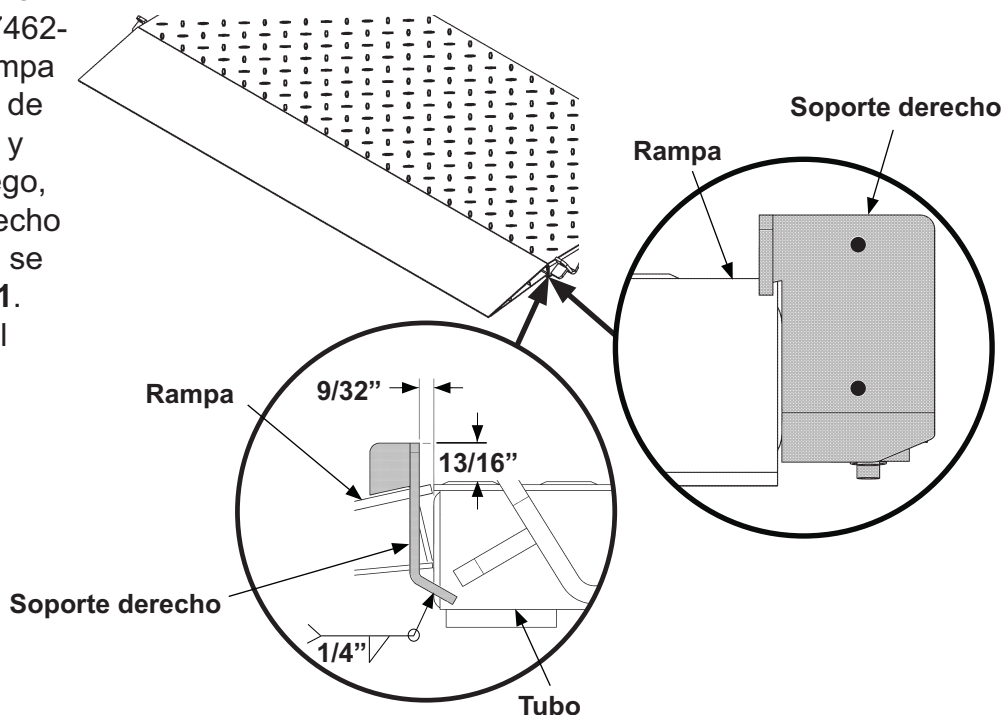

Soldar soportes a p/f abatible de acero con rampa fija
FIG. 7-1

2. Permita que las soldaduras se enfríen. Luego retoque la pintura utilizando el juego de retoque de pintura de imprimación de aluminio, N/P 908134-01 para plataforma pintada. Utilice el aerosol de galvanizado en frío N/P 908000-01 para plataformas galvanizadas.

Juego N/P 287126-01

(modelo BMR-A con plataforma abatible de acero, rampa fija, placas de retención sencilla y dobles)

Precaución

Para proteger la pintura original, se debe eliminar una franja de pintura de 3" [7.62cm] de ancho en todas las partes que deberán soldarse.

⚠ Advertencia

La acción de soldar partes sobre acero galvanizado produce emisión de gases dañinos. Para minimizar el riesgo, retire el galvanizado del área a soldar, tome medidas para tener una ventilación adecuada, utilice una máscara adecuada.

1. Coloque el soporte derecho (j. de art., N/P 287115-01) sobre la esquina exterior de la placa lateral. (FIG. 8-1). Luego, suelde el soporte derecho a la plataforma abatible como se muestra en la FIG. 8-1. Repita los pasos en el lado izquierdo.

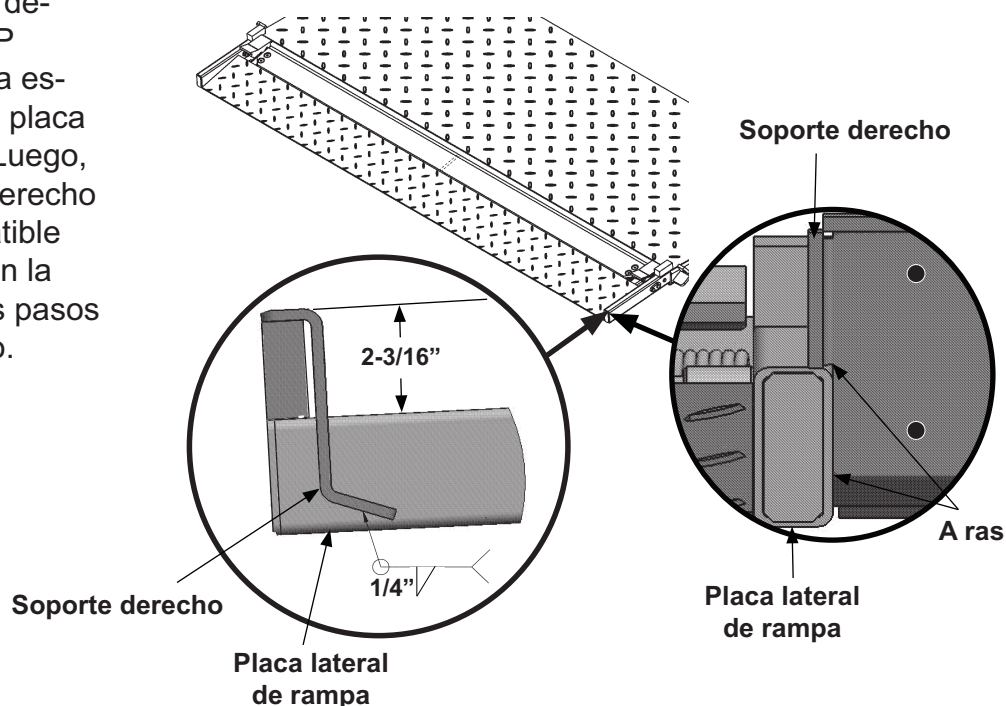

Soldar soporte derecho a p/f abatible de acero con rampa fija y placas de retención

FIG. 8-1

2. Permita que las soldaduras se enfríen. Luego retoque la pintura utilizando el juego de retoque de pintura de imprimación de aluminio, N/P 908134-01 para plataforma pintada. Utilice el aerosol de galvanizado en frío N/P 908000-01 para plataformas galvanizadas.

Atornillar luces a soportes

Coloque la luz intermitente sobre el soporte exterior de manera que los LED's y el cable de enlace queden hacia el exterior como se muestra en la **FIG. 9-1**. Atornille la luz intermitente al soporte, utilice tornillos cabeza de botón y tuercas (j. de art.). Repita los pasos en el lado izquierdo.

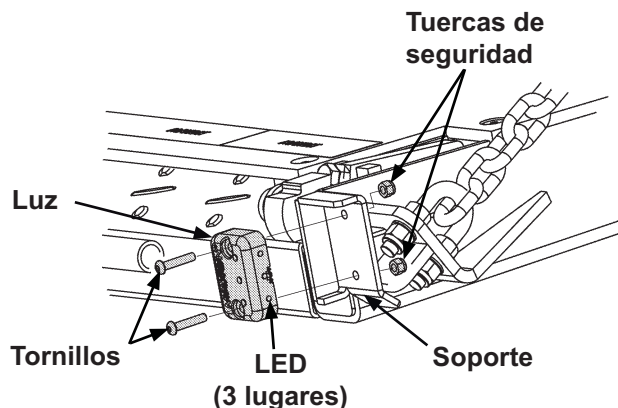

Atornillar luz a soporte derecho
FIG. 9-1

Activar luces

Para activar las luces intermitentes, corte el cable del centro del cable de enlace como se muestra en la **FIG. 9-2**.

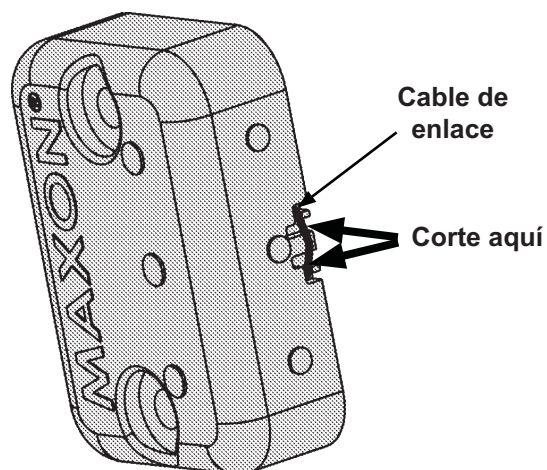

Activar luz intermitente
FIG. 9-2

Restablecer alimentación eléctrica

Vuelva a conectar la alimentación eléctrica de la batería a la bomba girando el interruptor maestro de desconexión a la posición **ON** (encendido) (**FIG. 9-3**).

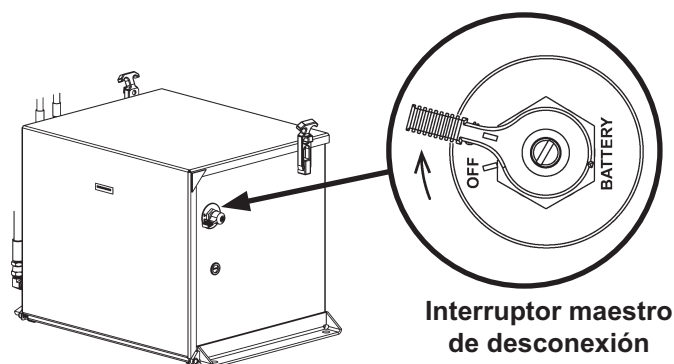

Volver a conectar aliment. eléct. de batería a bomba
FIG. 9-3