

Instrucción, juego de instalación de control auxiliar para modelo BMR-A

Juego para BMR-A descenso por gravedad (partes mostradas en hoja 1)
juego para BMR-A descenso asistido (partes mostradas en hoja 2)
juego para BMRSD (partes mostradas en hoja 3)

Juego para BMR-A descenso por gravedad N/P 266070-01

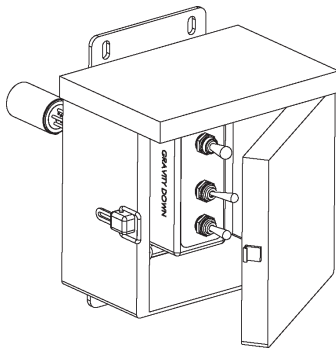

Ensamble de caja de control auxiliar
N/P 266071-01
cant. 1

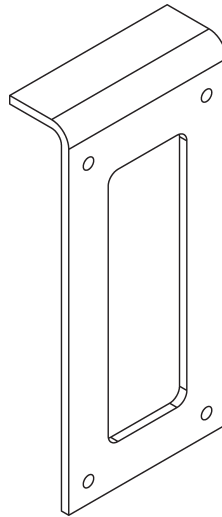

Soporte angular, caja de control auxiliar
N/P 266069-01
cant. 1

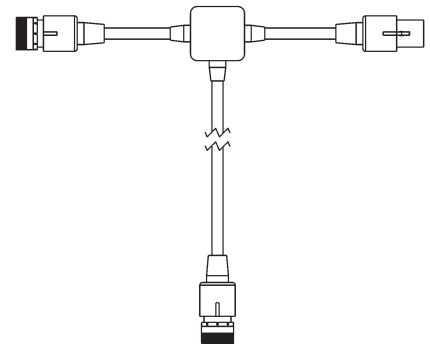

"T" moldeada
N/P 282779-01
cant. 1

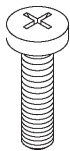

Tornillo,
1/4"- 20 x 3/4" long.
N/P 900002-1
cant. 4



Arandela plana, 1/2"
N/P 902000-1
cant. 8



Tuerca, autoblocante nylon, 1/4"-20
N/P 901000
cant. 4

**Juego para BMR-A descenso asistido
N/P 266070-02**

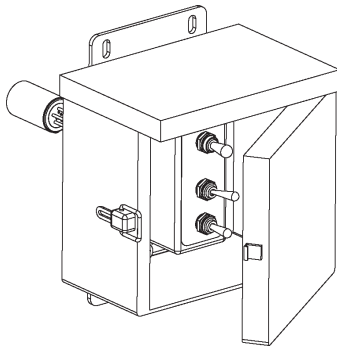

**Ensamble de caja
de control auxiliar
N/P 266071-02
cant. 1**

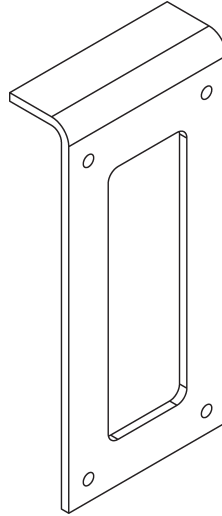

**Soporte angular,
caja de control auxiliar
N/P 266069-01
cant. 1**

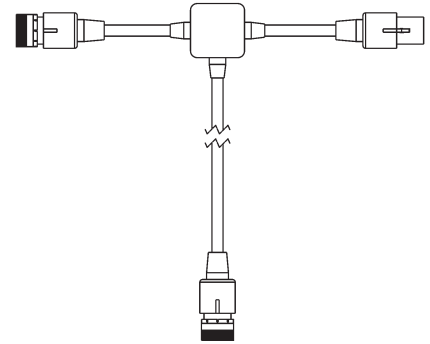

**“T” moldeada
N/P 282779-01
cant. 1**

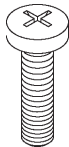

**Tornillo,
1/4”- 20 x 3/4”LG
N/P 900002-1
cant. 4**



**Arandela plana,
1/2”
N/P 902000-1
cant. 8**

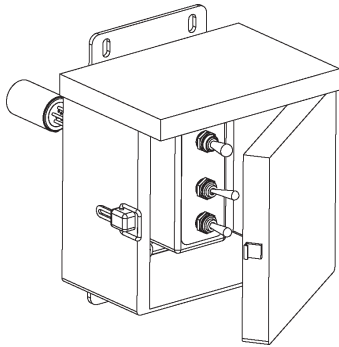
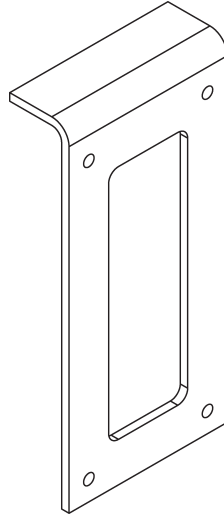
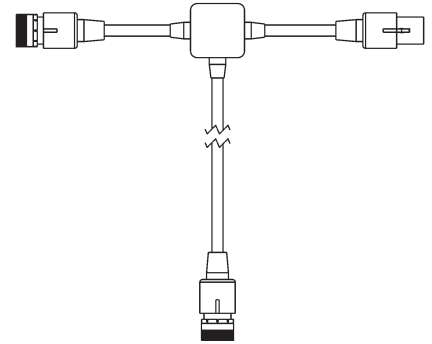
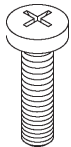

**Tuerca, autoblocante
nylon, 1/4”-20
N/P 901000
cant. 4**

**Juego para BMRSD
N/P 266070-03****Ensamble de caja
de control auxiliar
N/P 266071-03
cant. 1****Soporte angular,
caja de control auxiliar
N/P 266069-01
cant. 1****"T" moldeada
N/P 282779-01
cant. 1****Tornillo,
1/4"- 20 x 3/4"LG
N/P 900002-1
cant. 4****Arandela plana,
1/2"
N/P 902000-1
cant. 8****Tuerca, autoblocante
nylon, 1/4"-20
N/P 901000
cant. 4**

NOTA: Consulte el **Manual de operación** para instrucciones sobre como operar el elevador.

1. **Despliegue y descienda** la plataforma al suelo (**FIG. 4-1**).

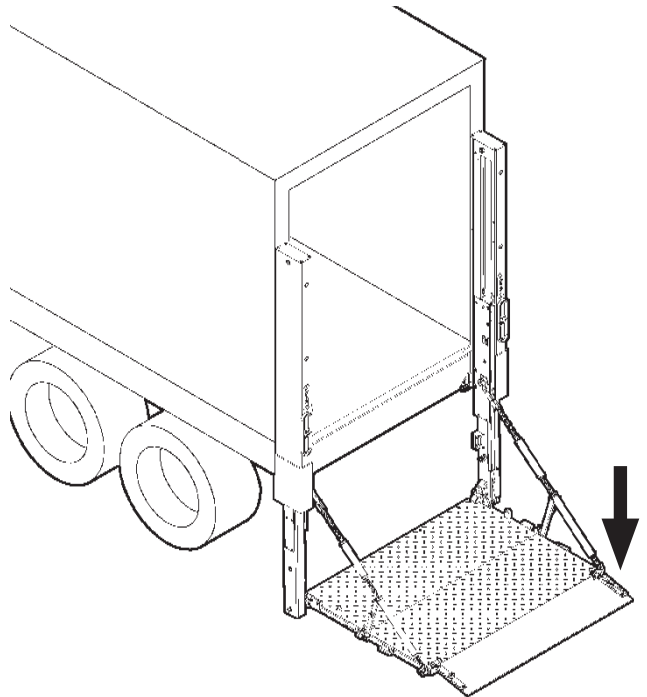

FIG. 4-1

2. Gire el interruptor de desconexión maestro en sentido contrario a las manecillas del reloj para desconectar la alimentación eléctrica de caja de la bomba (**FIG. 4-2**).

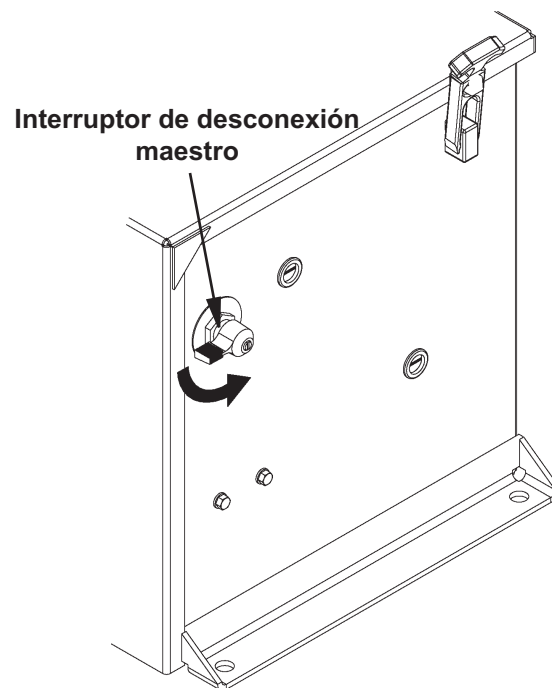

FIG. 4-2

3. Suelde el soporte angular (j. de art.) al travesaño debajo de la carrocería del vehículo como se muestra en la **FIG. 5-1**.

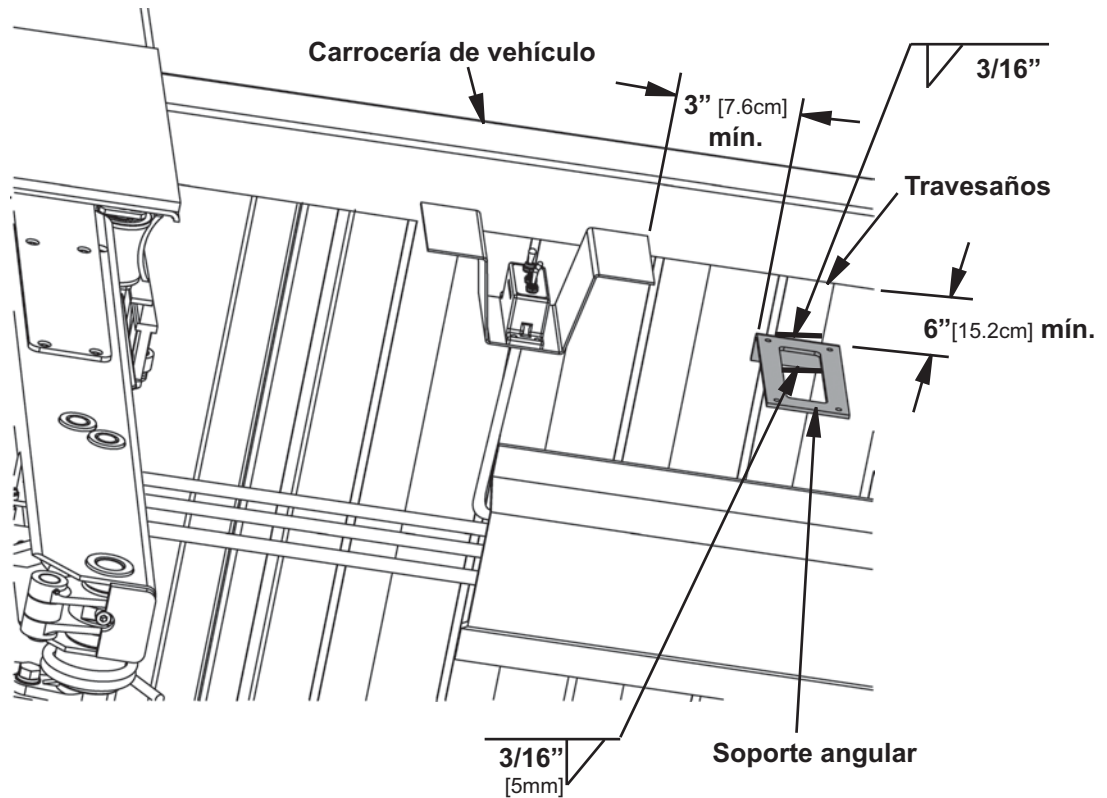

FIG. 5-1

4. Instale la caja de control auxiliar (j. de art.) en el soporte angular con (4) tornillos 1/4"-20, (8) arandelas planas 1/2", y (4) tuercas de seguridad 1/4"-20 (j. de art.) como se muestra en la **FIG. 5-2**.

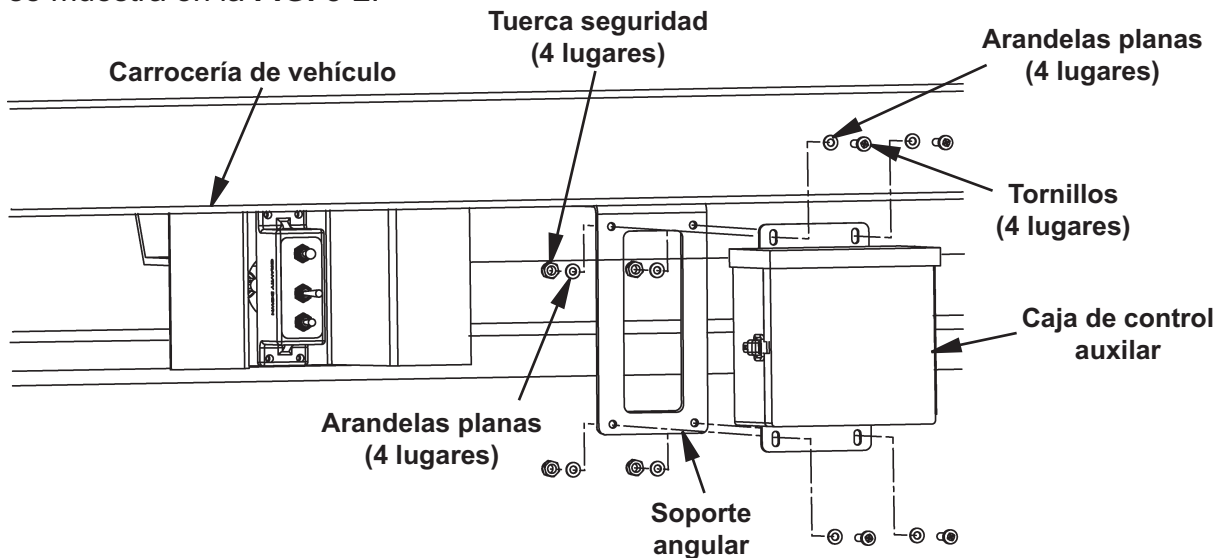

FIG. 5-2

5. Desconecte el arnés de cableado de interconexión del selector de control existente (**FIG. 6-1**). Conecte la "T" moldeada (j. de art.) al arnés de cableado de interconexión, caja de control auxiliar, y selector de control existente como se muestra en la **FIG. 6-1**.

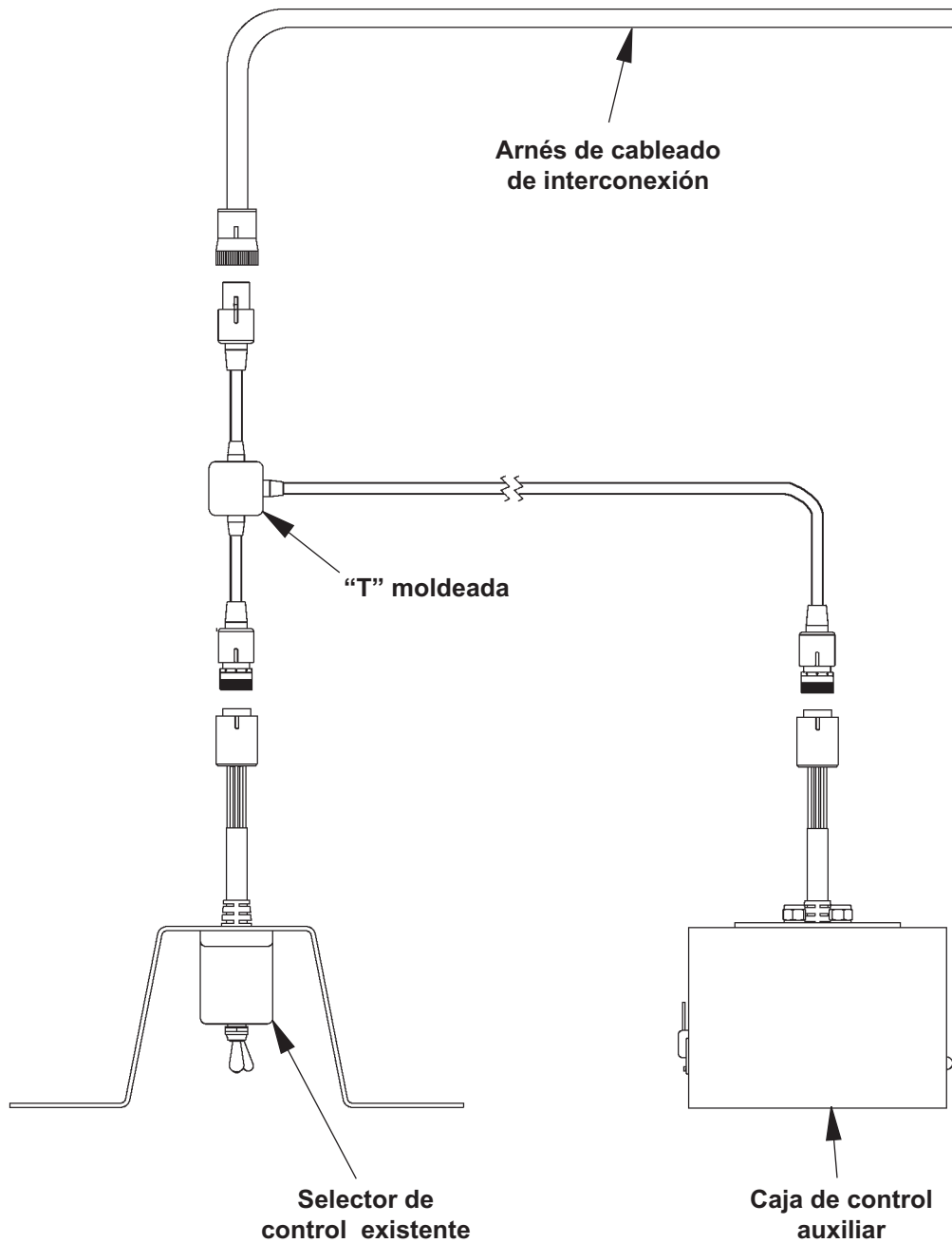

FIG. 6-1

6. Gire el interruptor de desconexión maestro en sentido de las manecillas del reloj (**FIG. 7-1**) para conectar la alimentación eléctrica a caja de la bomba.

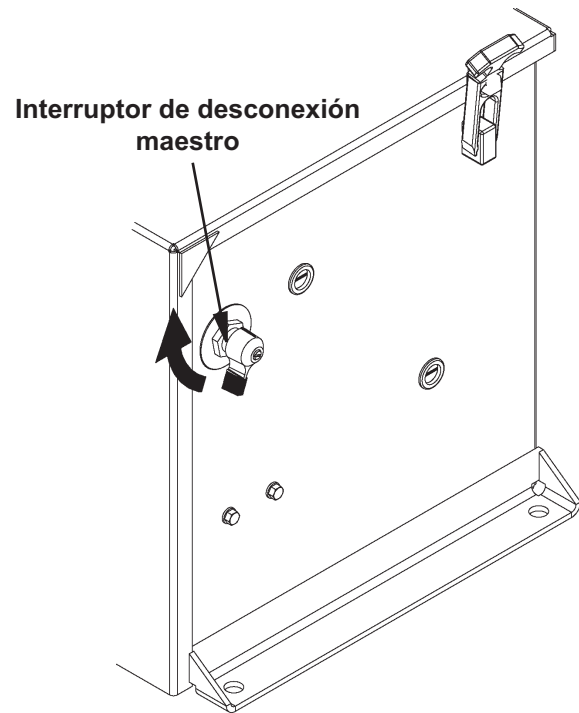

FIG. 7-1

NOTA: Consulte el **Manual de operación** para instrucciones sobre como operar el elevador.

7. Para verificar que opera correctamente, utilice los selectores en la caja de control auxiliar para elevar (**arriba**), descender (**abajo**), **plegar y desplegar** (**FIG. 7-2**) el elevador hidráulico.

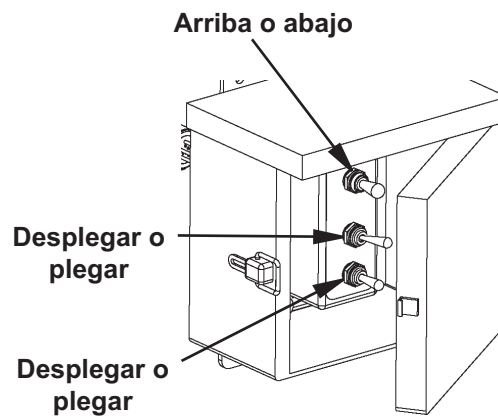

FIG. 7-2