

Instrucción, juego de instalación de boquilla de lubricación para BMR N/P 265723

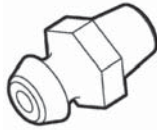

Boquilla de lubricación
N/P 224342
cant. 2



Bloque
N/P 090238-12
cant. 2

1. Coloque la plataforma desplegada aproximadamente 20" [50.8cm] sobre el nivel de suelo. Coloque un soporte o gato hidráulico debajo de la plataforma y apoye la plataforma (**FIG. 1-1**).

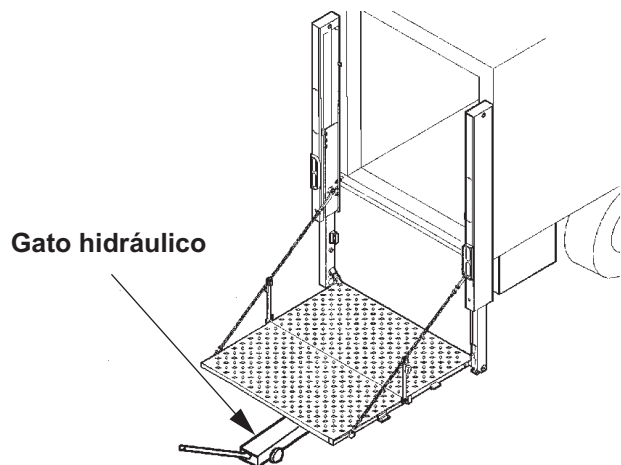
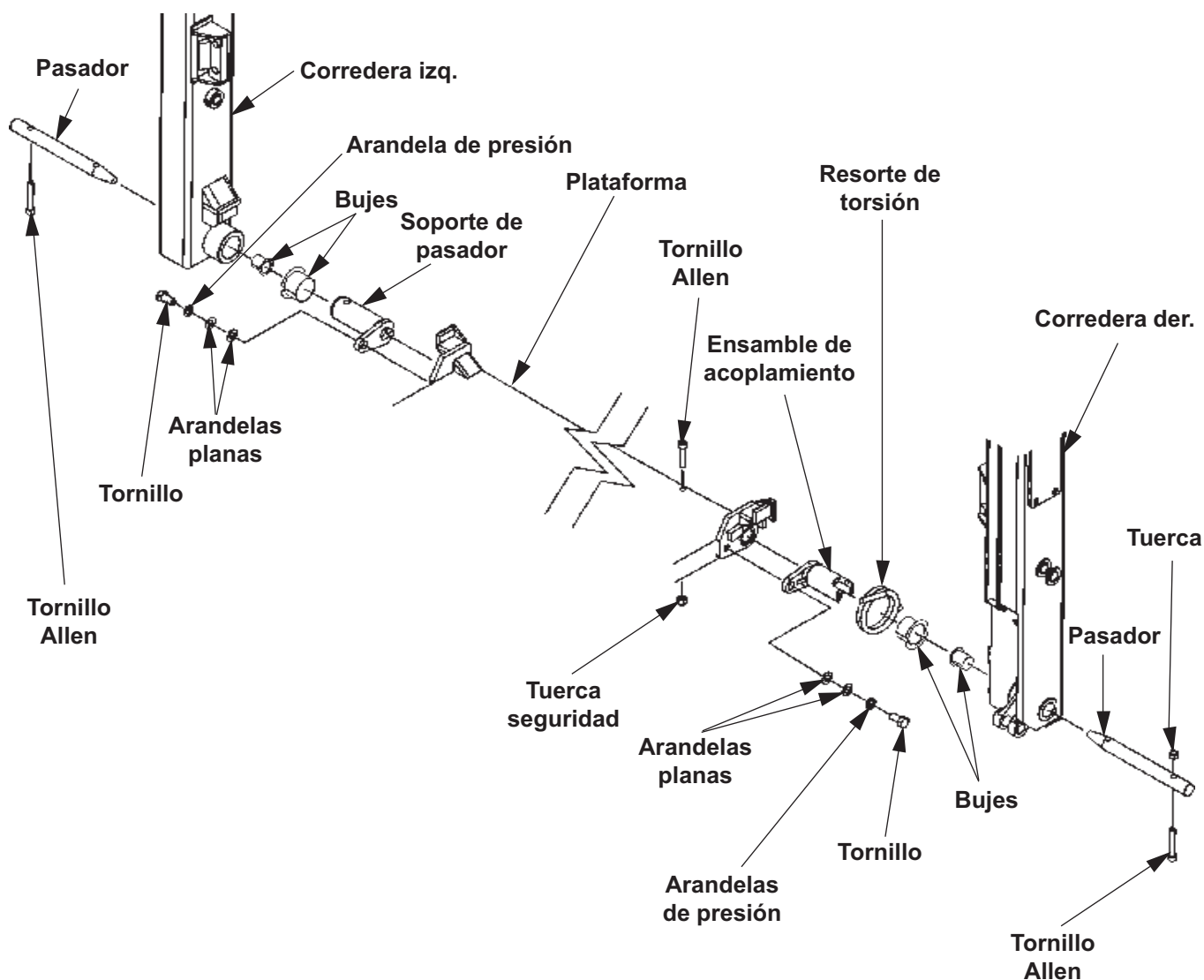

FIG. 1-1

2. Desatornille y retire la plataforma y pasadores como se muestra en la **FIG. 2-1**. Luego retire el ensamble de acoplamiento, resorte de torsión, y (2) bujes de la corredera derecha (**FIG. 2-1**). También, retire el soporte de pasador y (2) bujes de la corredera izquierda (**FIG. 2-1**).



Desatornillar plataforma BMR
FIG. 2-1

3. Mida y marque la posición para la boquilla de lubricación (j. de art.) en la corredera izquierda (**FIGS. 3-1 y 3-2**). Taladre un orificio de $15/64$ " (se recomienda broca con punta de carburo) en posición marcada (**FIGS. 3-1 y 3-2**).

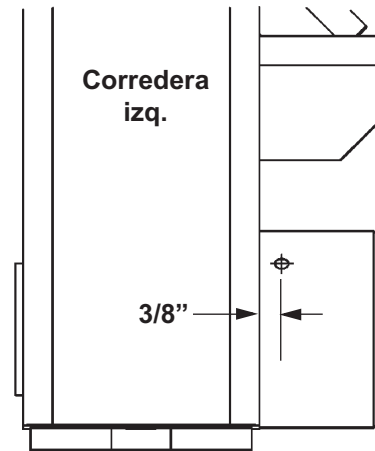

Vista frontal de corredera izq.
FIG. 3-1

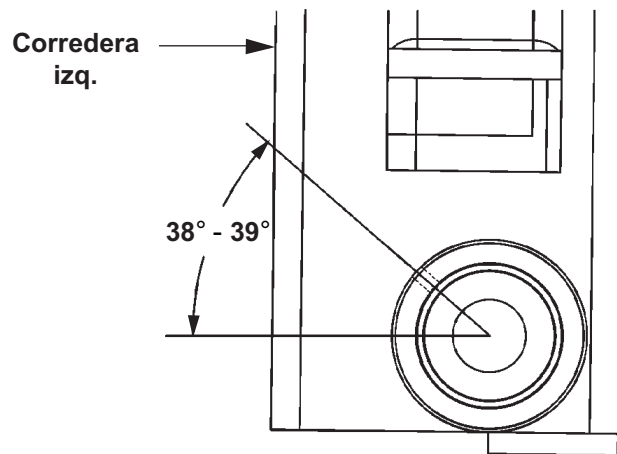

Vista interior de corredera izq.
FIG. 3-2

4. Instale la boquilla de lubricación en el orificio de 15/64" (FIG. 4-1).

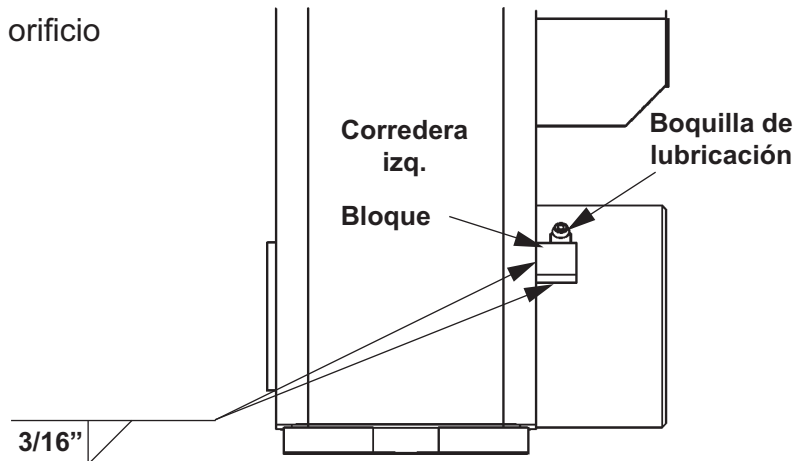

Vista frontal de corredera izq.
FIG. 4-1

5. Coloque el bloque como se muestra en las FIGS. 4-1 y 4-2. Suelde el bloque como se muestra en la FIG. 4-1

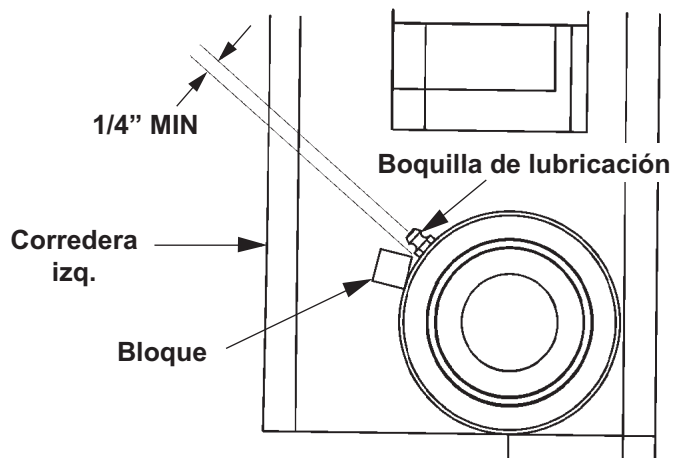

Vista interior de corredera izq.
FIG. 4-2

6. Mida y marque la posición para la boquilla de lubricación (j. de art.) en la corredera derecha (**FIGS. 5-1 y 5-2**). Taladre un orificio de $15/64$ " (se recomienda broca con punta de carburo) en posición marcada (**FIGS. 5-1 y 5-2**).

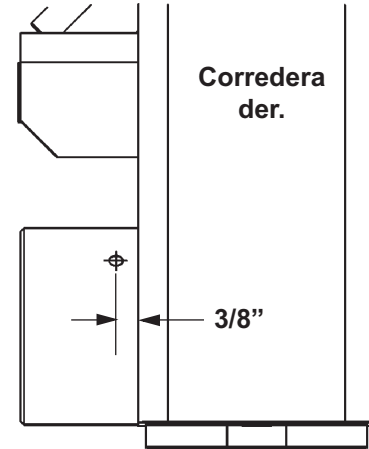

Vista frontal de corredera der.
FIG. 5-1

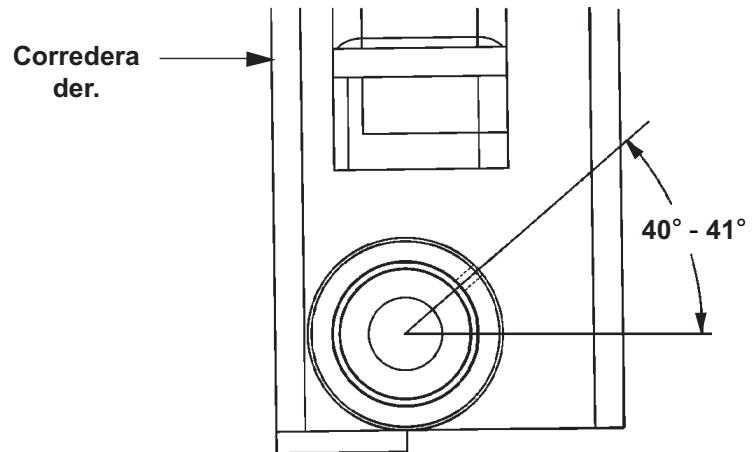

Vista interior de corredera der.
FIG. 5-2

7. Instale la boquilla de lubricación y orificio 15/64" (FIG. 6-1).

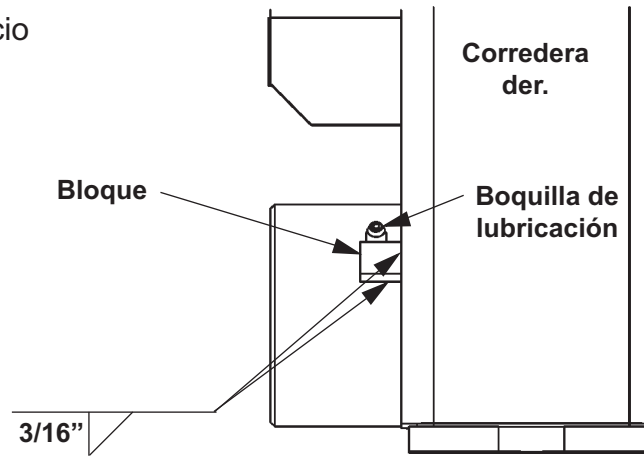

Vista frontal de corredera der.
FIG. 6-1

8. Coloque el bloque como se muestra en las FIGS. 6-1 y 6-2. Suelde el bloque como se muestra en la FIG. 6-1.

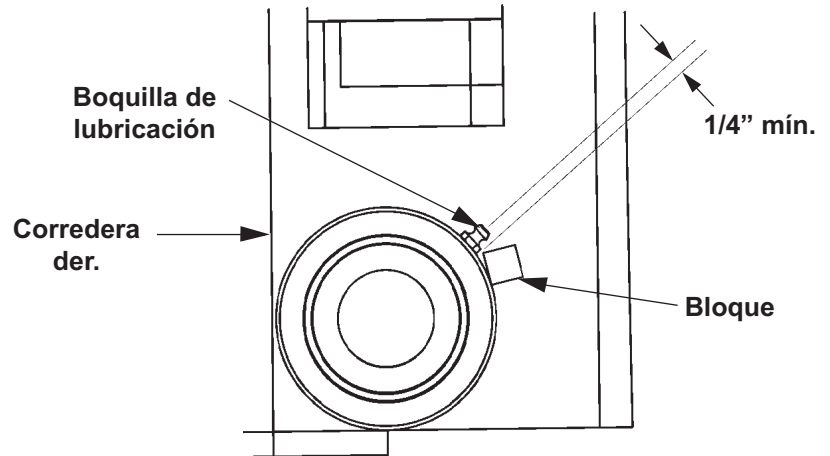

Vista interior de corredera der.
FIG. 6-2

9. Vuelva a instalar la plataforma en las correderas (**FIG. 7-1**).

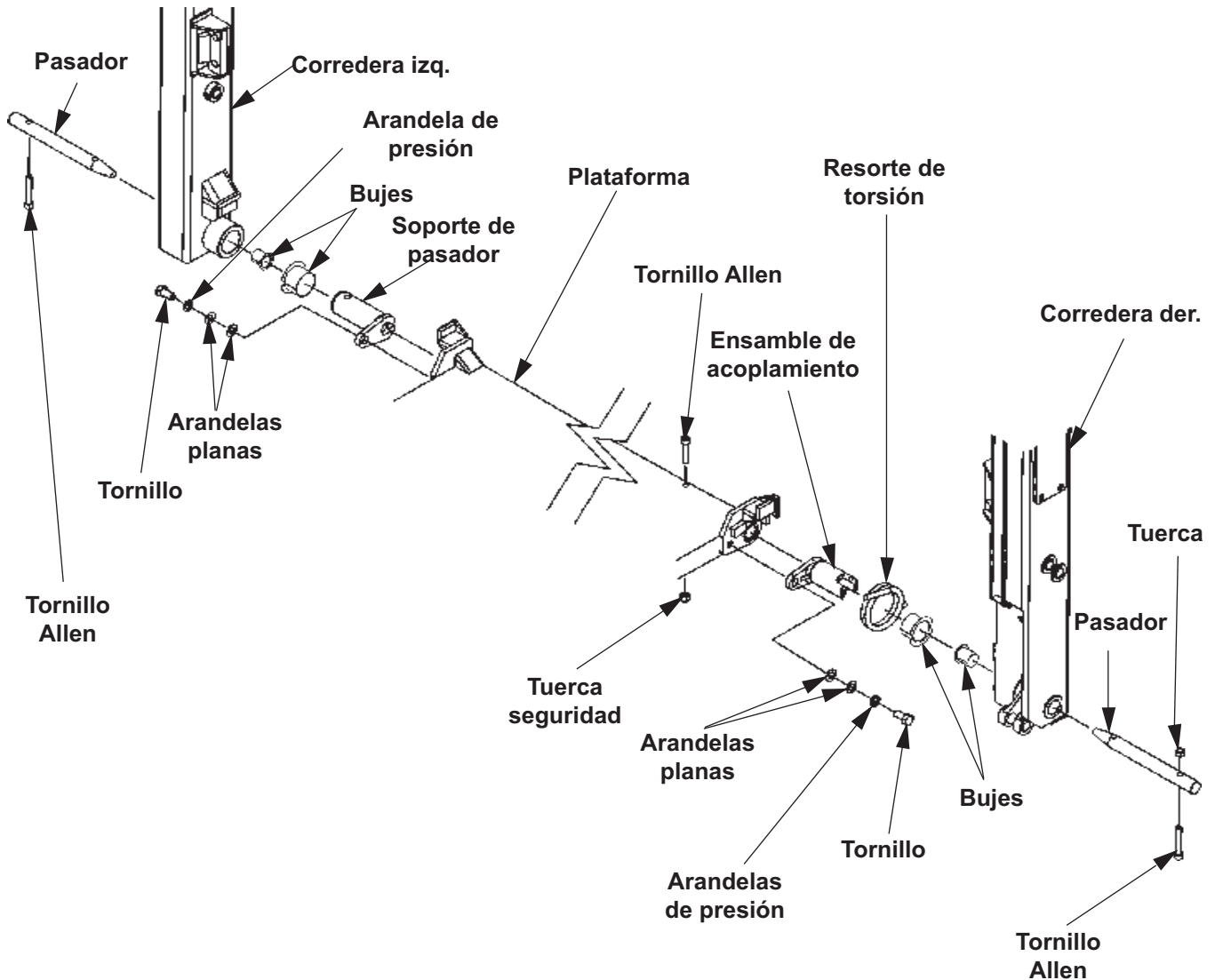

Volver a instalar plataforma BMR
FIG. 7-1

10. Eleve la plataforma. Retire el gato hidráulico y soportes. Repliegue la plataforma.

11. Despliegue la plataforma para asegurarse que se despliegue correctamente.