

## INSTRUCTION, TUK-A-WAY STREET SIDE CONTROL P/N 297116-01

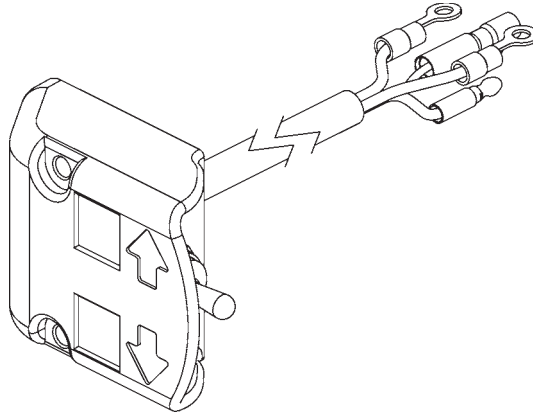

**TOGGLE SWITCH ASSEMBLY, 205" LG.**  
**P/N 296855-04**  
**QTY. 1**

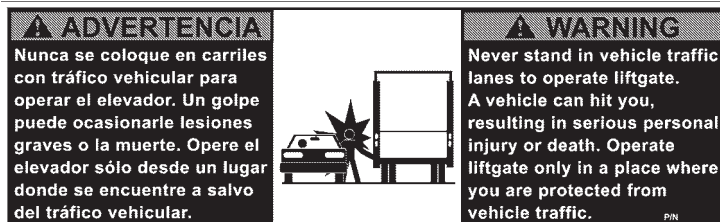

**DECAL, SS CONTROL WARNING**  
**P/N 268416-01**  
**QTY. 1**



**DECAL SHEET**  
**P/N 299038-01**  
**QTY. 1**

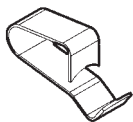

**SPRING CLIP**  
**P/N 050079**  
**QTY. 5**



**SELF-TAPPING SCREW**  
**P/N 900057-7**  
**QTY. 2**

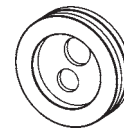

**GROMMET**  
**P/N 266428-12**  
**QTY. 1**

**Estas instrucciones están disponibles en español a partir de la página 10.**

**NOTE:** The **BLACK** and **WHITE** wire connections for the **street side control** are shown reversed from connections of the main control switch. This allows correct **UP** and **DOWN** operation with the street side toggle pointed outboard from the truck body. If necessary, the switch can be pointed inboard. It will operate correctly if the **BLACK** and **WHITE** wires are connected the same way as the main control switch.

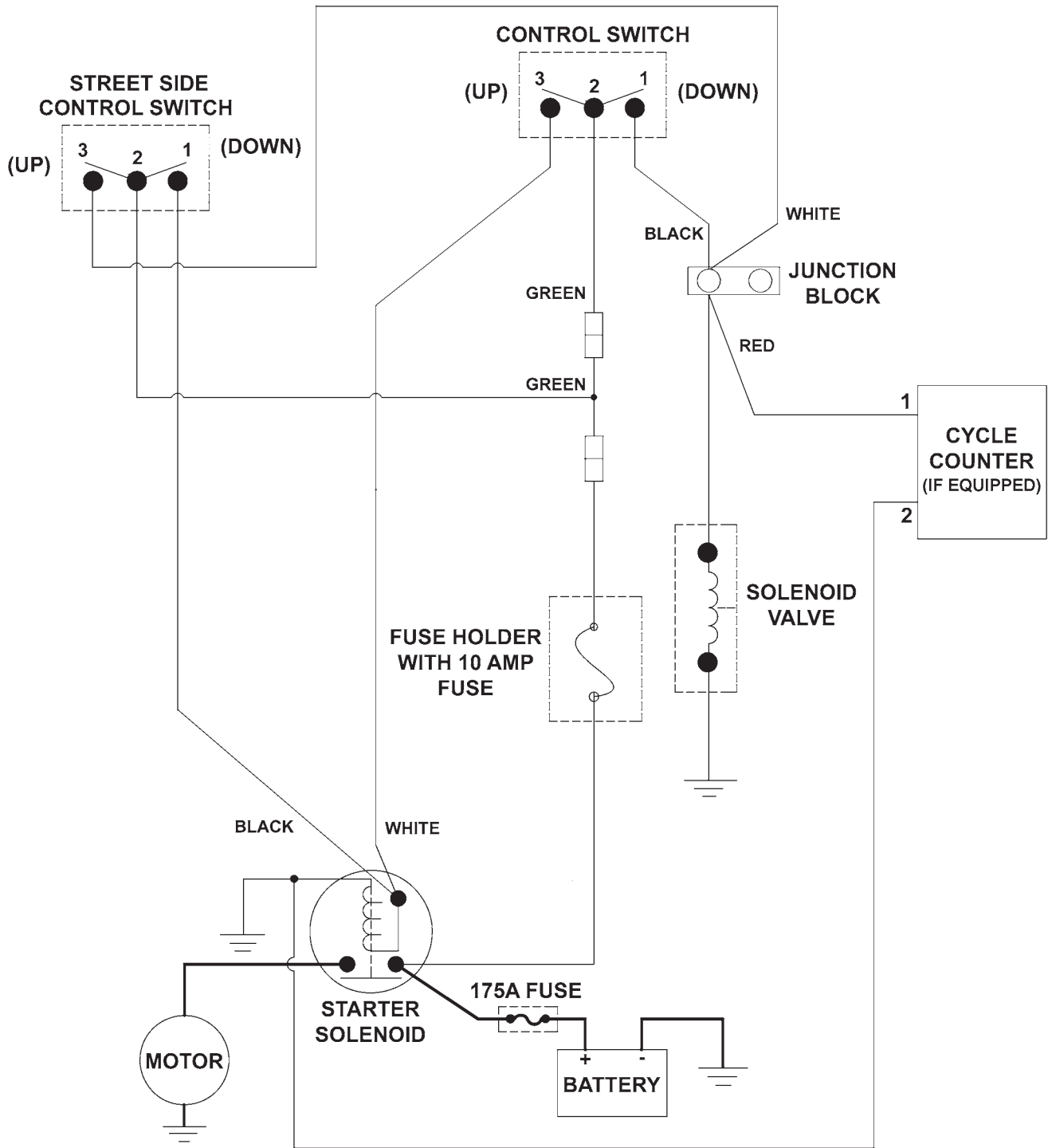

**ELECTRICAL SCHEMATIC (GRAVITY DOWN)  
FIG. 2-1**

**NOTE:** The **BLACK** and **WHITE** wire connections for the **street side control** are shown reversed from connections of the main control switch. This allows correct **UP** and **DOWN** operation with the street side toggle pointed outboard from the truck body. If necessary, the switch can be pointed inboard. It will operate correctly if the **BLACK** and **WHITE** wires are connected the same way as the main control switch.

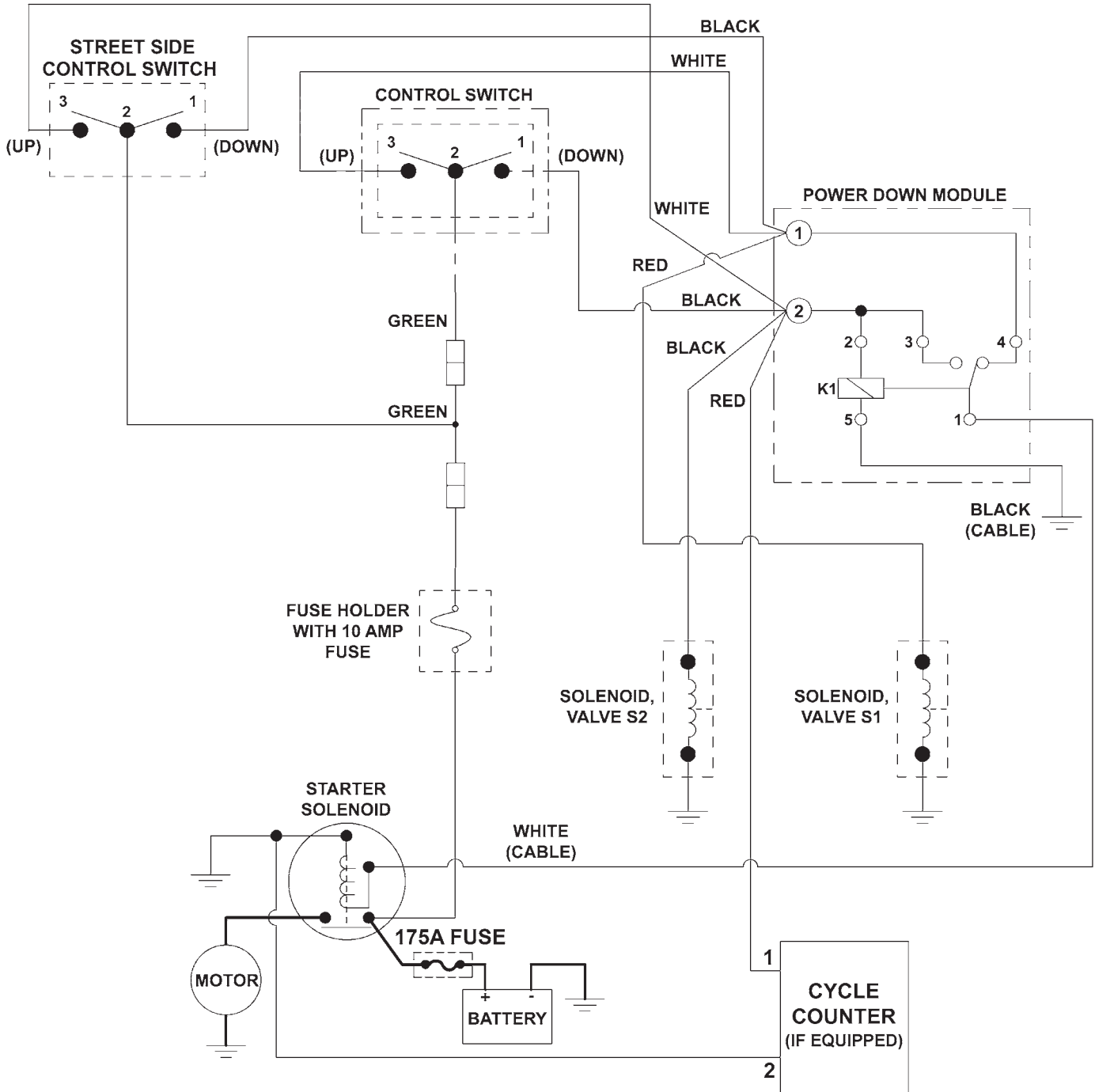

**ELECTRICAL SCHEMATIC (POWER DOWN)**

**FIG. 3-1**

**⚠ WARNING**

Remove all rings, watches and jewelry before doing any electrical work.

**⚠ WARNING**

To prevent accidental personal injury and equipment damage, disconnect (-) battery cable from battery.

**⚠ WARNING**

Never route an energized wire. Make sure battery is disconnected. Always route electrical wires clear of moving parts, brake lines, sharp edges and exhaust systems. Avoid making sharp bends in wiring. Attach securely. If drilling is necessary, first check behind the drilling surface so you do not damage any fuel lines, vent lines, brake lines or wires.

1. Lower platform to the ground. Then, unfold platform and flipover (**FIG. 4-1**). See **Operation Manual** for detailed operating instructions.

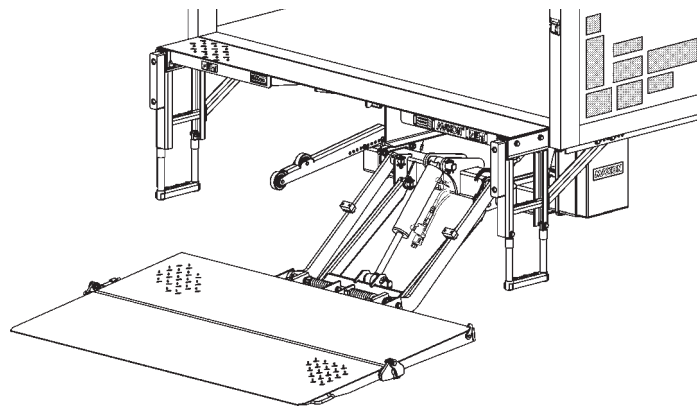

**PLATFORM LOWERED TO THE GROUND**  
**FIG. 4-1**

2. Disconnect power from Liftgate. Remove nut from negative (-) battery terminal (**FIG. 4-2**). Disconnect negative (-) battery cable (**FIG. 4-2**).

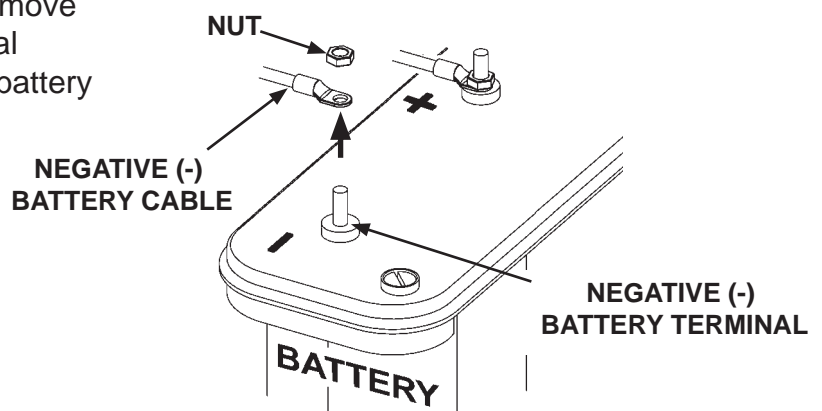

**DISCONNECTING POWER**  
**FIG. 4-2**

**NOTE:** Standard street side control mounting height is shown below. If necessary, a second control switch can be mounted as a dual street side control, at a higher distance from the vehicle floor.

3. Measure, mark and drill one 3/4" hole and two #21-size holes in the vertical post on street side of vehicle body (**FIG. 5-1**). If necessary, repeat this step for a dual street side control.

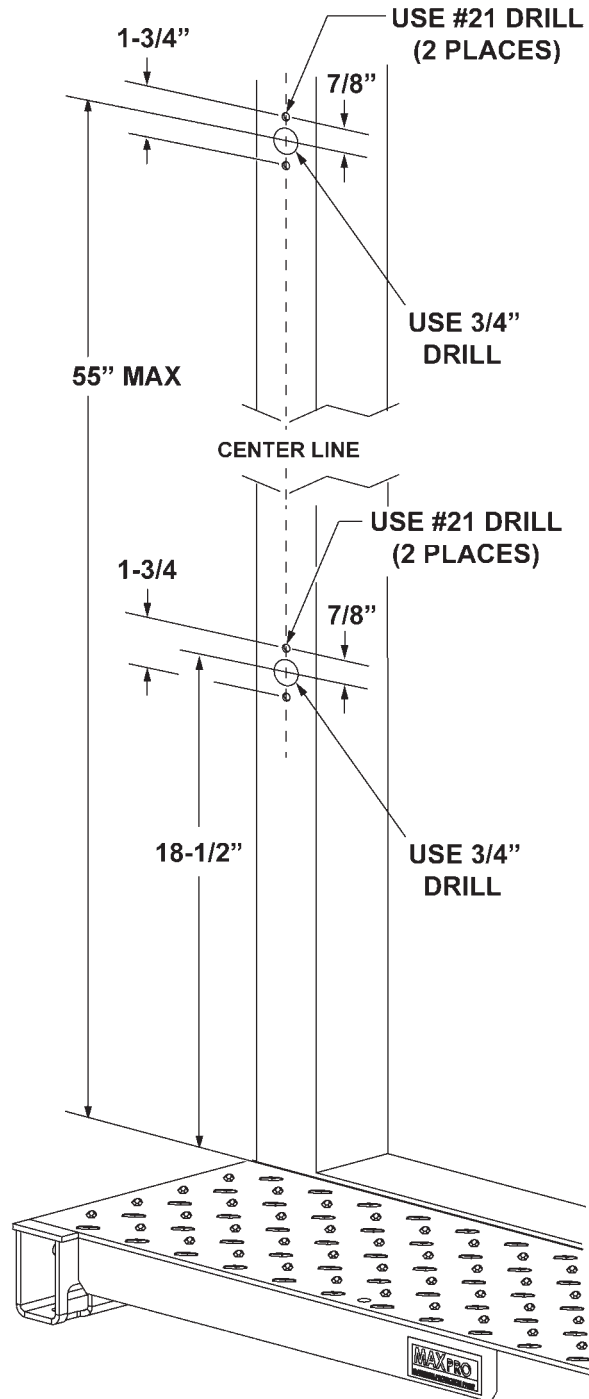

**DRILLING HOLES FOR STREET SIDE CONTROL(S) IN VEHICLE CORNER POST  
FIG. 5-1**

**⚠ CAUTION**

Always route electrical wires clear of moving parts, brake lines, sharp edges and exhaust systems. Avoid making sharp bends in wiring. Attach securely. If drilling is necessary, first check behind the drilling surface so you do not damage fuel lines, vent lines, brake lines or wires.

4. Insert street side control switch wiring into the lower 3/4" hole on the corner post and run it down the corner post, out and under the vehicle body to the pump assembly. (See dashed line - FIG. 6-1.) Secure wiring to vehicle body using frame clips and/or loom clamps with self tapping screws (Kit items). If necessary, repeat this step for a dual street side control (FIG. 6-1).

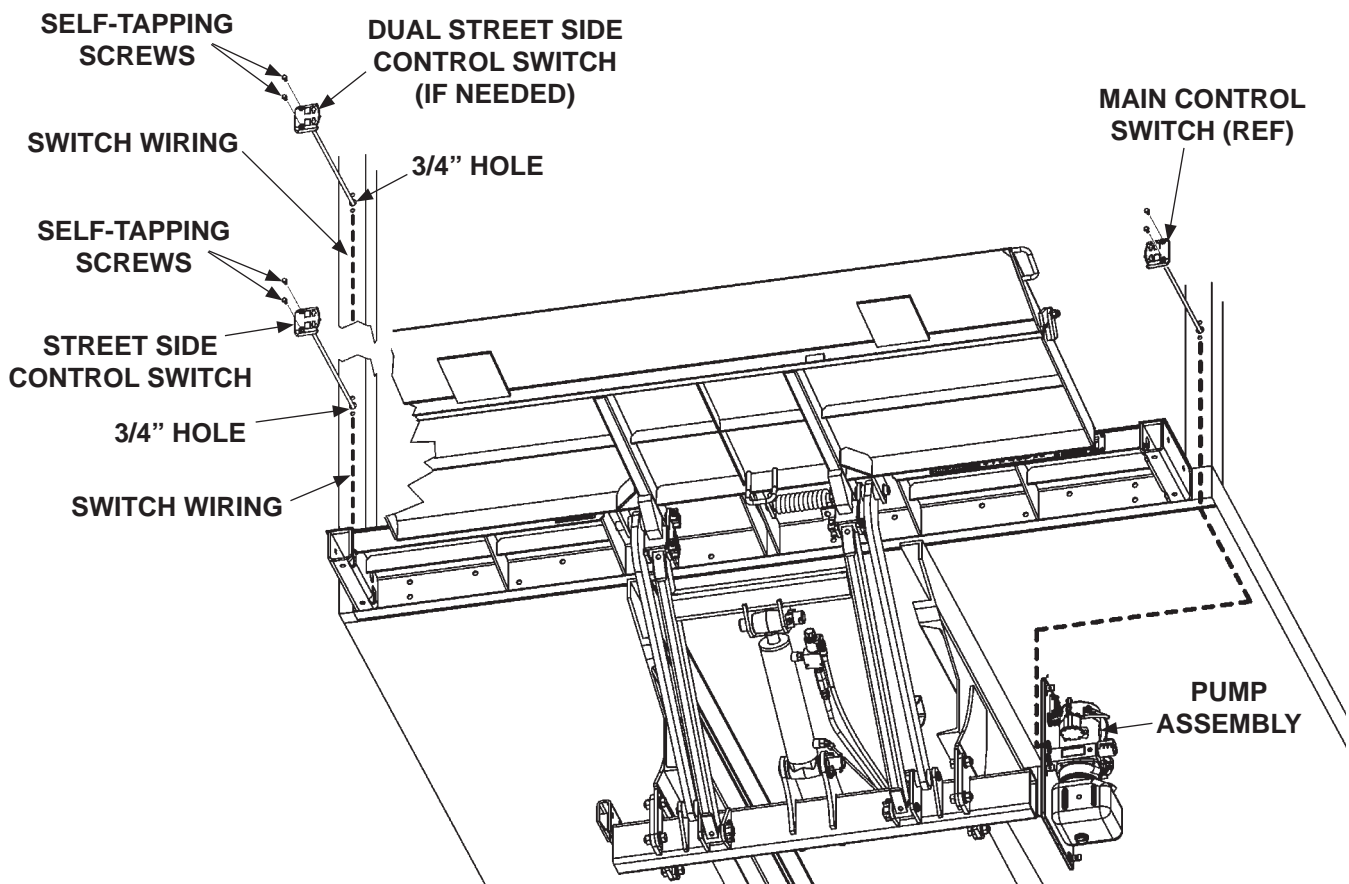

**CONTROL SWITCH WIRING**  
**FIG. 6-1**

5. Unbolt and remove pump cover (FIG. 7-1).

6. Disconnect battery cable from starter solenoid (FIG. 7-1A). Remove existing grommet from pump mounting plate (FIG. 7-1A). Insert new grommet (Kit item) into pump mounting plate (FIG. 7-1B).

**CAUTION**  
Do not over-tighten the terminal nuts. For the 5/16" load terminals, torque nuts to 35 lb-in. Torque the nuts on #10-32 control terminals to 15 lb-in.

7. Insert switch wiring through new grommet on pump mounting plate (FIG. 7-1B). Then, connect the switch wiring to the junction block as shown on the next page in FIG. 8-1 or FIG. 8-2.

8. If necessary, repeat instructions 6 and 7 for a dual street side control switch.

9. Reconnect battery cable to starter solenoid (FIG. 7-1B).

10. Bolt on the pump cover as shown in FIG. 7-1.

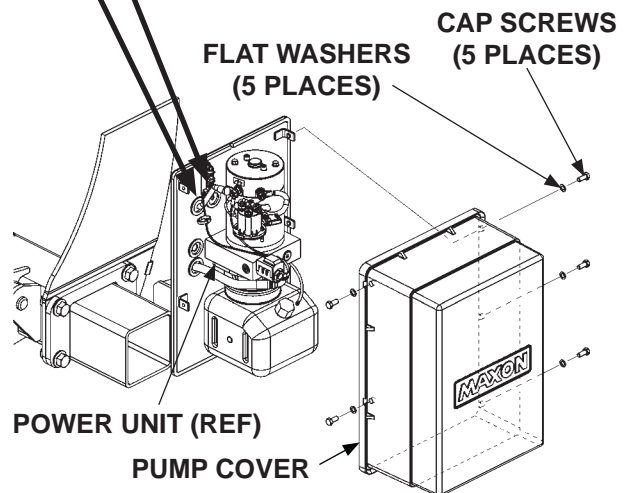
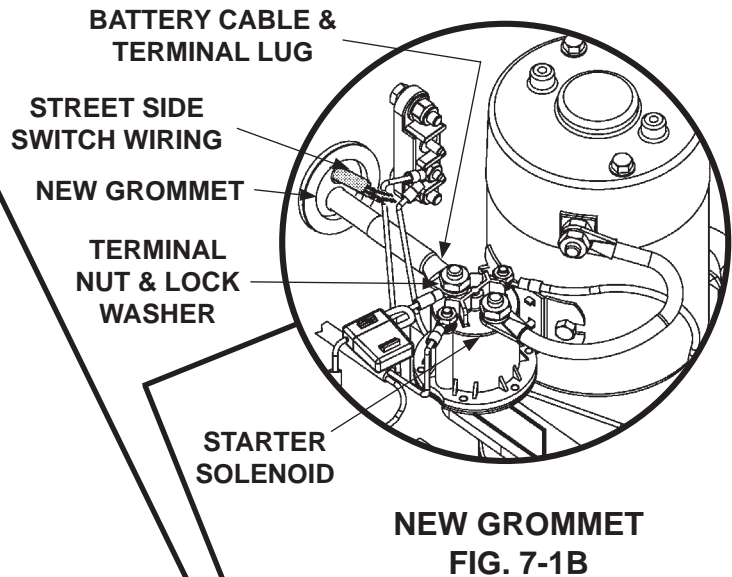
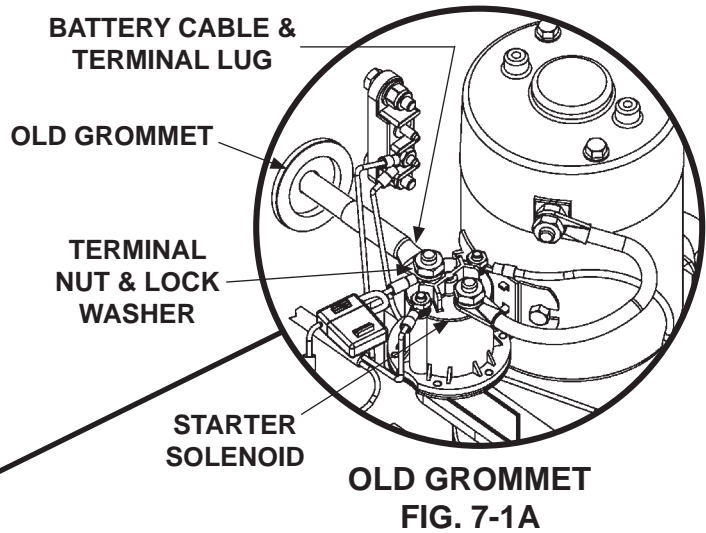

**BOLTING / UNBOLTING PUMP COVER**  
FIG. 7-1

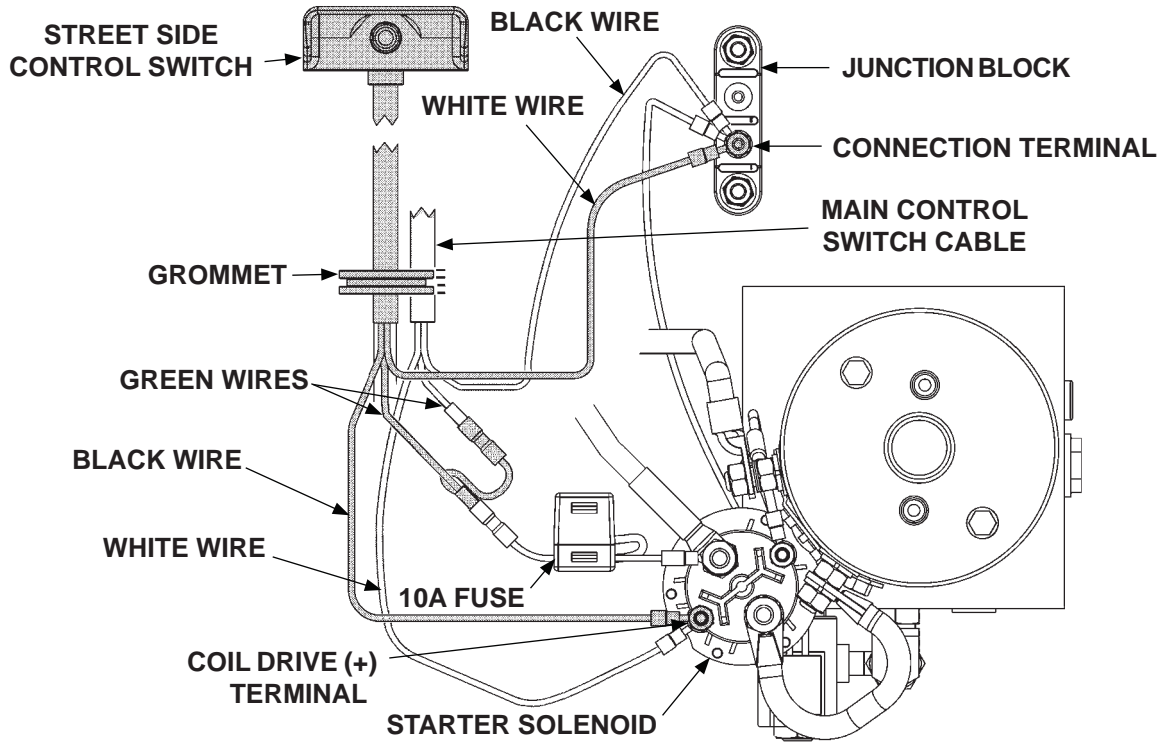

**CONNECTING SECOND CABLE TO G/D PUMP**  
**FIG. 8-1**

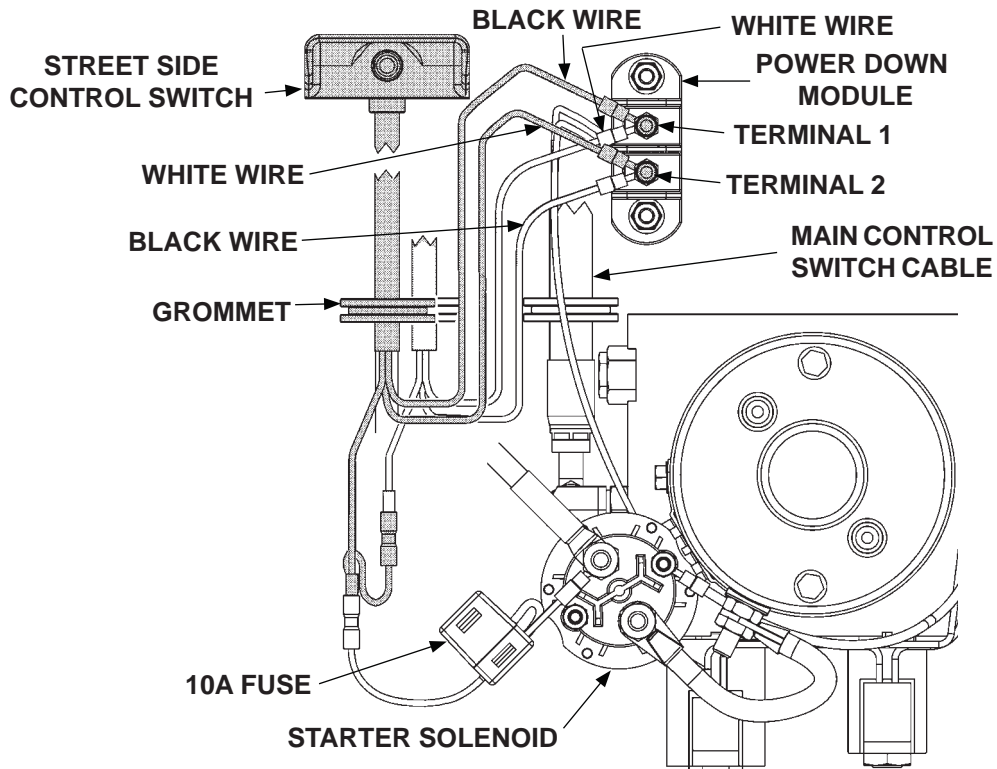

**CONNECTING SECOND CABLE TO P/D PUMP**  
**FIG. 8-2**



11. Reconnect battery to lift gate. Remove nut from negative (-) battery terminal (**FIG. 9-1**). Connect negative (-) battery cable to the negative (-) battery terminal (**FIG. 9-1**). Install and tighten nut.

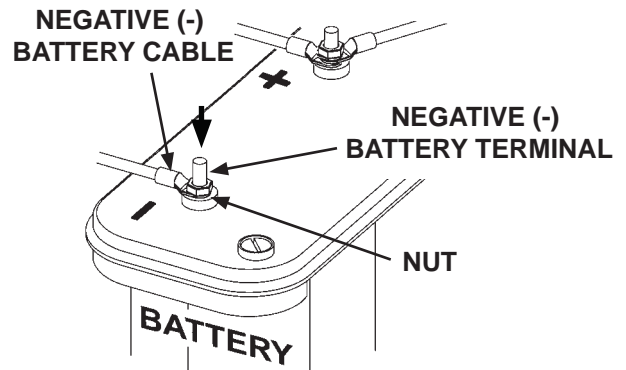

**RECONNECTING POWER**  
**FIG. 9-1**

12. Verify street side control(s) works correctly. Push switch to **UP** position to raise platform (**FIG. 9-2**). Then, push switch to **DOWN** position (**FIG. 9-2**) to lower platform to the ground.

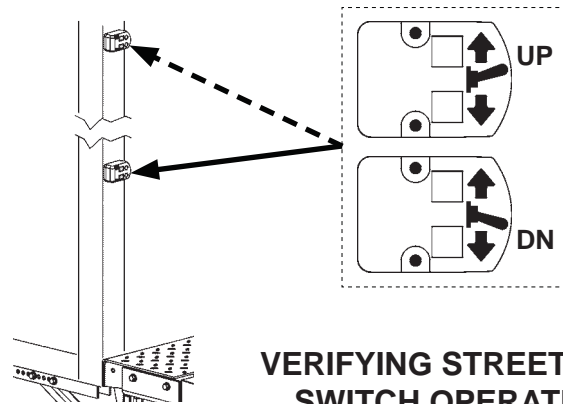

**VERIFYING STREET SIDE SWITCH OPERATION**  
**FIG. 9-2**

13. Attach control warning decal (Kit item), up decal (Kit item), and down decal (Kit item) as shown in **FIG. 9-3**.

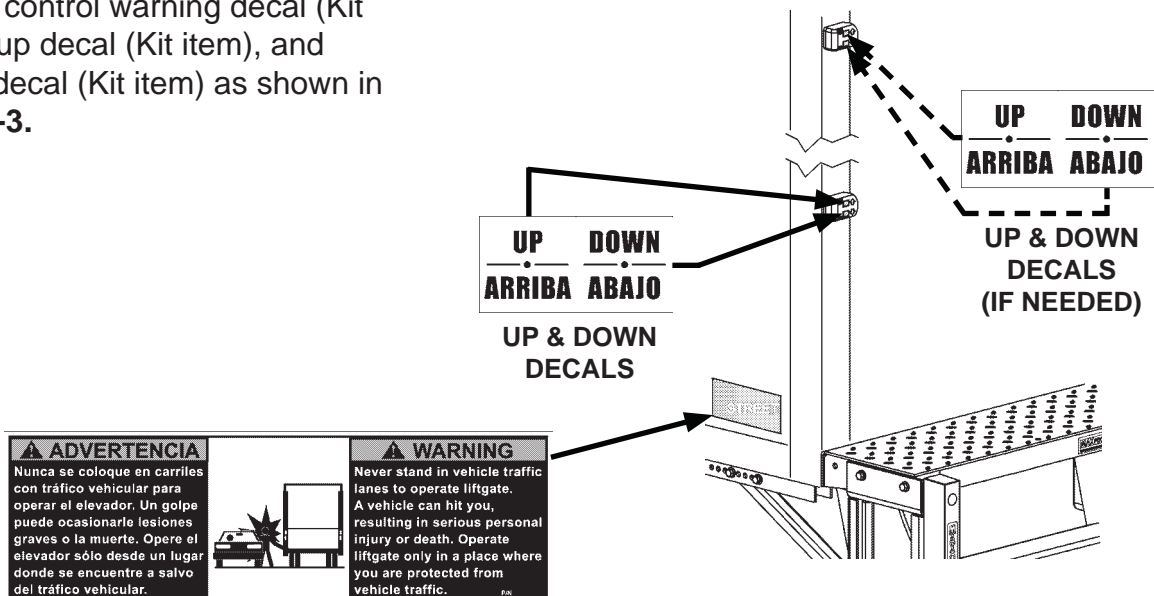

**WARNING DECAL**

**ATTACHING DECALS**  
**FIG. 9-3**

## INSTRUCCIONES PARA EL CONTROL LATERAL A LA CALLE EN TUK-A-WAY N/P 297116-01

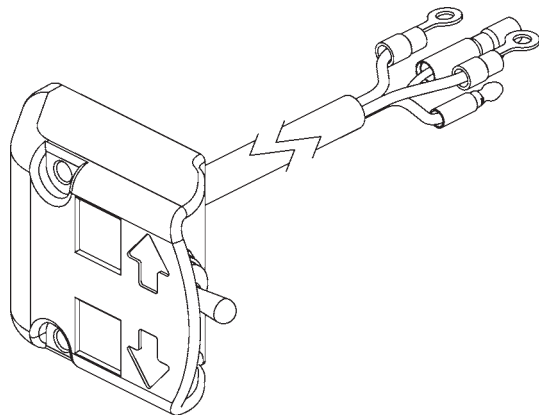

**ENSAMBLE DEL INTERRUPTOR DE PALANCA,  
205" [5.2 m DE LARGO]  
N/P 296855-04  
CANT. 1**

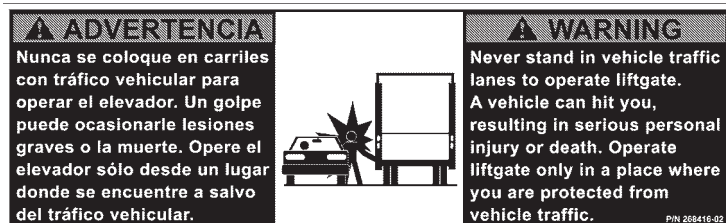

**ETIQUETA DE ADVERTENCIA PARA EL CONTROL  
LATERAL A LA CALLE  
N/P 268416-01  
CANT. 1**



**HOJA DE ETIQUETAS  
N/P 299038-01  
CANT. 1**

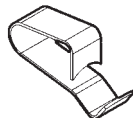

**ABRAZADERA DE RESORTE  
N/P 050079  
CANT. 5**



**TORNILLO  
AUTORROSCANTE  
N/P 900057-7  
CANT. 2**



**OJAL DE CAUCHO  
N/P 266428-12  
CANT. 1**

**NOTA:** Las conexiones **NEGRO** y **BLANCO** del cable en el **control lateral a la calle** se muestran de manera invertida a las conexiones del control principal. Esto permite el funcionamiento correcto de la operación **ARRIBA** y **ABAJO** cuando el interruptor de palanca lateral a la calle apunta hacia fuera de la carrocería del camión. De ser necesario, este puede apuntar hacia dentro y operará correctamente si conecta los cables **NEGRO** y **BLANCO** de la misma manera que el interruptor de control principal.

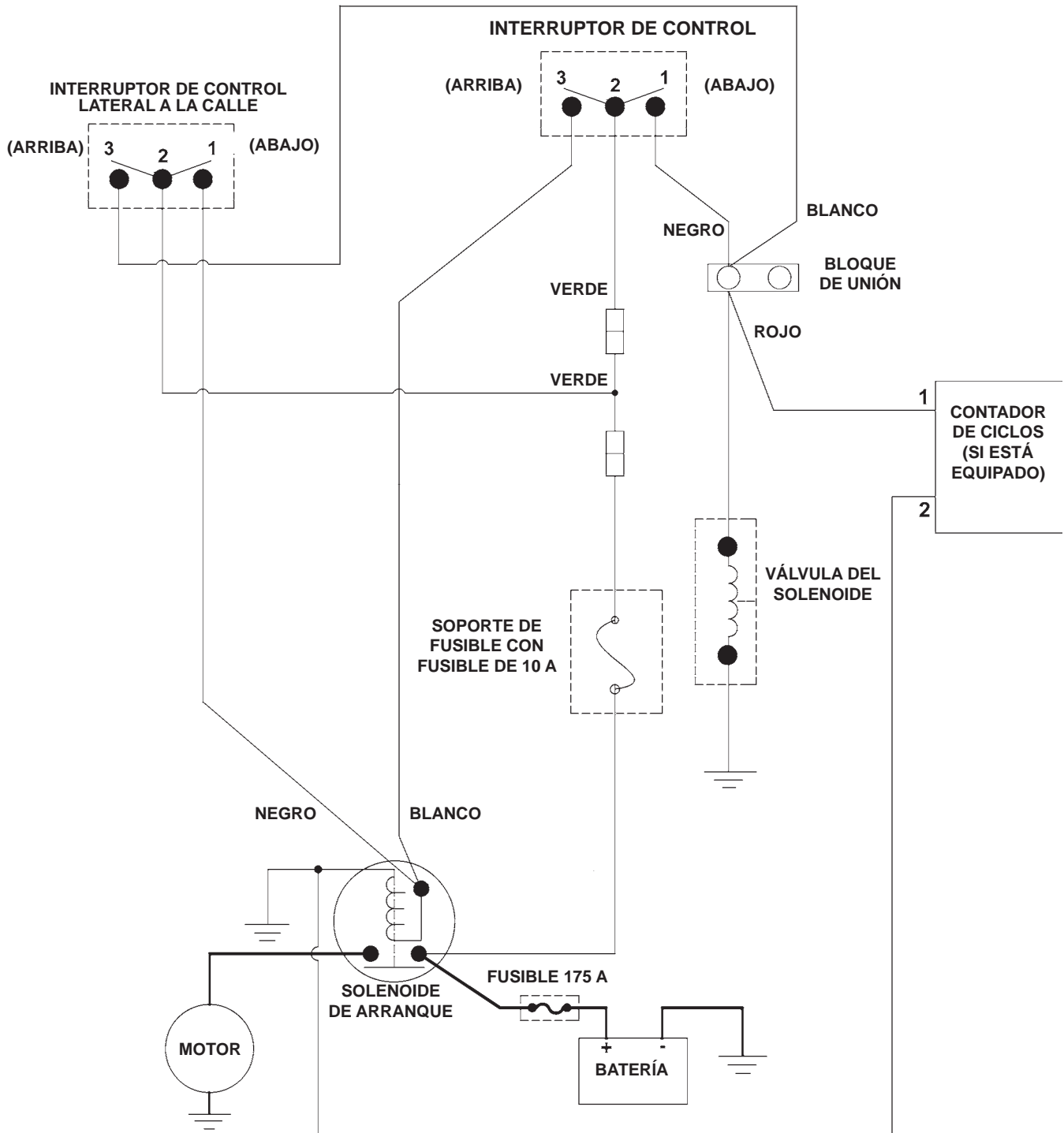

**ESQUEMA ELÉCTRICO (DESCENSO POR GRAVEDAD)**  
**FIG. 11-1**

**NOTA:** Las conexiones **NEGRO** y **BLANCO** del cable en el **control lateral a la calle** se muestran de manera invertida a las conexiones del control principal. Esto permite el funcionamiento correcto de la operación **ARRIBA** y **ABAJO** cuando el interruptor de palanca lateral a la calle apunta hacia fuera de la carrocería del camión. De ser necesario, este puede apuntar hacia dentro y operará correctamente si conecta los cables **NEGRO** y **BLANCO** de la misma manera que el interruptor de control principal.

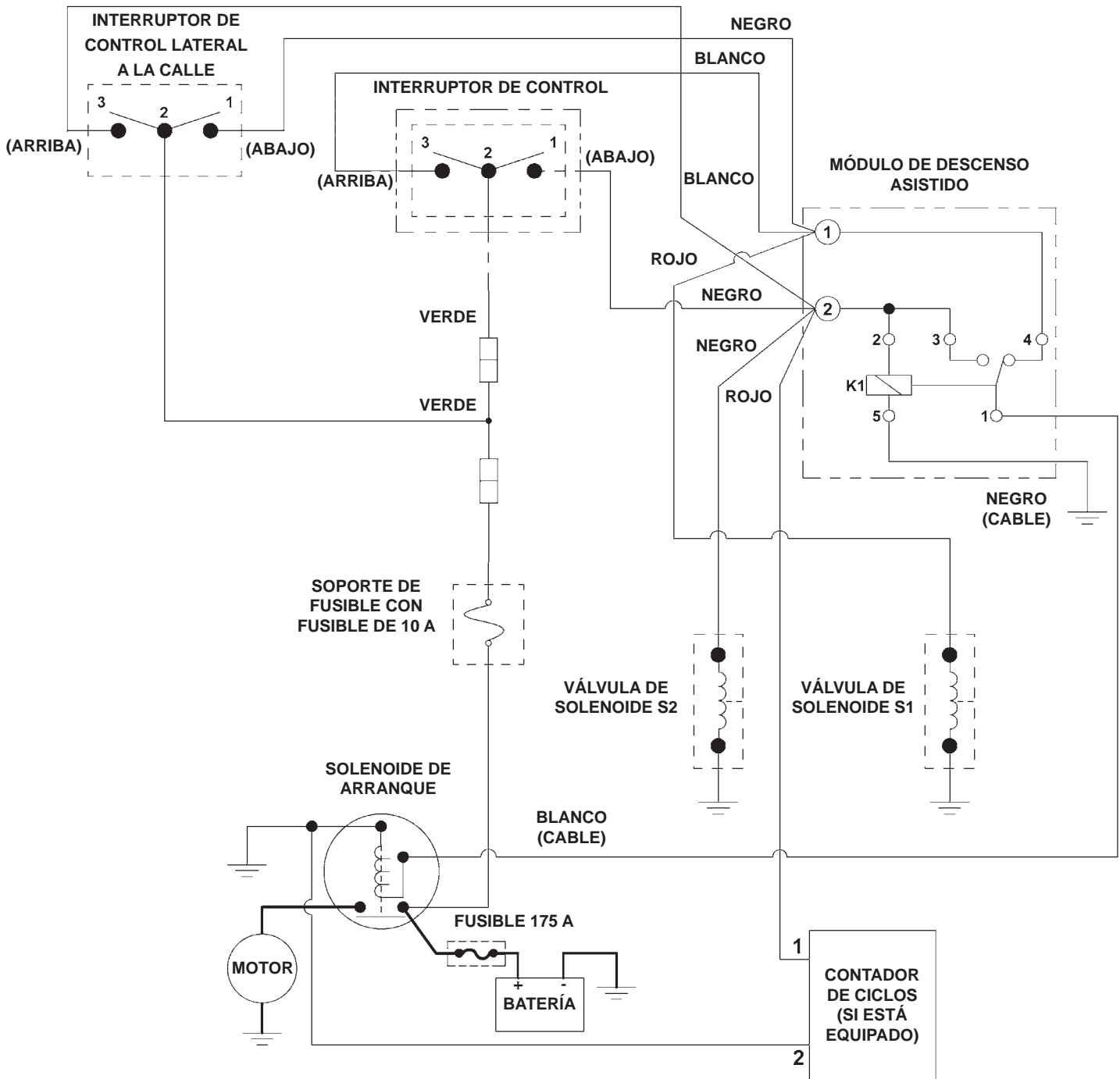

**ESQUEMA ELÉCTRICO (DESCENSO ASISTIDO)**  
**FIG. 12-1**

**⚠ ADVERTENCIA**

Remueva todos los anillos, relojes y joyería antes de hacer una labor eléctrica.

**⚠ ADVERTENCIA**

Para prevenir daños al equipo y accidentes con lesiones personales, desconecte de la batería el cable negativo (-) de la batería.

**⚠ ADVERTENCIA**

Nunca realice la instalación de cables energizados. Verifique que la batería del vehículo esté desconectada. Siempre coloque los cables eléctricos fuera del alcance de las partes móviles, líneas de frenos, bordes filosos y sistemas de escape. Evite hacer dobleces muy pronunciados sobre el cableado. Fije firmemente. Si le resulta necesario taladrar, primero inspeccione detrás de la superficie para evitar dañar las líneas de combustible, de ventilación, de frenos o de cableado.

1. Descienda la plataforma al suelo.  
Después, despliegue la plataforma y la rampa abatible (**FIG. 13-1**). Consulte el **Manual de Operación** para instrucciones más detalladas sobre cómo operar el elevador hidráulico.

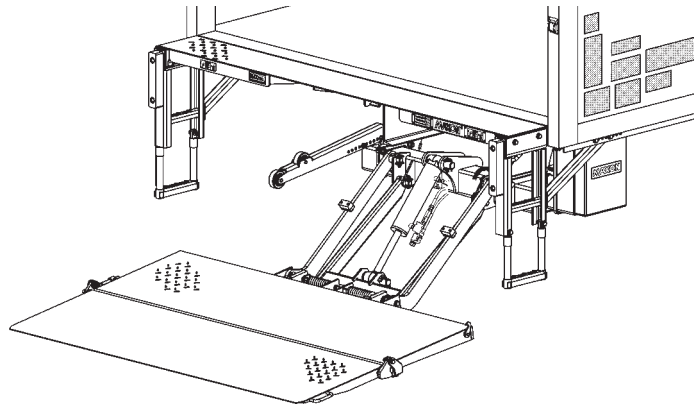

**PLATAFORMA DESCENDIDA AL SUELO**  
**FIG. 13-1**

2. Desconecte la energía eléctrica del elevador hidráulico. Remueva la tuerca de la terminal negativa (-) en la batería (**FIG. 13-2**) y desconecte el cable negativo (-) de la batería (**FIG. 13-2**).

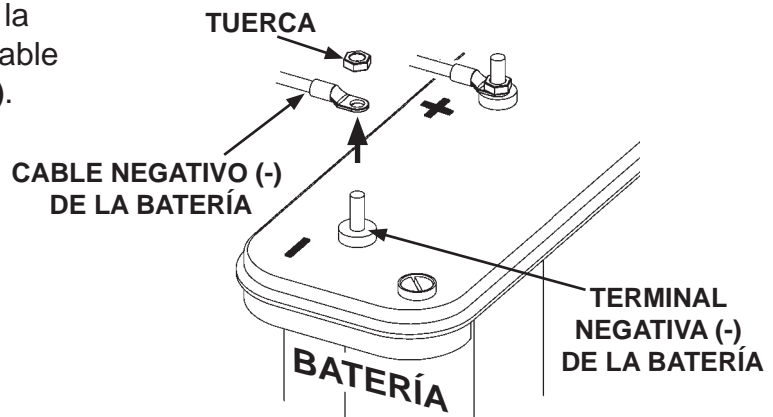

**DESCONECTAR LA ENERGÍA ELÉCTRICA**  
**FIG. 13-2**

**NOTA:** A continuación se muestra la altura de instalación estándar para el control lateral a la calle. Si es necesario, se puede instalar un segundo interruptor de control como si fuera un control doble lateral a la calle, a una distancia más alta del piso del vehículo.

3. Mida, señale y taladre un agujero de 3/4" [1.9 cm] y otros dos agujeros de tamaño #21 en el poste vertical de la carrocería del vehículo ubicado lateral a la calle (**FIG. 14-1**). Si es necesario, repita este paso para un control doble lateral a la calle.

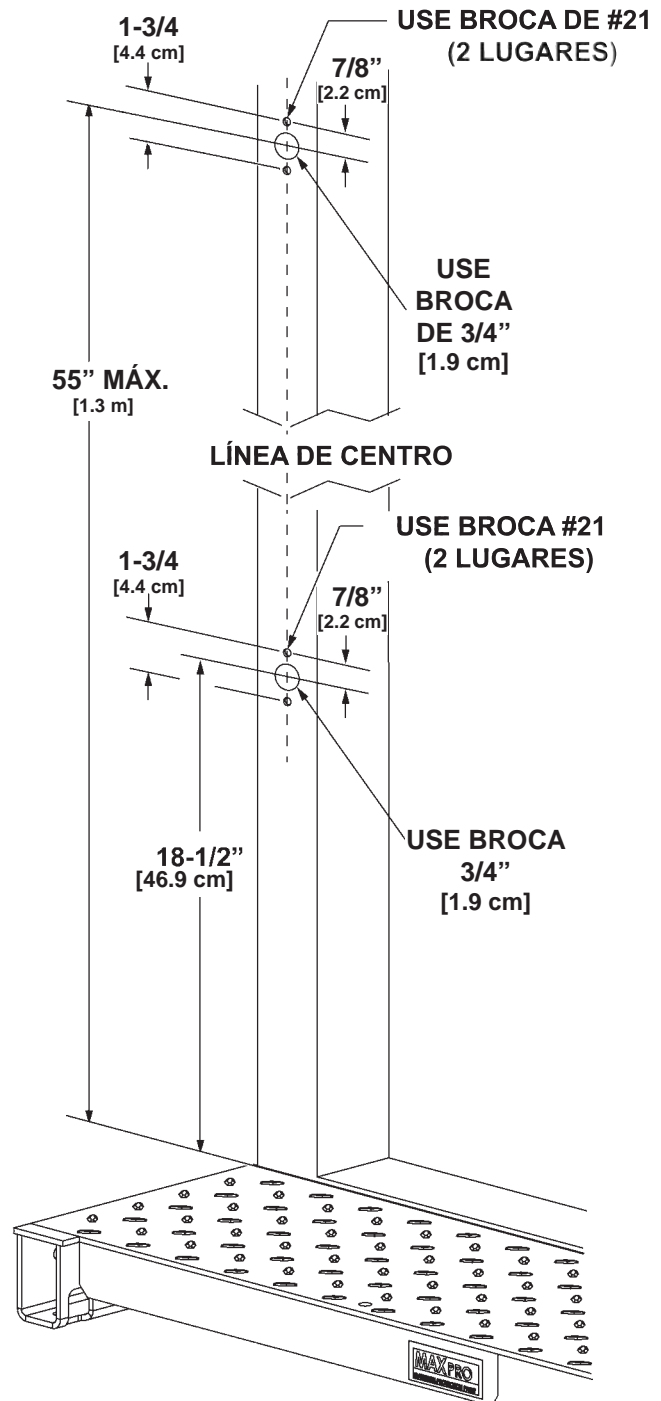

**TALADRAR LOS AGUJEROS PARA EL CONTROL O LOS CONTROLES EN EL POSTE ESQUINERO DEL VEHÍCULO**  
**FIG. 14-1**

**⚠ PRECAUCIÓN**

Siempre coloque los cables eléctricos fuera del alcance de las partes móviles, líneas de frenos, bordes filosos y sistemas de escape. Evite hacer dobleces muy pronunciados sobre el cableado. Fije firmemente. Si le resulta necesario taladrar, primero inspeccione detrás de la superficie para evitar dañar las líneas de combustible, de ventilación, de frenos o de cableado.

4. Inserte el cableado del interruptor de control a través del agujero inferior de 3/4" [1.9 cm] que perforó en el poste vertical y diríjalo hacia abajo por el mismo poste. Después sáquelo y diríjalo por debajo de la carrocería del vehículo al ensamble de la bomba (Vea la línea de puntos - FIG. 15-1). Asegure el cable a la carrocería del vehículo utilizando clips y/o abrazaderas recubiertas con tornillos autorroscantes (artículos de kit). De ser necesario, repita este paso para el control doble lateral a la calle (FIG. 15-1).

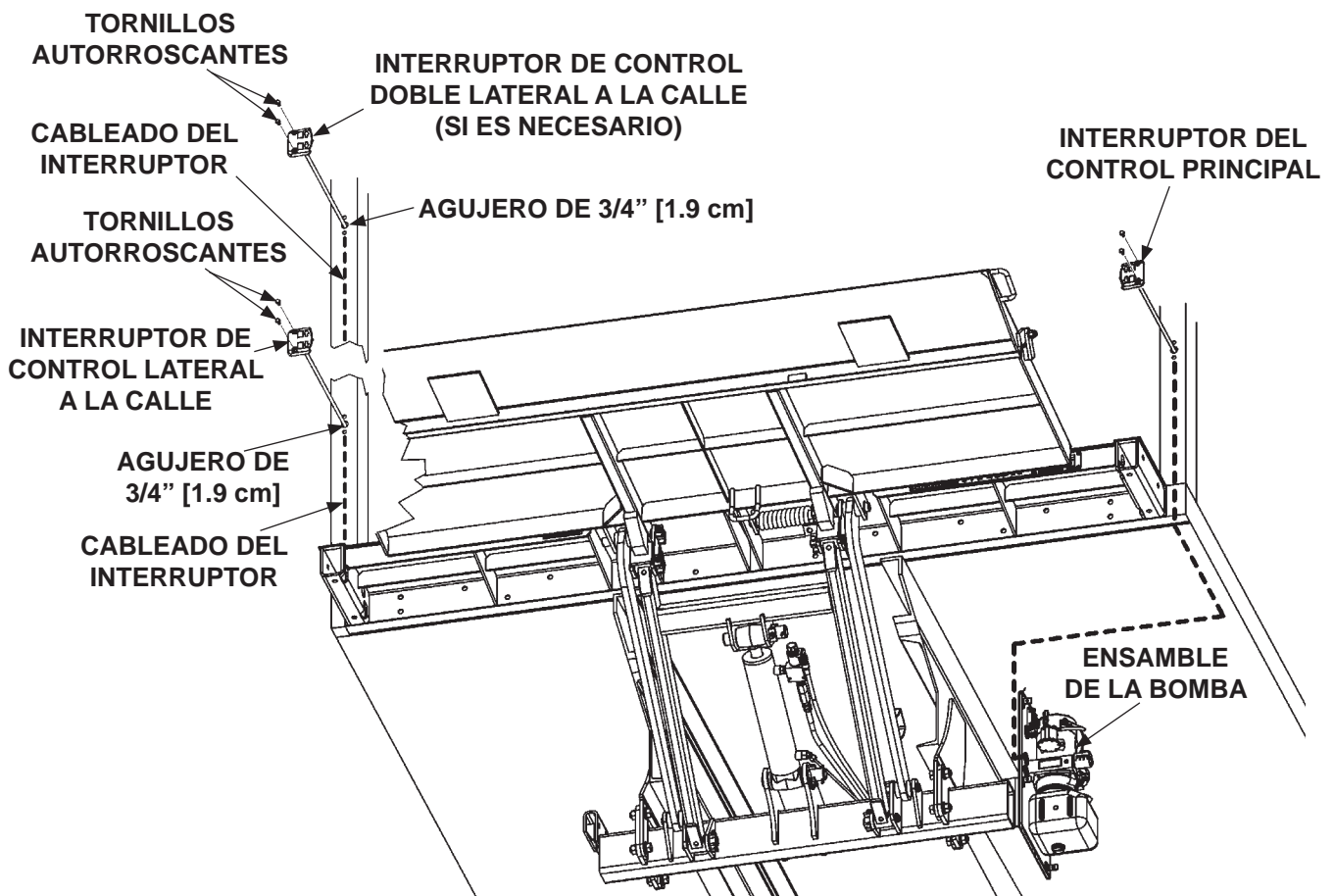

**CABLEADO DEL INTERRUPTOR DE CONTROL  
FIG. 15-1**

5. Desatornille y retire la cubierta de la bomba (FIG. 16-1).
6. Desconecte el cable de la batería del solenoide de arranque (FIG. 16-1A). Después, retire el ojal de caucho existente de la placa de montaje (FIG. 16-1A) e inserte en el mismo lugar el nuevo ojal de caucho (artículo del kit) (FIG. 16-1B).

### PRECAUCIÓN

No apriete en exceso las tuercas de las terminales. Aplique un torque máx. de 35 lb-in [3.9 Nm] a las terminales de carga de 5/16" y de 15 lb-in [1.7 Nm] a las terminales de control #10-32.

7. Inserte el cableado del interruptor a través del nuevo ojal de caucho en la placa de montaje de la bomba (FIG. 16-1A). Después, conecte el cableado del interruptor al bloque de unión, tal como se muestra en la siguiente página en la FIG. 17-1 ó FIG. 17-2.
8. En caso de ser necesario, repita las instrucciones 6 y 7 para la instalación de un interruptor de control doble lateral a la calle.
9. Vuelva a conectar el cable de la batería al solenoide de arranque (FIG. 16-1B).
10. Atornille la cubierta de la bomba como se muestra en la FIG. 16-1.

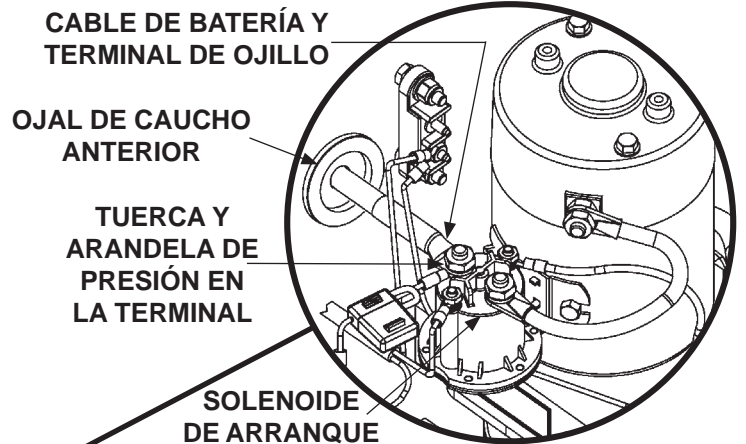

**OJAL DE CAUCHO ANTERIOR**  
FIG. 16-1A



**OJAL DE CAUCHO NUEVO**  
FIG. 16-1B

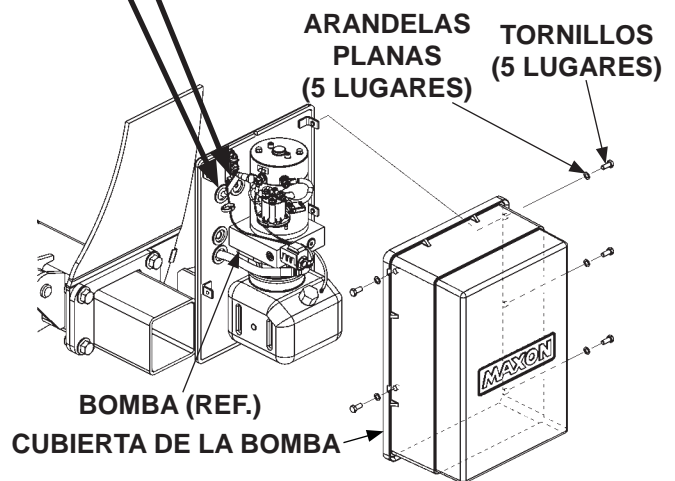

**ATORNILLAR/ DESATORNILLAR**  
**LA CUBIERTA DE LA BOMBA**  
FIG. 16-1



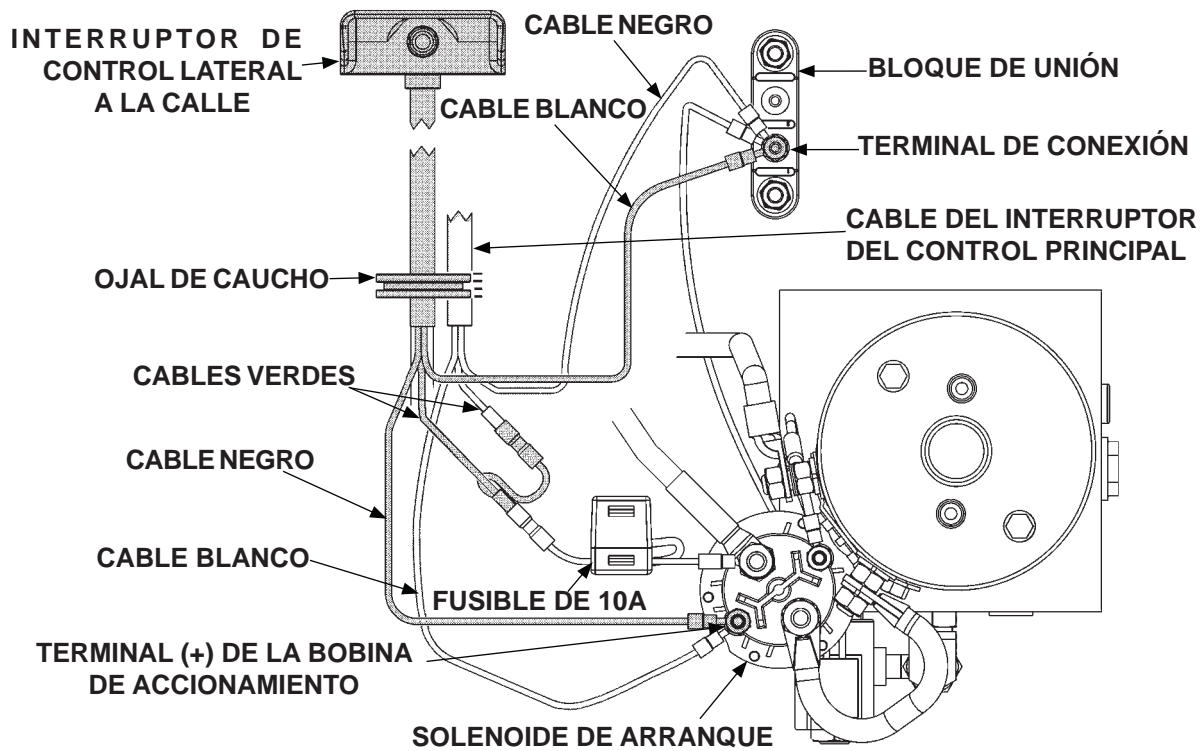

**CONECTAR EL SEGUNDO CABLE A LA BOMBA DE DESCENSO POR GRAVEDAD  
FIG. 17-1**

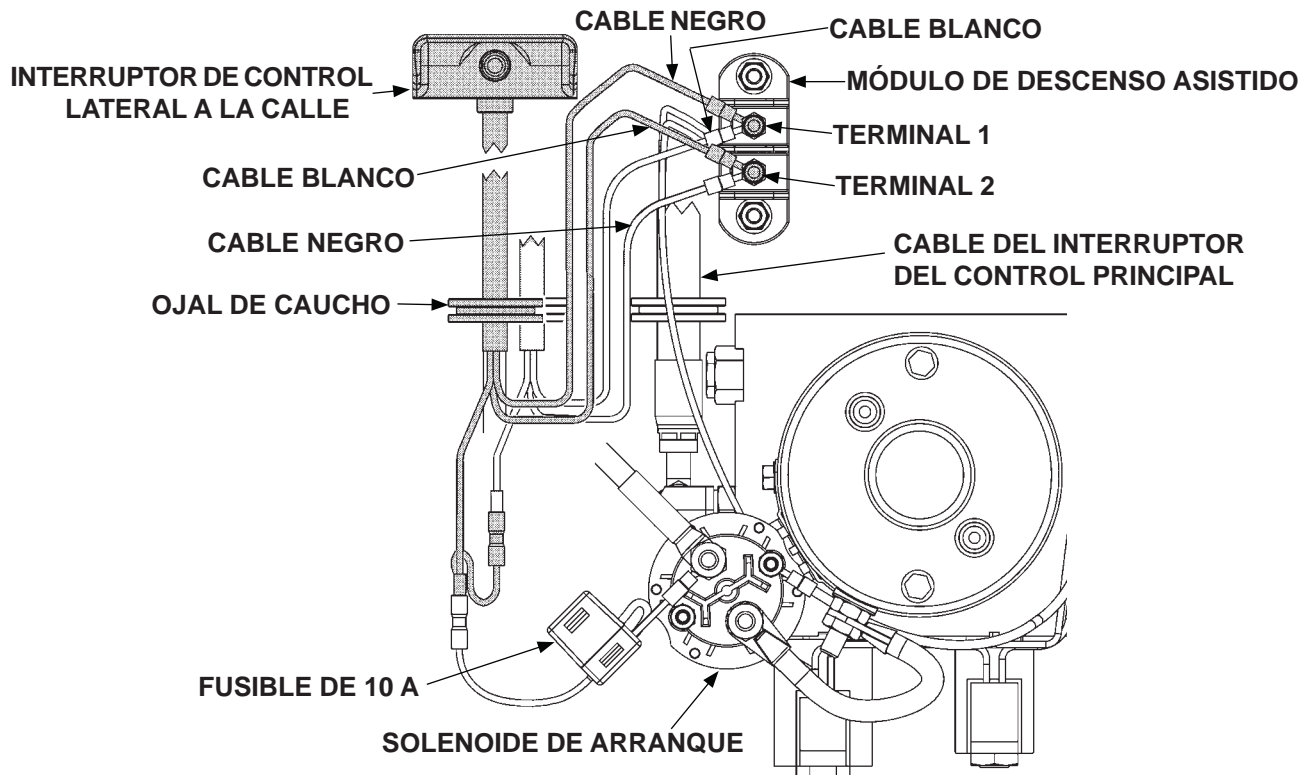

**CONECTAR EL SEGUNDO CABLE A LA BOMBA DE DESCENSO ASISTIDO  
FIG. 17-2**

11. Vuelva a conectar la batería al elevador hidráulico. Remueva la tuerca de la terminal negativa (-) de la batería (**FIG. 18-1**) y conecte el cable negativo (-) de la batería a la terminal negativa (-) (**FIG. 18-1**). Instale y apriete la tuerca.

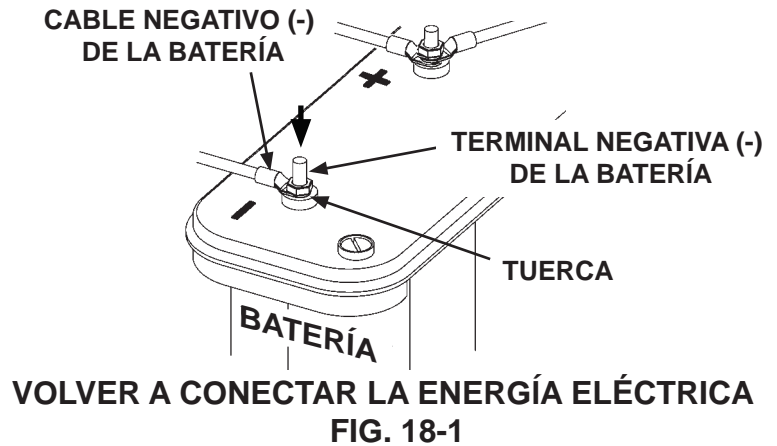

12. Verifique que el control lateral a la calle funcione correctamente. Empuje el interruptor de control hacia la posición **ARRIBA** para elevar la plataforma (**FIG. 18-2**). Después empújelo hacia la posición **ABAJO** (**FIG. 18-2**) para descender la plataforma al nivel del suelo.

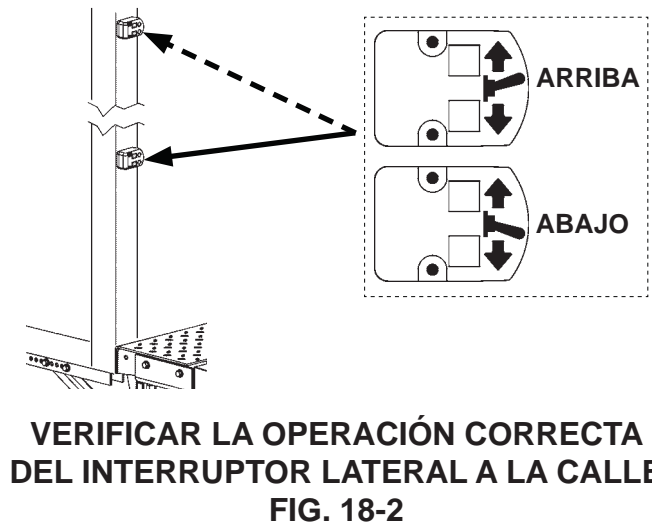

13. Adhiera la etiqueta de advertencia del control (art. en kit), la etiqueta de arriba (art. en kit) y la etiqueta de abajo (art. en kit) como se muestra en la **FIG. 18-3**.

