

INSTRUCTION, TUK-A-WAY DUAL CONTROL P/N 297115-01

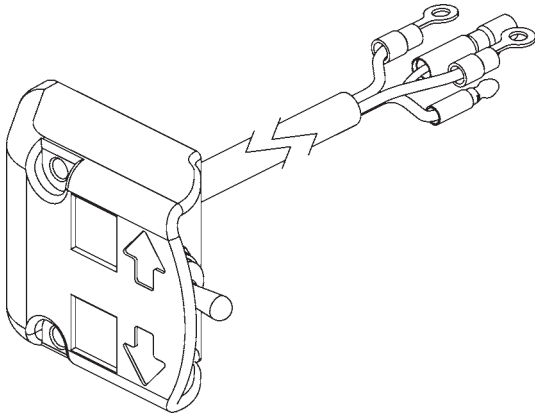

TOGGLE SWITCH ASSEMBLY, 175" LG
P/N 296855-03
QTY. 1



DECAL SHEET
P/N 299038-01
QTY. 1



SELF-TAPPING SCREW
P/N 900057-7
QTY. 2



GROMMET
P/N 266428-12
QTY. 1

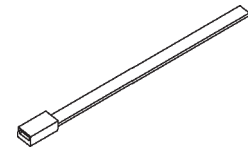

7" PLASTIC TIE
P/N 205780
QTY. 3

Estas instrucciones están disponibles en español a partir de la página 10.

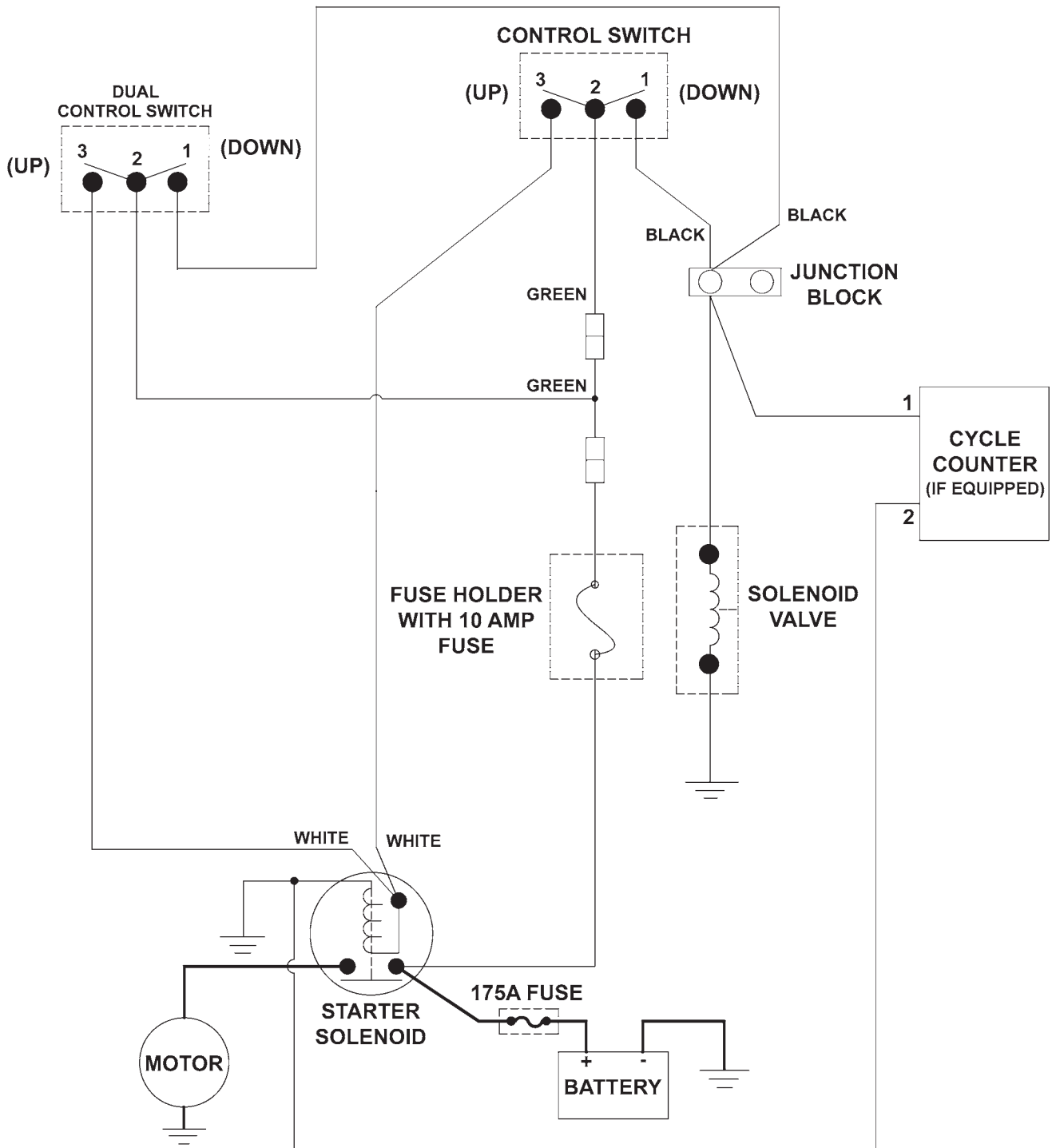

**ELECTRICAL SCHEMATIC (GRAVITY DOWN)
FIG. 2-1**

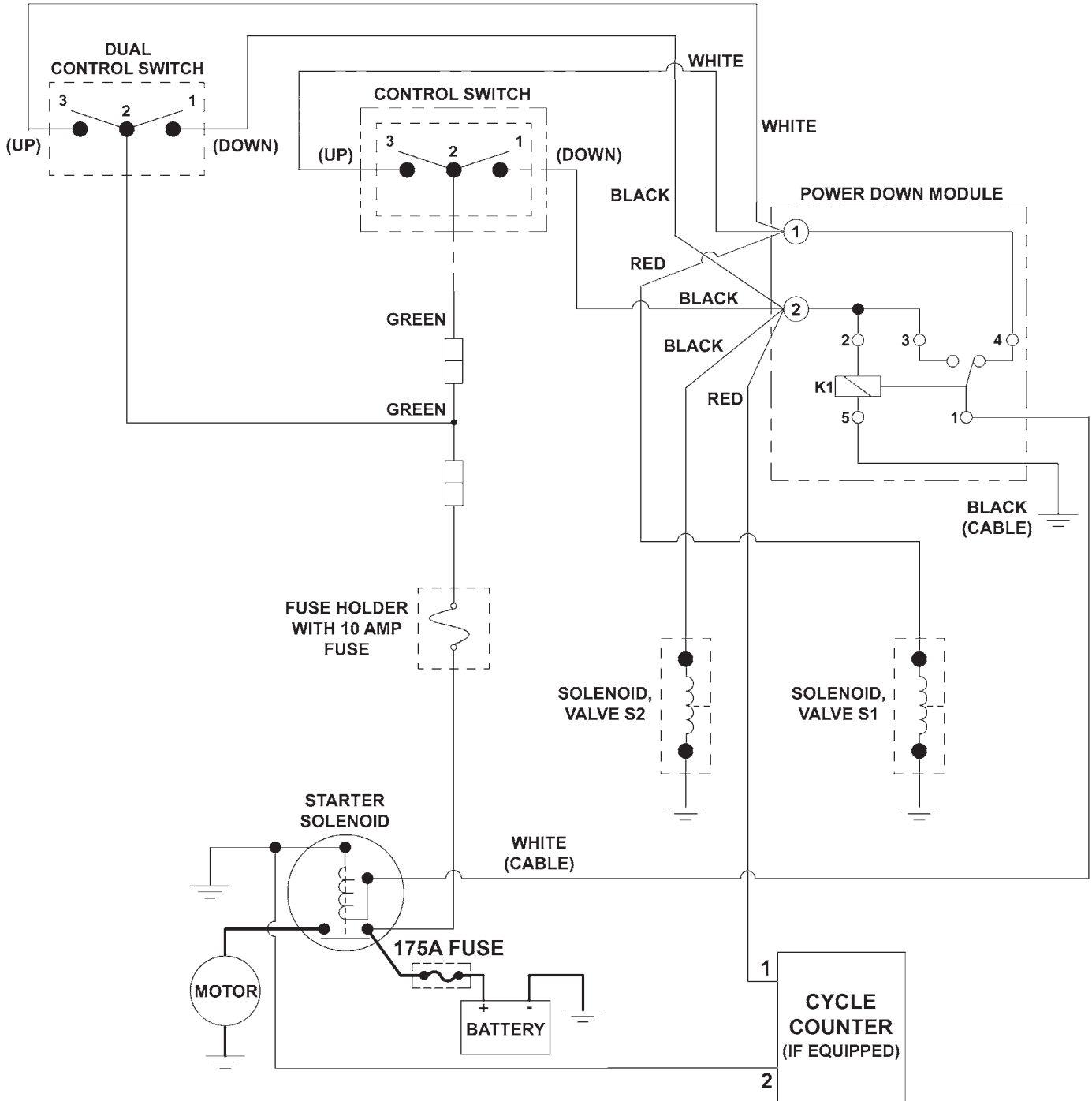

ELECTRICAL SCHEMATIC (POWER DOWN)
FIG. 3-1

⚠ WARNING

Remove all rings, watches and jewelry before doing any electrical work.

⚠ WARNING

To prevent accidental personal injury and equipment damage, disconnect (-) battery cable from battery.

⚠ WARNING

Never route an energized wire. Make sure battery is disconnected. Always route electrical wires clear of moving parts, brake lines, sharp edges and exhaust systems. Avoid making sharp bends in wiring. Attach securely. If drilling is necessary, first check behind the drilling surface so you do not damage any fuel lines, vent lines, brake lines or wires.

1. Lower platform to the ground. Then, unfold platform and flipover to the ground (**FIG. 4-1**). See **Operation Manual** for detailed operating instructions.

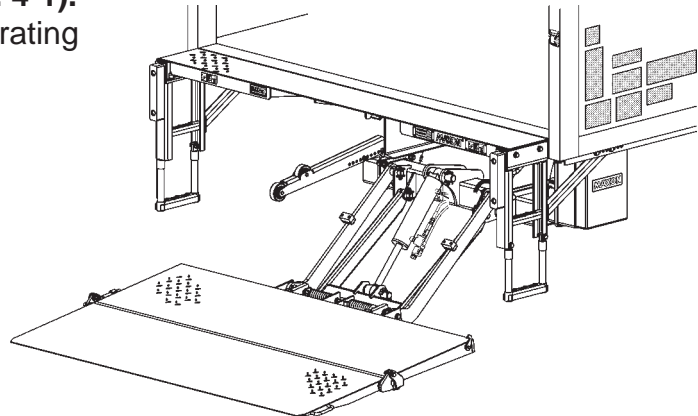

PLATFORM LOWERED TO THE GROUND
FIG. 4-1

2. Disconnect power from liftgate. Remove nut from negative (-) battery terminal (**FIG. 4-2**). Disconnect negative (-) battery cable (**FIG. 4-2**).

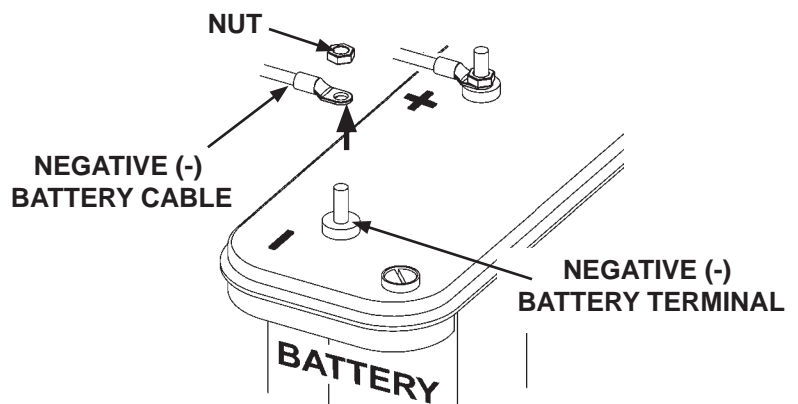

DISCONNECTING POWER
FIG. 4-2

3. Measure, mark, and drill one 3/4" hole and two #21-size holes in the vertical post on curb side of vehicle body as shown in **FIG. 5-1**.

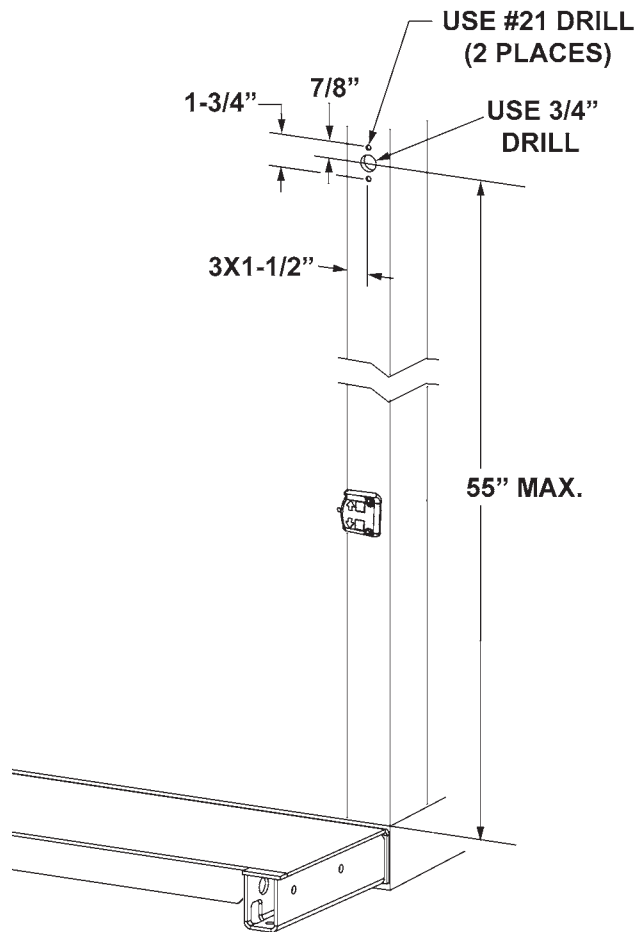

DRILLING HOLES IN VEHICLE BODY
FIG. 5-1

⚠ CAUTION

Always route electrical wires clear of moving parts, brake lines, sharp edges and exhaust systems. Avoid making sharp bends in wiring. Attach securely. If drilling is necessary, first check behind the drilling surface so you do not damage fuel lines, vent lines, brake lines or wires.

4. Insert control switch wiring into the 3/4" hole on the corner post and run it down, out and under the vehicle body to the pump assembly. (See dashed line - FIG. 6-1.) Secure wiring to vehicle body using frame clips and/or loom clamps with self tapping screws (Kit items). Then, attach switch in correct position on corner post.

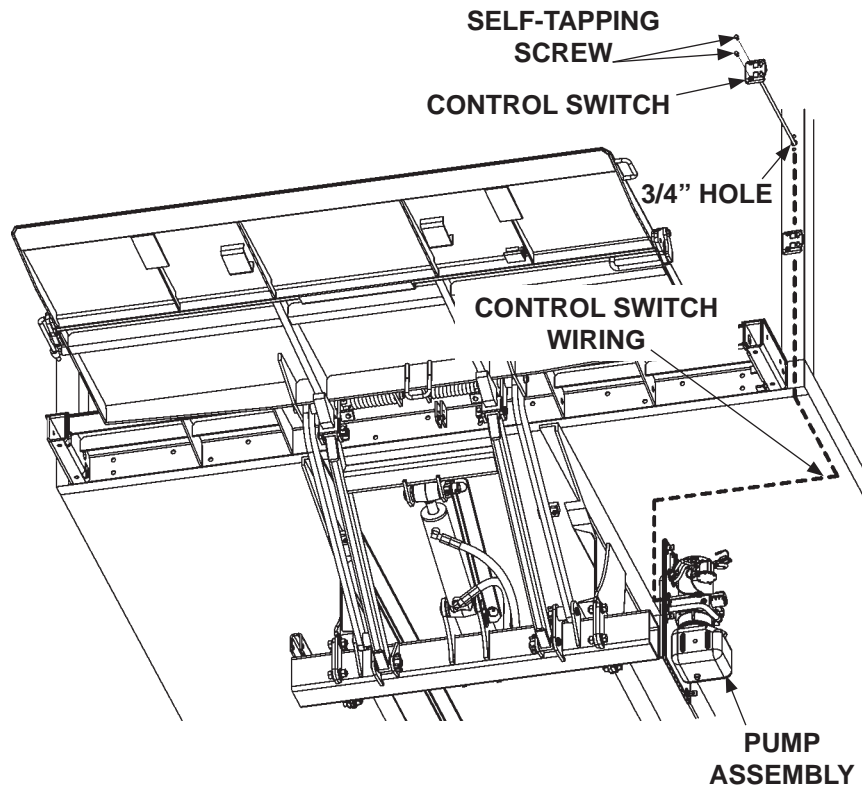

**CONTROL SWITCH WIRING
FIG. 6-1**

5. Unbolt and remove pump cover (FIG. 7-1).

6. Disconnect battery cable from starter solenoid (FIG. 7-1A). Remove existing grommet from pump mounting plate (FIG. 7-1A). Insert new grommet (Kit item) into pump mounting plate (FIG. 7-1B).

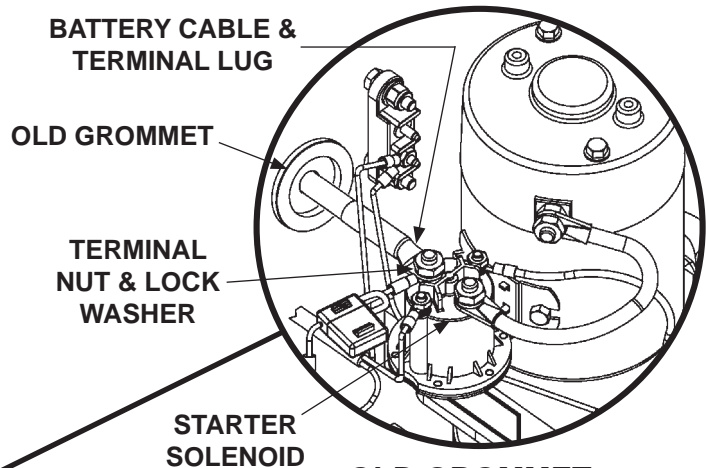

OLD GROMMET
FIG. 7-1A

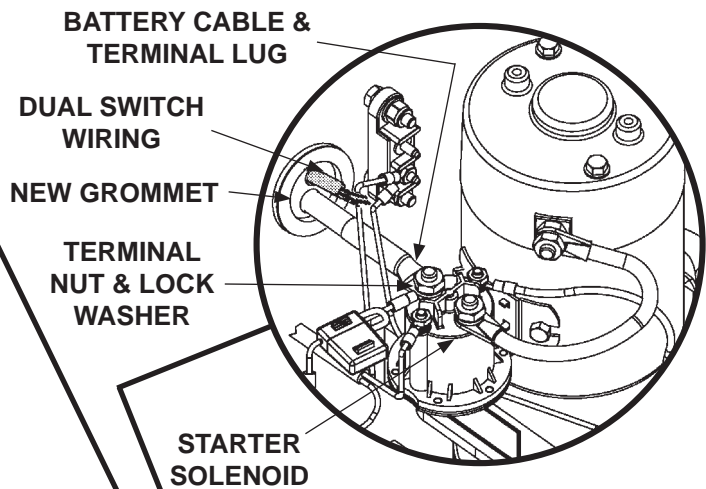

NEW GROMMET
FIG. 7-1B

CAUTION
Do not over-tighten the terminal nuts. For the 5/16" load terminals, torque nuts to 35 lb-in. Torque the nuts on #10-32 control terminals to 15 lb-in.

7. Insert switch wiring through new grommet on pump mounting plate (FIG. 7-1A). Then, connect the switch wiring to the junction block (FIG. 8-1) or power down module (FIG. 8-2) as shown on the next page.

8. Reconnect battery cable to starter solenoid (FIG. 7-1B).

9. Bolt on the pump cover as shown in FIG. 7-1.

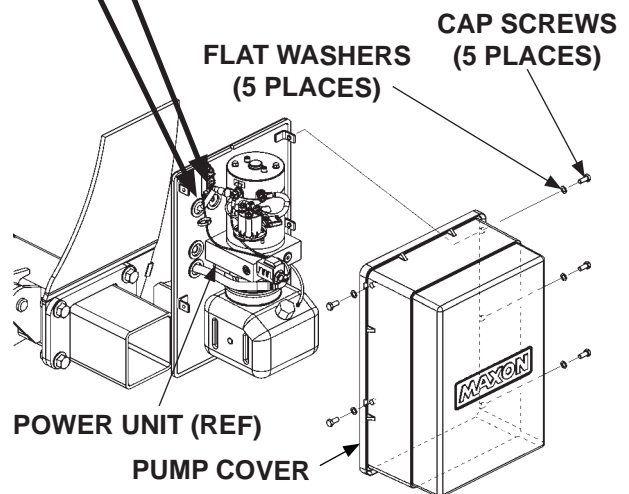

BOLTING / UNBOLTING PUMP COVER
FIG. 7-1

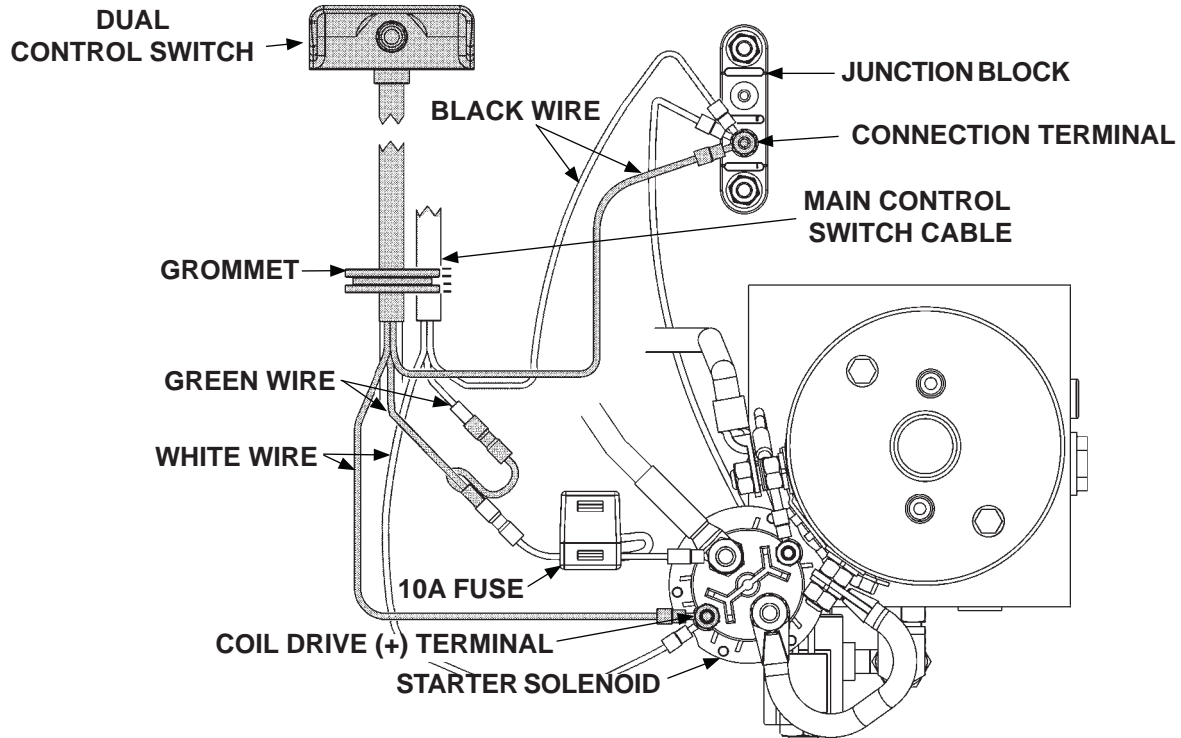

CONNECTING SECOND CABLE TO G/D PUMP
FIG. 8-1

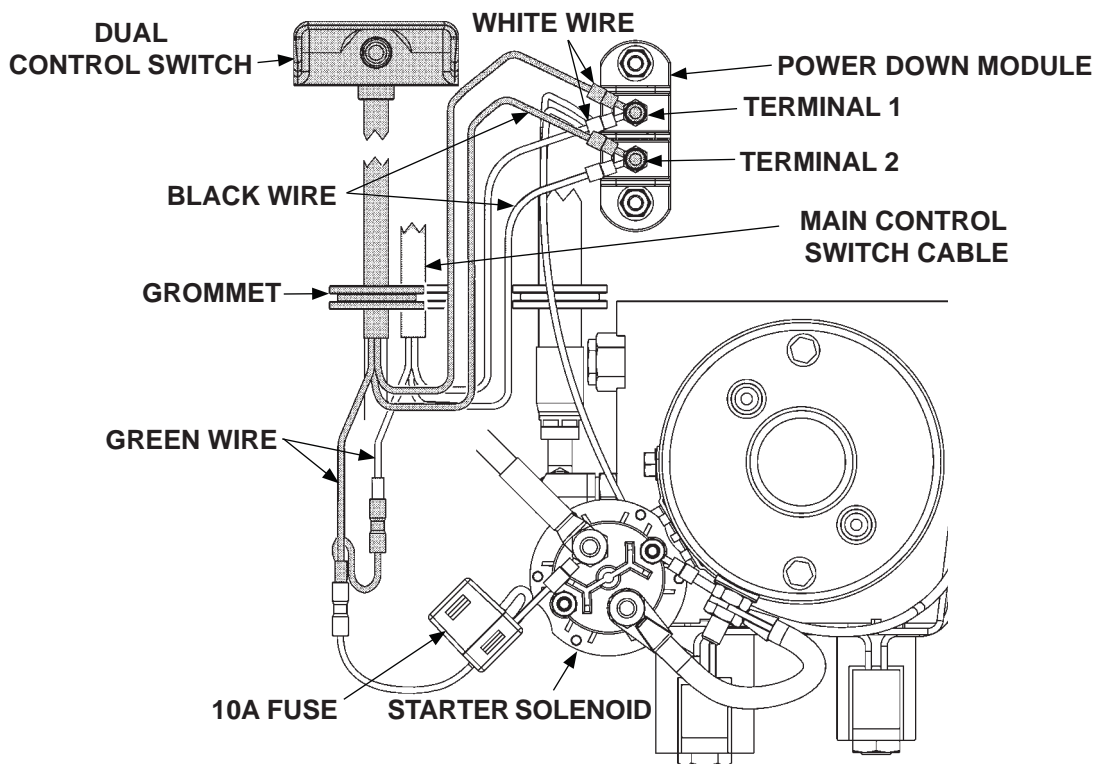

CONNECTING SECOND CABLE TO P/D PUMP
FIG. 8-2

10. Reconnect power to liftgate.
Remove nut from negative (-) battery terminal (**FIG. 9-1**).
Connect negative (-) battery cable to the negative (-) battery terminal (**FIG. 9-1**).
Install and tighten nut.

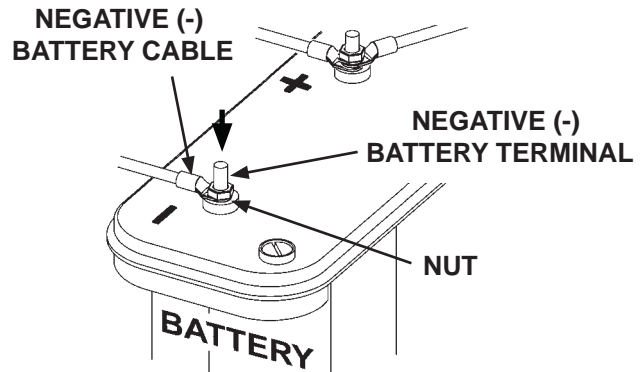

RECONNECTING POWER
FIG. 9-1

11. Verify dual control switch works correctly. Push switch to **UP** position to raise platform (**FIG. 9-2**).
Then, push switch to **DOWN** position (**FIG. 9-2**) to lower platform to the ground.

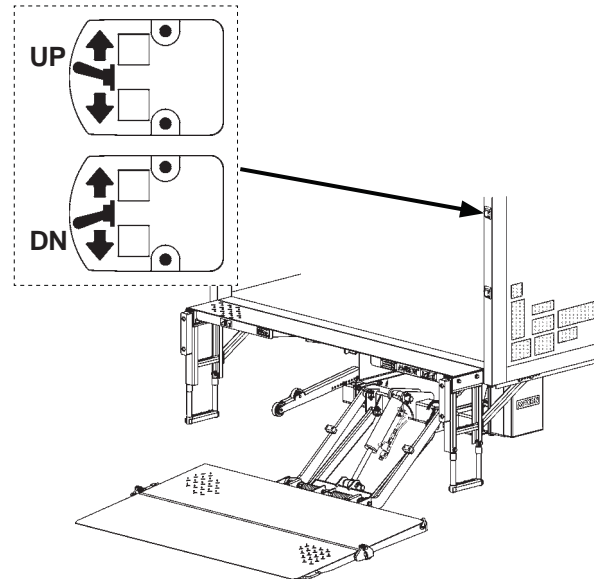

VERIFYING DUAL CONTROL SWITCH
FIG. 9-2

12. Peel and separate up decal and down decal from decal sheet (Kit item), then attach to control switch as shown in **FIG. 9-3**.

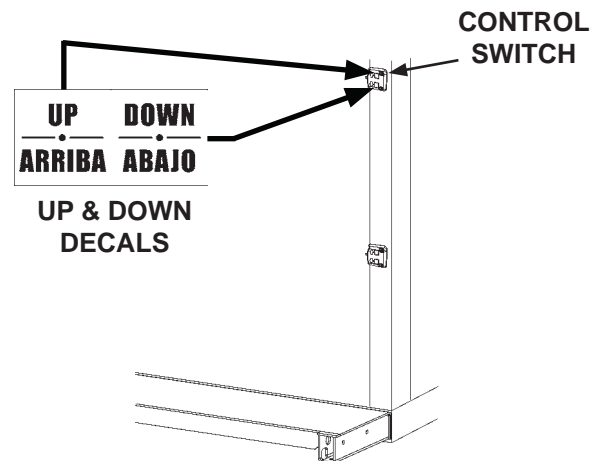

ATTACHING DECALS
FIG. 9-3

INSTRUCCIONES DEL CONTROL DOBLE TUK-A-WAY N/P 297115-01

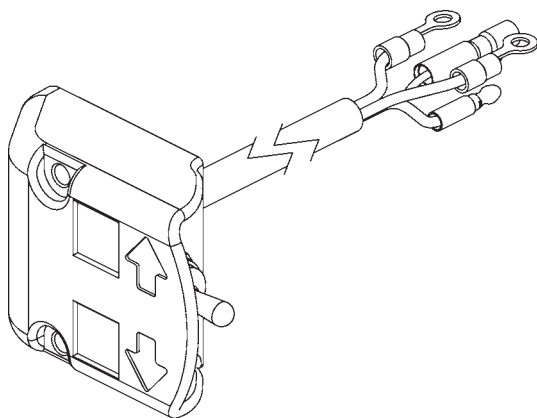

**ENSAMBLE DEL INTERRUPTOR
DE PALANCA, 175" [4.4 m] DE LARGO
N/P 296855-03
CANT. 1**



**HOJA DE ETIQUETAS
N/P 299038-01
CANT. 1**



**TORNILLO
AUTORROSCANTE
N/P 900057-7
CANT. 2**



**OJAL DE CAUCHO
N/P 266428-12
CANT. 1**

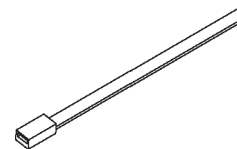

**CINTILLO DE PLÁSTICO
DE 7" [17.7 cm]
N/P 205780
CANT. 3**

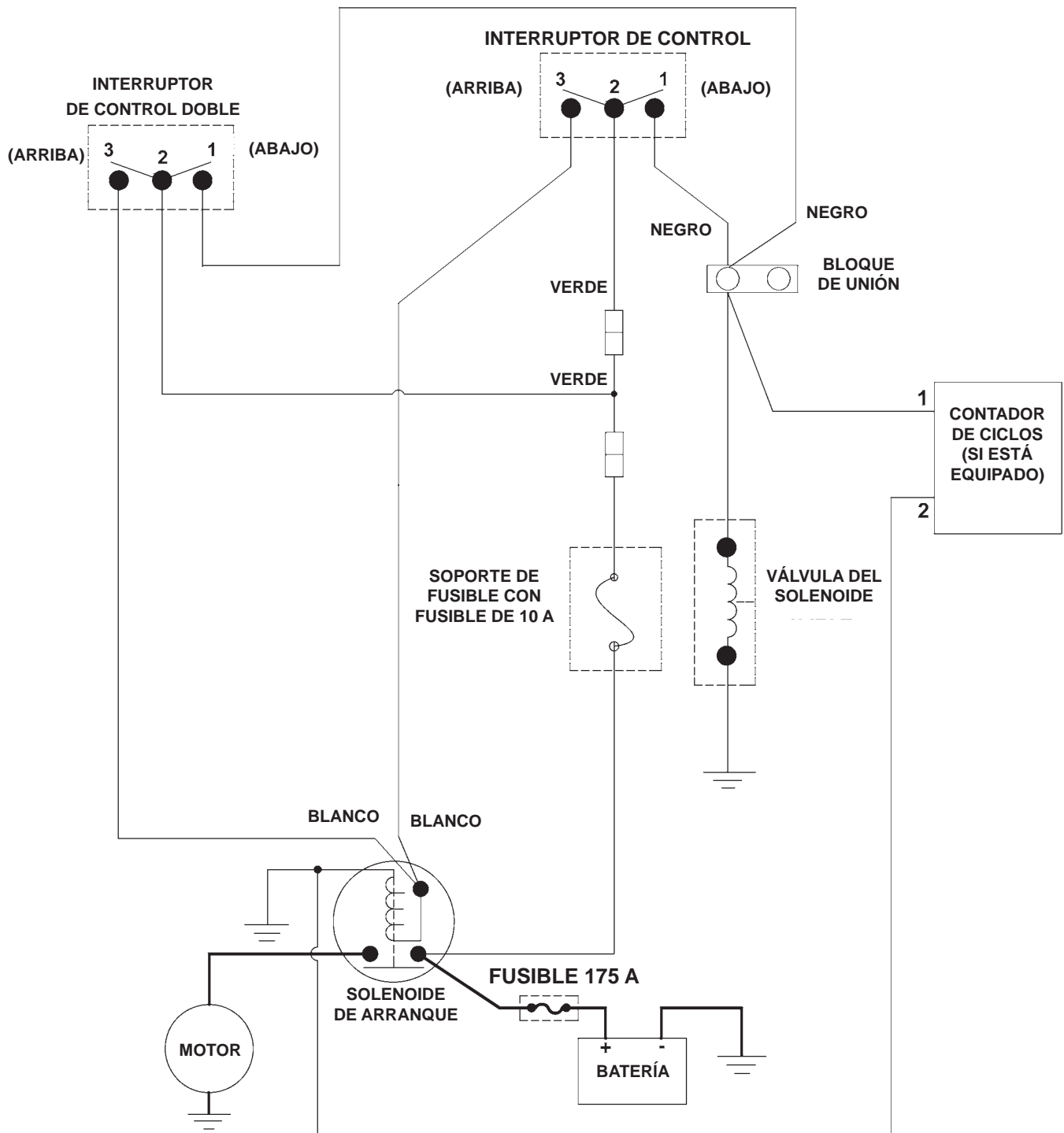

ESQUEMA ELÉCTRICO (DESCENSO POR GRAVEDAD)
FIG. 11-1

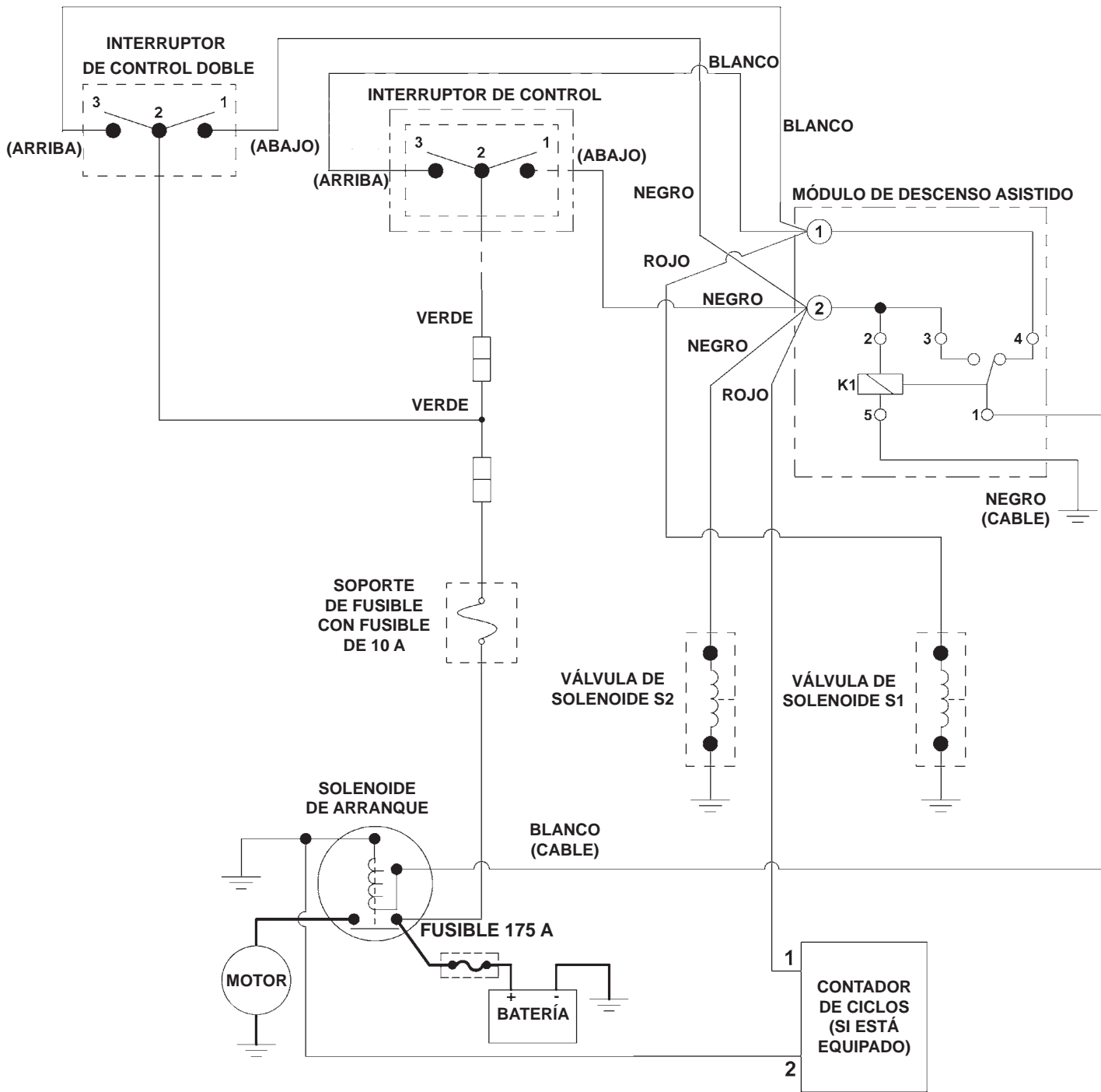

**ESQUEMA ELÉCTRICO (DESCENSO ASISTIDO)
FIG. 12-1**

⚠ ADVERTENCIA

Remueva todos los anillos, relojes y joyería antes de hacer una labor eléctrica.

⚠ ADVERTENCIA

Para prevenir daños al equipo y accidentes con lesiones personales, desconecte de la batería el cable negativo (-) de la batería.

⚠ ADVERTENCIA

Nunca realice la instalación de cables energizados. Verifique que la batería del vehículo esté desconectada. Siempre coloque los cables eléctricos fuera del alcance de las partes móviles, líneas de frenos, bordes filosos y sistemas de escape. Evite hacer dobleces muy pronunciados sobre el cableado. Fije firmemente. Si le resulta necesario taladrar, primero inspeccione detrás de la superficie para evitar dañar las líneas de combustible, de ventilación, de frenos o de cableado.

1. Descienda la plataforma al suelo. Después, despliegue la plataforma y la rampa abatible (**FIG. 13-1**). Consulte el **Manual de Operación** para instrucciones más detalladas sobre cómo operar el elevador hidráulico.

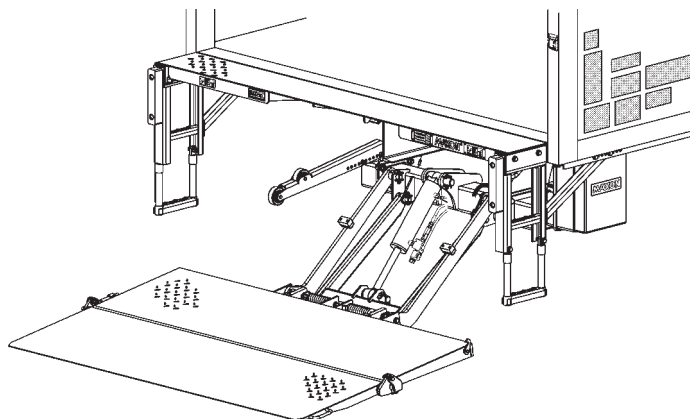

PLATAFORMA DESCENDIDA AL SUELO
FIG. 13-1

2. Desconecte la energía eléctrica del elevador hidráulico. Remueva la tuerca de la terminal negativa (-) en la batería (**FIG. 13-2**) y desconecte el cable negativo (-) de la batería (**FIG. 13-2**).

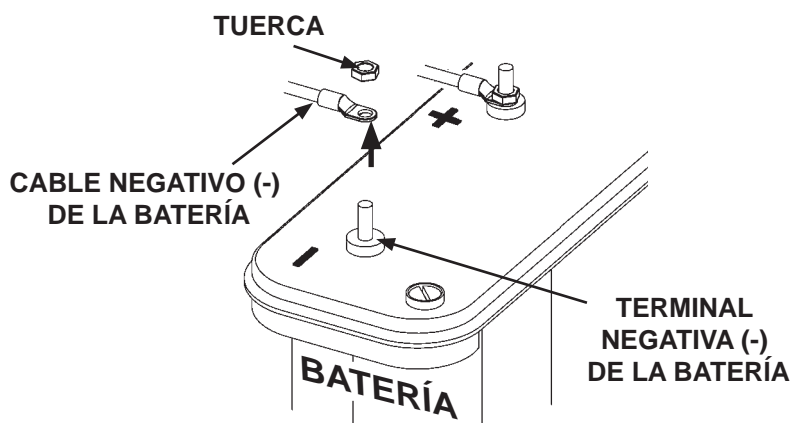

DESCONECTAR LA ENERGÍA ELÉCTRICA
FIG. 13-2

3. Mida, señale y taladre un agujero de 3/4" [1.9 cm] y otros dos agujeros de tamaño #21 en el poste vertical de la carrocería del vehículo ubicado lateral a la acera como se muestra en la **FIG. 14-1**.

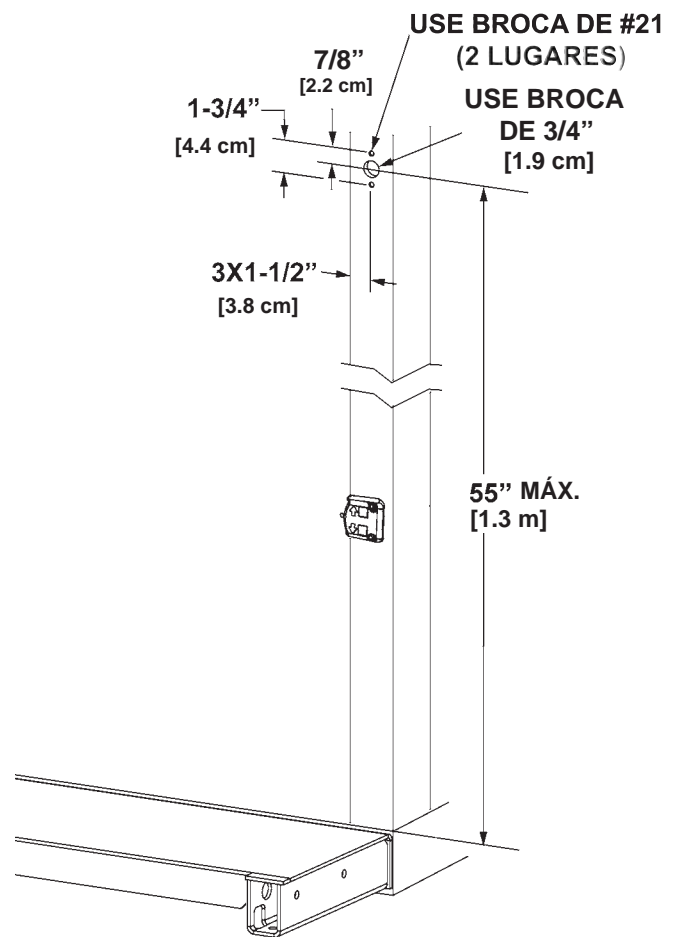

TALADRAR AGUJEROS EN LA CARROCERÍA DEL VEHÍCULO
FIG. 14-1

⚠ PRECAUCIÓN

Siempre coloque los cables eléctricos fuera del alcance de las partes móviles, líneas de frenos, bordes filosos y sistemas de escape. Evite hacer dobleces muy pronunciados sobre el cableado. Fije firmemente. Si le resulta necesario taladrar, primero inspeccione detrás de la superficie para evitar dañar las líneas de combustible, de ventilación, de frenos o de cableado.

4. Inserte el cableado del interruptor de control a través del agujero inferior de 3/4" [1.9 cm] que perforó en el poste vertical y diríjalo hacia abajo por el mismo poste. Después sáquelo y diríjalo por debajo de la carrocería del vehículo al ensamble de la bomba (**Vea la línea de puntos - FIG. 15-1**). Asegure el cable a la carrocería del vehículo utilizando clips y/o abrazaderas recubiertas con tornillos autorroscantes (artículos de kit). Después posicione el interruptor en la posición correcta en el poste vertical.

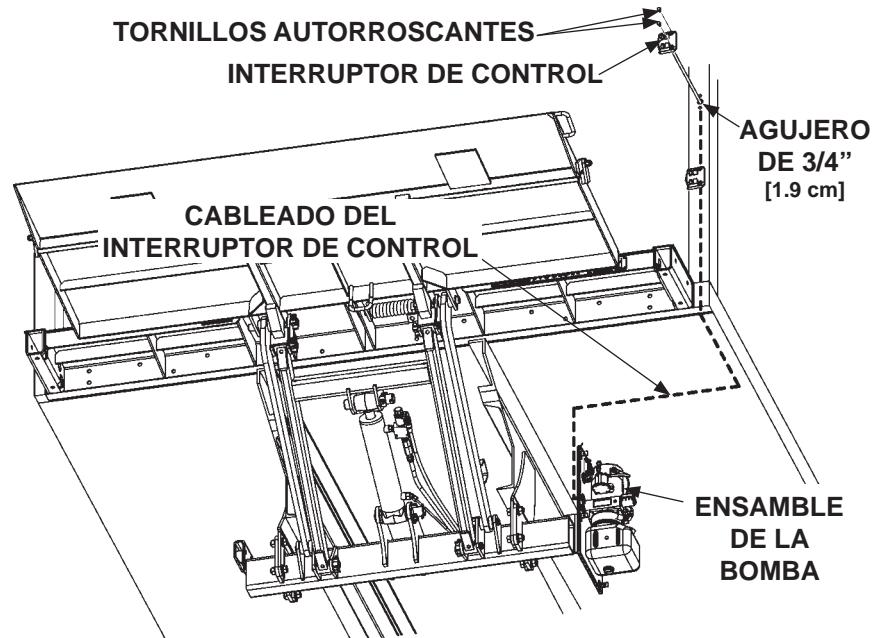

**CABLEADO DEL INTERRUPTOR DE CONTROL
FIG. 15-1**

5. Desatornille y retire la cubierta de la bomba (FIG. 16-1).
6. Desconecte el cable de la batería del solenoide de arranque (FIG. 16-1A). Después, retire el ojal de caucho existente en la placa de montaje (FIG. 16-1A) e inserte en el mismo lugar el nuevo ojal de caucho (artículo del juego) (FIG. 16-1B).

PRECAUCIÓN

No apriete en exceso las tuercas de las terminales. Aplique un torque máx. de 35 lb-in [3.9 Nm] a las terminales de carga de 5/16" y de 15 lb-in [1.7 Nm] a las terminales de control #10-32.

7. Inserte el cableado del interruptor a través del nuevo ojal de caucho que colocó en la placa de montaje de la bomba (FIG. 16-1B). Después, conecte el cableado del interruptor al bloque de unión (FIG. 17-1) o al módulo de descenso asistido (FIG. 17-2) como se muestra en la siguiente página.
8. Vuelva a conectar el cable de la batería al solenoide de arranque (FIG. 16-1B).
9. Atornille la cubierta de la bomba como se muestra en la FIG. 16-1.

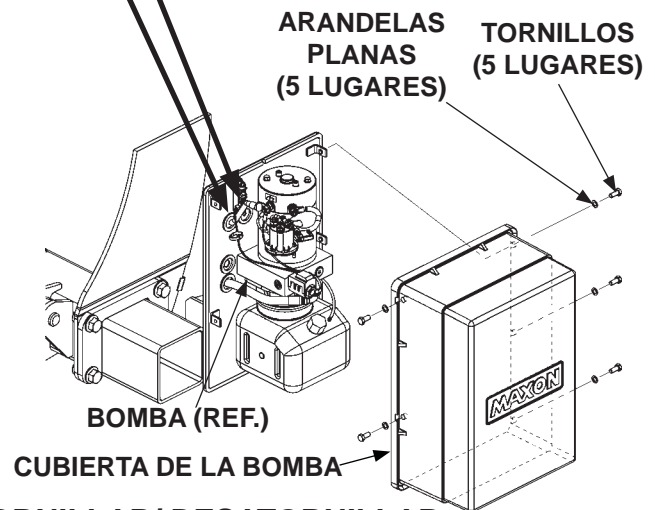
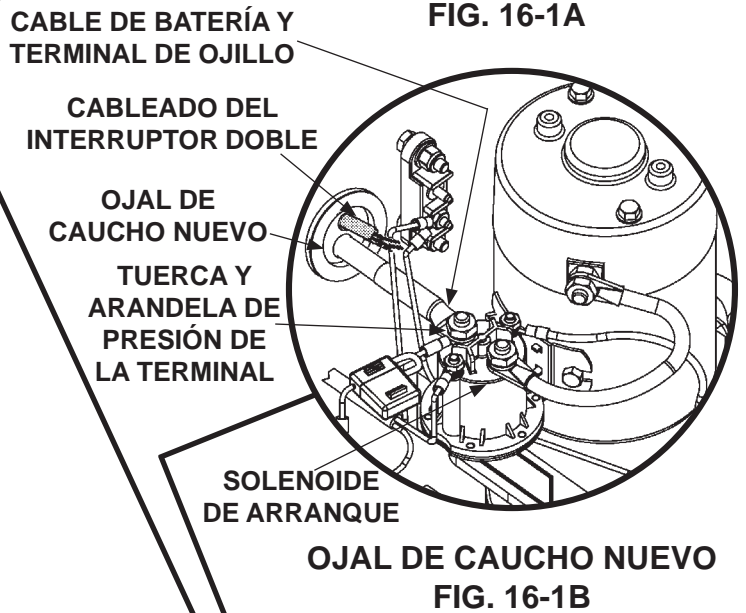
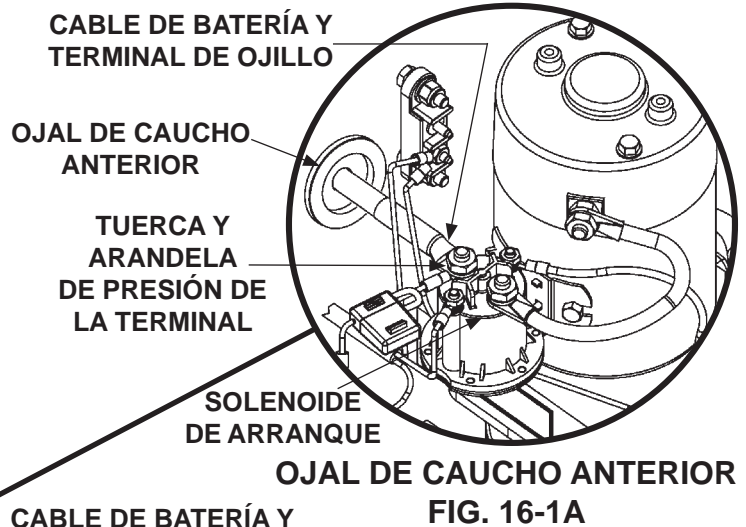

ATORNILLAR/ DESATORNILLAR LA CUBIERTA DE LA BOMBA
FIG. 16-1

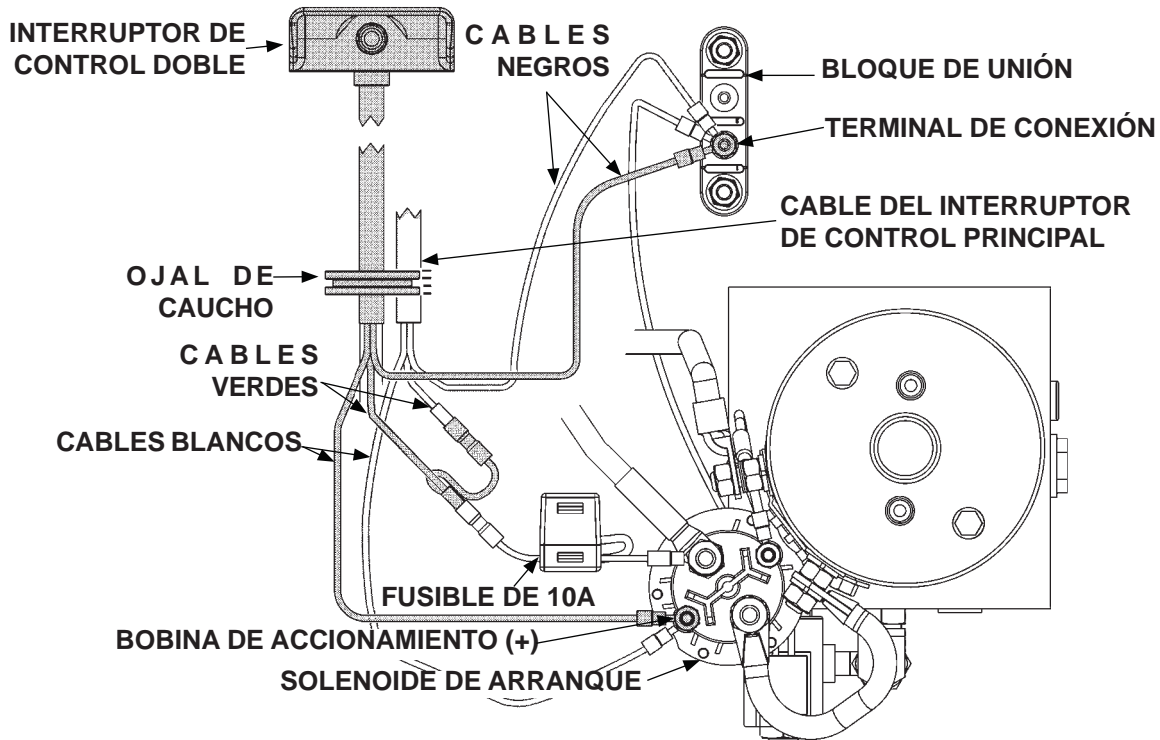

CONECTAR EL SEGUNDO CABLE A LA BOMBA DE DESCENSO POR GRAVEDAD
FIG. 17-1

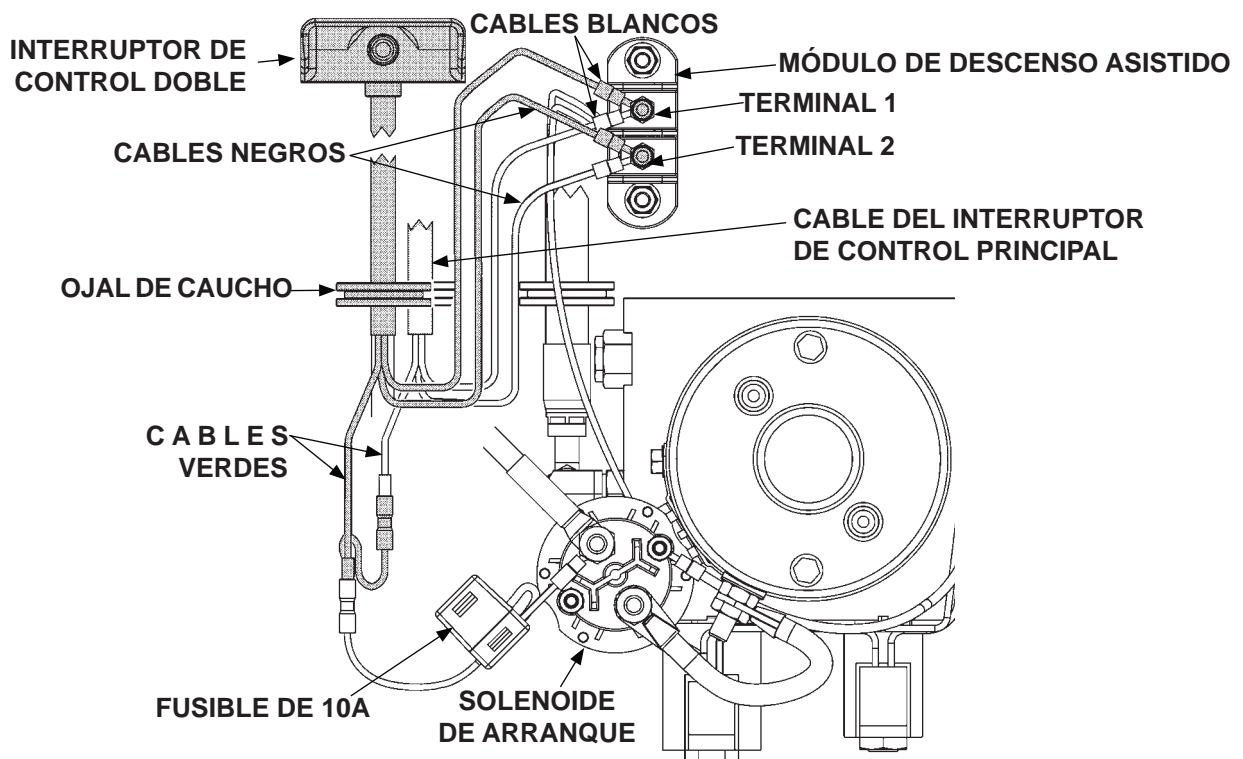

CONECTAR EL SEGUNDO CABLE A LA BOMBA DE DESCENSO ASISTIDO
FIG. 17-2

10. Vuelva a conectar la batería al elevador hidráulico. Remueva la tuerca de la terminal negativa (-) de la batería (**FIG. 18-1**) y conecte el cable negativo (-) de la batería a la terminal negativa (-) (**FIG. 18-1**). Instale y apriete la tuerca.

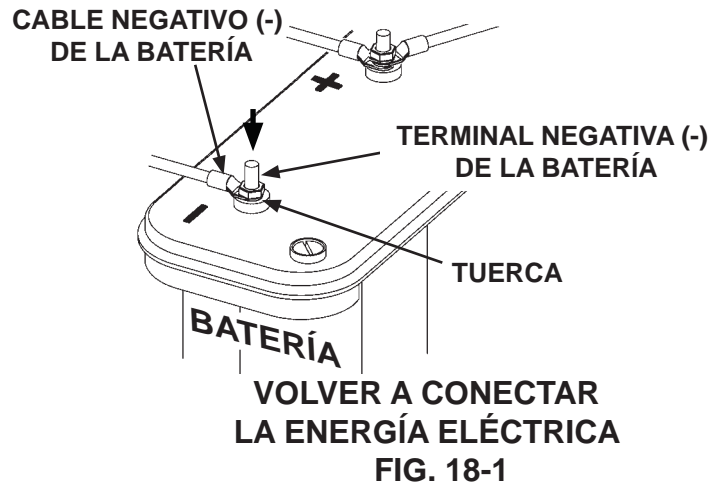

11. Verifique que el control lateral a la calle funciona correctamente. Empuje el interruptor hacia **ARRIBA** para elevar la plataforma (**FIG. 18-2**). Después empújelo hacia **ABAJO** (**FIG. 18-2**) para descender la plataforma al suelo.

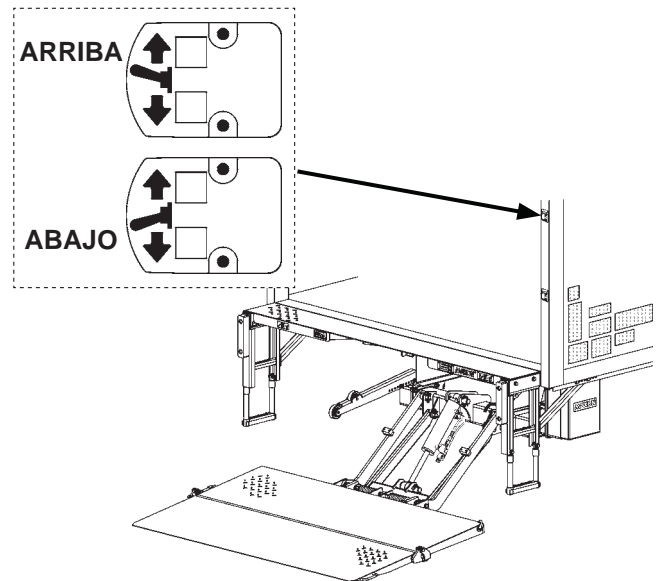

12. Adhiera la etiqueta de arriba (art. en kit) y la etiqueta de abajo (art. en kit) como se muestra en la **FIG. 18-3**.

