

INSTRUCTIONS, C2 LATCH REPLACEMENT

C2 (PICKUP) LATCH REPLACEMENT KIT, P/N 295467-01 (2017)

C2 (PICKUP) LATCH REPLACEMENT KIT (GALV), P/N 295467-01G

C2 (STAKEBED) LH LATCH REPLACEMENT KIT, P/N 295494-01 (2583)

C2 (STAKEBED) LH LATCH REPLACEMENT KIT (GALV), P/N 295494-01G

C2 (STAKEBED) RH LATCH REPLACEMENT KIT, P/N 295494-02 (2584)

C2 (STAKEBED) RH LATCH REPLACEMENT KIT (GALV), P/N 295494-02G

⚠ WARNING

To prevent accidental personal injury and equipment damage, disconnect (-) battery cable from battery.

1. Disconnect ground (-) battery cable from vehicle battery.

2. Unfold the platform (**FIG. 1-1**). Refer to **C2 Operation Manual** for instructions.

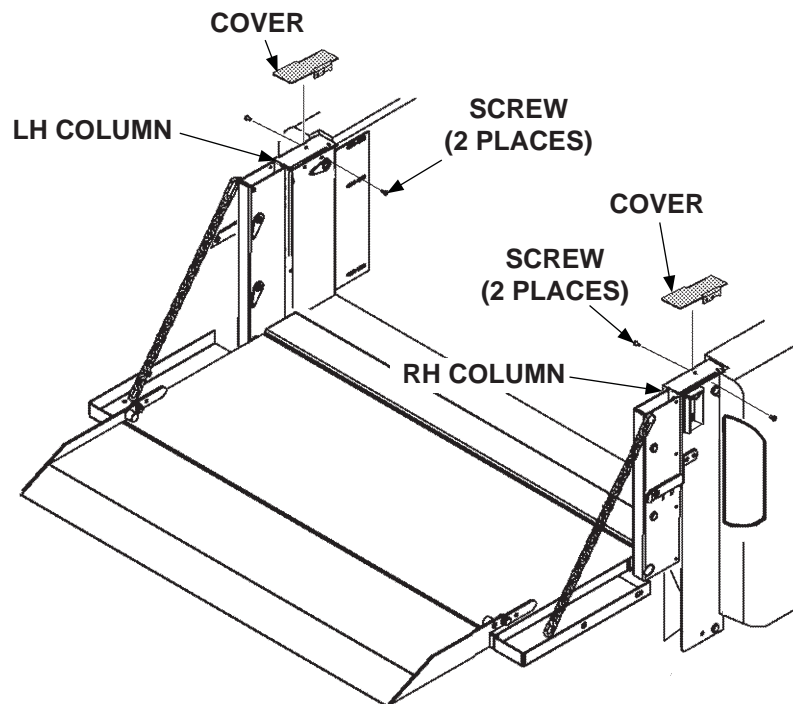

UNBOLTING COLUMN COVERS
FIG. 1-1

3. Unbolt the cover from RH column to replace RH latch, and/or from LH column to replace LH latch (**FIG. 1-1**).

Estas instrucciones están disponibles en español a partir de la página 4.

4. If the RH latch is being replaced, remove three 1/4"-20 self-tapping screws from back of the control box (FIG. 2-1). Move control box enough to gain access to lock nuts and compression spring inside the column (FIG. 2-1).

5. Unbolt latch, 3/8" flat washer, compression spring, and 3/8"-16 lock nut from RH and/or LH column (FIG. 2-1). Discard the old latch, cap screw, flat washer, spring and lock nut.

6. Unbolt 1/4"-20 socket head screw, 1/4" lock washer, and 1/4"-20 lock nut from RH and/or LH column (FIG. 2-1). Discard the old socket head screw, lock washer, and lock nut.

7. Fasten 1/4"-20 socket head screw, 1/4" lock washer, and 1/4"-20 lock washer (Kit items) to RH and/or LH column (FIG. 2-1).

NOTE: Before tightening latch bolt, ensure latch is correctly seated on on the head of the socket screw.

8. Position new RH latch and/or LH latch (Kit items) on RH and/or LH column and over the head of the socket screw (FIG. 2-1). Next, bolt the new latch, flat washer, and spring (Kit items) to column as shown in FIG. 2-1. Then, tighten bolt and lock nut until latch spring is compressed to correct dimension shown in FIG. 2-2.

9. If the RH latch was replaced, put control box in correct position inside the column (FIG. 2-1). Fasten control box to column with three 1/4"-20 self-tapping screws (FIG. 2-1).

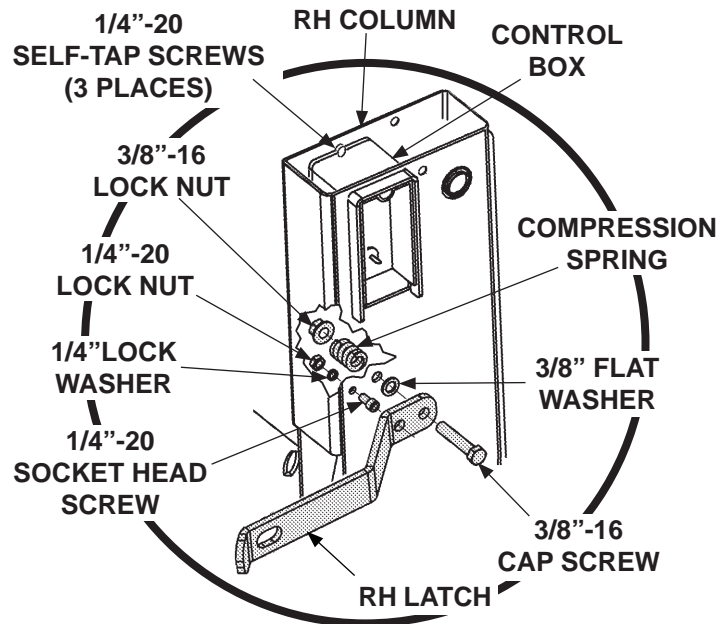

**RH LATCH & FASTENERS
FOR PICKUP LIFTGATE
FIG. 2-1**

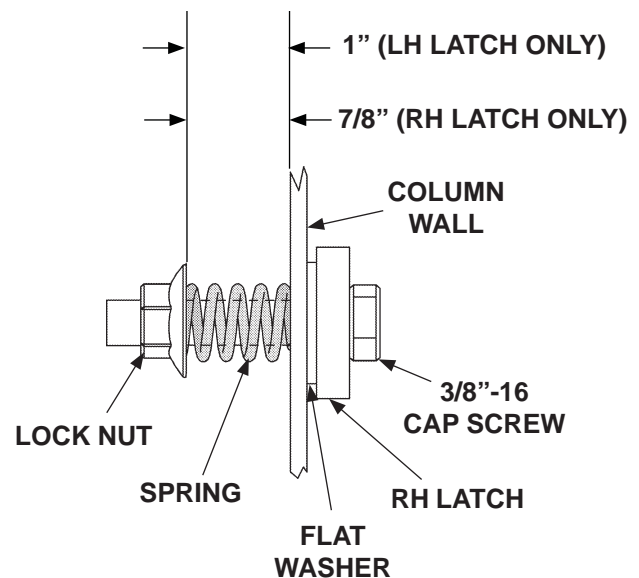

**RH LATCH SPRING COMPRESSED
TO CORRECT LENGTH
FIG. 2-2**

ADJUST LATCH PIN (IF REQUIRED)

1. Fold the platform (**FIG. 3-1**). Ensure the RH latch captures the pin on the RH side of the platform (**FIG. 3-1A**). Also ensure there is no interference between pin and latch.
2. If there is interference between the latch and pin (**FIG. 3-1A**), loosen the locknut on the pin enough to move the pin (**FIG. 3-1B**). Center the pin, as much as possible, within the slotted hole on the latch (**FIG. 3-1A**). Then, tighten lock nut (**FIG. 3-1B**). If necessary, repeat for LH latch.

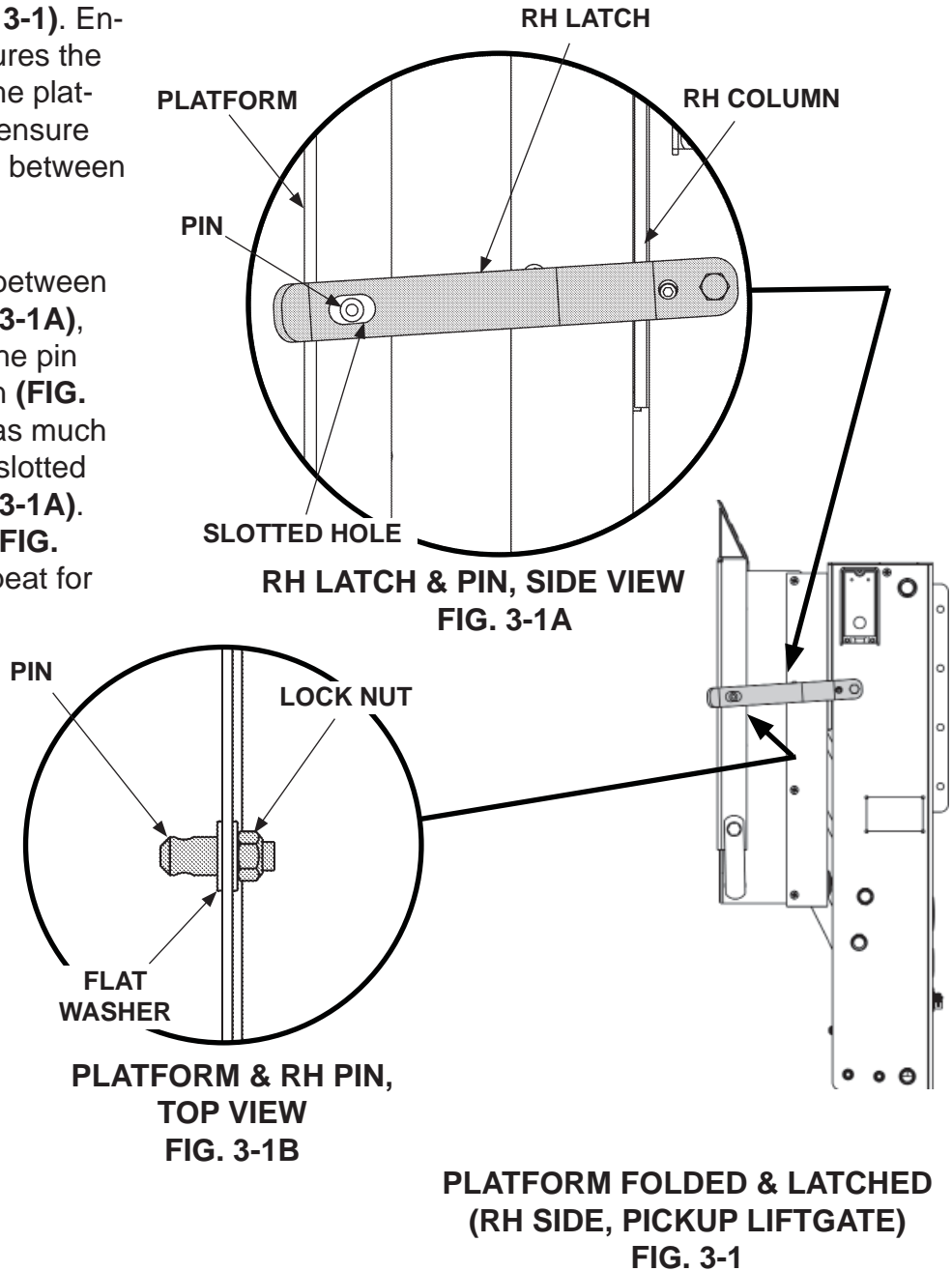

REINSTALL COLUMN COVERS

1. Bolt cover on RH column and/or LH column (**Sht. 1, FIG. 1-1**).
2. Reconnect ground (-) battery cable to vehicle battery.

INSTRUCCIONES, REEMPLAZO DEL PESTILLO C2

C2 (PICKUP) KIT REEMPLAZO DEL PESTILLO, N/P 295467-01 (2017)

C2 (PICKUP) KIT REEMPLAZO DEL PESTILLO (GALV), N/P 295467-01G

C2 (CAMIÓN CON REDILAS) KIT REEMPLAZO DEL PESTILLO IZQ., N/P 295494-01 (2583)

C2 (CAMIÓN CON REDILAS) KIT REEMPLAZO DEL PESTILLO IZQ. (GALV), N/P 295494-01G

C2 (CAMIÓN CON REDILAS) KIT REEMPLAZO DEL PESTILLO DER., N/P 295494-02 (2584)

C2 (CAMIÓN CON REDILAS) KIT REEMPLAZO DEL PESTILLO DER. (GALV), N/P 295494-02G

⚠ ADVERTENCIA

Para prevenir lesiones personales por accidentes y daños al equipo, desconecte de la batería el cable (-) en la batería.

1. Desconecte de la batería el cable (-) a tierra en la batería.

2. Desdoble la plataforma (FIG. 4-1). Consulte el **Manual de Operación C2** para las instrucciones.

3. Desatornille la cubierta de la columna Derecha para reemplazar el pestillo Derecho, y/ó de la columna Izquierda para reemplazar el pestillo Izquierdo (FIG. 4-1).

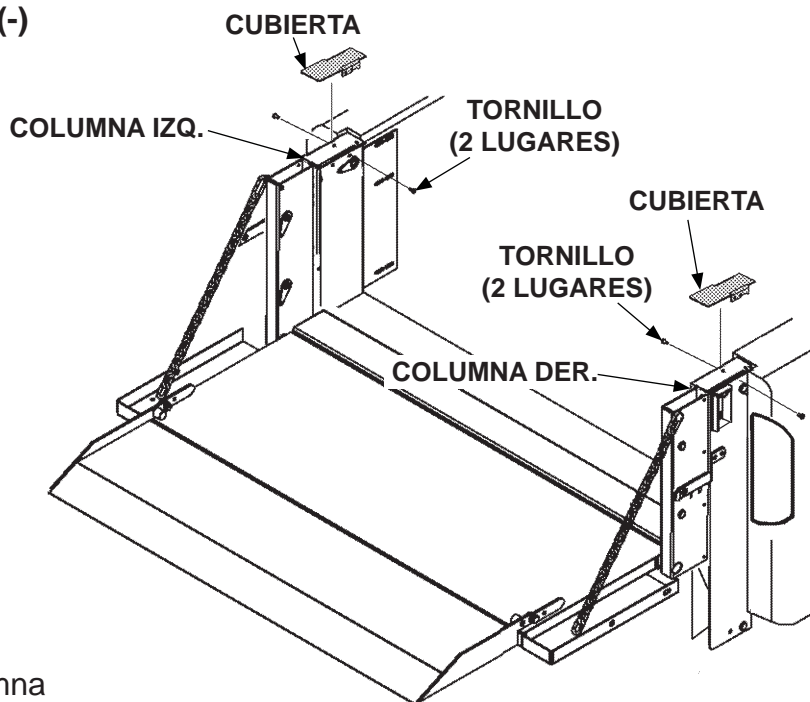

DESATORNILLAR LAS CUBIERTAS DE LA COLUMNA
FIG. 4-1

4. Si el pestillo derecho se va a cambiar, retire tres tornillos autorroscantes de 1/4"-20 de la parte posterior en la caja de control (**FIG. 5-1**). Mueva la caja de control lo suficiente para obtener acceso a las tuercas de seguridad y el resorte de compresión dentro de la columna (**FIG. 5-1**).

5. Desatornille el pestillo, la arandela plana de 3/8", resorte de compresión, y la tuerca de seguridad de 3/8"-16 de la columna Der. y/o Izq. (**FIG. 5-1**). Elimine el pestillo anterior, tornillo con cabeza, arandela plana, resorte y tuerca de seguridad.

6. Desatornille el tornillo con cabeza avenallada de 1/4"-20, arandela de presión 1/4", y la arandela de seguridad 1/4"-20 de la columna Der. y/o Izq. (**FIG. 5-1**). Elimine el tornillo anterior con cabeza avenallada, arandela de presión, y la tuerca de seguridad.

7. Ajuste el tornillo con cabeza avenallada de 1/4"-20, arandela de presión 1/4", y arandela de presión 1/4"-20 (art. de kit) a la columna Der. y/o Izq. (**FIG. 5-1**).

NOTA: Antes de ajustar el perno en el pestillo, apriete cada perno, asegure que el perno esté correctamente colocado en la cabeza del tornillo avenallado.

8. Coloque el nuevo pestillo Der. y/o Izq. (art. de kit) en la columna Der. y/o Izq. y encima del tornillo avenallado (**FIG. 5-1**). Después, atornille el nuevo pestillo, arandela plana, y resorte (art. de kit) a la columna como se muestra en la **FIG. 5-1**. Luego, apriete el perno y la tuerca de seguridad hasta que el resorte en el pestillo esté comprimido para corregir la dimensión que se muestra en **FIG. 5-2**.

9. Si el pestillo Der. se reemplazó, coloque la caja de control en la posición correcta dentro de la columna (**FIG. 5-1**). Ajuste la caja de control a la columna con tres tornillos autorroscantes de 1/4"-20 (**FIG. 5-1**).

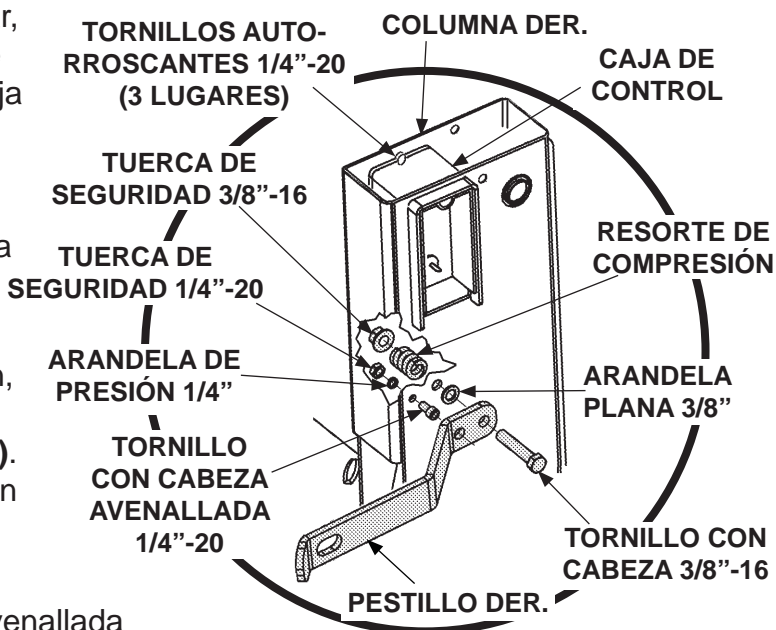

PESTILLO DERECHO Y SUJETADORES PARA EL ELEVADOR EN EL PICKUP
FIG. 5-1

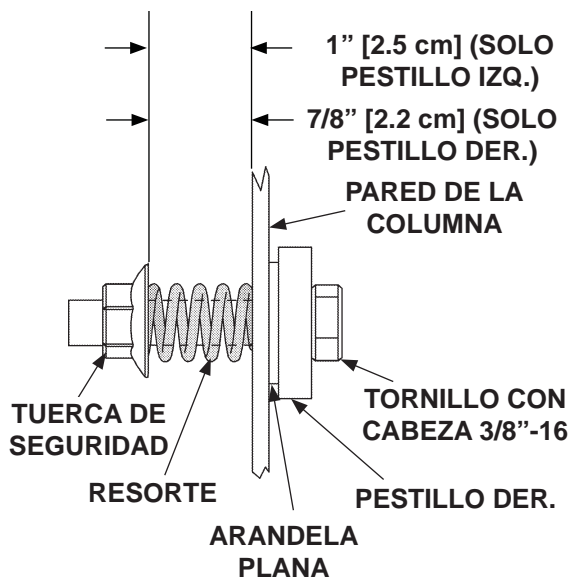

RESORTE COMPRIMIDO EN EL PESTILLO DERECHO A LA LONGITUD CORRECTA
FIG. 5-2

AJUSTE EL PASADOR DEL PESTILLO (SI SE REQUIERE)

1. Doble la plataforma (**FIG. 6-1**).

Verifique que el pestillo Der. capture el pasador en el lado Der. de la plataforma (**FIG. 6-1A**). También asegure que no haya interferencia entre el pasador y el pestillo.

2. Si hay interferencia entre el pestillo y pasador (**FIG. 6-1A**), afloje la tuerca de seguridad en el pasador lo suficiente para mover el pasador (**FIG. 6-1B**). Centre el pasador, lo más posible, dentro del agujero ranurado en el pestillo (**FIG. 6-1A**). Después, apriete la tuerca de seguridad (**FIG. 6-1B**). Si es necesario, repita esto para el pestillo Izq.

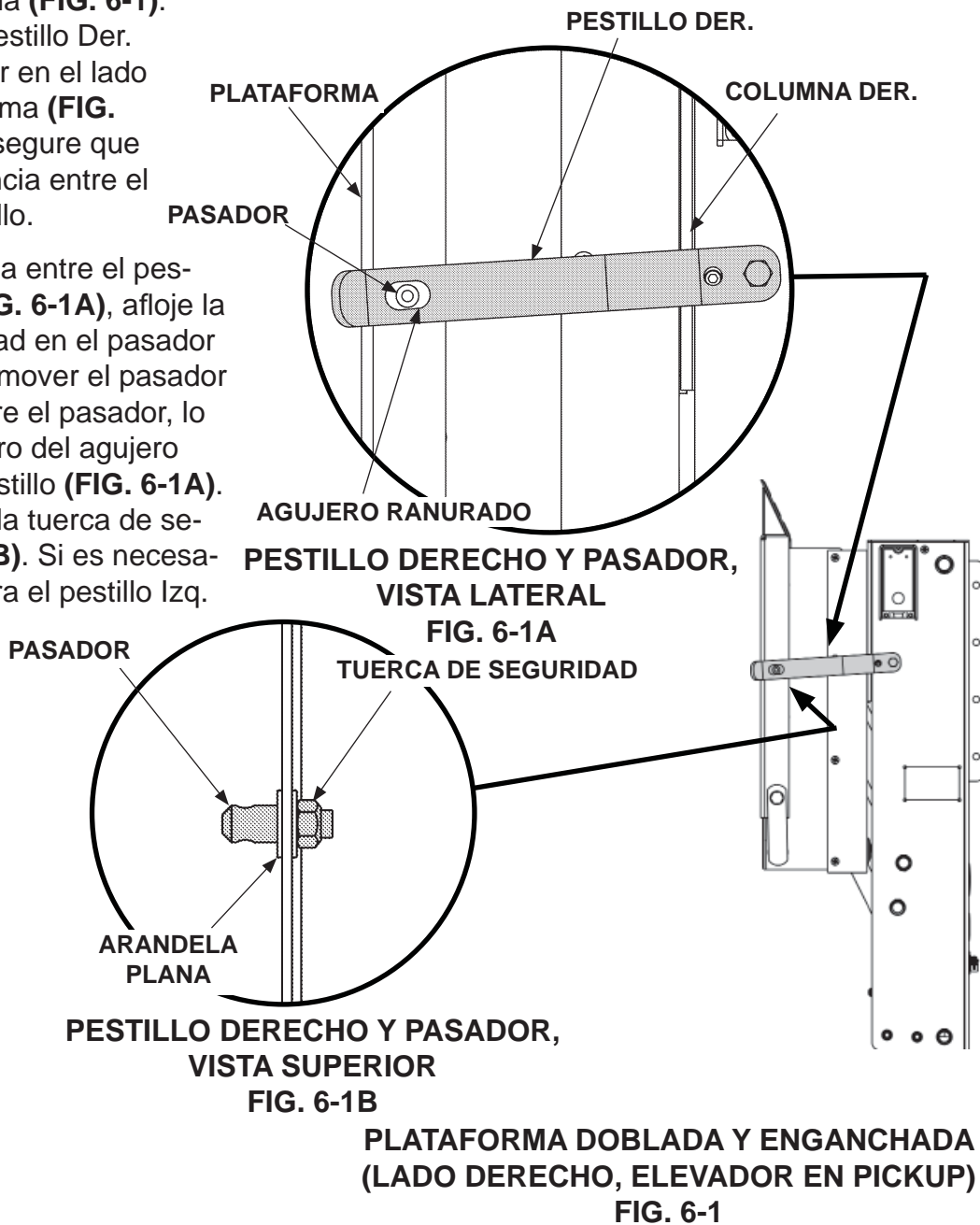

REINSTALAR LAS CUBIERTAS DE LAS COLUMNAS

1. Atornille la cubierta en la columna Der. y/ó la columna Izq. (**Pág. 1, FIG. 1-1**).
2. Vuelva a conectar el cable (-) de la batería a tierra en la batería del vehículo.