

INSTRUCTIONS, ICC BUMPER KIT, TE

KIT P/N 210480-01

KIT P/N 210480-01G (GALVANIZED)

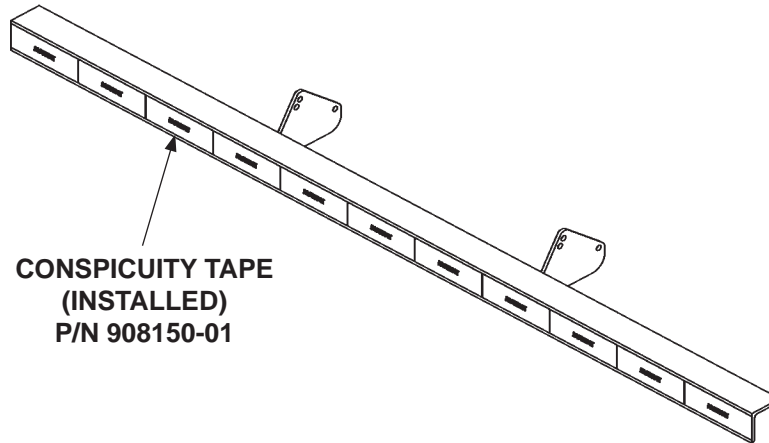

CONSPICUITY TAPE
(INSTALLED)
P/N 908150-01

ICC BUMPER
P/N 210481-01

ICC BUMPER, GALVANIZED
P/N 210481-01G

QTY. 1

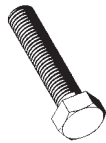

HEX CAP SCREW,
3/8"-16 X 2-3/4" LG.
P/N 900014-18
QTY. 4



WASHER,
3/8" X 1/16"
P/N 902001-2
QTY. 4



LOCK NUT,
3/8"-16
P/N 901002
QTY. 4

Estas instrucciones están disponibles en español a partir de la página 5.

1. Stow the platform (**FIG. 2-1**).
Refer to operating instructions in
Operation Manual.

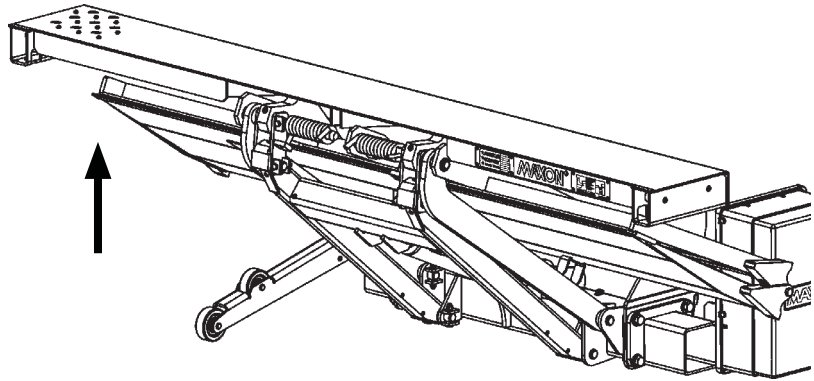

STOWING PLATFORM
FIG. 2-1

⚠ WARNING

To prevent accidental personal injury and equipment damage, disconnect (-) battery cable and (+) cable from battery.

2. Disconnect power to the pump by disconnecting negative (-) and positive (+) cables from battery (**FIG. 2-2**). Re-install nuts on negative (-) and positive (+) battery terminals.

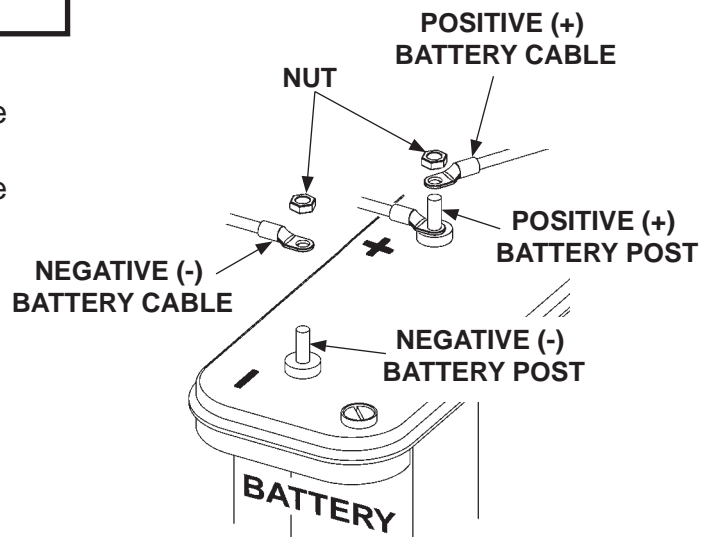

DISCONNECTING BATTERY POWER
FIG. 2-2

NOTE: There are two options for mounting the ICC bumper. For high bed installation, use the top holes on ICC bumper. For low bed installation, use the bottom holes on ICC bumper.

3. Bolt ICC bumper (Kit item) to holes on lift frame as shown in **FIGS. 3-1** and **3-1A**. Then, torque bolts and lock nuts to **40 lb-ft**.

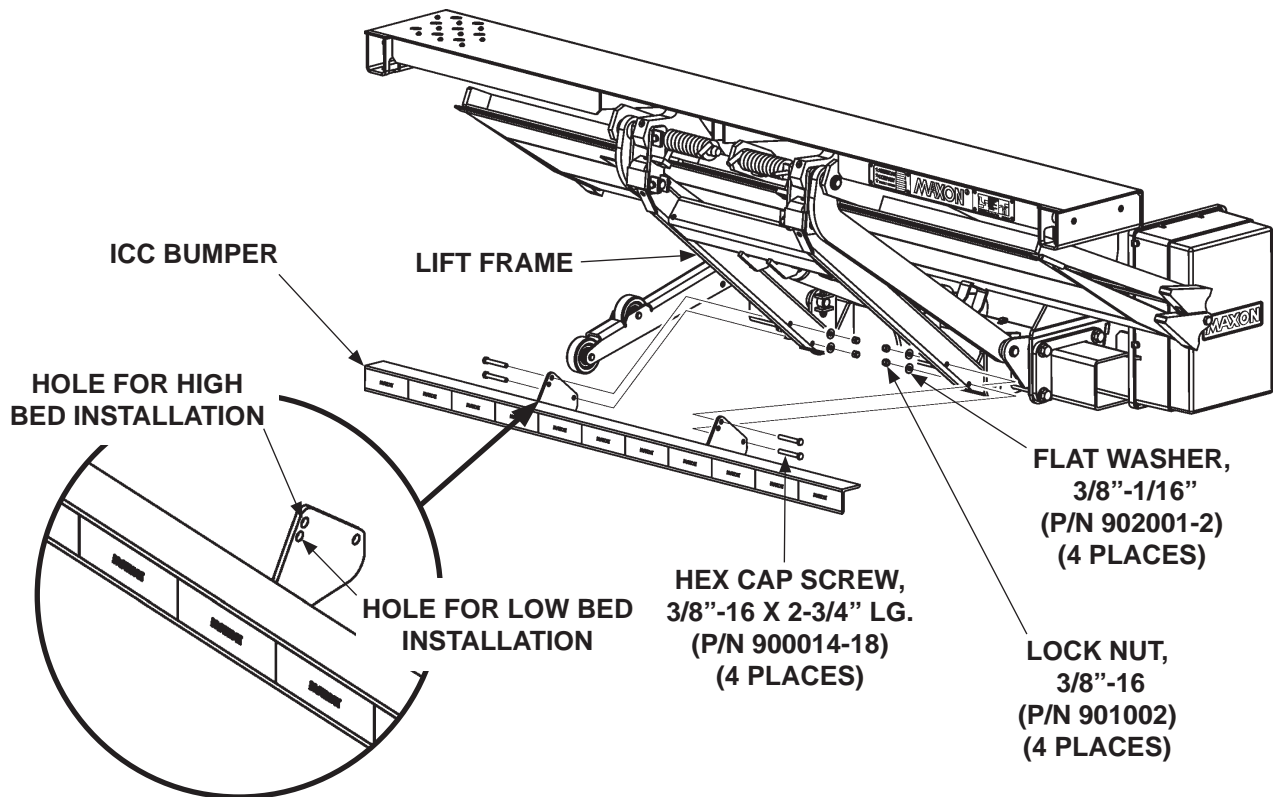
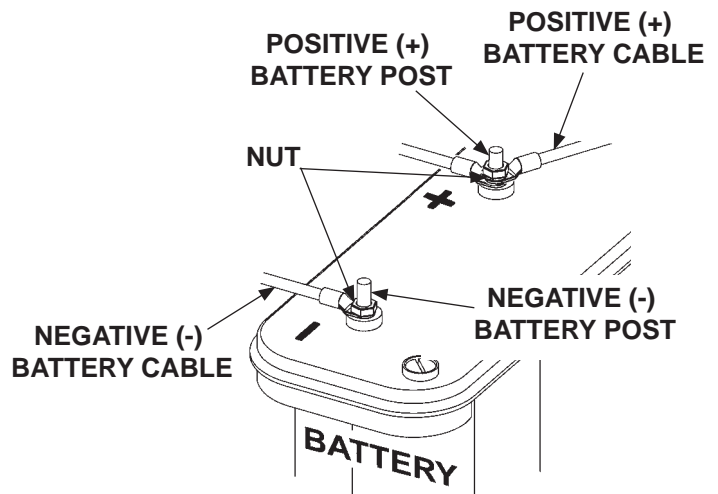

FIG. 3-1A

BOLTING ON ICC BUMPER
FIG. 3-1

4. Reconnect power to the pump by reconnecting positive (+) and negative (-) cables to battery (**FIG. 4-1**). Reinstall and tighten nut when each battery cable is reconnected.



**BATTERY POWER RECONNECTED
FIG. 4-1**

5. Ensure vehicle is unladen and platform is stowed. Then, verify the bottom edge of ICC bumper is not more than 30" from the ground (**FIG. 4-2**).

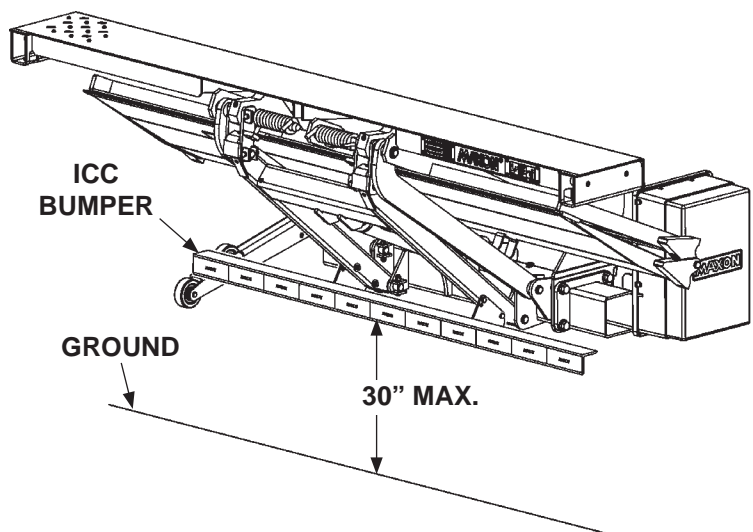

**VERIFYING ICC BUMPER GROUND CLEARANCE
FIG. 4-2**

6. Unstow platform. Then, lower and raise platform several times to verify there is no interference. Refer to operating instructions in **Operation Manual**.

INSTRUCCIONES, KIT DE PARACHOQUES ICC, TE

KIT N/P 210480-01

KIT N/P 210480-01G (GALVANIZADO)

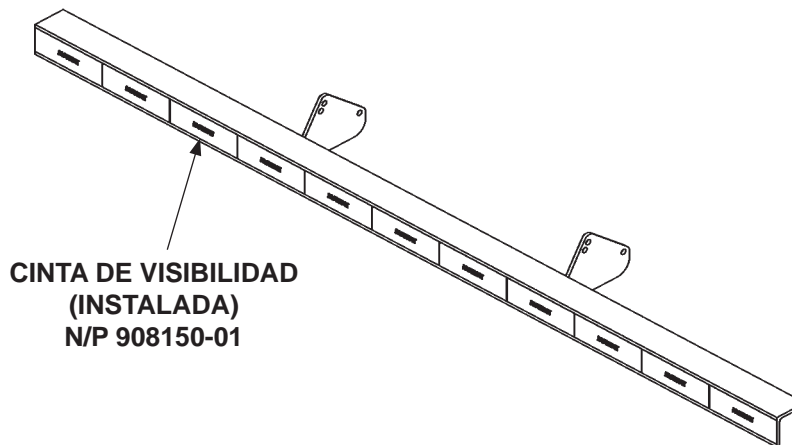

**PARACHOQUES ICC
N/P 210481-01**

**PARACHOQUES ICC, GALVANIZADO
N/P 210481-01G**

CANT. 1

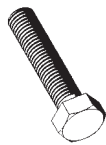

**TORNILLO CON CABEZA
HEXAGONAL,
3/8"-16 X 2-3/4"
[6.9 CM] LARGO
N/P 900014-18
CANT. 4**



**ARANDELA, 3/8" [9 mm]
X 1/16" [1.5 mm]
N/P 902001-2
CANT. 4**



**TUERCA DE SEGURIDAD,
3/8"-16
N/P 901002
CANT. 4**

1. Repliegue la plataforma (**FIG. 6-1**). Consulte las instrucciones para la operación en el **Manual de Operación**.

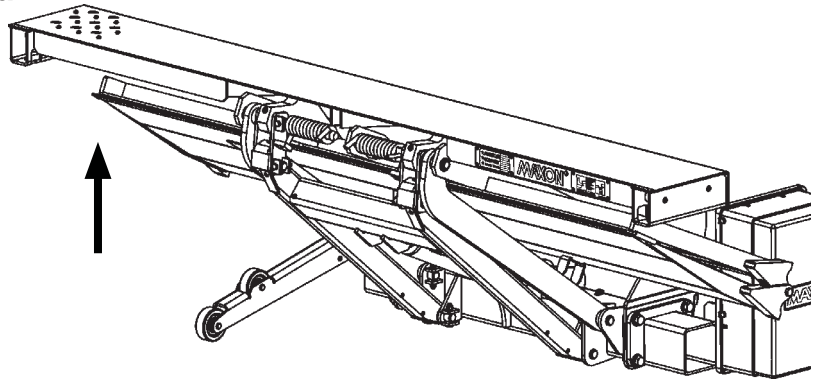

REPLEGAR LA PLATAFORMA
FIG. 6-1

⚠ ADVERTENCIA

Para prevenir lesiones personales accidentales y daños al equipo, desconecte el cable (-) en la batería y el cable (+) de la batería.

2. Desconecte el poder a la bomba al desconectar los cables negativo (-) y positivo (+) de la batería (**FIG. 6-2**). Reinstale las tuercas en las terminales negativa (-) y positiva (+) de la batería.

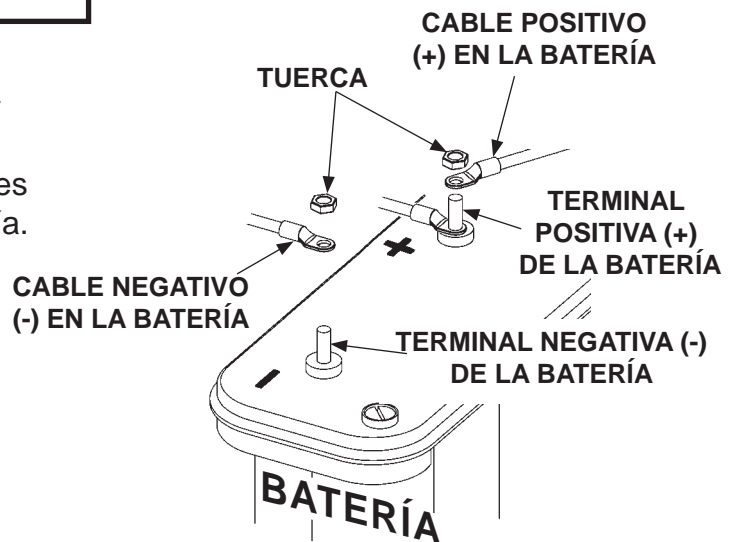

DESCONECTAR EL PODER DE LA BATERÍA
FIG. 6-2

NOTA: Hay dos opciones para el montaje del parachoques ICC. Para una instalación de cama alta, utilice los agujeros superiores en el parachoques ICC. Para una instalación de cama baja, utilice los agujeros inferiores en el parachoques ICC.

3. Atornille el parachoques ICC (art. de kit) a los agujeros en el bastidor del elevador como se muestra en **FIGS. 7-1** y **7-1A**. Después, aplique un torque en los pernos y las tuercas de seguridad de **40 lb-ft [54.2 Nm]**.

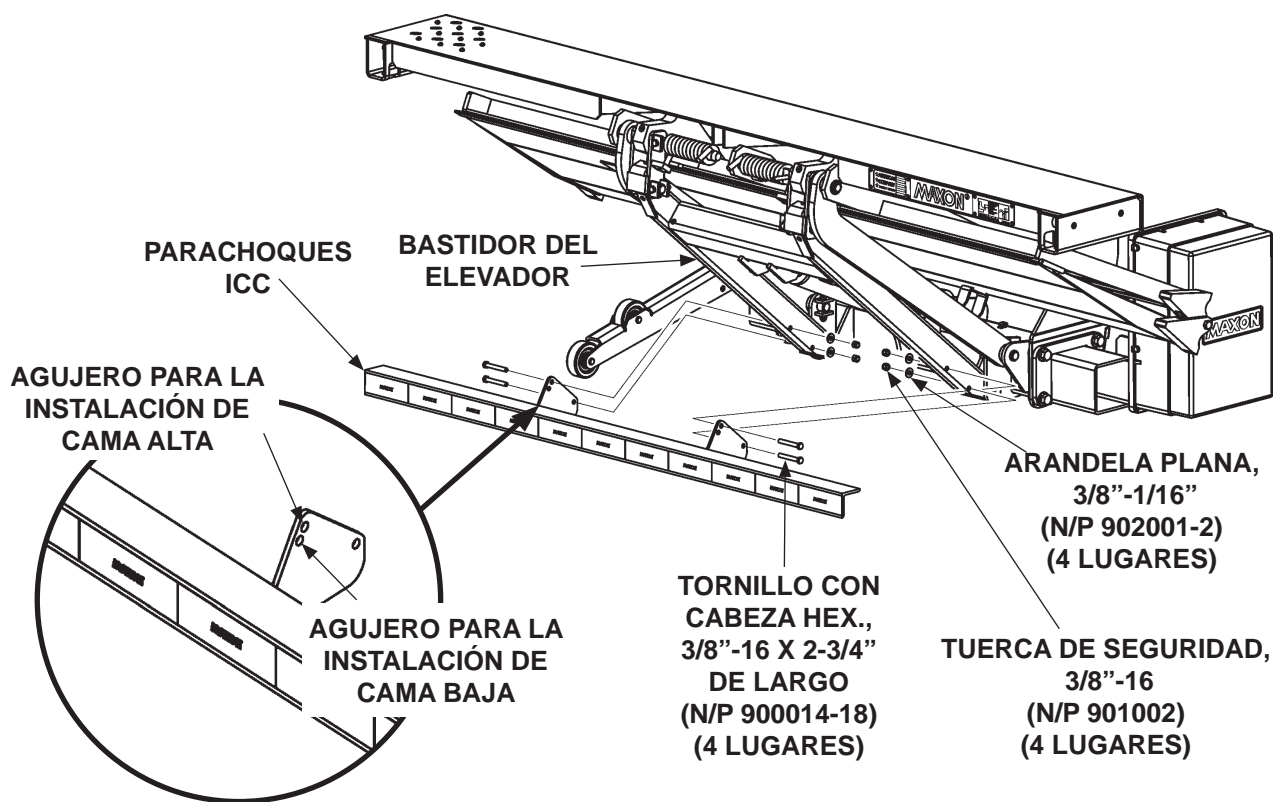
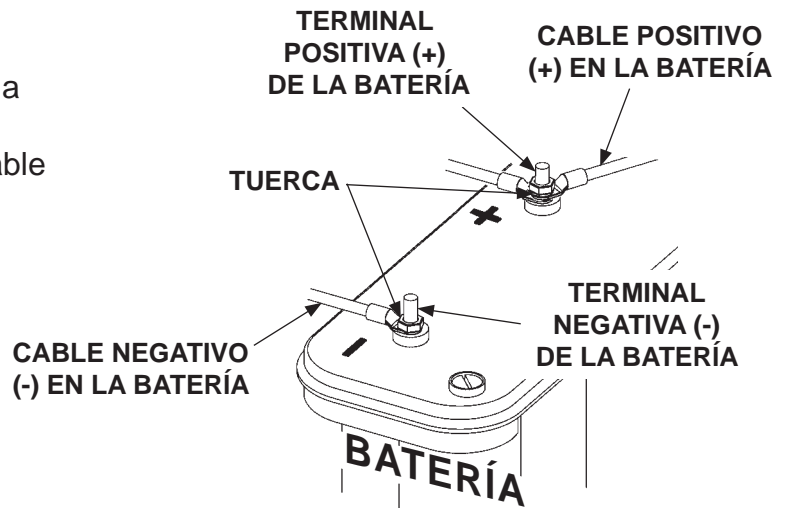

FIG. 7-1A

ATORNILLAR EN EL PARACHOQUES ICC
FIG. 7-1

4. Vuelva a conectar el poder de la bomba al conectar otra vez los cables positivo (+) y negativo (-) a la batería (**FIG. 8-1**). Reinstale y apriete la tuerca cuando cada cable de la batería esté conectado de nuevo.



**PODER DE LA BATERÍA
CONECTADO DE NUEVO
FIG. 8-1**

5. Verifique que el vehículo no tenga carga y la plataforma esté guardada. Después, verifique que el borde inferior del parachoque ICC no esté a más de 30" [76.2 cm] del suelo (**FIG. 8-2**).

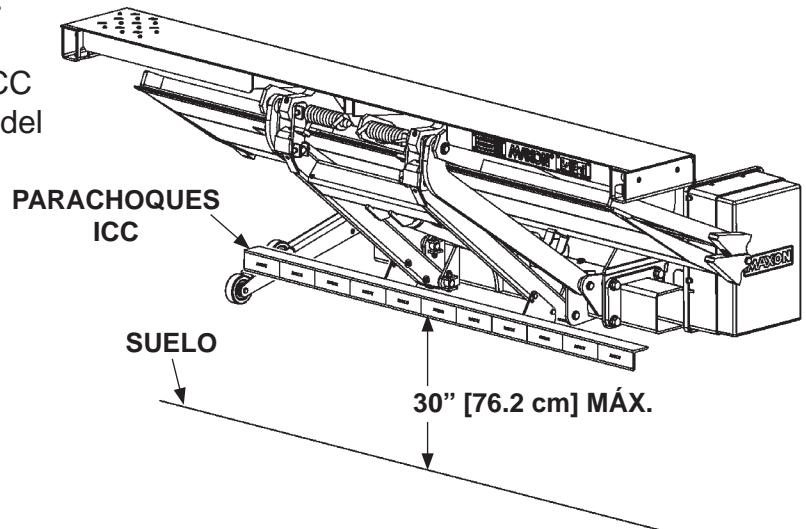

**VERIFICAR LA DISTANCIA DEL PARAQUOTES
ICC CON EL SUELO
FIG. 8-2**

6. Despliegue la plataforma. Después, descienda y eleve el elevador varias veces para verificar que no haya interferencia. Consulte las instrucciones de operación en el **Manual de Operación**.