

## INSTRUCTIONS, GPC-X FLIP-UP DOOR KIT INSTALLATION

**Kits: P/N 212000-92-14, P/N 212000-92-20, P/N 212000-92-26,  
P/N 212000-98-14, P/N 212000-98-20, P/N 212000-98-26**

**NOTE:** These kits are not compatible with **GPC17X-1** liftgates.

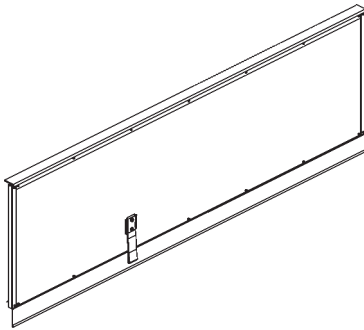

**GPC-X FLIP-UP DOOR ASSEMBLY**  
(REFER TO TABLE 1-1)  
QTY. 1

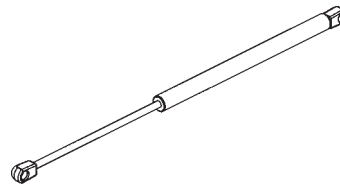

**GAS SPRING, 8" STROKE, 20" EXTENDED**  
(REFER TO TABLE 1-1)  
QTY. 2

Kit P/N	Flip-up Door Assembly		Gas Spring	
	P/N	Description	P/N	Description
212000-92-14	211990-92-14	92" W X 14" H	093275-01	90 LBF, 8" STROKE, 20" EXTENDED
212000-92-20	211990-92-20	92" W X 20" H		
212000-92-26	211990-92-26	92" W X 26" H	093275-02	150 LBF, 8" STROKE, 20" EXTENDED
212000-98-14	211990-98-14	98" W X 14" H	093275-01	90 LBF, 8" STROKE, 20" EXTENDED
212000-98-20	211990-98-20	98" W X 20" H		
212000-98-26	211990-98-26	98" W X 26" H	093275-02	150 LBF, 8" STROKE, 20" EXTENDED

**TABLE 1-1**

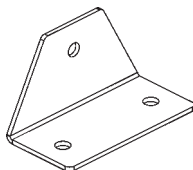

**ANGLE BRACKET,**  
3 X 5/16" DIA. HOLES  
P/N 212000-P1  
QTY. 2

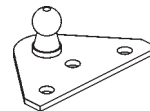

**BALL STUD BRACKET,**  
10MM DIA., 3 X #10 HOLES  
P/N 212000-P2  
QTY. 2

**Estas instrucciones están disponibles en español a partir de la página 13.**

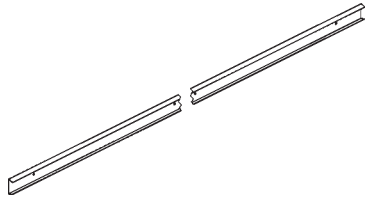

**FORMED RAIL, GALVANIZED,  
1-1/2" X 1/2" X 108" LG.  
P/N 091701-01  
QTY. 2**

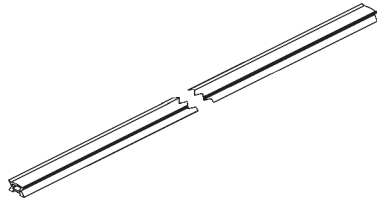

**RUBBER SIDE SEAL,  
1-1/2" X 3/4" X 108" LG.  
P/N 096069-01  
QTY. 2**

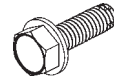

**SELF-TAPPING SCREW,  
5/16"-18, 1" LG.  
P/N 212000-P4  
QTY. 10**

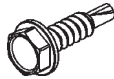

**#10 HEX DRILLING SCREW,  
3/4" LG.  
P/N 212000-P3  
QTY. 20**

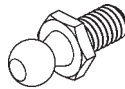

**BALL STUD, 10MM DIA.,  
5/16"-18  
P/N 212000-P7  
QTY. 2**

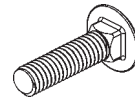

**SQUARE NECK NUT BOLT,  
5/16"-18, 1-1/4" LG.  
P/N 212000-P8  
QTY. 4**



**FLANGE LOCK NUT,  
5/16"-18  
P/N 212000-P6  
QTY. 6**

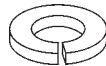

**LOCK WASHER, 5/16"  
P/N 212000-P9  
QTY. 2**

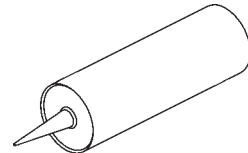

**POLYURETHANE SEALANT, 300 ML  
P/N 212000-P10  
QTY. 1**

**NOTE:** Refer to **GPC-X Operation Manual** for detailed operating instructions.

**NOTE:** The liftgate must be installed on the truck, and 1/2" spacer bar must be installed on the rear sill before installing this flip-up door kit.

1. Fold the platform against vehicle body with a 1/2" gap between platform and vehicle body (**FIGS. 3-1 and 3-1A**). The 1/2" gap will be used to fit the flip-up door (Kit item) to the platform and vehicle body.

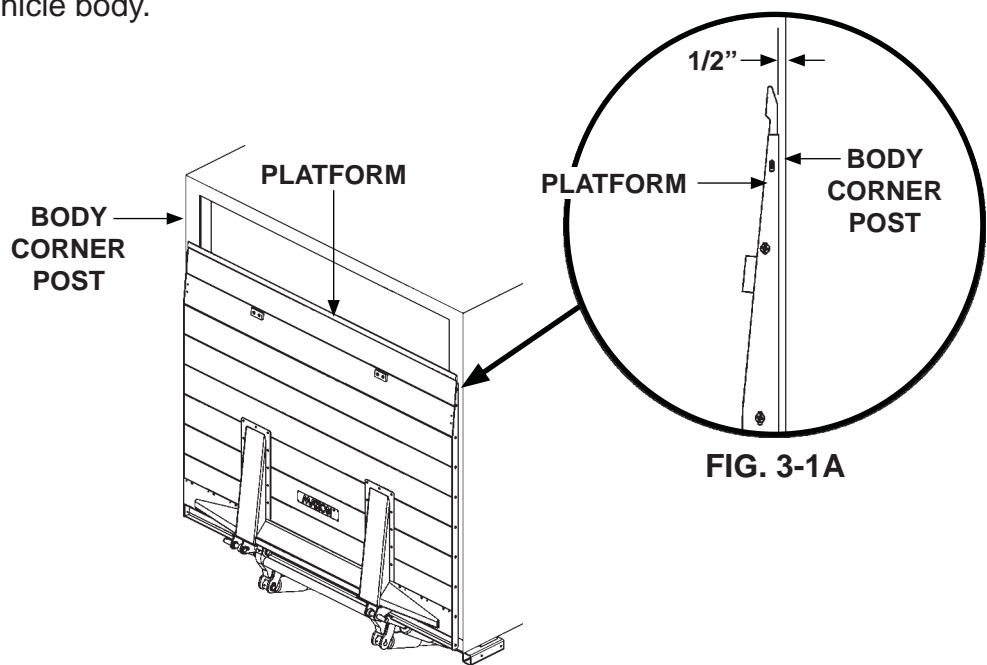

**FOLD PLATFORM**  
**FIG. 3-1**

## CAUTION

To prevent interference and possible damage, ensure there is clearance between header on vehicle body and hinge on the flip-up door, and ensure tip of platform does not touch bottom edge of flip-up door.

**NOTE:** Get a qualified person to help you hold the flip-up door on the vehicle body.

2. Center the flip-up door (Kit item) on the door opening and position above the tip of the platform below the vehicle body header (**FIGS. 4-1 and 4-1A**).
  - Make sure the tip of the platform overlaps the drip rail by a minimum of 1-1/2" (**FIG. 4-1A**).
  - Ensure there is a minimum 1/4" gap between platform tip and bottom of flip-up door (**FIG. 4-1A**).

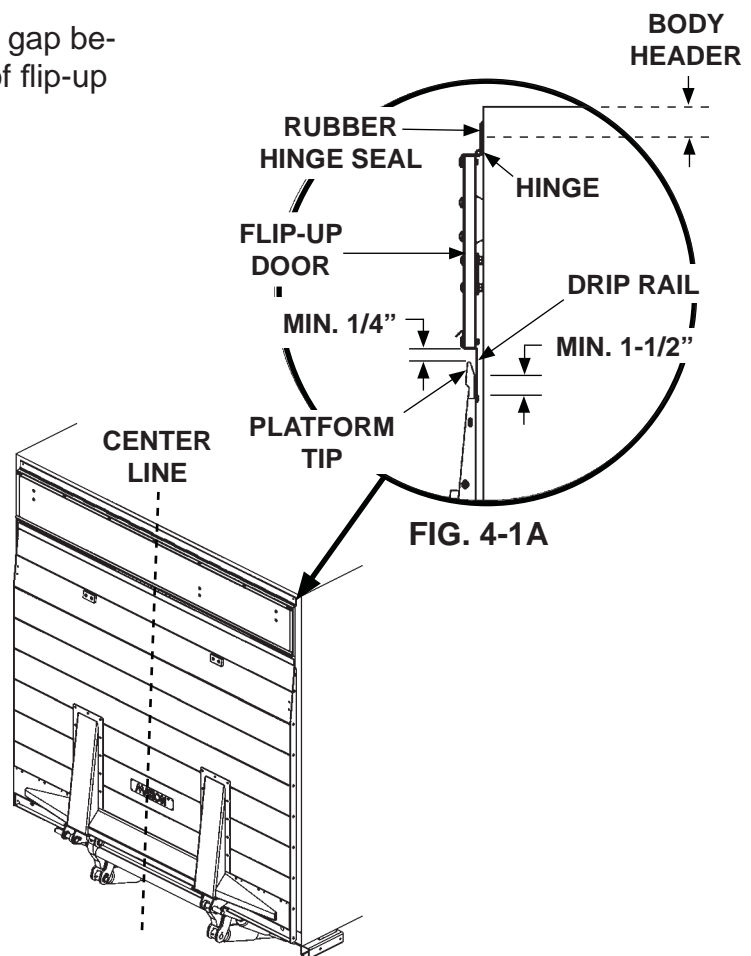

**POSITIONING FLIP-UP DOOR**  
**FIG. 4-1**

3. Using the hole at each end of the door hinge as a template, drill 2 pilot holes in the truck body with a .2810" drill bit (**FIGS. 5-1 and 5-1A**). Then, fasten the door to the vehicle body with two self-tapping screws (Kit items) (**FIGS. 5-1 and 5-1A**). Check that door fits correctly on vehicle body before continuing installation.

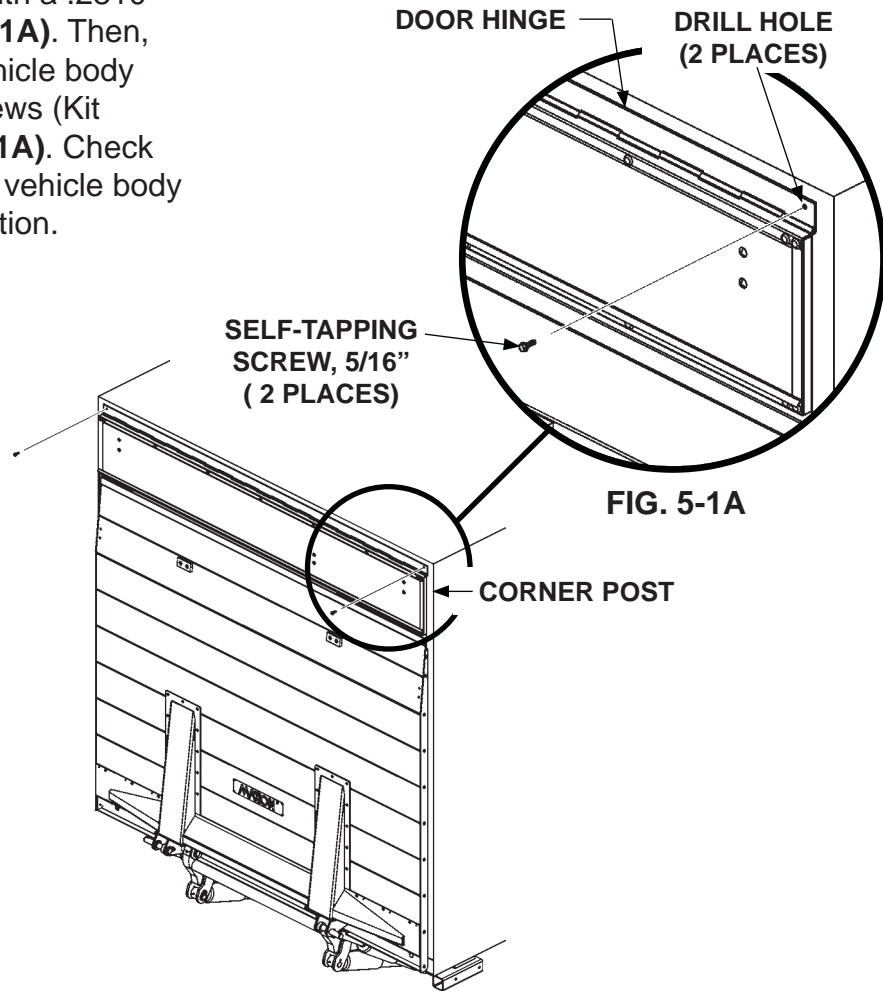

**BOLTING ON FLIP-UP DOOR**  
**FIG. 5-1**

**⚠ CAUTION**

To avoid personal injury, support platform at bed height before starting this procedure.

**NOTE:** Refer to **GPC-X Operation Manual** for detailed operating instructions.

4. Unfold and support platform at bed height (FIG. 6-1).
5. Disconnect negative (-) battery cable from vehicle battery.
6. Prop open the flip-up door to a 91 degree angle (FIG. 6-1A).

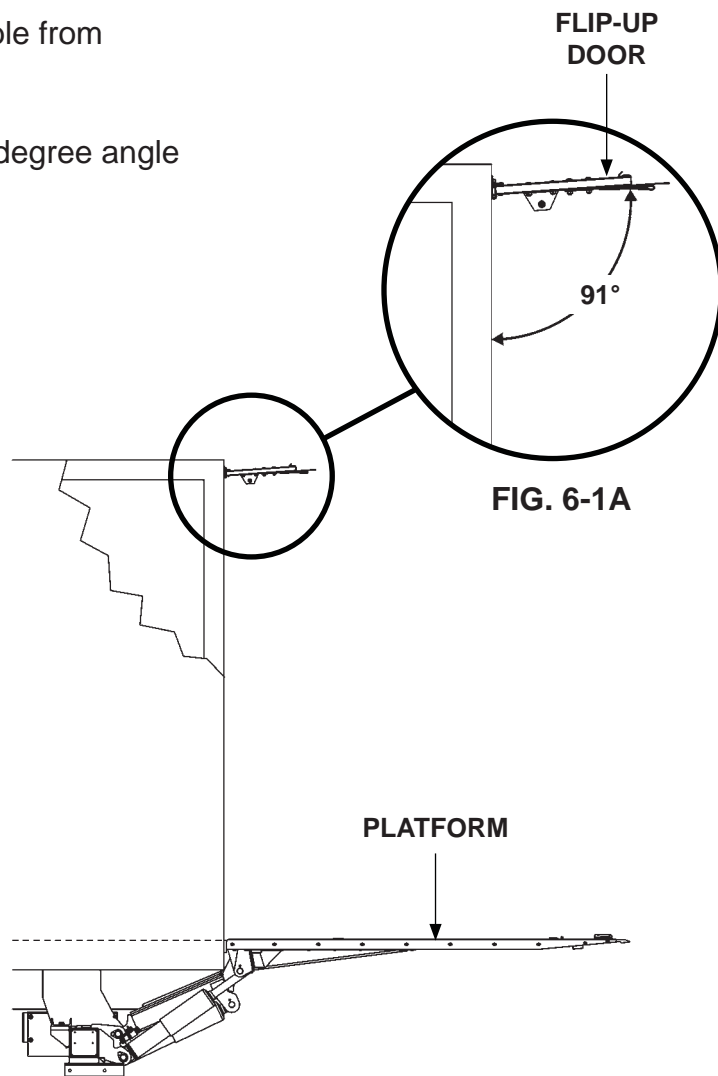

**POSITIONING FLIP-UP DOOR  
FIG. 6-1**

7. Line up the RH gas spring (Kit item) with the upper bracket on the flip-up door (FIGS. 7-1 and 7-1A). Position gas spring, with rod end down, and attach the gas spring cartridge to the ball stud on the upper bracket (FIG. 7-1B). Repeat for the LH side.

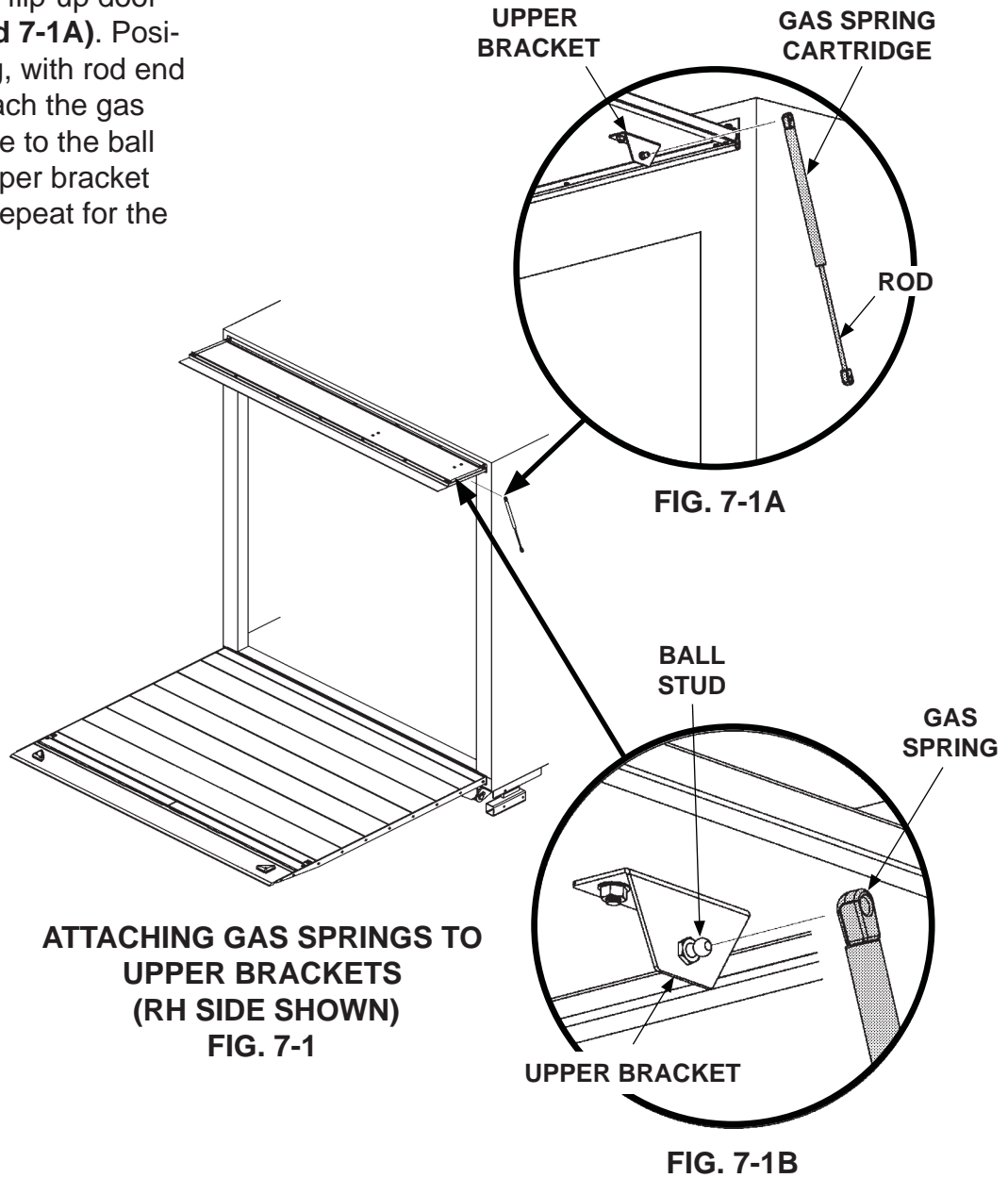

## CAUTION

When installing the brackets on the corner post and flip up door, make sure the gas springs are not binding.

8. Attach rod end of gas spring to ball stud on lower bracket (Kit item) (FIG. 8-1C). Position lower bracket of gas spring as close as possible to the rear edge on the inside of RH corner post (FIGS. 8-1 and 8-1A). Use the lower bracket (Kit item) as a template to drill 3 pilot holes for #10 screws (Kit items) shown in FIG. 8-1B. Then fasten lower bracket to corner post with 3 #10 screws.

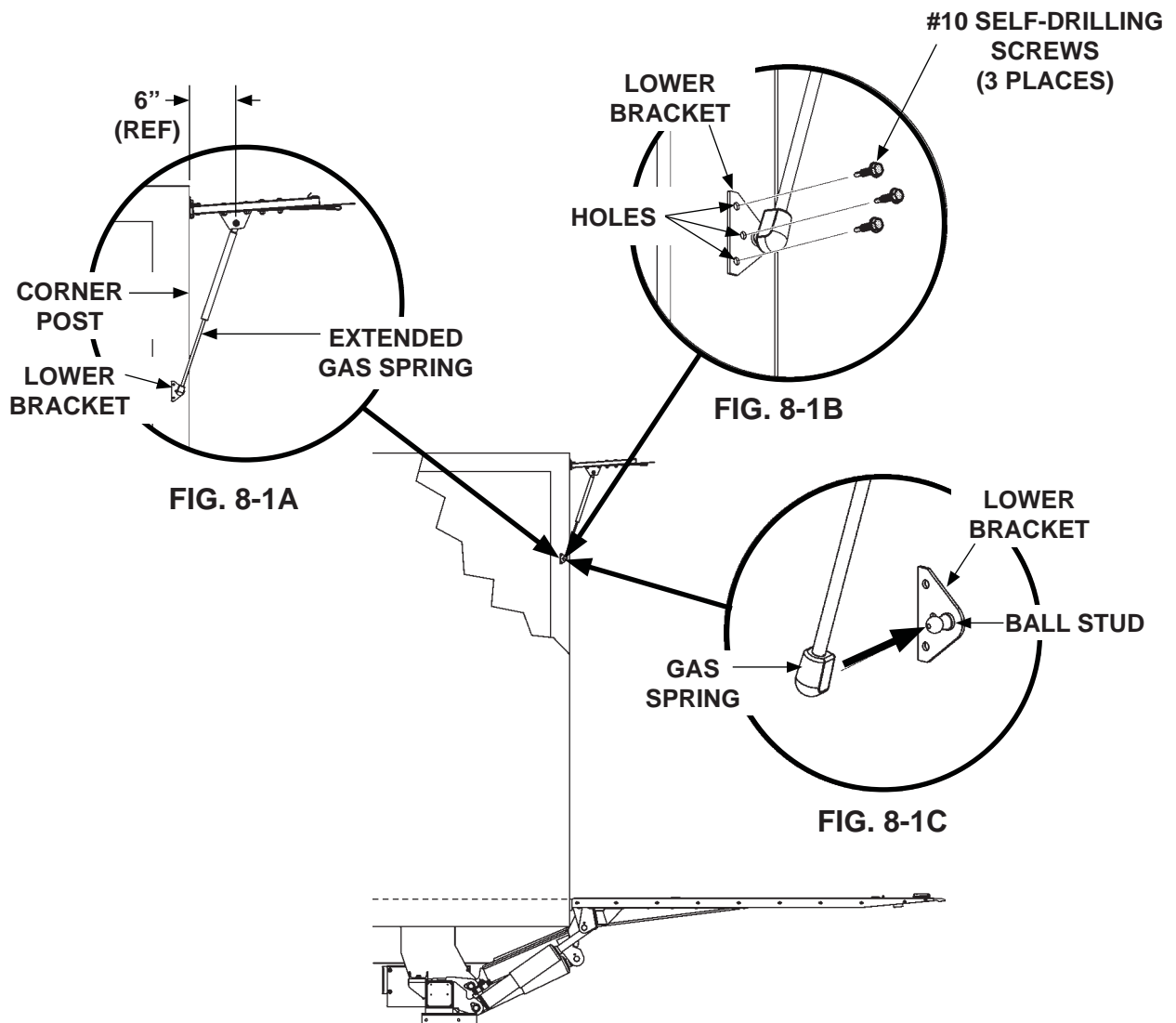

ATTACHING GAS SPRING TO LOWER BRACKET  
(INSIDE OF RH CORNER POST SHOWN)

FIG. 8-1



9. Open and close flip-up door to check for smooth operation. Ensure gas springs don't bind.
10. Using the door hinge as a template, drill pilot holes in the truck body with a .2810" drill bit, and fasten door hinge to the vehicle body with 5/16" self-tapping screws (Kit items) **(FIG. 9-1)**.

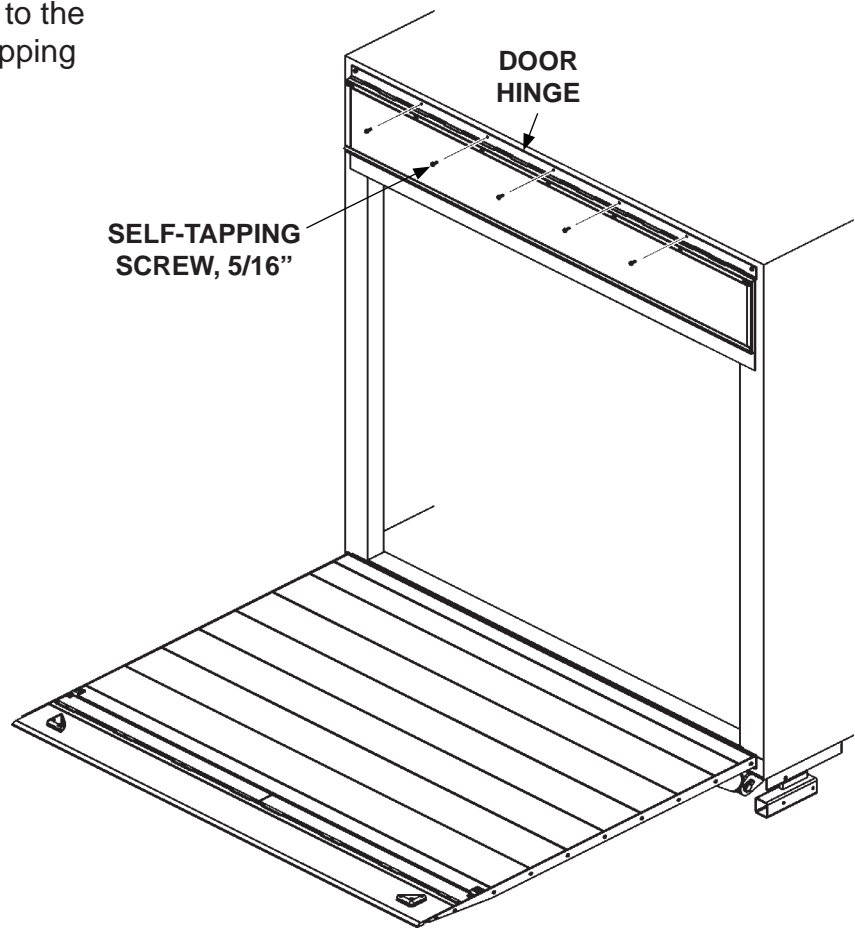

**FINISH FASTENING FLIP-UP DOOR  
TO VEHICLE BODY  
FIG. 9-1**

11. Measure height "H" from top of 1/2" spacer bar to bottom of flip-up door hinge seal (**FIG. 10-1**).
12. Measure and cut 1 mounting rail and door seal (Kit items) to measured length "H" (**FIG. 10-1**).

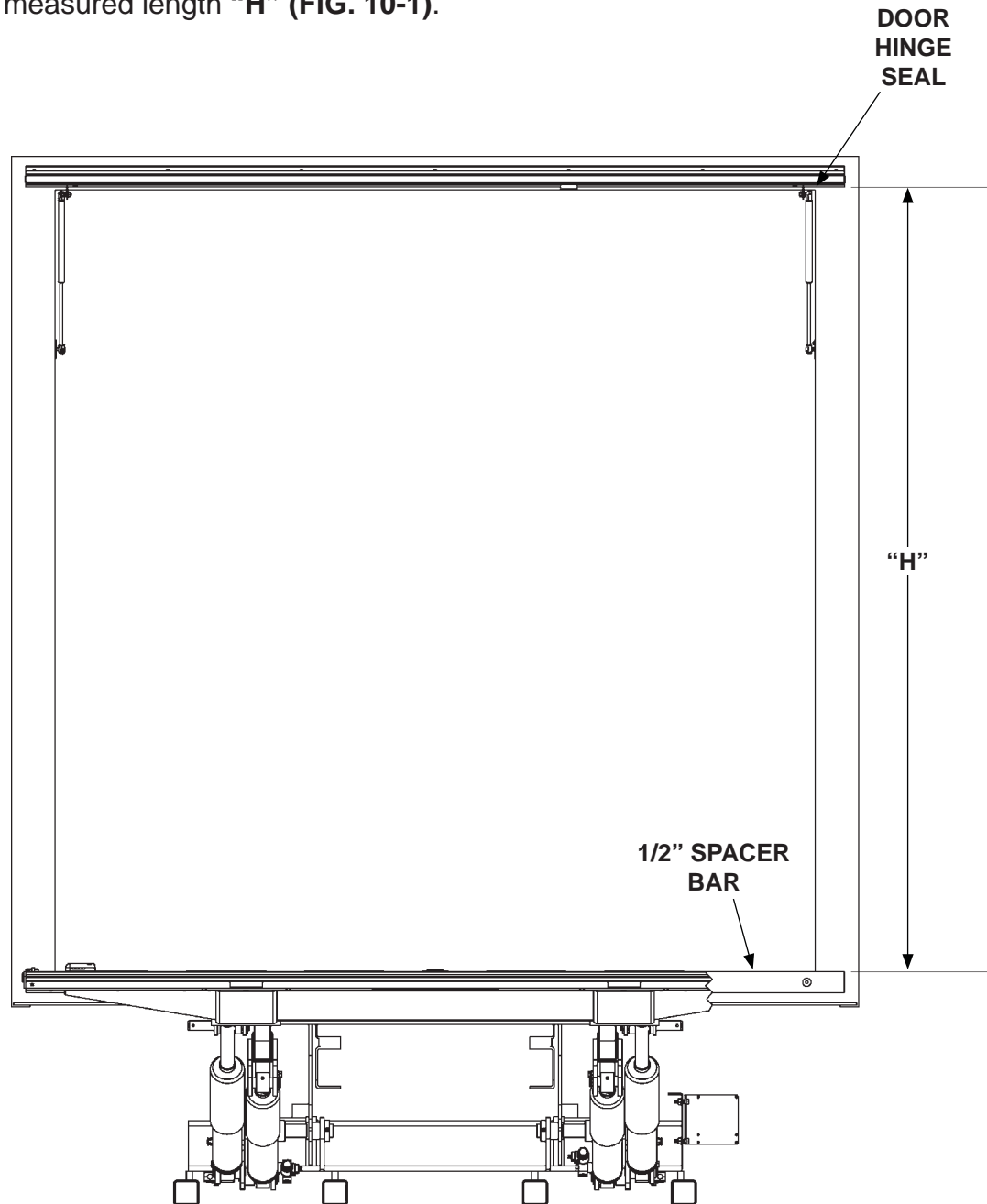

**MEASURE AND CUT MOUNTING RAILS**  
**FIG. 10-1**

13. Make sure each rubber seal is separated from the mounting rail. Place one mounting rail on the RH side of vehicle body (**FIG. 11-1**). Make sure top end of the rail meets the door hinge seal (**FIGS. 11-1 and 11-1A**) and bottom end of the rail is resting on 1/2" spacer bar on vehicle body (**FIG. 11-1B**). Then line up the outboard edge of the rail so it is even with outboard edge of flip-up door (**FIG. 11-1**) and platform.

14. Using the holes in the mounting rail as a template, drill pilot holes in the vehicle body for #10 screws (Kit items). Fasten rails to vehicle body with #10 screws (**FIGS. 11-1, 11-1A and 11-1B**).

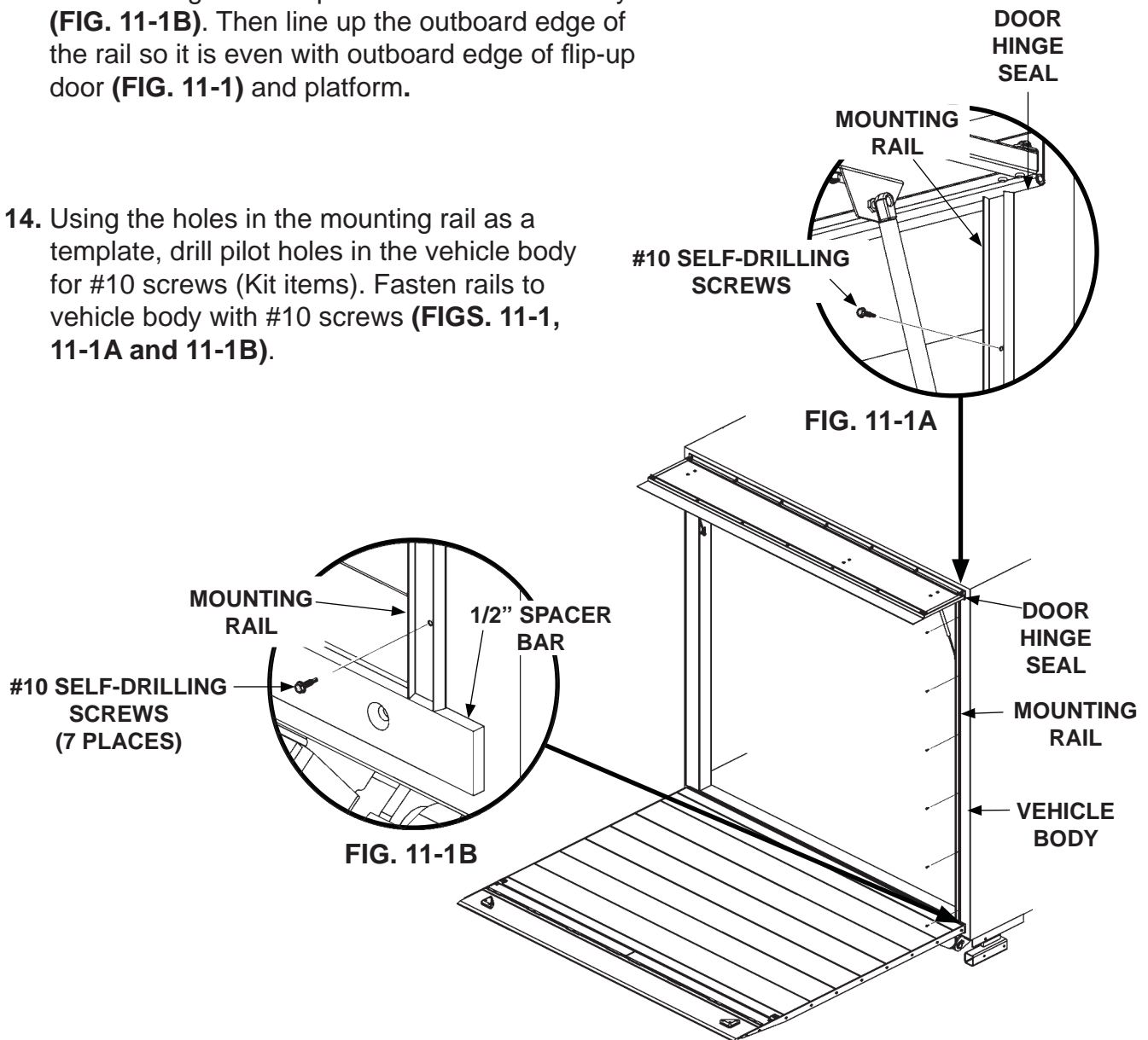

**INSTALLING MOUNTING RAILS**  
**FIG. 11-1**

15. Apply polyurethane sealant (Kit item) to the bottom, inside corners of the mounting rail, for the whole length of rail (**FIG.12-1A**). Next, insert a rubber seal through the whole length of mounting rail (**FIGS. 12-1 and 12-1B**).

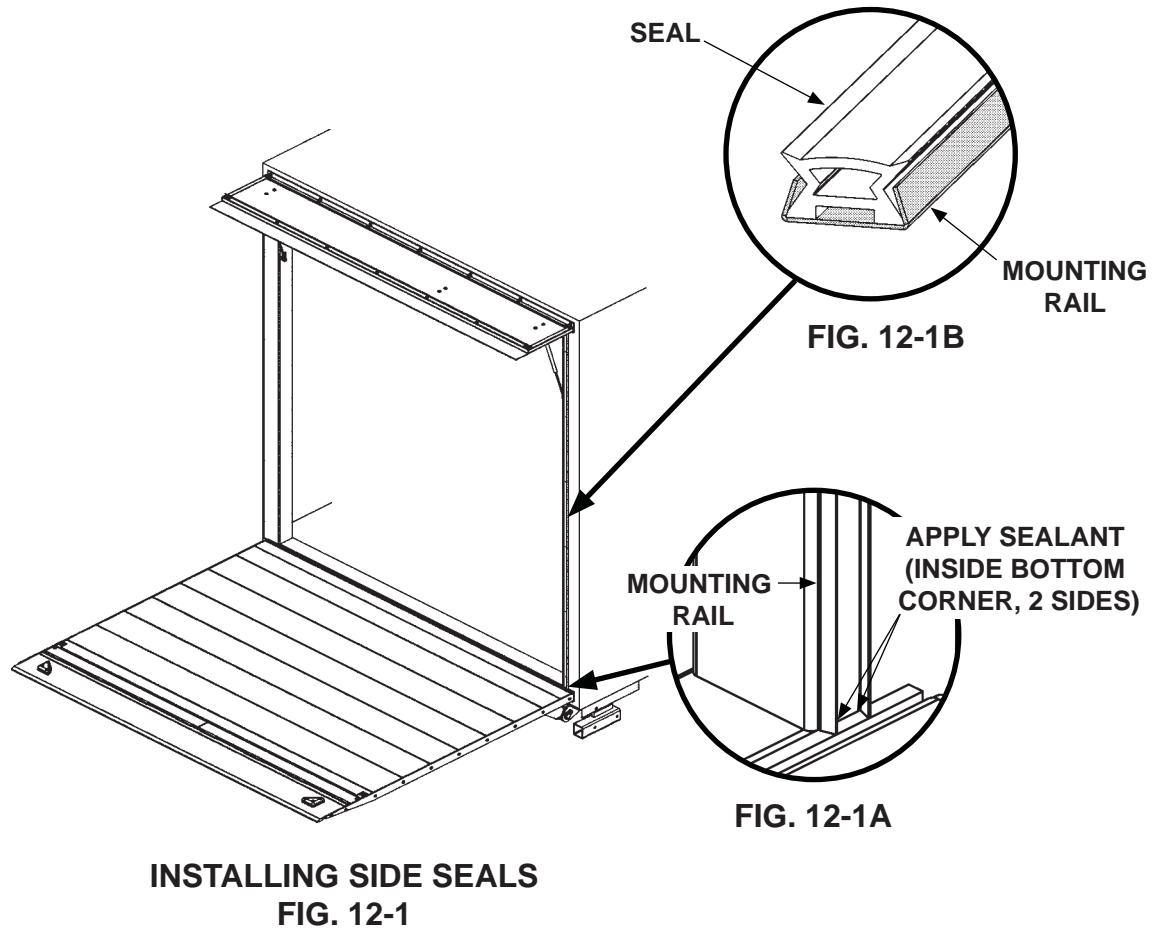

16. Repeat instructions 11-15 for LH side of vehicle body.
17. Reconnect negative (-) battery cable to battery.
18. Raise and fold platform to stowed position and verify correct fit and operation of flip-up door.

## INSTRUCCIONES, KIT PARA LA INSTALACIÓN DE LA PUERTA BATIENTE GPC-X

**Kits: N/P 212000-92-14, N/P 212000-92-20, N/P 212000-92-26,  
N/P 212000-98-14, N/P 212000-98-20, N/P 212000-98-26**

**NOTA:** Estos kits no son compatibles con elevadores **GPC17X-1**.

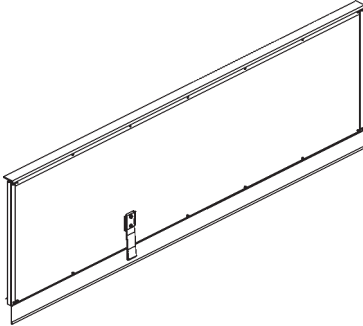

**ENSAMBLE DE PUERTA  
BATIENTE GPC-X,  
(CONSULTE LA TABLA 1-1)  
CANT. 1**

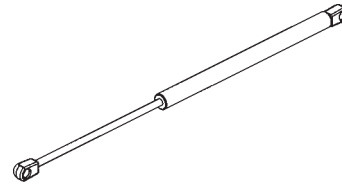

**PISTÓN DE GAS, RECORRIDO DE 8" [20.3 cm],  
EXTENSIÓN DE 20" [50.8 cm]  
(CONSULTE LA TABLA 1-1)  
CANT. 2**

Kit N/P	Ensamble puerta batiente		Pistón de gas	
	N/P	Descripción	N/P	Descripción
212000-92-14	211990-92-14	92" A X 14" H [233.7 cm X 35.6 cm]	093275-01	90 LBF [400 Nm], 8" [20.3 cm] RECORRIDO, 20" [50.8 cm] EXTENDIDO
212000-92-20	211990-92-20	92" A X 20" H [233.7 cm X 50.8 cm]		
212000-92-26	211990-92-26	92" A X 26" H [233.7 cm X 66 cm]	093275-02	150 LBF [667 Nm], 8" [20.3 cm] RECORRIDO, 20" [50.8 cm] EXTENDIDO
212000-98-14	211990-98-14	98" A X 14" H [248.9 cm X 35.6 cm]	093275-01	90 LBF [400 Nm], 8" [20.3 cm] RECORRIDO, 20" [50.8 cm] EXTENDIDO
212000-98-20	211990-98-20	98" A X 20" H [248.9 cm X 50.8 cm]		
212000-98-26	211990-98-26	98" A X 26" H [248.9 cm X 66 cm]	093275-02	150 LBF [667 Nm], 8" [20.3 cm] RECORRIDO, 20" [50.8 cm] EXTENDIDO

**TABLA 13-1**

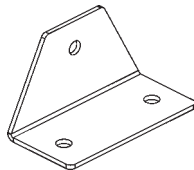

**SOPORTE EN ÁNGULO,  
AGUJEROS 3 X 5/16" DIÁMETRO  
N/P 212000-P1  
CANT. 2**

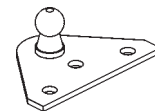

**SOPORTE CON PERNO DE BOLA,  
10 mm DIÁMETRO, AGUJEROS 3 X #10  
N/P 212000-P2  
CANT. 2**

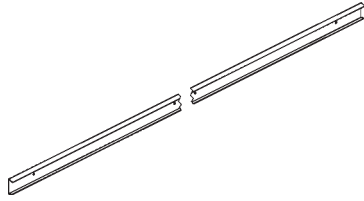

**RIEL FORMADO, GALVANIZADO,  
1-1/2" X 1/2" X 108" [3.8 cm X  
1.3 cm X 274.3 cm] DE LARGO  
N/P 091701-01  
CANT. 2**

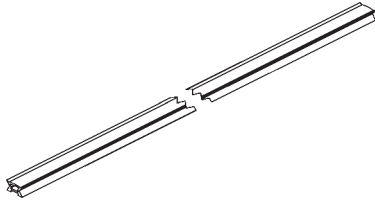

**SELLO LATERAL DE CAUCHO,  
1-1/2" X 3/4" X 108" [3.8 cm X  
1.9 cm X 274.3 cm] DE LARGO  
N/P 096069-01  
CANT. 2**

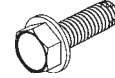

**TORNILLO AUTORROSCANTE,  
5/16"-18, 1" DE LARGO  
N/P 212000-P4  
CANT. 10**



**TORNILLO HEX. PARA  
TALADRAR #10,  
3/4" DE LARGO  
N/P 212000-P3  
CANT. 20**

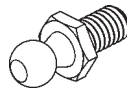

**PASADOR DE BOLA,  
DIÁMETRO 10 mm,  
5/16"-18  
N/P 212000-P7  
CANT. 2**

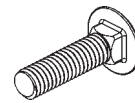

**PERNO CON TUERCA  
CUADRADA,  
5/16"-18, 1-1/4" DE LARGO  
N/P 212000-P8  
CANT. 4**



**TUERCA DE BLOQUEO  
CON BRIDA,  
5/16"-18  
N/P 212000-P6  
CANT. 6**

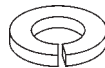

**ARANDELA DE  
BLOQUEO, 5/16"  
N/P 212000-P9  
CANT. 2**

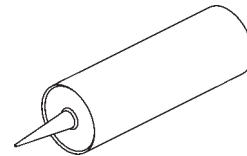

**SELLO DE POLIURETANO, 300 ml  
N/P 212000-P10  
CANT. 1**

**NOTA:** Consulte el **Manual de Operación GPC-X** para consultar las instrucciones de operación.

**NOTA:** El elevador se debe instalar en el camión, y la barra separadora de 1/2" [13 mm] debe instalarse en el larguero posterior antes de instalar este kit de la puerta batiente.

1. Doble la plataforma contra la carrocería del vehículo con una brecha de 1/2" [13 mm] entre la plataforma y la carrocería del vehículo (**FIGS. 15-1 y 15-1A**). La brecha de 1/2" debe usarse para adaptar la puerta batiente (art. de kit) en la plataforma y la carrocería del vehículo.

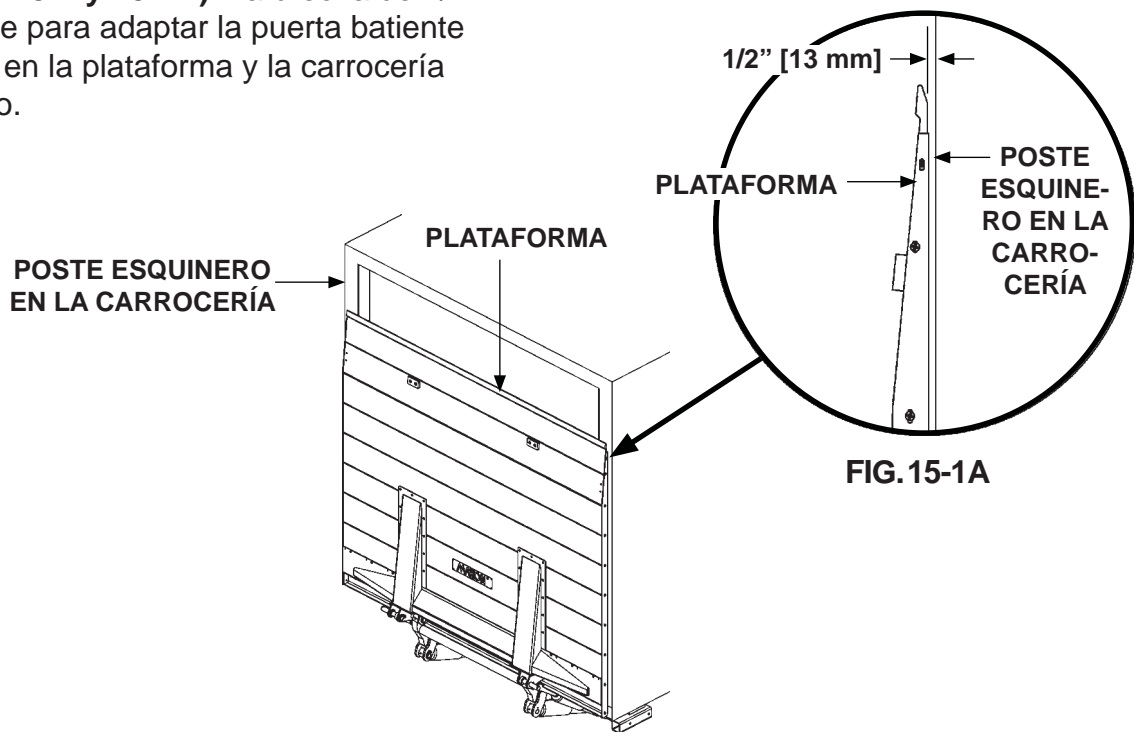

**DOBLAR LA PLATAFORMA**  
**FIG. 15-1**

## PRECAUCIÓN

Para prevenir la interferencia y daños posibles, verifique que haya una distancia entre la cabecera de la carrocería del vehículo y la bisagra en la puerta batiente, y confirme que la punta de la plataforma no toca la base de la puerta batiente.

**NOTA:** Encuentre a una persona capacitada que pueda ayudarle a cargar la puerta batiente en la carrocería del vehículo.

2. Centre la puerta batiente (art. de kit) en la apertura de la puerta y colóquela arriba de la punta de la plataforma debajo en la cabecera de la carrocería del vehículo (**FIGS. 16-1 y 16-1A**).

- Verifique que la punta de la plataforma traslape el riel de goteo con un mínimo de 1-1/2" [3.8 cm] (**FIG. 16-1A**).
- Verifique que haya una brecha mín. de 1/4" [6 mm] entre la punta de la plataforma y la base de la puerta batiente (**FIG. 16-1A**).

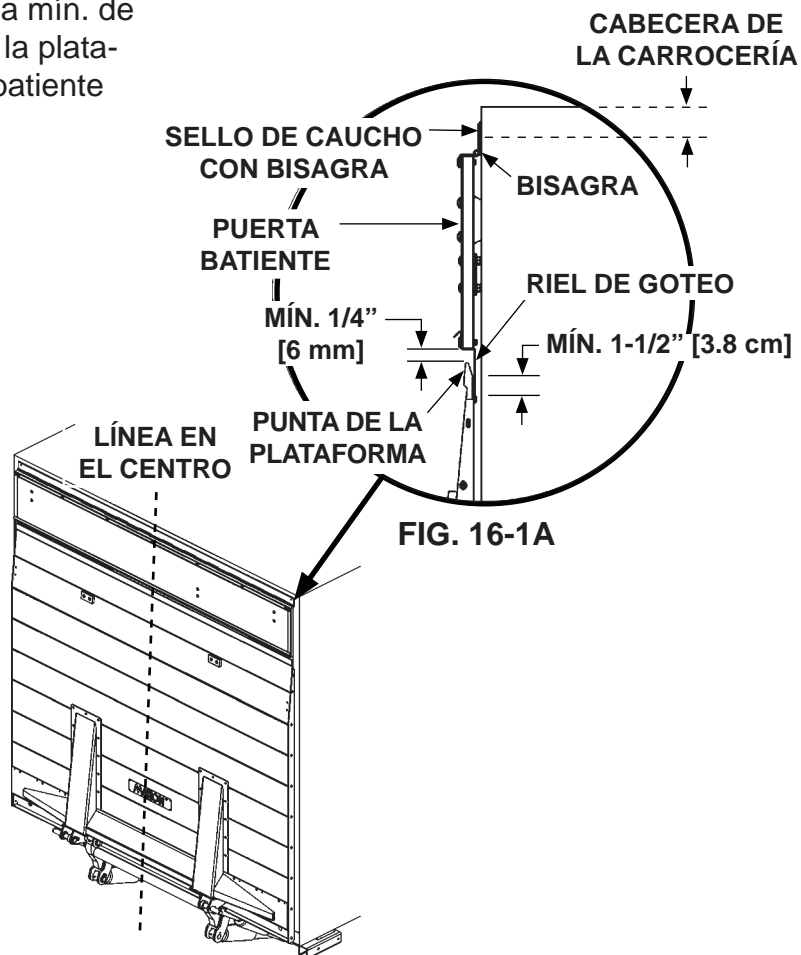

**COLOCAR LA PUERTA BATIENTE**  
**FIG. 16-1**



3. Usando el agujero en cada extremo de la bisagra en la puerta como una plantilla, atornille 2 agujeros pilotos en la carrocería del camión con una broca de .2810" (**FIGS. 17-1 y 17-1A**). Luego, ajuste la puerta a la carrocería del vehículo con dos tornillos autorroscantes (art. de kit) (**FIGS. 17-1 y 17-1A**). Vuelva a revisar la puerta para confirmar un ajuste correcto en la carrocería del vehículo antes de continuar la instalación.

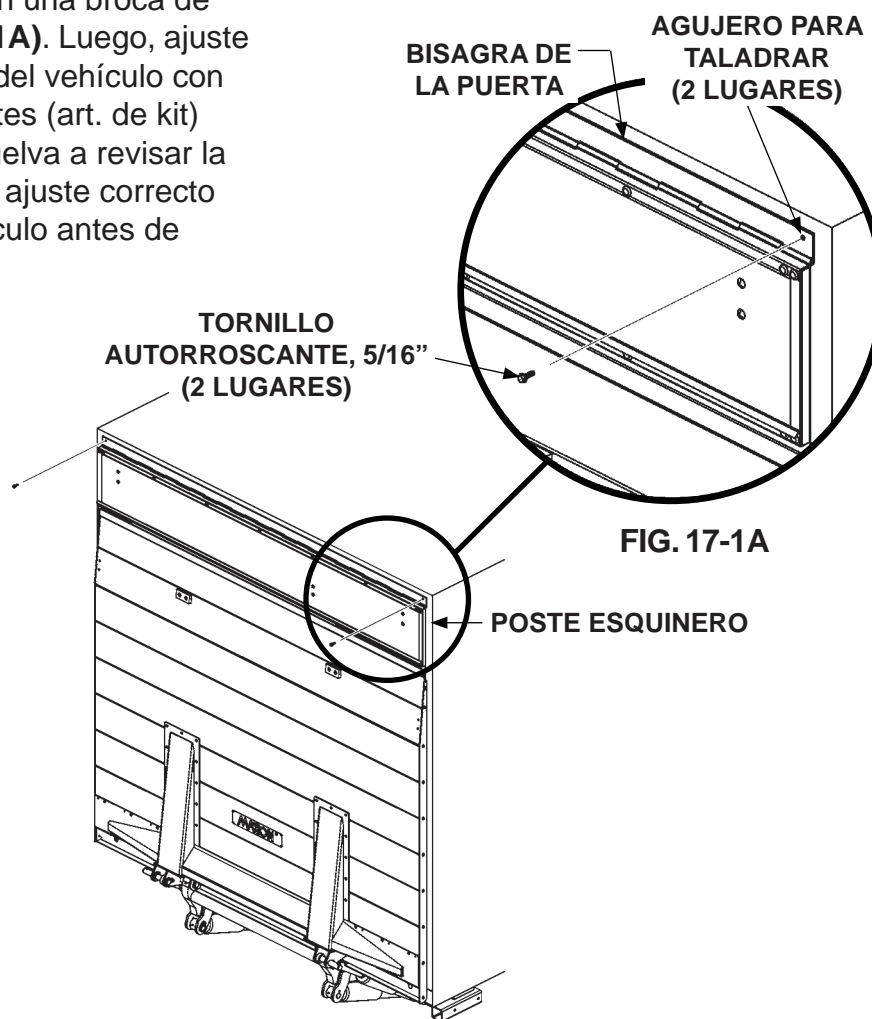

**ATORNILLAR LA PUERTA BATIENTE**  
**FIG. 17-1**

## **⚠ PRECAUCIÓN**

**Para evitar heridas personales, apoye la plataforma a la altura de cama antes de empezar este proceso.**

**NOTA:** Consulte el **Manual de Operación GPC-X** para consultar las instrucciones de operación.

4. Despliegue y apoye la plataforma a la altura de cama (**FIG. 18-1**).
5. Desconecte el cable negativo (-) de la batería desde la batería del vehículo.
6. Abra la puerta batiente y ábrala a un ángulo de 91 grados (**FIG. 18-1A**).

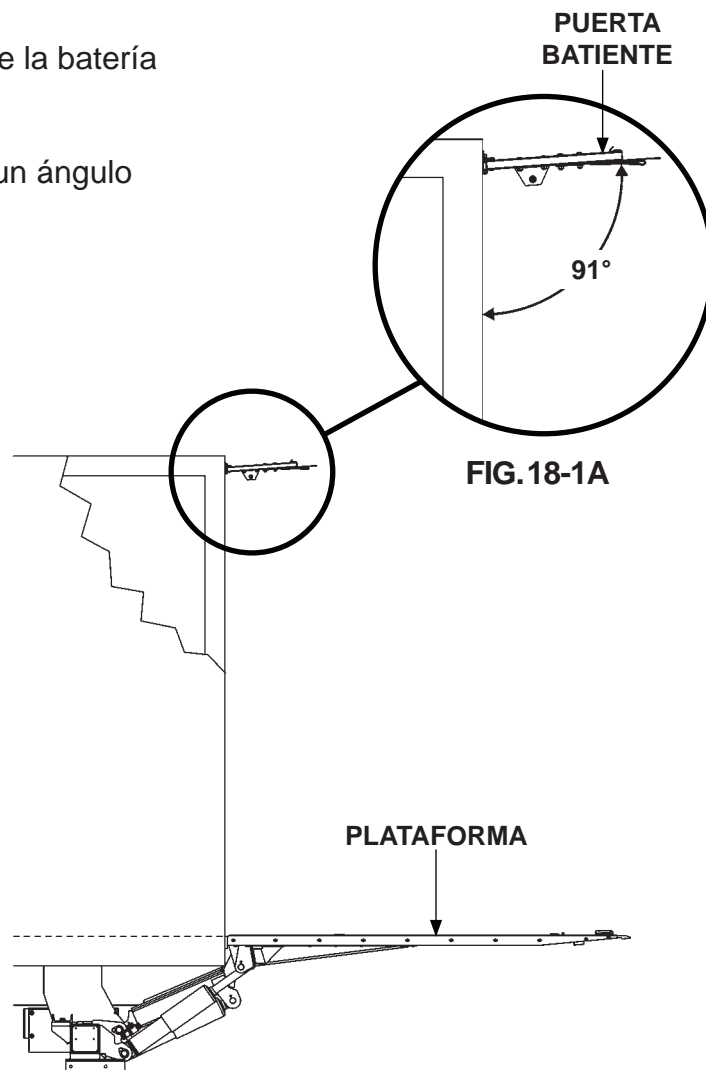

**POSICIONAR LA PUERTA BATIENTE**  
**FIG. 18-1**

7. Alinee el pistón de gas derecho (art. de kit) con el soporte superior en la puerta batiente (**FIGS. 19-1 y 19-1A**). Coloque el pistón de gas con el extremo de la vara hacia abajo, y agregue el pistón de gas al pasador de bola en el soporte superior (**FIG. 19-1B**). Repita este paso para el lado izquierdo.

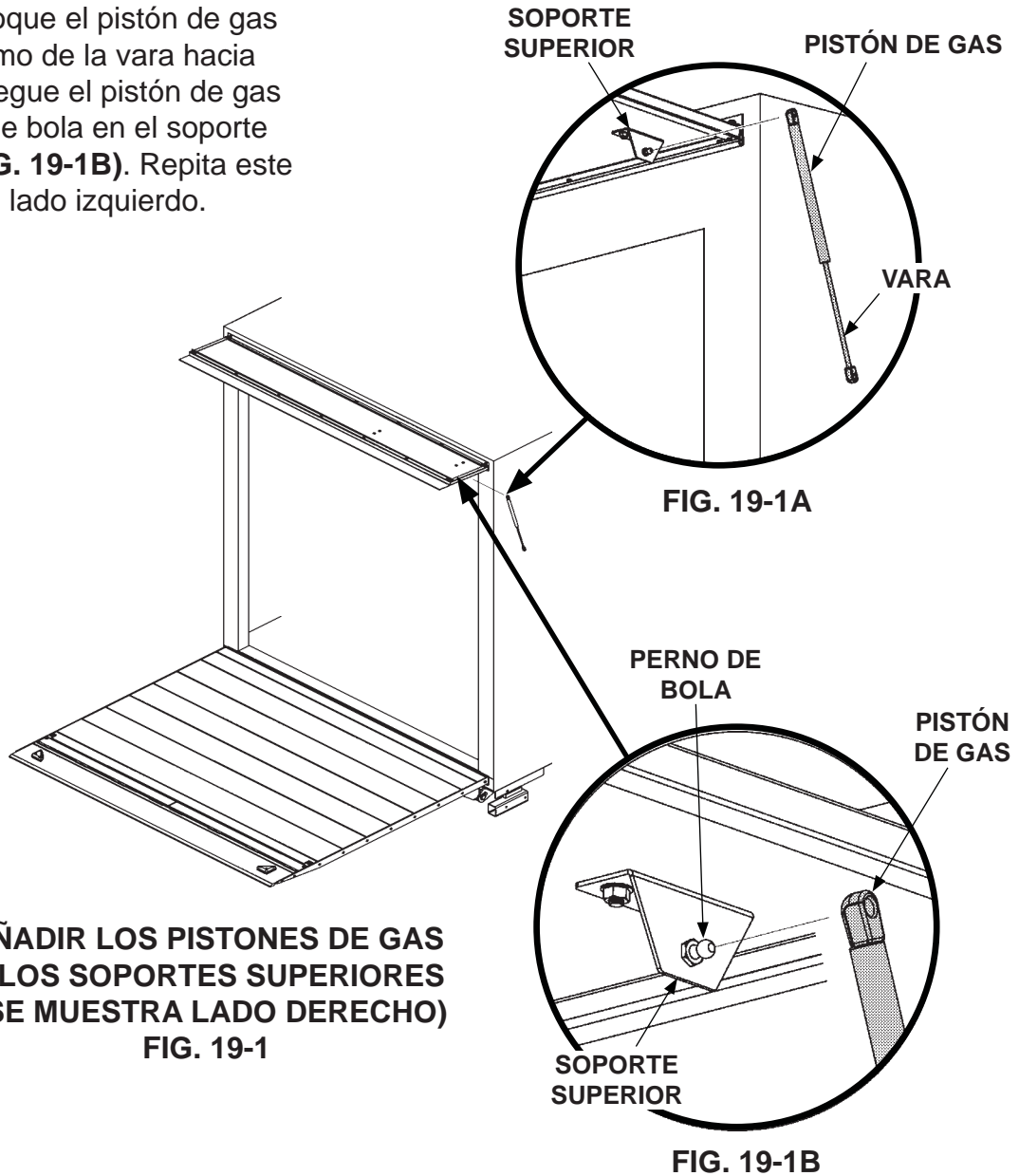

## PRECAUCIÓN

Cuando instale los soportes en el poste esquinero y la puerta batiente, verifique que los pistones de gas no estén vinculados.

8. Agregue el extremo de la vara del pistón de gas al perno de bola en el soporte inferior (art. de kit) (**FIG. 20-1C**). Coloque el soporte inferior en el pistón de gas tan cerca como sea posible en el borde posterior adentro del poste esquinero derecho (**FIGS. 20-1 y 20-1A**). Utilice el soporte inferior (art. de kit) como una plantilla para taladrar 3 agujeros piloto con tornillos #10 (art. de kit) que se muestran en la **FIG. 20-1B**. Luego ajuste el soporte inferior al poste esquinero con 3 tornillos #10.

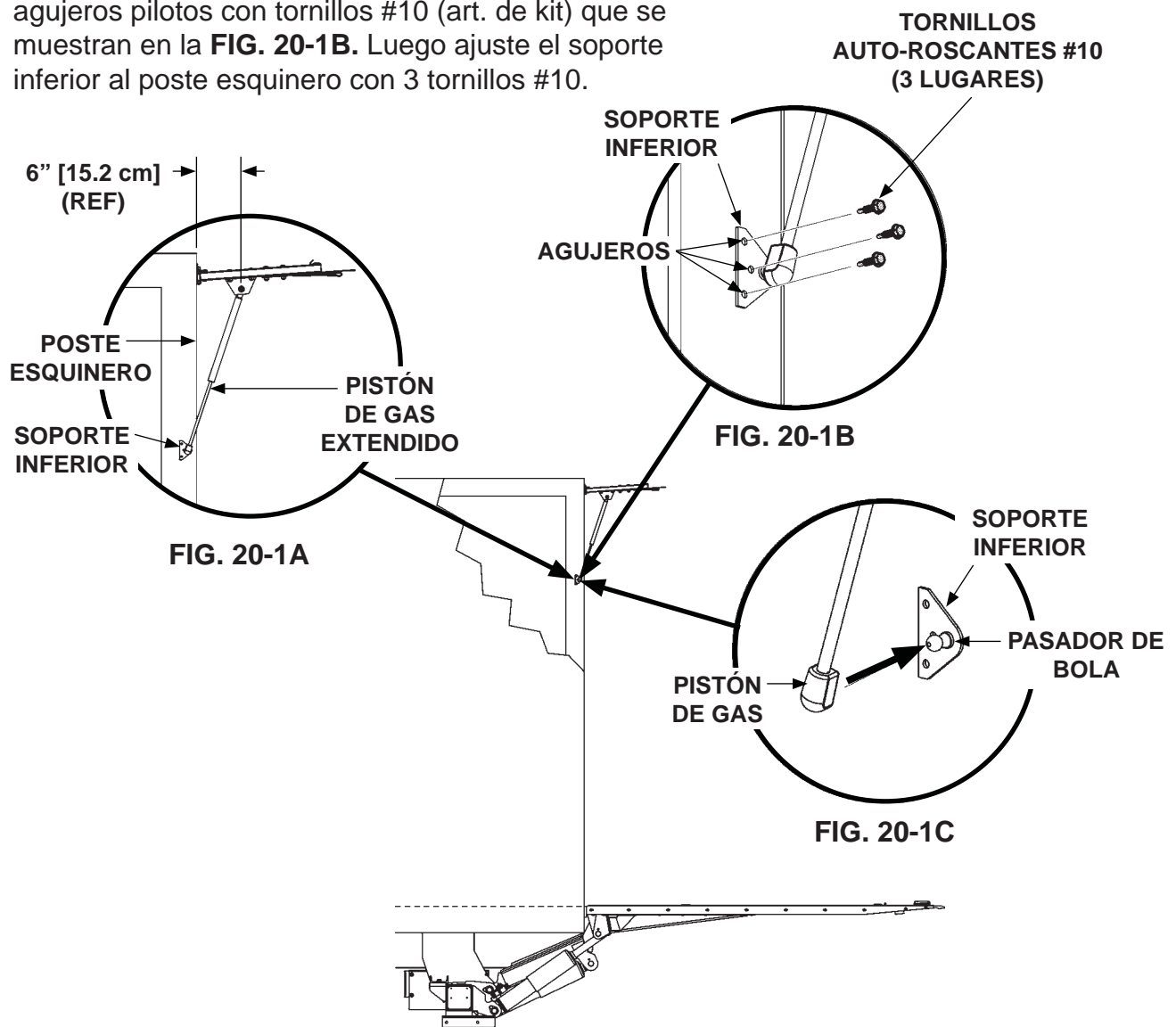

AGREGAR EL PISTÓN DE GAS AL SOPORTE INFERIOR  
(SE MUESTRA EL INTERIOR DEL POSTE ESQUINERO DERECHO)  
FIG. 20-1

9. Abra y cierre la puerta batiente para verificar que opere correctamente. Verifique que los pistones de gas no estén vinculados.

10. Utilizando una bisagra de la puerta como plantilla, taladre agujeros pilotos en la carrocería del camión con una broca de .2810", y ajuste la bisagra de la puerta a la carrocería del vehículo con tornillos autorroscantes 5/16" (art. de kit) (**FIG. 21-1**).

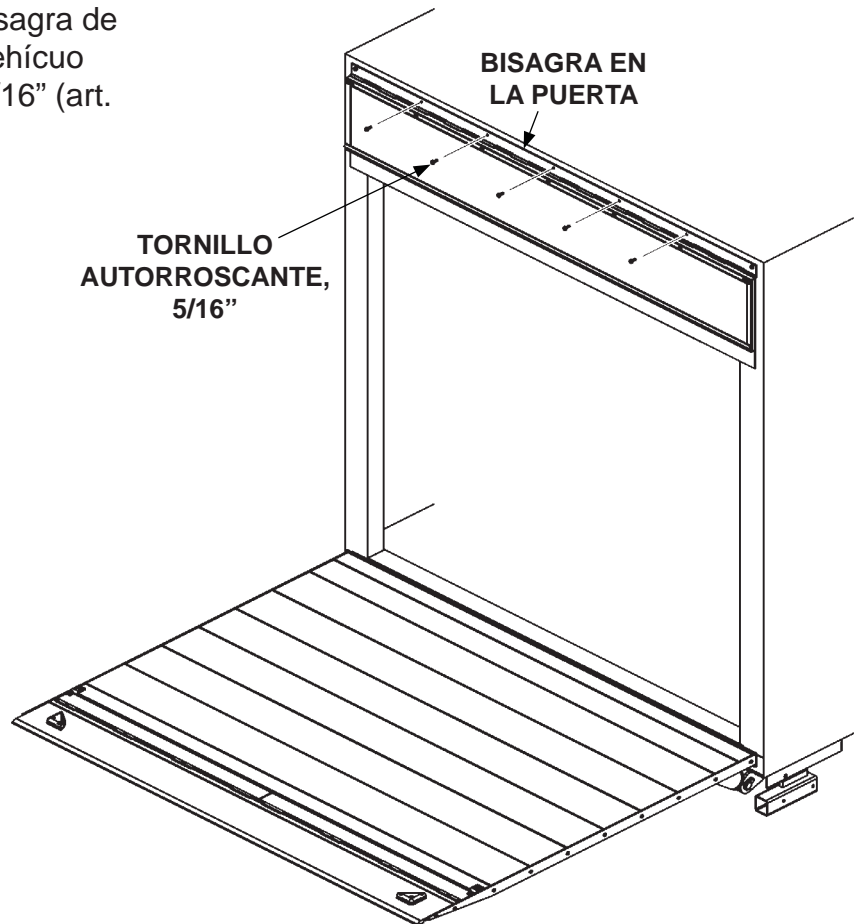

**TERMINAR DE ATORNILLAR LA PUERTA BATIENTE  
A LA CARROCERÍA DEL VEHÍCULO  
FIG. 21-1**

11. Mida la altura "H" desde la parte superior de la barra separadora de 1/2" [13 mm] hasta la parte inferior de la puerta batiente con el sello de la bisagra (**FIG. 22-1**).
12. Mida y corte 1 riel de montaje y el sello de la puerta (arts. de kit) a la altura medida "H" (**FIG. 22-1**).

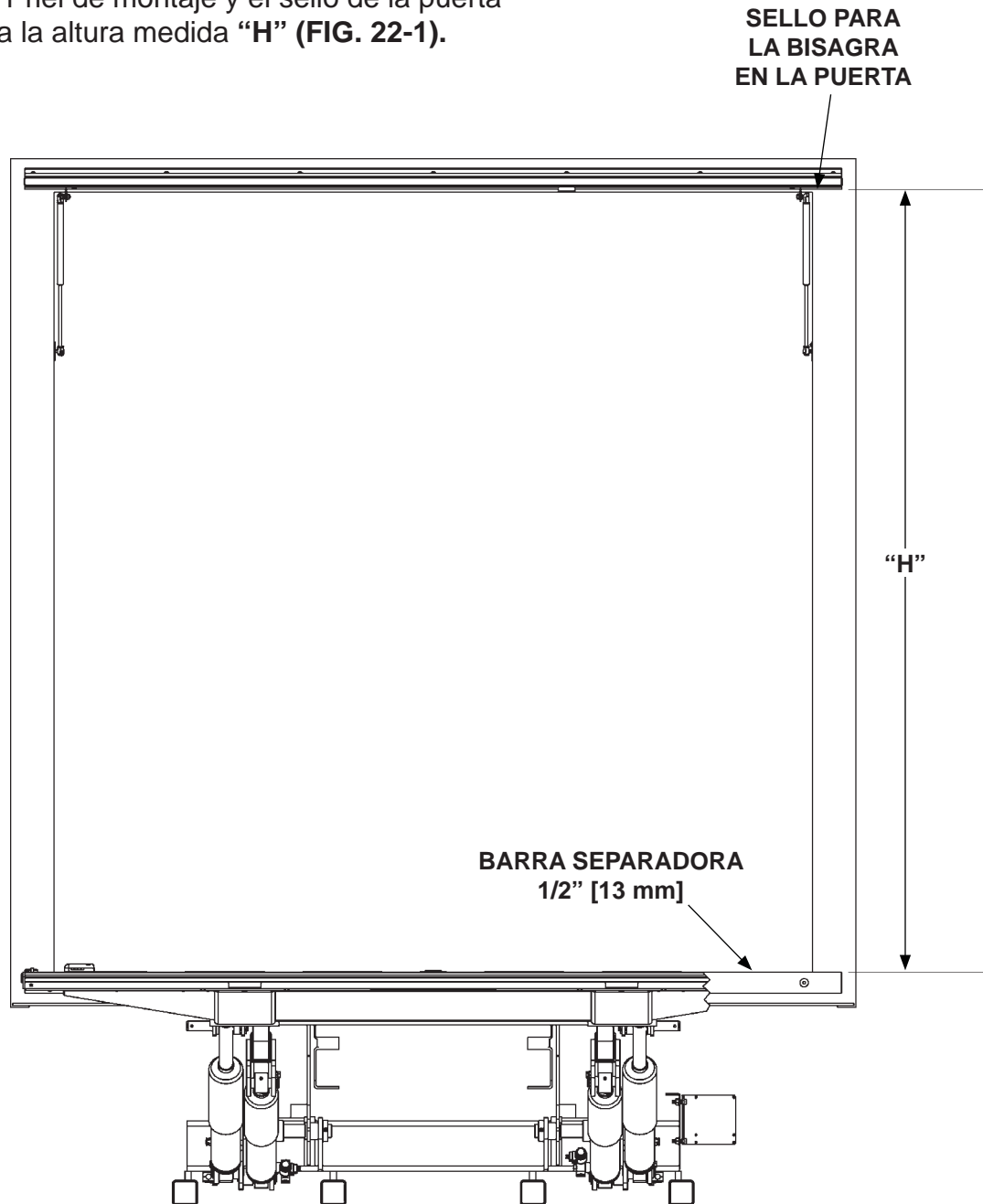

**MEDIR Y CORTAR LOS RIELES DE MONTAJE  
FIG. 22-1**

13. Verifique que cada uno de los sellos de caucho estén separados de los rieles de montaje. Coloque un riel de montaje en la posición del lado derecho de la carrocería del vehículo (**FIG. 23-1**). Asegure que la parte superior del riel llegue hasta el sello de la bisagra en la puerta (**FIG. 23-1 y 23-1A**) y el extremo inferior del riel esté sobre la barra separadora de 1/2" [13 mm] en la carrocería del vehículo (**FIG. 23-1A**). Luego alinee el borde externo del riel para que esté a la par con el borde exterior de la puerta batiente (**FIG. 23-1**) y la plataforma.

14. Usando los agujeros del riel de montaje como una plantilla, taladre agujeros piloto en la carrocería del vehículo para los tornillos #10 (art. de kit). Ajuste los rieles a la carrocería del vehículo con tornillos de #10 (**FIGS. 23-1, 23-1A y 11-1B**).

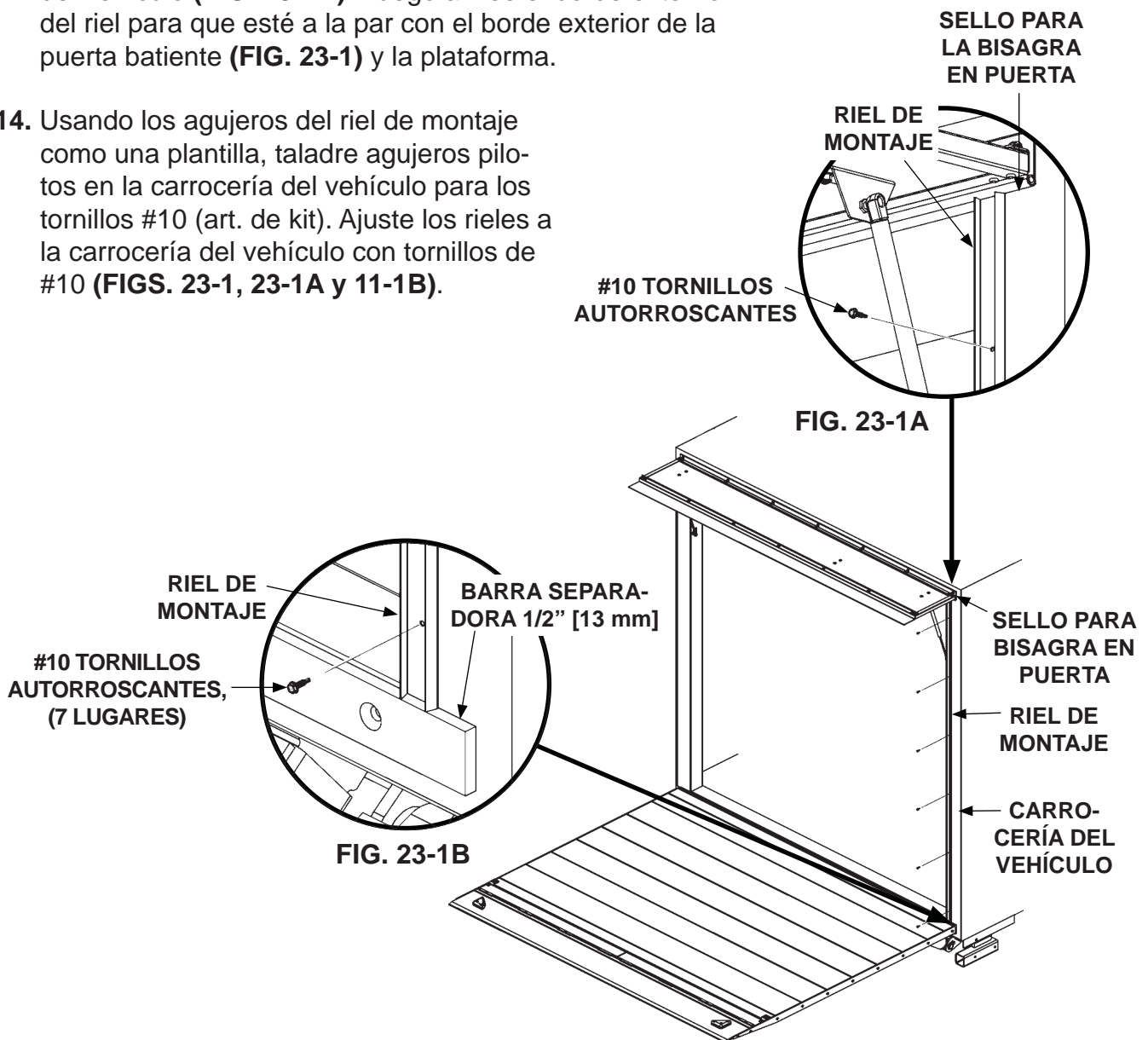

**INSTALAR RIELES DE MONTAJE**  
**FIG. 23-1**

15. Aplique el sello poliuretano (art. de kit) en la base y las esquinas interiores del riel de montaje, a través de la longitud del riel de montaje (**FIG. 24-1A**). Luego, inserte un sello de goma a través de toda la longitud del riel de montaje (**FIGS. 24-1 y 24-1B**).

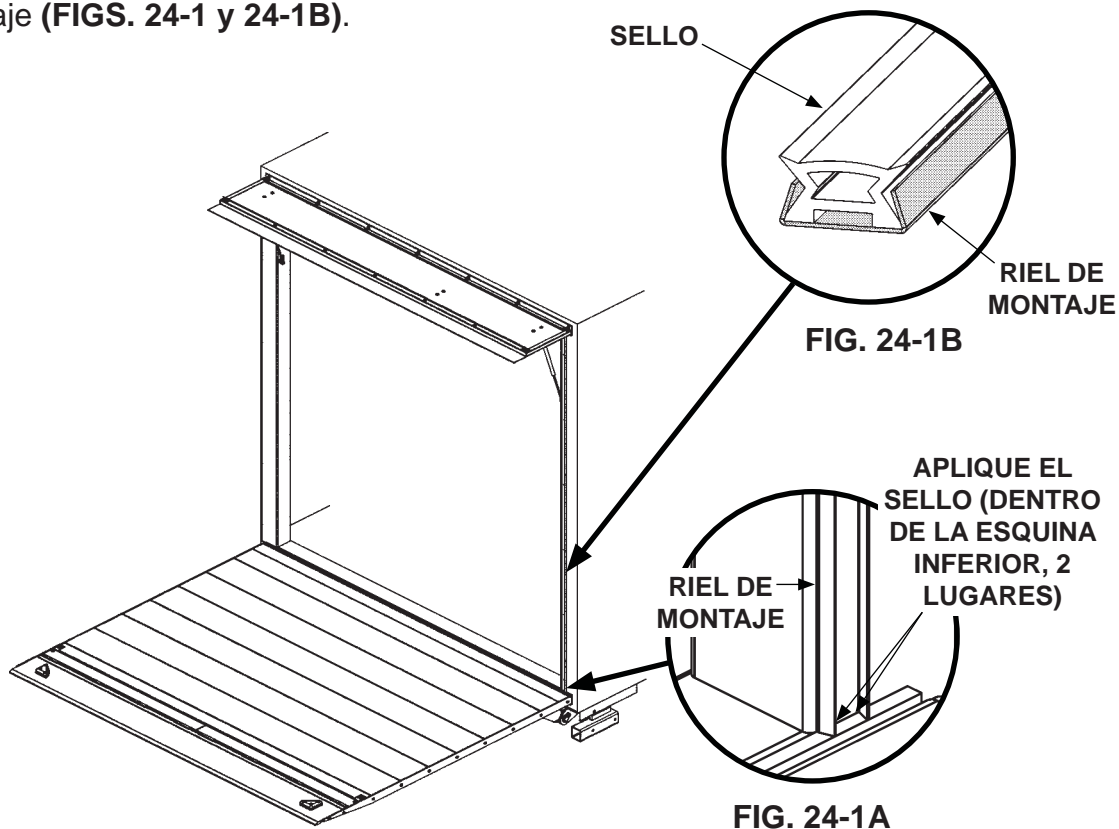

**INSTALAR LOS SELLOS LATERALES**  
**FIG. 24-1**

16. Repita las instrucciones 11-15 para el lado izq. de la carrocería del vehículo.
17. Vuelva a conectar el cable de la batería negativo (-) a la batería.
18. Eleve y doble la plataforma a la posición de replegado y verifique un ajuste y operación correcta de la puerta batiente.