

INSTRUCTIONS, C2 LIGHT KIT

SURFACE MOUNT LIGHT KIT, P/N 299025-01

(2 RED & WHITE LED LIGHTS WITH COMBINED STOP, TURN, TAILLIGHT & BACKUP)

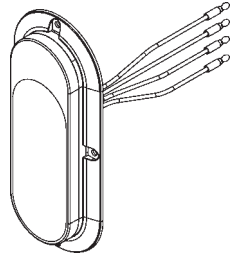

**LIGHT ASSEMBLY
(STOP, TURN, TAILLIGHT, BACKUP)
P/N 298647-01
QTY. 2**

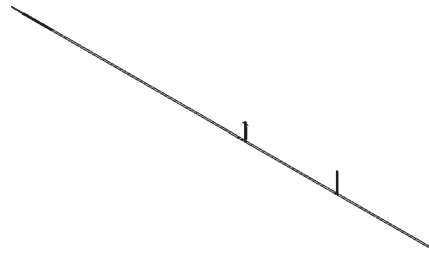

**2 LIGHT, SURFACE MOUNT LIGHT HARNESS
(STOP, TURN, TAILLIGHT, BACKUP COMBINED)
P/N 298922-01
QTY. 1**



**BLIND, DOME RIVET, 3/16" X 7/16"
P/N 207644-01
QTY. 4**

**SURFACE MOUNT LIGHT KIT, P/N 299025-1224
(2 RED & 2 WHITE LED LIGHTS WITH WITH COMBINED STOP, TURN, TAILLIGHT
& BACKUP), 12V/24V)**

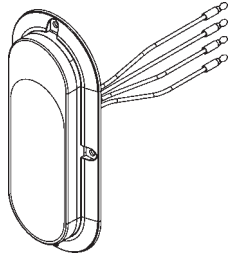

**LIGHT ASSEMBLY
(STOP, TURN, TAILLIGHT, BACKUP)
P/N 298647-1224
QTY. 2**

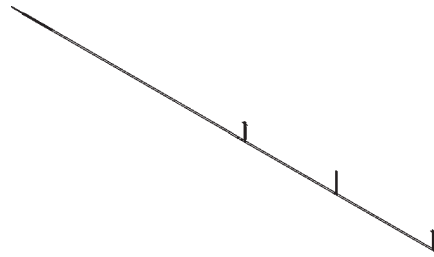

**2 LIGHT, SURFACE MOUNT LIGHT HARNESS
(STOP, TURN, TAILLIGHT, BACKUP COMBINED)
P/N 298922-01
QTY. 1**

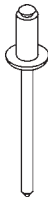

**BLIND, DOME RIVET, 3/16" X 7/16"
P/N 207644-01
QTY. 4**

**SURFACE MOUNT LIGHT KIT, P/N 299025-02
(2 RED & 2 RED & WHITE LED LIGHTS WITH COMBINED STOP, TURN, TAILLIGHT
& BACKUP)**

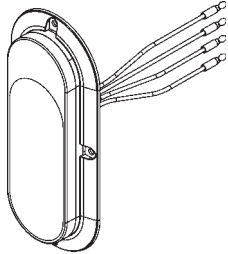

**LIGHT ASSEMBLY
(STOP, TURN, TAILLIGHT, BACKUP)
P/N 298647-01
QTY. 2**

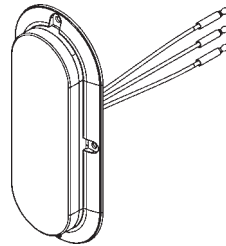

**OPTRONIC LIGHT ASSEMBLY
(STOP, TURN, TAILLIGHT)
P/N 298984-01
QTY. 2**

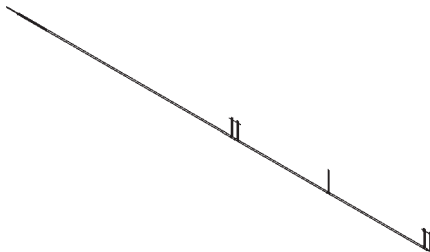

**4 LIGHT, SURFACE MOUNT LIGHT HARNESS
(STOP, TURN, TAILLIGHT, BACKUP, COMBINED)
P/N 298922-02
QTY. 1**



**BLIND, DOME RIVET, 3/16" X 7/16"
P/N 207644-01
QTY. 8**

**SURFACE MOUNT LIGHT KIT, P/N 299025-03
(2 RED & 2 RED & WHITE LED LIGHTS WITH SEPARATED STOP, TURN, TAILLIGHT
& BACKUP)**

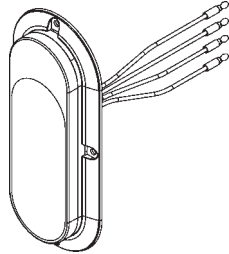

**LIGHT ASSEMBLY
(STOP, TURN, TAILLIGHT, BACKUP)
P/N 298647-01
QTY. 2**

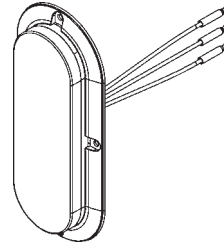

**OPTRONIC LIGHT ASSEMBLY
(STOP, TURN, TAILLIGHT)
P/N 298984-01
QTY. 2**

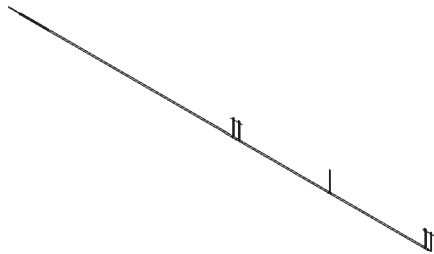

**4 LIGHT, SURFACE MOUNT LIGHT HARNESS,
(STOP, TURN, TAILLIGHT, BACKUP, SEPARATED)
P/N 298922-03
QTY. 1**



**BLIND, DOME RIVET, 3/16" X 7/16"
P/N 207644-01
QTY. 8**

⚠ WARNING

Remove all rings, watches and jewelry before doing any electrical work.

⚠ WARNING

To prevent accidental personal injury and equipment damage, disconnect (-) battery cable from battery.

⚠ WARNING

Never route an energized wire. Make sure battery is disconnected. Always route electrical wires clear of moving parts, brake lines, sharp edges and exhaust systems. Avoid making sharp bends in wiring. Attach securely. If drilling is necessary, first check behind the drilling surface so you do not damage any fuel lines, vent lines, brake lines or wires.

1. Lower Liftgate to ground (FIG. 5-1).

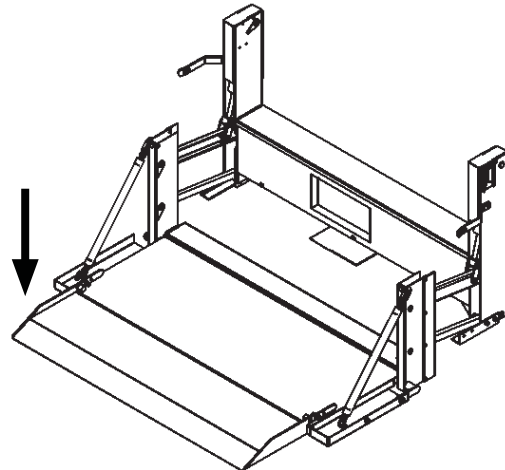

LOWERING LIFTGATE TO GROUND
FIG. 5-1

2. Disconnect power to the pump by disconnecting negative (-) and positive (+) cables from battery (FIG. 5-2). Reinstall nuts on negative (-) and positive (+) battery terminals.

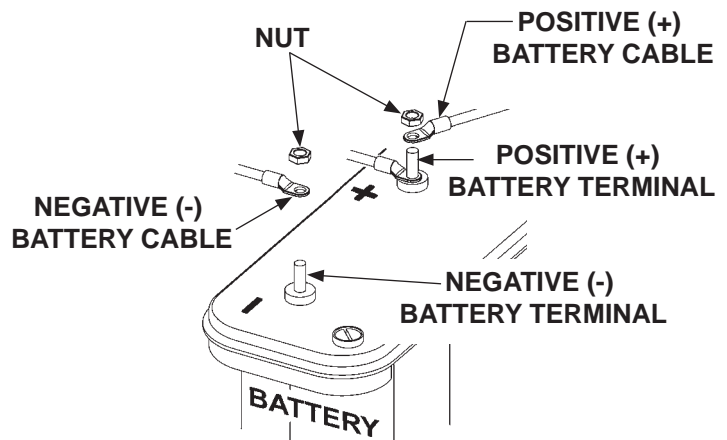

DISCONNECTING BATTERY POWER
FIG. 5-2

INSTRUCTIONS FOR INSTALLING SURFACE MOUNT LIGHT KIT
(2 RED & WHITE LED LIGHTS WITH COMBINED STOP, TURN, TAILLIGHT & BACKUP)
P/N 299025-01
&
(2 RED & WHITE LED LIGHTS WITH COMBINED STOP, TURN, TAILLIGHT & BACKUP,
12/24V)
P/N 299025-1224

NOTE: Instructions for installation of 4-light surface mount kits, begin on Sheet 10.

1. Unbolt the main frame cover by removing three 5/16" hex nuts (**FIG. 6-1**). Remove main frame cover.

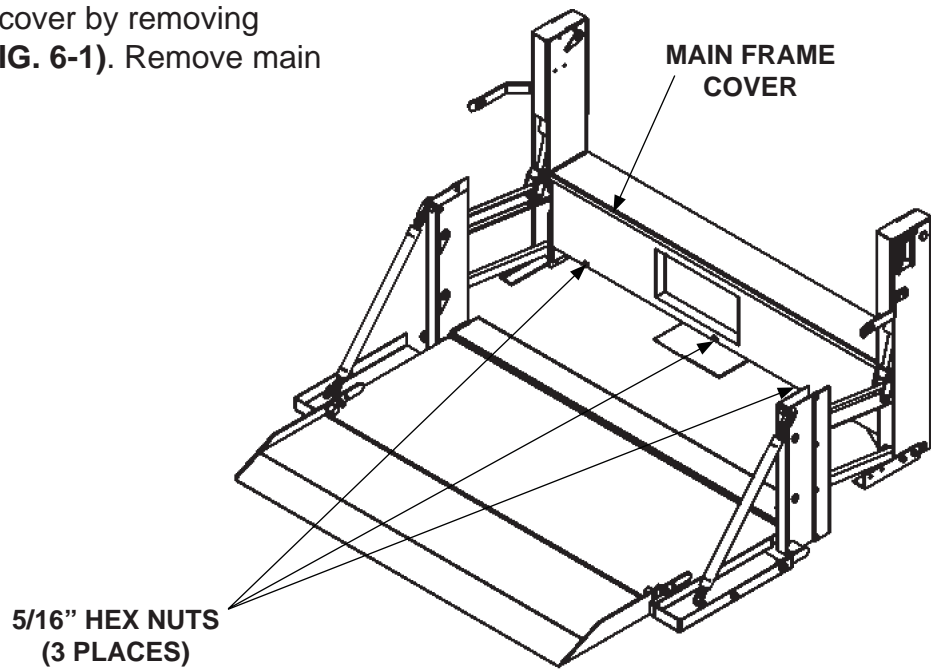

UNBOLTING MAIN FRAME COVER
FIG. 6-1

2. Remove two 1-1/4" and four 1/4" plastic plugs from access holes in the main frame cover (**FIG. 6-2**).

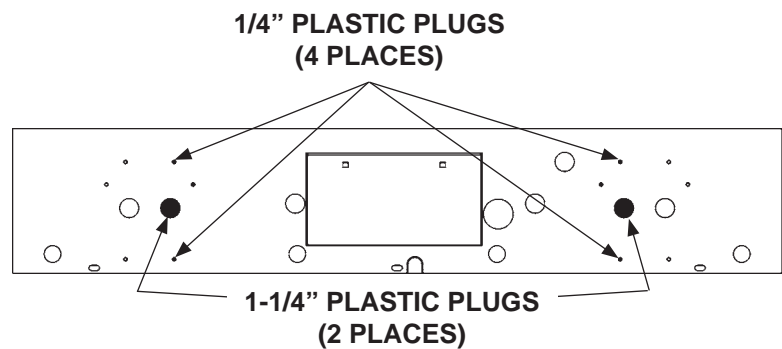

REMOVING PLASTIC PLUGS (2 LIGHTS)
FIG. 6-2

NOTE: Leave taillight wiring harness draped loosely in main frame until all components are installed.

3. Insert light assembly wiring pigtails through the 1-1/4" holes in the main frame cover (**FIG. 7-1**). Rivet the light assemblies to the main frame cover as shown in **FIG. 7-1**.

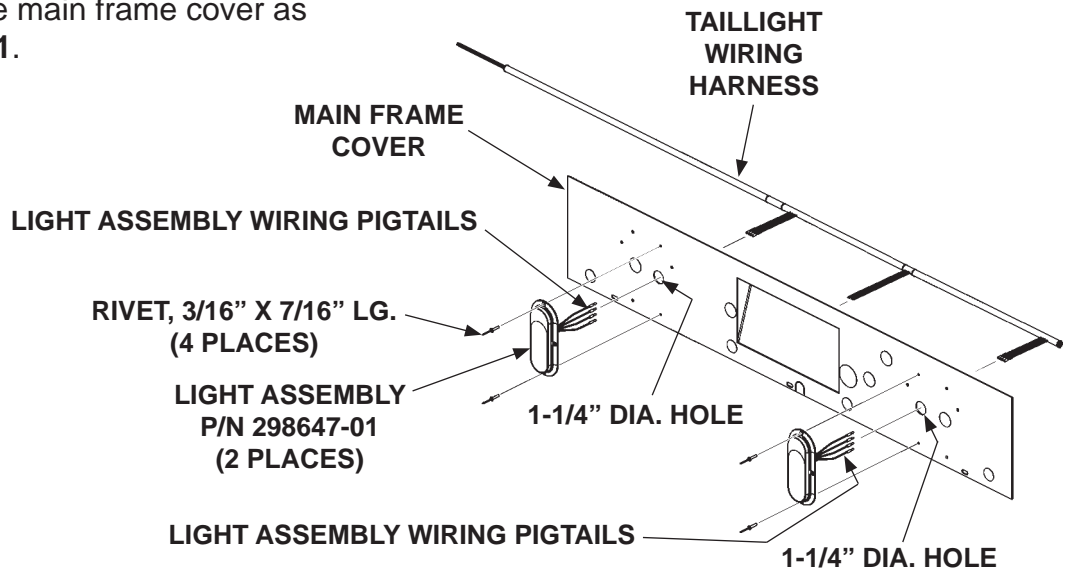

**RIVETING LIGHT ASSEMBLIES TO
MAIN FRAME COVER
FIG. 7-1**

4. On the taillight wiring harness, locate the two **BLACK (+)** wires and two **WHITE (-)** wires (FIG. 8-1).

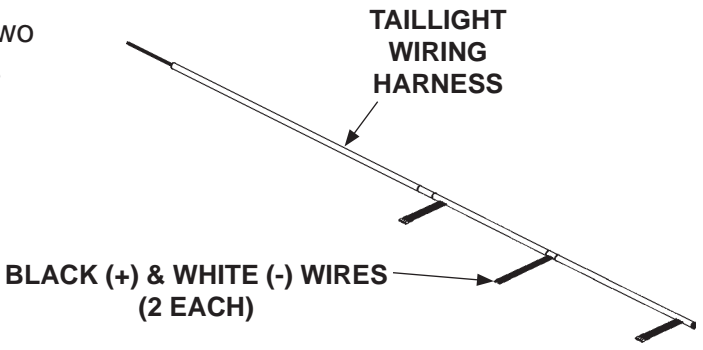

**CONNECTING LICENSE PLATE LIGHT
FIG. 8-1**

5. Connect taillight harness to the license plate light as shown in FIG. 8-2.

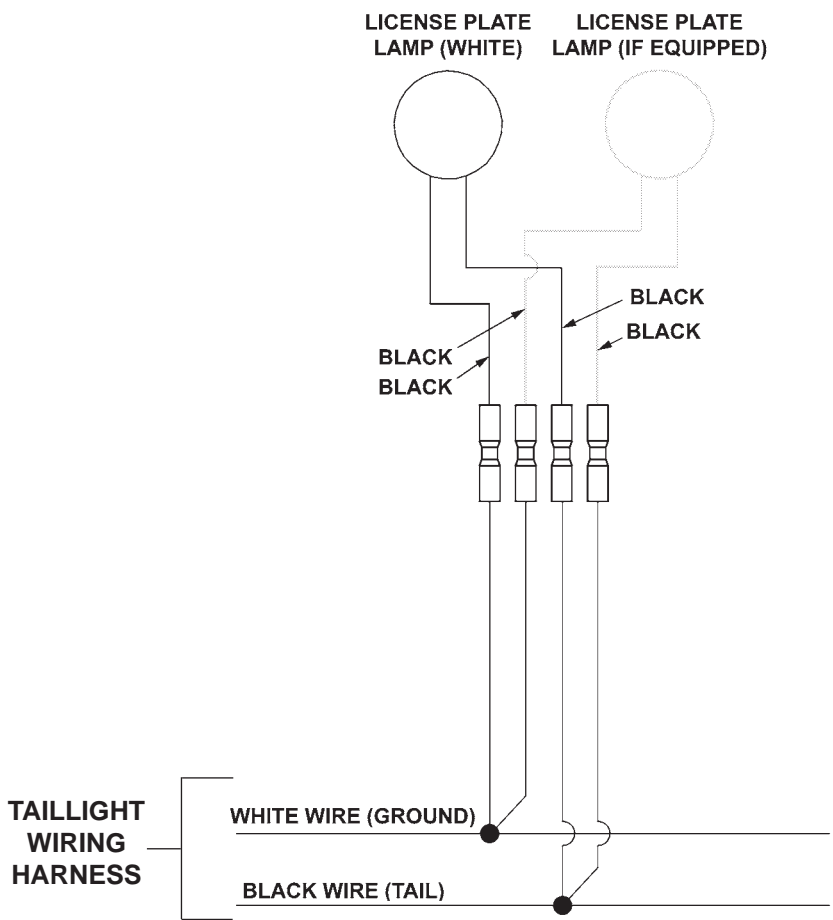

**CONNECTING LICENSE PLATE LIGHT
FIG. 8-2**

6. Connect light assembly pigtails to 2-light surface mount harness (P/N 298922-01) as shown in **FIG. 16-1**.

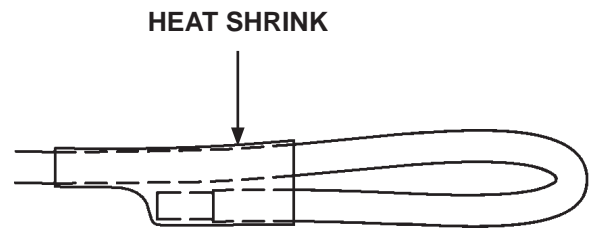

HEAT SHRINKING WIRES
FIG. 9-1

7. Bend the unused **BLACK** and **WHITE** wires as shown in **FIG. 9-1**, and wrap the exposed ends with heat shrink tubing.

8. Reconnect power to the pump by connecting negative (-) and positive (+) cables to battery (**FIG.9-2**). Reinstall nuts on negative (-) and positive (+) battery terminals.

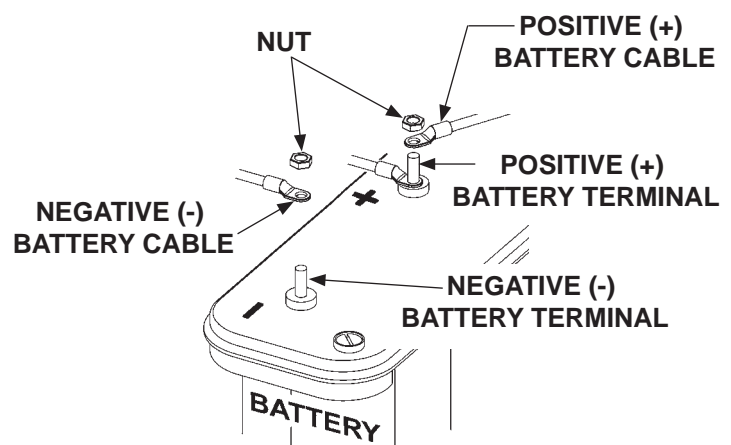

RECONNECTING BATTERY POWER
FIG. 9-2

9. Check for proper operation of lights.

10. Bolt main frame cover to Liftgate
(FIG. 10-1).

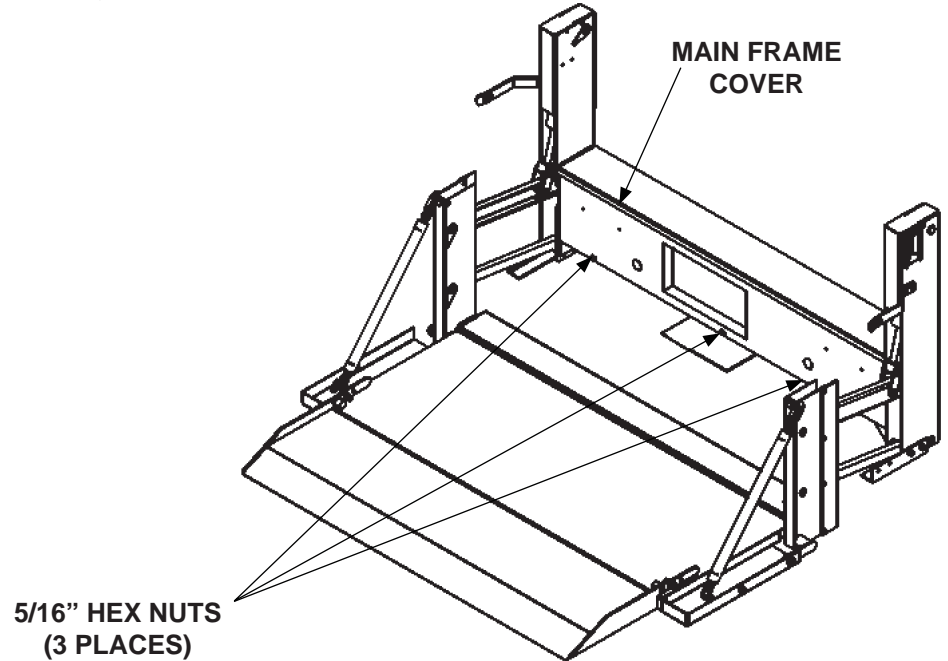

**BOLTING ON MAIN FRAME COVER
FIG. 10-1**

INSTRUCTIONS FOR INSTALLING SURFACE MOUNT LIGHT KIT
(2 RED & 2 RED & WHITE LED LIGHTS WITH COMBINED STOP, TURN, TAILLIGHT & BACKUP)
P/N 299025-02
&
(2 RED & 2 RED & WHITE LED LIGHTS WITH SEPARATED STOP, TURN, TAILLIGHT & BACKUP)
P/N 299025-03

1. Unbolt the main frame cover by removing three 5/16" hex nuts (**FIG. 11-1**). Remove main frame cover.

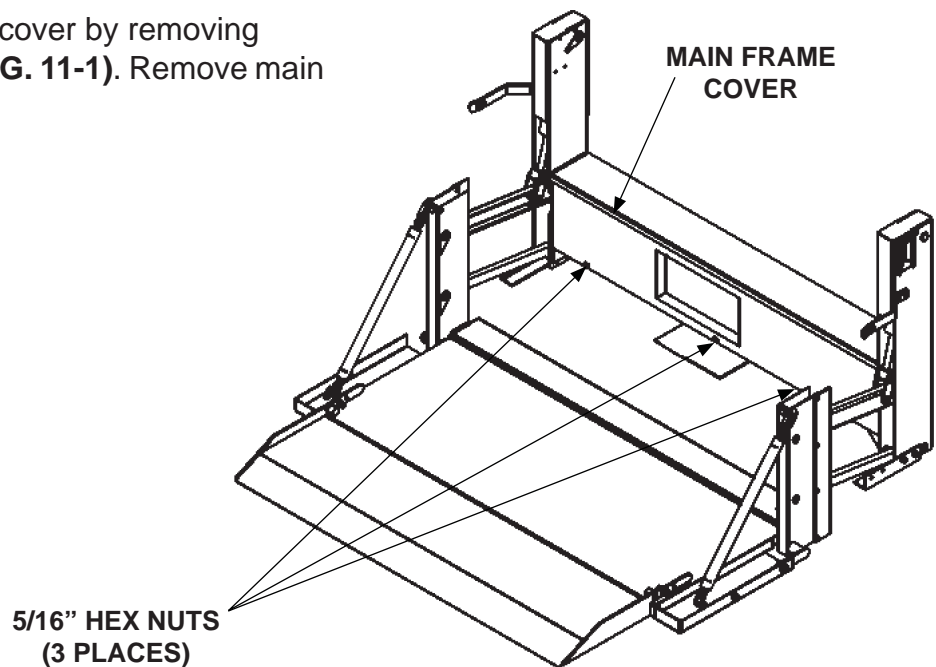

UNBOLTING MAIN FRAME COVER
FIG. 11-1

2. Remove four 1-1/4" and eight 1/4" plastic plugs from access holes in the main frame cover (**FIG. 11-2**).

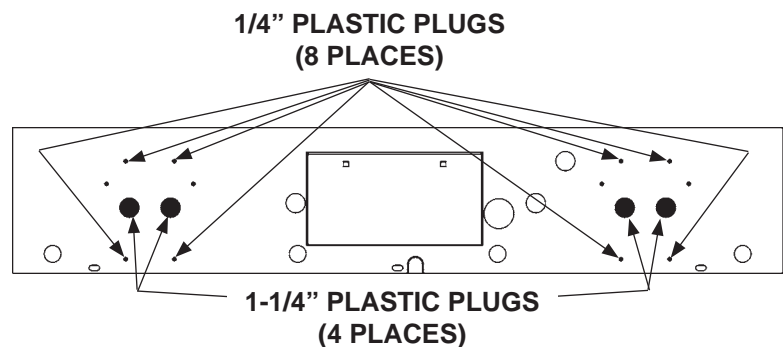

REMOVING PLASTIC PLUGS (4 LIGHTS)
FIG. 11-2

NOTE: Leave harness draped loosely in main frame until all components are installed.

3. Insert light assembly wiring pigtails through the 1-1/4" holes in the main frame cover (**FIG. 12-1**). Rivet the light assemblies to the main frame cover as shown in **FIG. 12-1**.

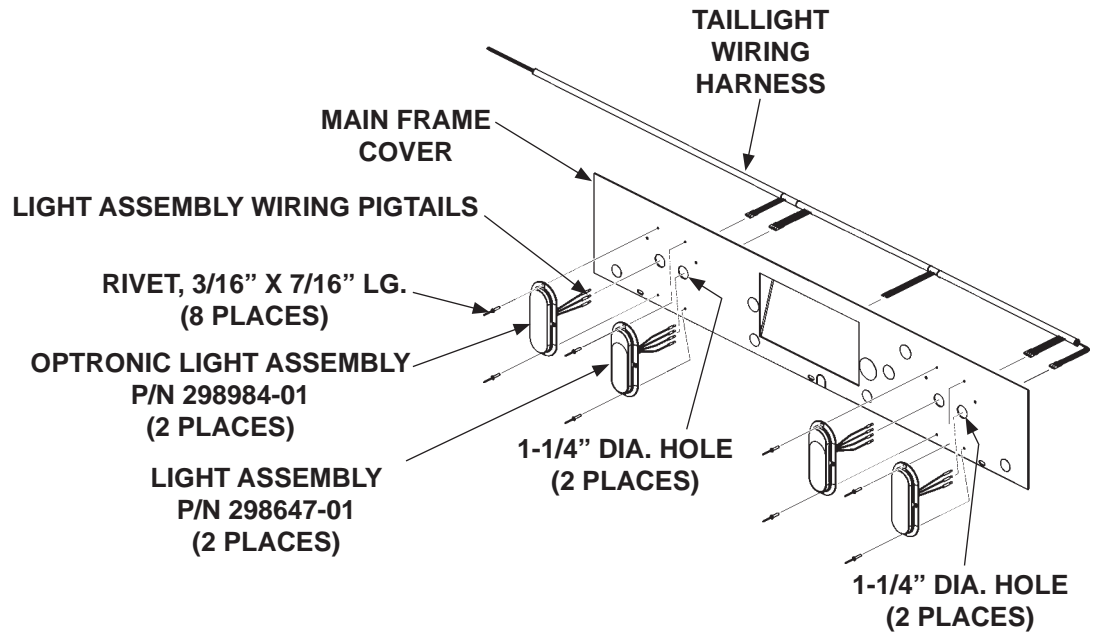

**RIVETING LIGHT ASSEMBLIES TO
MAIN FRAME COVER
FIG. 12-1**

4. On the taillight wiring harness, locate the two **BLACK (+)** wires and two **WHITE (-)** wires (FIG. 13-1).

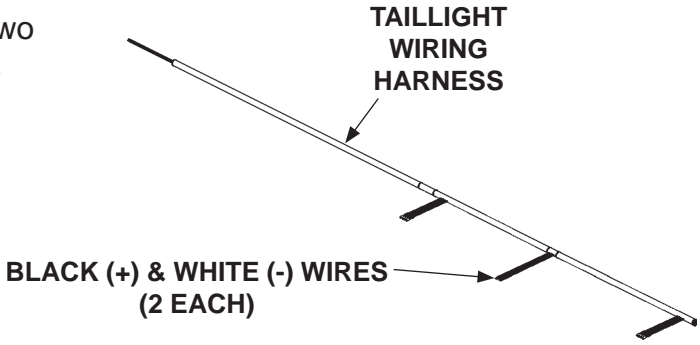

**CONNECTING LICENSE PLATE LIGHT
FIG. 13-1**

5. Connect taillight harness to the license plate light as shown in FIG. 13-2.

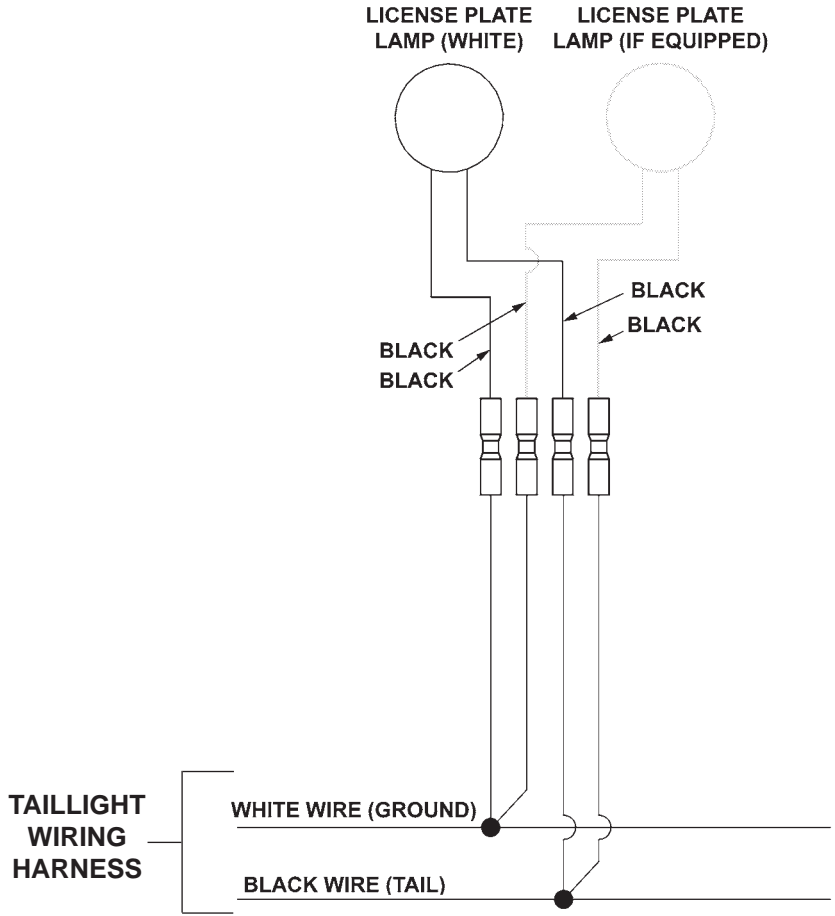

**CONNECTING LICENSE PLATE LIGHT
FIG. 13-2**

6. Connect light assembly pigtails to 4-light surface mount harness (P/N 298922-02 or 298922-03) as shown in **FIG. 17-1** or **FIG. 18-1**.

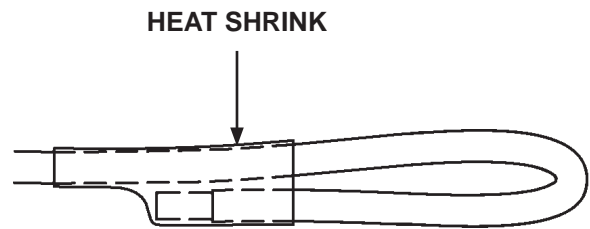

HEAT SHRINKING WIRES
FIG. 14-1

7. Bend the unused **BLACK** and **WHITE** wires as shown in **FIG. 14-1**, and wrap the exposed ends with heat shrink tubing.

8. Reconnect power to the pump by connecting negative (-) and positive (+) cables to battery (**FIG. 14-2**). Reinstall nuts on negative (-) and positive (+) battery terminals.

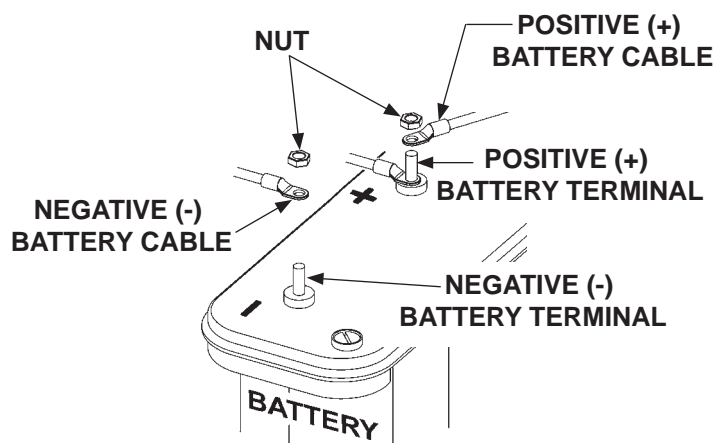

RECONNECTING BATTERY POWER
FIG. 14-2

9. Check for proper operation of lights.

10. Bolt main frame cover to Liftgate
(FIG. 15-1).

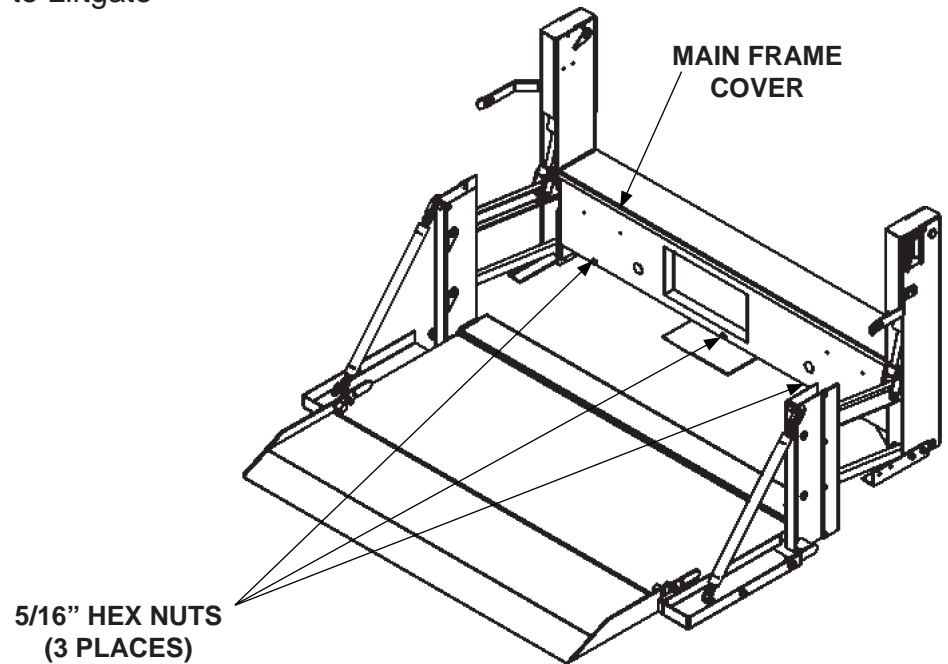

BOLTING ON MAIN FRAME COVER
FIG. 15-1

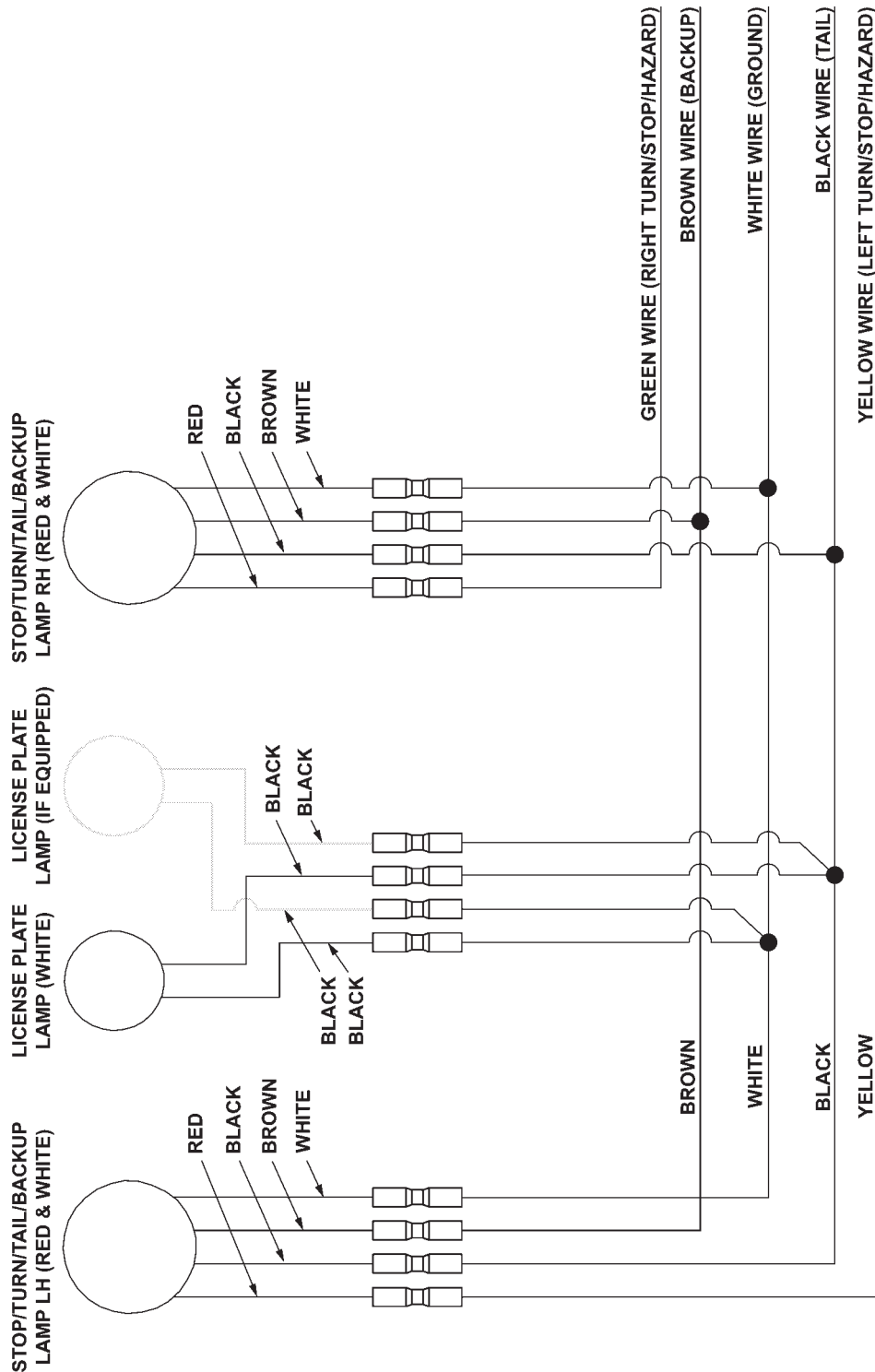

ELECTRICAL DIAGRAM
(2 LIGHTS WITH COMBINED STOP, TURN, TAILLIGHT & BACKUP)
(P/N 299025-01 & 299025-1224 SHOWN)

FIG. 16-1

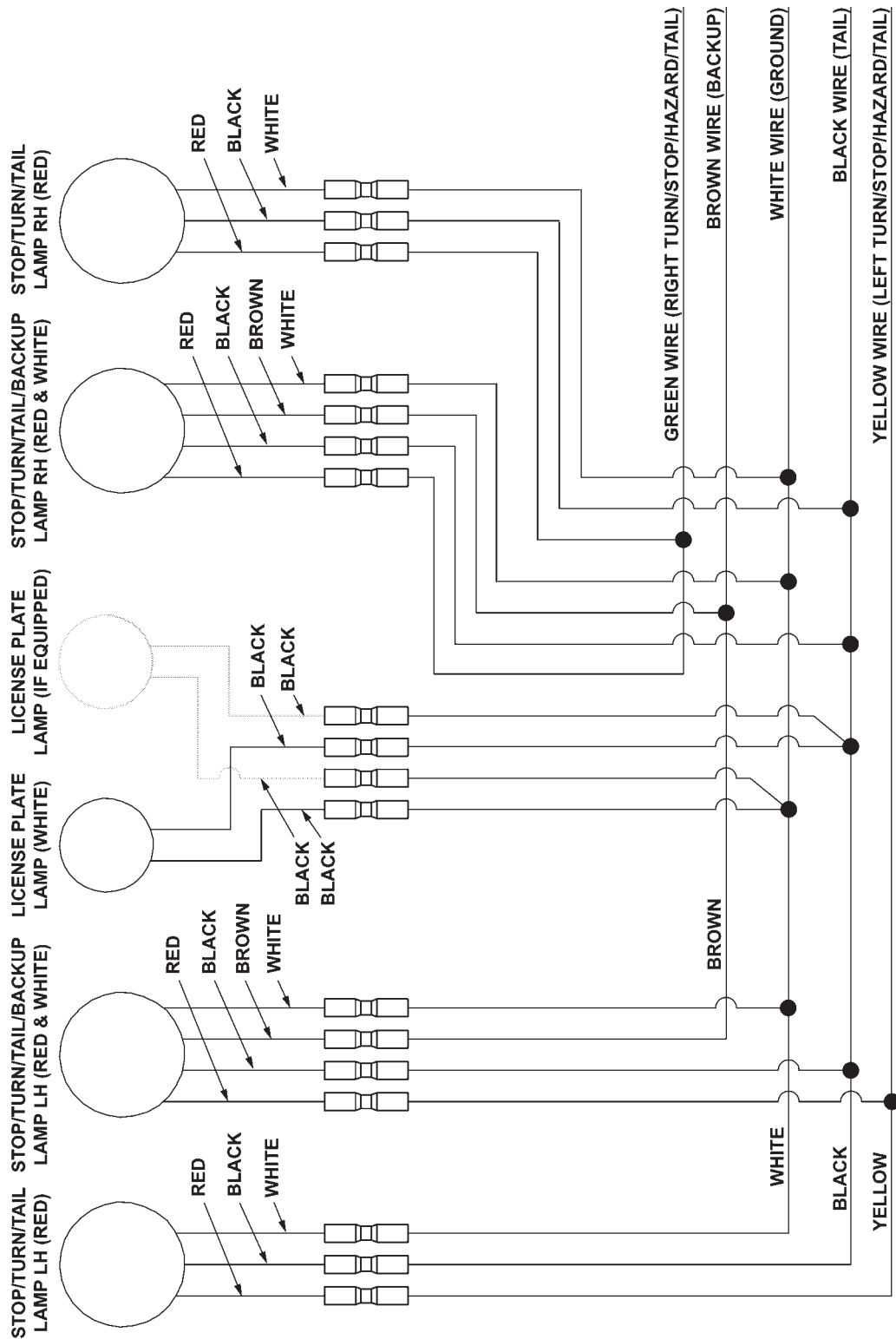

ELECTRICAL DIAGRAM
(4 LIGHTS WITH COMBINED STOP, TURN, TAILLIGHT & BACKUP)
(P/N 299025-02 SHOWN)
FIG. 17-1

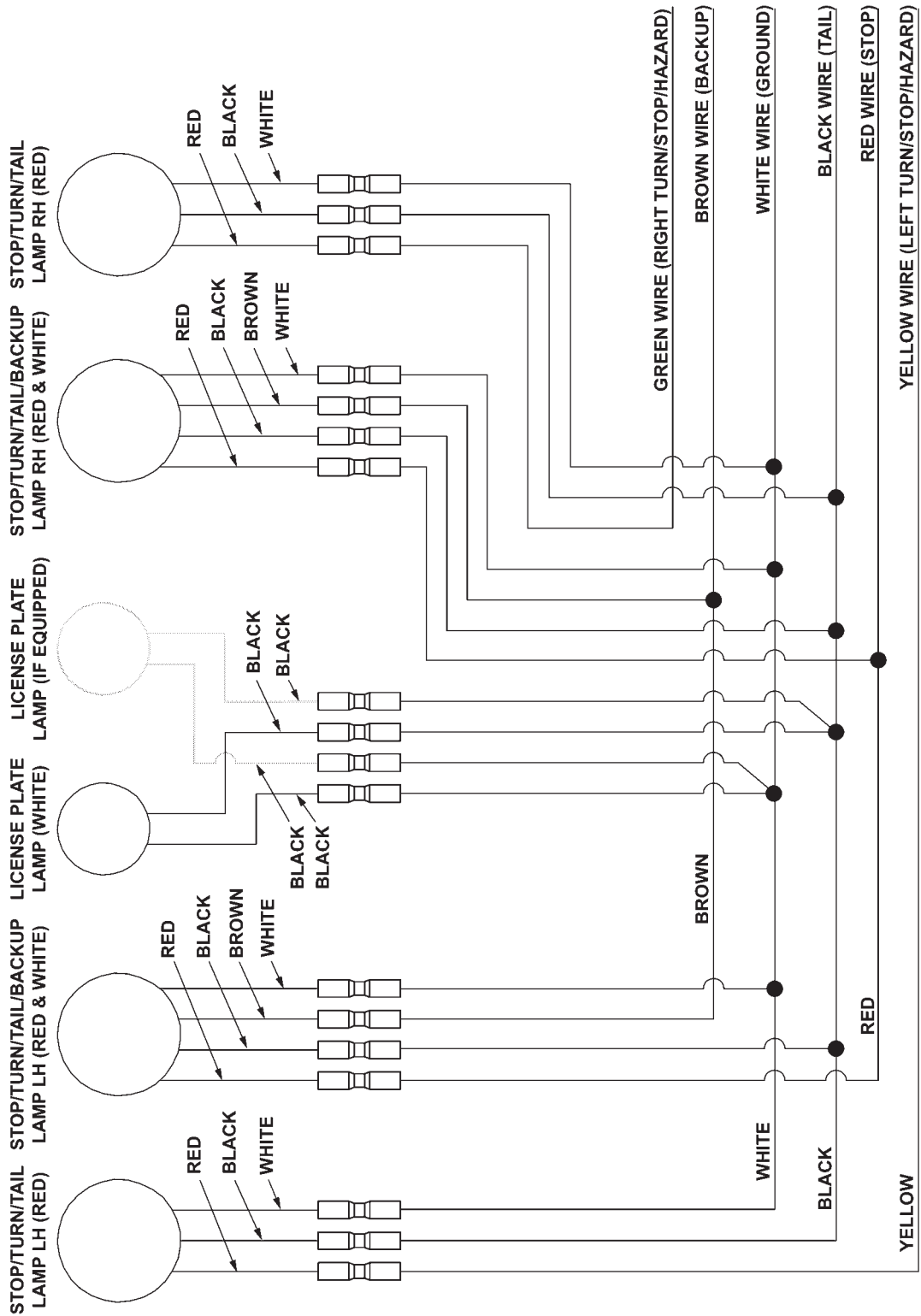

**ELECTRICAL DIAGRAM
 (4 LIGHTS WITH SEPARATED STOP, TURN, TAILLIGHT & BACKUP)
 (P/N 299025-03 SHOWN)
 FIG. 18-1**

INSTRUCCIONES, KIT DE LUCES PARA C2

**KIT DE LUCES PARA MONTAJE EN LA SUPERFICIE, N/P 299025-01
(2 LUCES ROJAS Y BLANCAS CON LUCES COMBINADAS PARA ALTO, DIRECCIONAL,
LUZ POSTERIOR Y DE RETROCESO)**

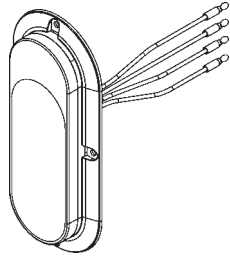

**ENSAMBLE DE LUZ
(ALTO, DIRECCIONAL, LUZ
POSTERIOR Y DE RETROCESO)
N/P 298647-01
CANT. 2**

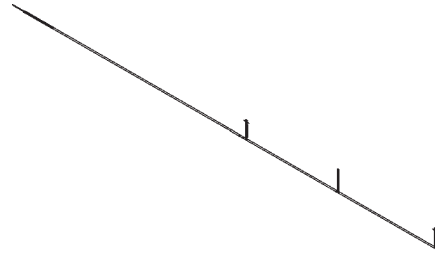

**2 LUCES, ARNÉS PARA MONTAJE DE LUZ EN
SUPERFICIE (LUZ DE ALTO, DIRECCIONAL, LUZ
POSTERIOR Y DE RETROCESO COMBINADAS)
N/P 298922-01
CANT. 1**



**REMACHE CIEGO CON TECHO
ABOVEDADO, 3/16" X 7/16"
N/P 207644-01
CANT. 4**

**KIT DE LUCES PARA MONTAJE EN LA SUPERFICIE, N/P 299025-1224
(2 LUCES ROJAS Y 2 BLANCAS CON LUCES COMBINADAS PARA ALTO, DIRECCIONAL,
LUZ POSTERIOR Y DE RETROCESO 12V/24V)**

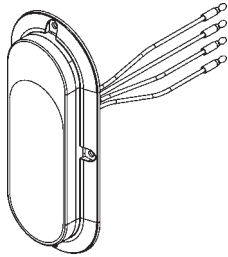

**ENSAMBLE DE LUZ
(ALTO, DIRECCIONAL, LUZ
POSTERIOR Y DE RETROCESO)
N/P 298647-1224
CANT. 2**

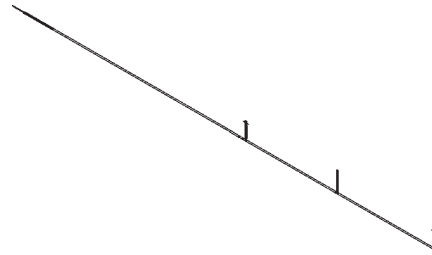

**4 LUCES, ARNÉS PARA MONTAJE DE LUZ EN
SUPERFICIE (LUCES DE ALTO, DIRECCIONAL,
LUZ POSTERIOR Y DE RETROCESO SEPARADAS)
N/P 298922-01
CANT. 1**



**REMACHE CIEGO CON TECHO
ABOVEDADO, 3/16" X 7/16"
N/P 207644-01
CANT. 4**

**KIT DE LUCES PARA MONTAJE EN LA SUPERFICIE, N/P 299025-02
(2 LUCES ROJAS Y 2 ROJAS Y BLANCAS CON LUCES COMBINADAS PARA ALTO,
DIRECCIONAL, LUZ POSTERIOR Y DE RETROCESO)**

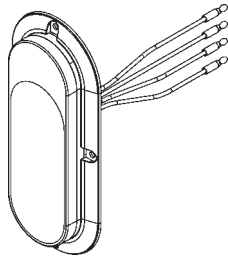

**ENSAMBLE DE LUZ
(ALTO, DIRECCIONAL, LUZ
POSTERIOR Y DE RETROCESO)
N/P 298647-01
CANT. 2**

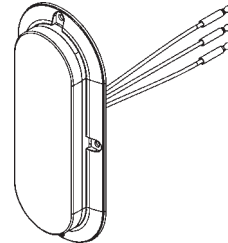

**ENSAMBLE DE LUZ OPTRONIC (LUZ DE
ALTO, DIRECCIONAL, LUZ POSTERIOR)
N/P 298984-01
CANT. 2**

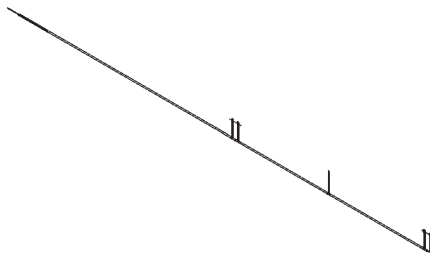

**4 LUCES, ARNÉS PARA MONTAJE DE LUZ EN
SUPERFICIE (LUCES DE ALTO, DIRECCIONAL, LUZ
POSTERIOR Y DE RETROCESO COMBINADAS)
N/P 298922-02
CANT. 1**



**REMACHE CIEGO CON TECHO
ABOVEDADO, 3/16" X 7/16"
N/P 207644-01
CANT. 8**

**KIT DE LUCES PARA MONTAJE EN LA SUPERFICIE, N/P 299025-03
(2 LUCES ROJAS Y 2 ROJAS Y BLANCAS CON LUCES SEPARADAS PARA ALTO,
DIRECCIONAL, LUZ POSTERIOR Y DE RETROCESO)**

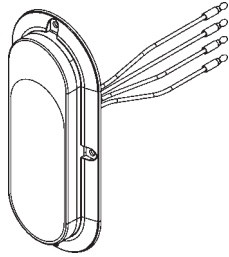

**ENSAMBLE DE LUZ
(ALTO, DIRECCIONAL, LUZ
POSTERIOR Y DE RETROCESO)
N/P 298647-01
CANT. 2**

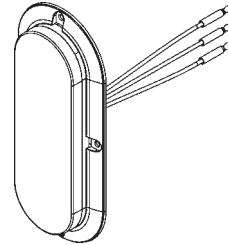

**ENSAMBLE DE LUZ OPTRONIC (LUZ DE
ALTO, DIRECCIONAL, LUZ POSTERIOR)
N/P 298984-01
CANT. 2**

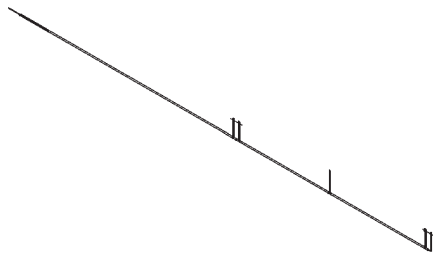

**4 LUCES, ARNÉS PARA MONTAJE DE LUZ EN
SUPERFICIE (LUCES DE ALTO, DIRECCIONAL, LUZ
POSTERIOR Y DE RETROCESO SEPARADAS)
N/P 298922-03
CANT. 1**



**REMACHE CIEGO CON TECHO
ABOVEDADO, 3/16" X 7/16"
N/P 207644-01
CANT. 8**

⚠ ADVERTENCIA

Retire cualquier anillo, reloj o joyería antes de empezar el trabajo eléctrico.

⚠ ADVERTENCIA

Para prevenir lesiones personales y daño al equipo, desconecte de la batería el cable negativo (-).

⚠ ADVERTENCIA

Nunca realice la instalación de cables energizados. Verifique que la batería del vehículo esté desconectada. Siempre coloque los cables eléctricos fuera del alcance de las partes móviles, líneas de frenos, bordes filosos y sistemas de escape. Evite hacer dobleces muy pronunciados sobre el cableado. Fije firmemente. Si le resulta necesario taladrar, primero inspeccione detrás de la superficie para evitar dañar las líneas de combustible, de ventilación, de frenos o de cableado.

1. Descienda el elevador al suelo (FIG. 23-1).

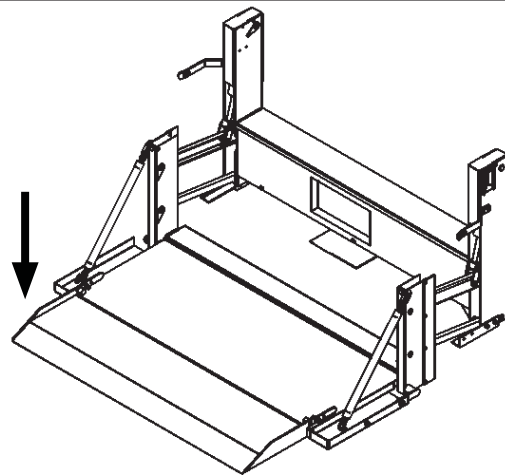

DESCENDER EL ELEVADOR AL SUELO
FIG. 23-1

2. Desconecte la alimentación a la bomba desconectando los cables negativo (-) y positivo (+) de la batería (FIG. 23-2). Vuelva a instalar las tuercas en las terminales negativa (-) y positiva (+) de la batería.

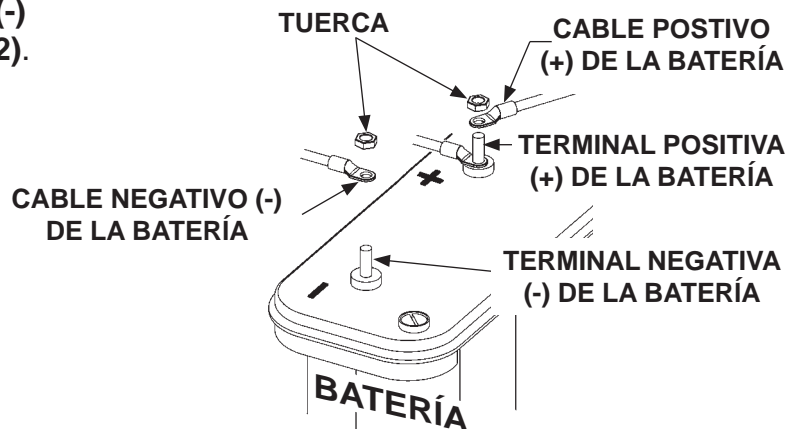

DESCONECTAR LA ALIMENTACIÓN
DE LA BATERÍA
FIG. 23-2

INSTRUCCIONES PARA INSTALAR EL KIT LUCES PARA MONTAJE EN LA SUPERFICIE

(2 LUCES ROJAS Y BLANCAS CON LUCES COMBINADAS PARA ALTO, DIRECCIONAL, LUZ POSTERIOR Y DE RETROCESO)

N/P 299025-01

Y

(2 LUCES ROJAS Y BLANCAS CON LUCES COMBINADAS PARA ALTO, DIRECCIONAL, LUZ POSTERIOR Y DE RETROCESO, 12/24V)

N/P 299025-1224

NOTA: Instrucciones para instalar los kits con 4 luces para montaje en superficie, comienza en Página 29.

1. Desatornille la cubierta en el bastidor principal retirando las tres tuercas hexagonales de 5/16" (FIG. 24-1). Retire la cubierta del bastidor principal.

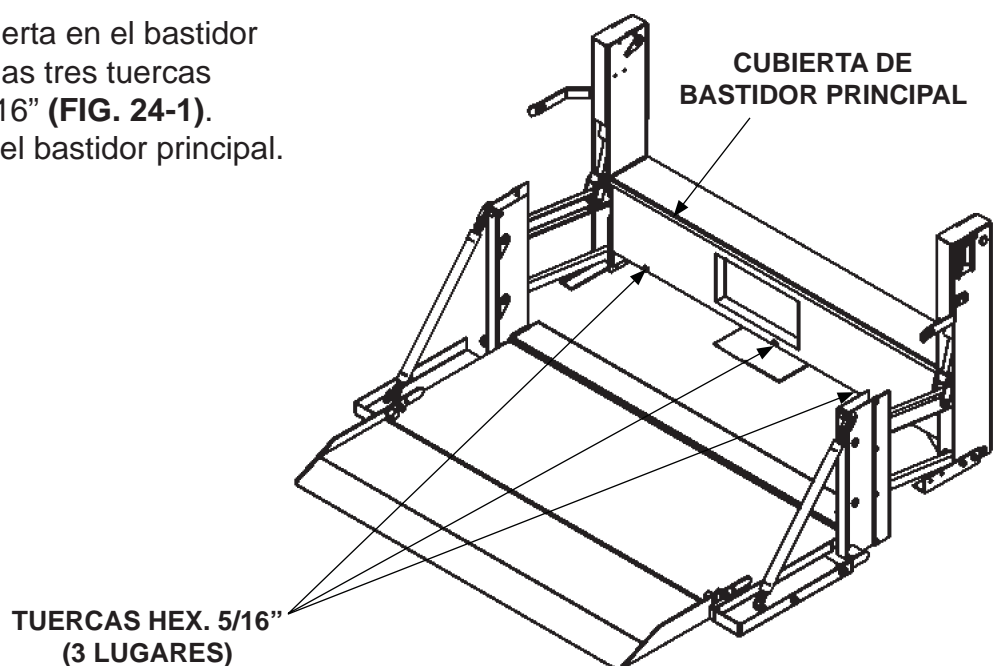

DESATORNILLAR LA CUBIERTA DEL BASTIDOR PRINCIPAL

FIG. 24-1

2. Retire dos tapones de plástico de 1-1/4" y cuatro de 1/4" [6 mm] de los agujeros de acceso en la cubierta del bastidor principal (FIG. 24-2).

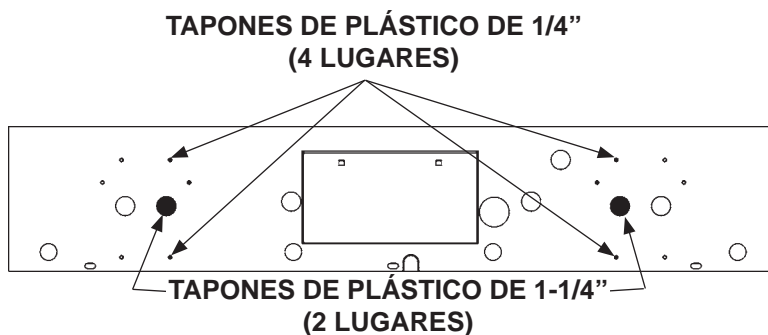

RETIRAR TAPONES DE PLÁSTICO (2 LUCES)

FIG. 24-2

NOTA: Coloque el arnés del cableado de la luz posterior de manera holgada en el bastidor principal hasta que todos los componentes estén instalados.

3. Inserte los cables de los extremos del ensamble de la luz a través de los agujeros de 1-1/4" [3.2 cm] en la cubierta del bastidor principal (**FIG. 25-1**). Remache los ensambles de la luz a la cubierta en el bastidor principal, como se muestra en **FIG. 25-1**.

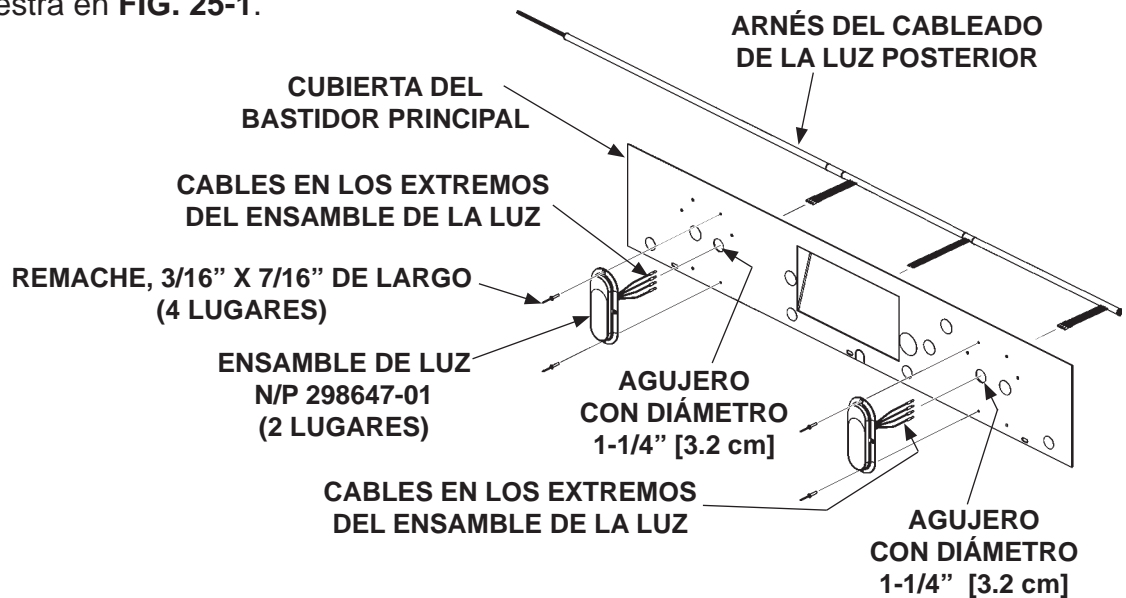

REMACHE EN ENSAMBLE DE LUZ PARA LA CUBIERTA DEL BASTIDOR PRINCIPAL
FIG. 25-1

4. En el arnés de cableado de la luz posterior, ubique los dos cables **NEGROS (+)** y los dos cables **BLANCOS (-)** (FIG. 26-1).

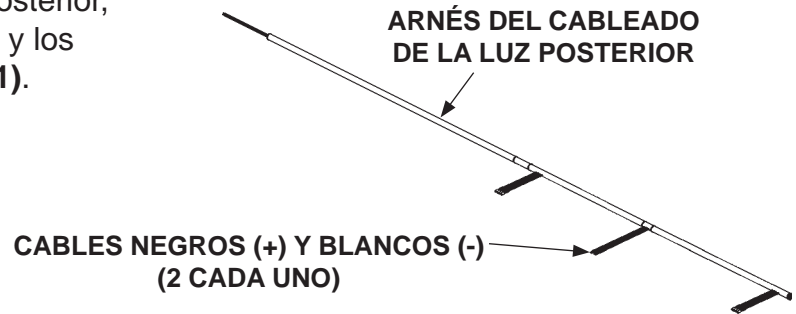

CONECTAR LA LUZ DE LA MATRÍCULA
FIG. 26-1

5. Conecte el arnés de la luz posterior a la luz de la matrícula, como se muestra en la **FIG. 26-2**.

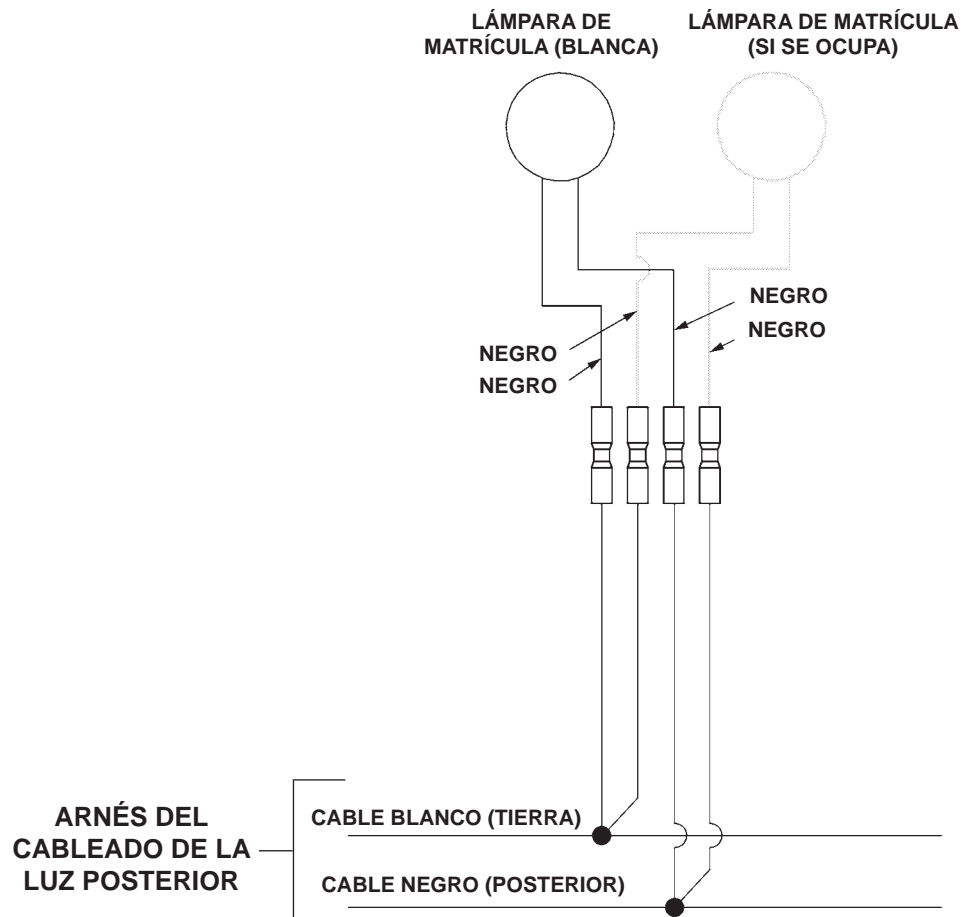

CONECTAR LA LUZ DE LA MATRÍCULA
FIG. 26-2

6. Conecte los extremos del ensamble de la luz al arnés de 2 luces para el montaje en la superficie (N/P 298922-01), como se muestra en **FIG. 34-1**.

7. Doble el cable **NEGRO** y **BLANCO** como se muestra en **FIG. 27-1**, envuelva con el tubo termoretráctil los extremos expuestos.

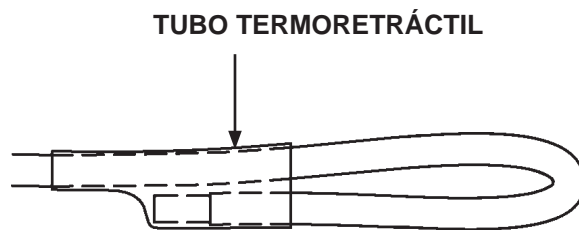

CABLES EN EL TUBO TERMORETRÁCTIL
FIG. 27-1

8. Vuelva a conectar la alimentación a la bomba conectando los cables negativo (-) y positivo (+) a la batería (**FIG. 27-2**). Vuelva a instalar las tuercas en las terminales negativa (-) y positiva (+) de la batería.

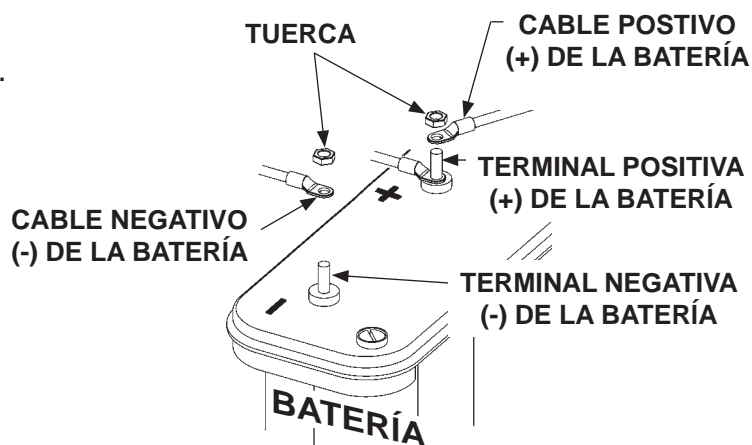

VOLVER A CONECTAR LA ALIMENTACIÓN
DE LA BATERÍA
FIG. 27-2

9. Verifique que las luces estén funcionando correctamente.

10. Atornille la cubierta del bastidor principal al elevador (FIG. 28-1).

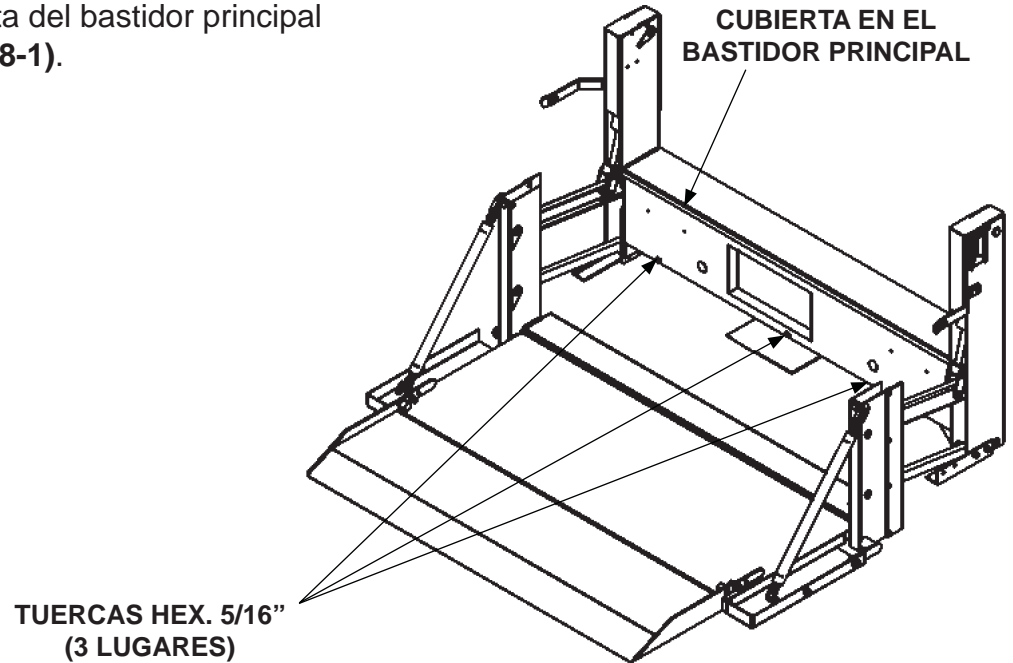

**ATORNILLAR LA CUBIERTA
EN EL BASTIDOR PRINCIPAL
FIG. 28-1**

INSTRUCCIONES PARA INSTALAR EL KIT DE LUCES PARA MONTAJE EN LA SUPERFICIE

(2 LUCES ROJAS Y 2 ROJAS Y BLANCAS CON LUCES COMBINADAS PARA ALTO, DIRECCIONAL, LUZ POSTERIOR Y DE RETROCESO)

N/P 299025-02

Y

(2 LUCES ROJAS Y 2 ROJAS Y BLANCAS CON LUCES SEPARADAS PARA ALTO, DIRECCIONAL, LUZ POSTERIOR Y DE RETROCESO)

N/P 299025-03

1. Desatornille la cubierta en el bastidor principal retirando las tres tuercas hexagonales de 5/16" (FIG. 29-1). Retire la cubierta del bastidor principal.

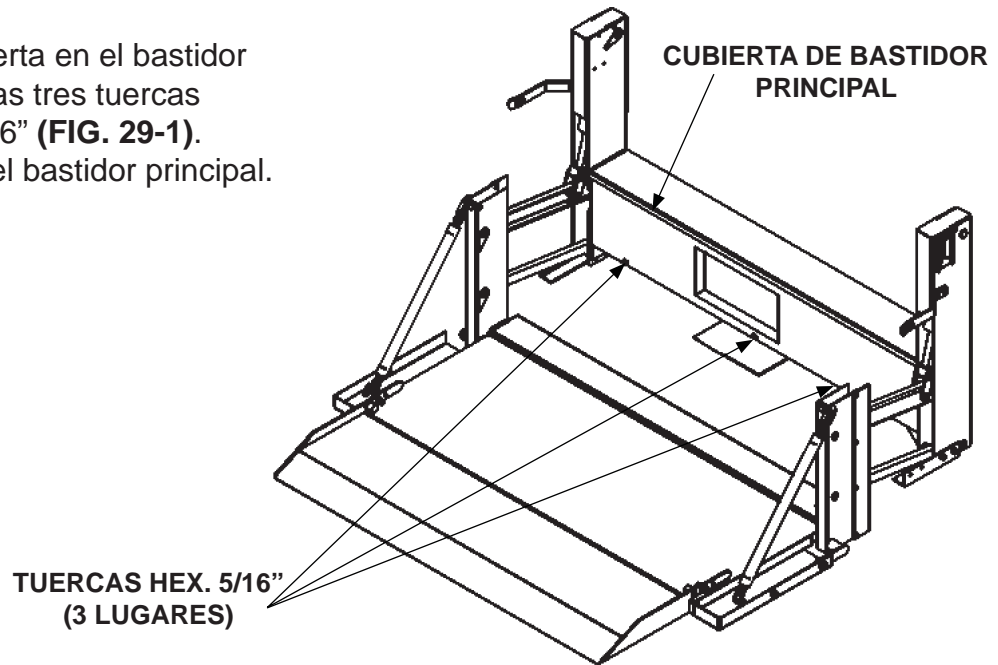

DESATORNILLAR LA CUBIERTA DEL BASTIDOR PRINCIPAL

FIG. 29-1

2. Retire cuatro tapones de plástico de 1-1/4" [3.2 cm] y ocho de 1/4" [6 mm] de los agujeros de acceso en la cubierta del bastidor principal (FIG. 29-2).

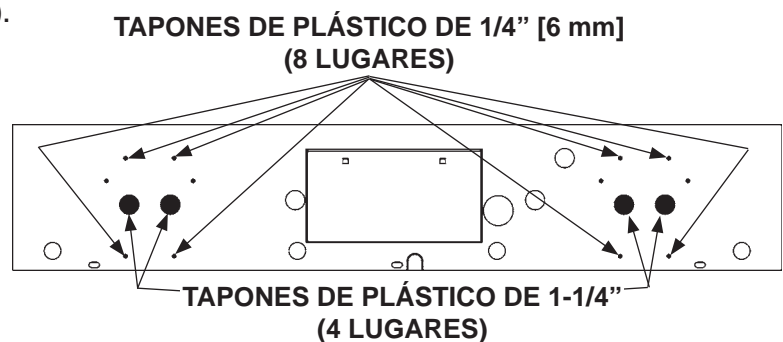

RETIRAR TAPONES DE PLÁSTICO (4 LUCES)

FIG. 29-2

NOTA: Coloque el arnés del cableado de la luz posterior de manera holgada en el bastidor principal hasta que todos los componentes estén instalados.

3. Inserte los cables de los extremos del en-samble de la luz a través de los agujeros de 1-1/4" [3.2 cm] en la cubierta del bastidor principal (**FIG. 30-1**). Remache los ensambles de la luz a la cubierta en el bastidor principal, como se muestra en **FIG. 30-1**.

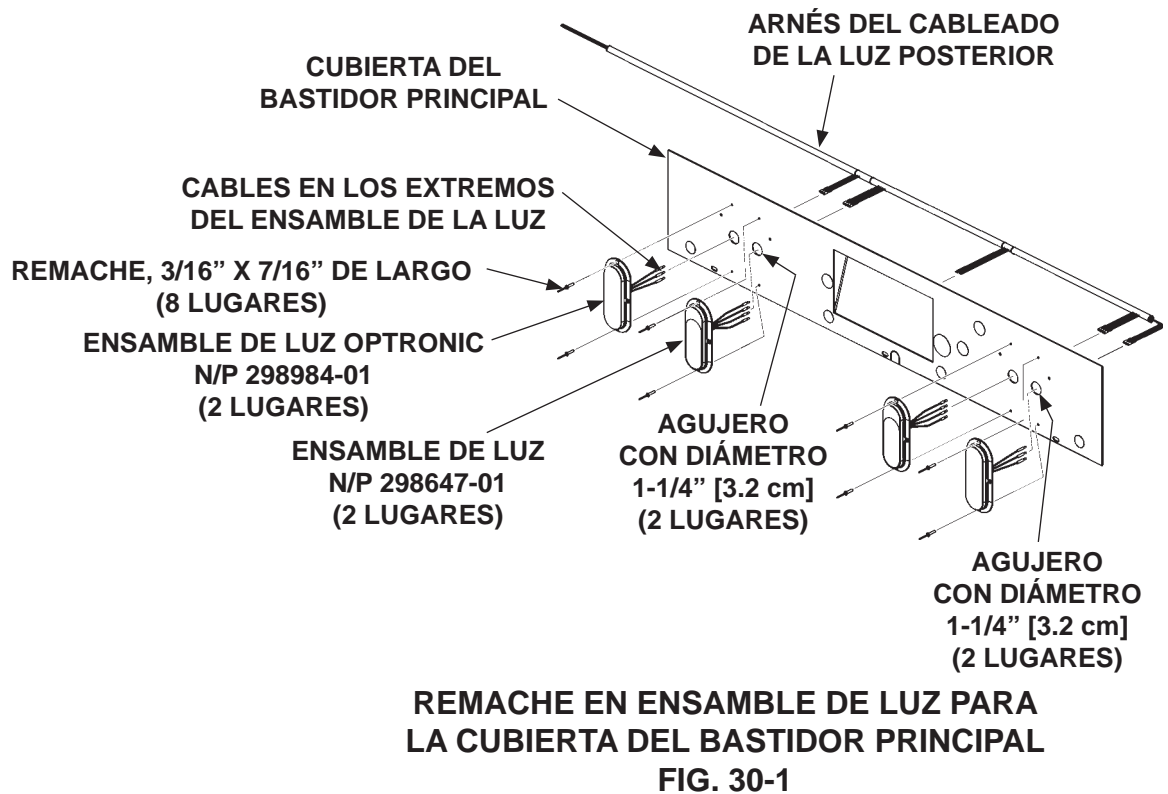

4. En el arnés de cableado de la luz posterior, ubique los dos cables **NEGROS (+)** y los dos cables **BLANCOS (-)** (FIG. 31-1).

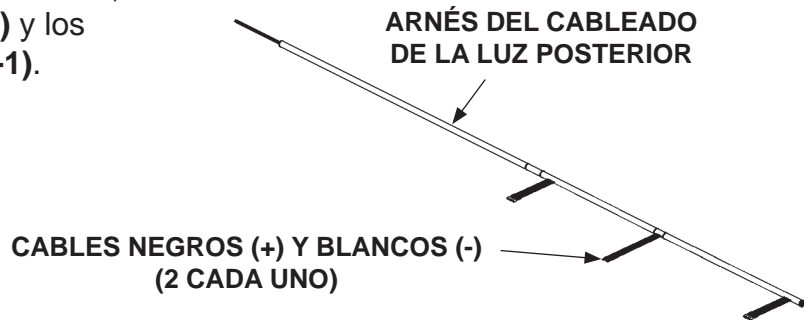

**CONECTAR LA LUZ DE LA MATRÍCULA
FIG. 31-1**

5. Conecte el arnés de la luz posterior a la luz de la matrícula, como se muestra en **FIG. 31-2**.

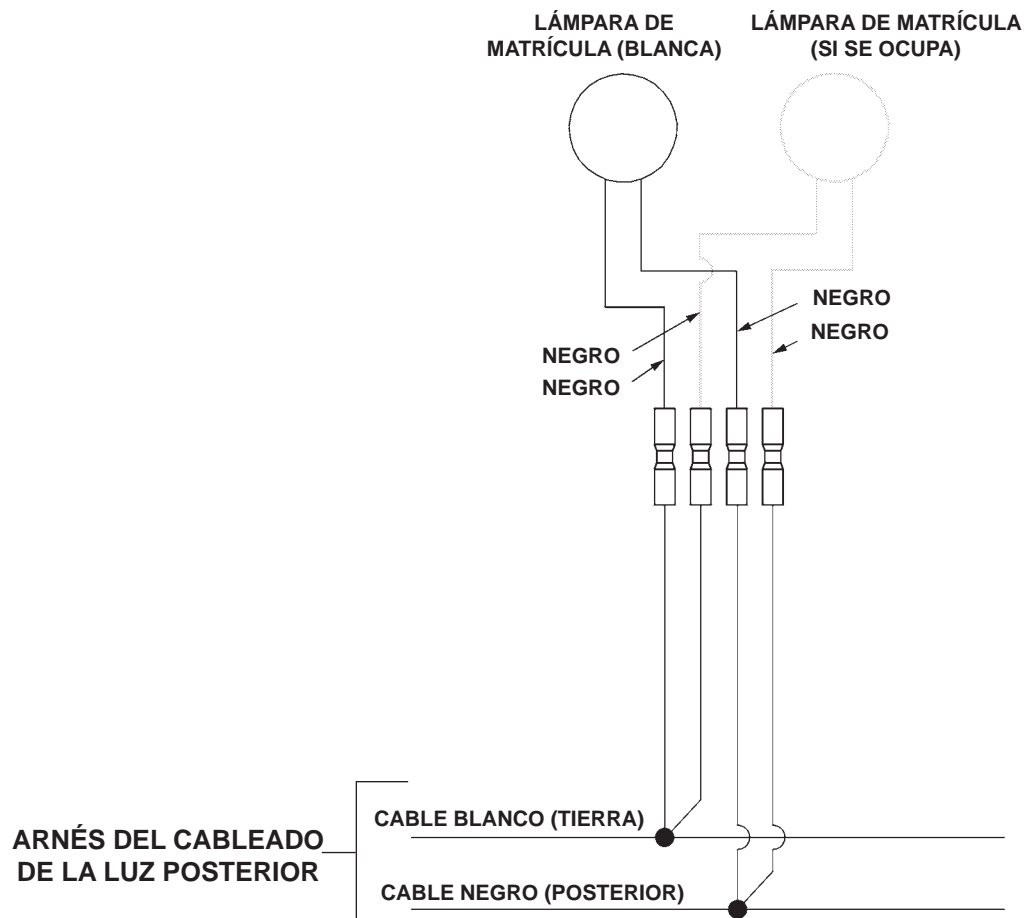

**CONECTAR LA LUZ DE LA MATRÍCULA
FIG. 31-2**

6. Conecte los extremos del ensamble de la luz al arnés de 4 luces para el montaje en la superficie (N/P 298922-02 ó 298922-03), como se muestra en **FIG. 35-1** ó **FIG. 36-1**.

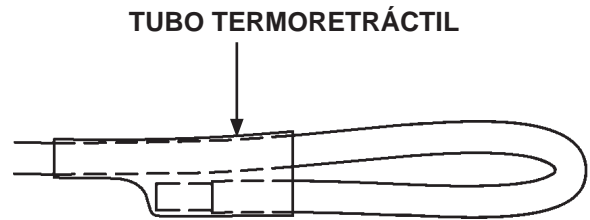

CABLES EN EL TUBO TERMORETRÁCTIL
FIG. 32-1

7. Doble el cable **NEGRO** y **BLANCO** como se muestra en **FIG. 32-1**, envuelva los extremos expuestos con el tubo termoretráctil.

8. Vuelva a conectar la alimentación a la bomba conectando los cables negativo (-) y positivo (+) a la batería (**FIG. 32-2**). Vuelva a instalar las tuercas en las terminales negativa (-) y positiva (+) de la batería.

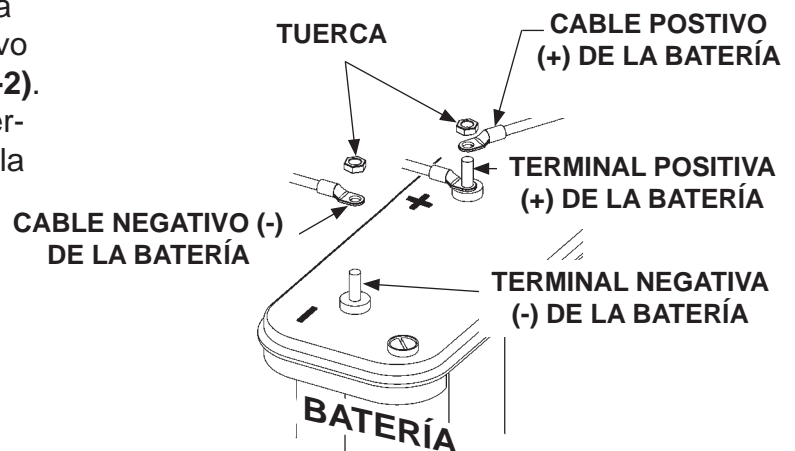

VOLVER A CONECTAR LA ALIMENTACIÓN
DE LA BATERÍA
FIG. 32-2

9. Verifique que las luces estén funcionando correctamente.
10. Atornille la cubierta del bastidor principal al elevador (**FIG. 33-1**).

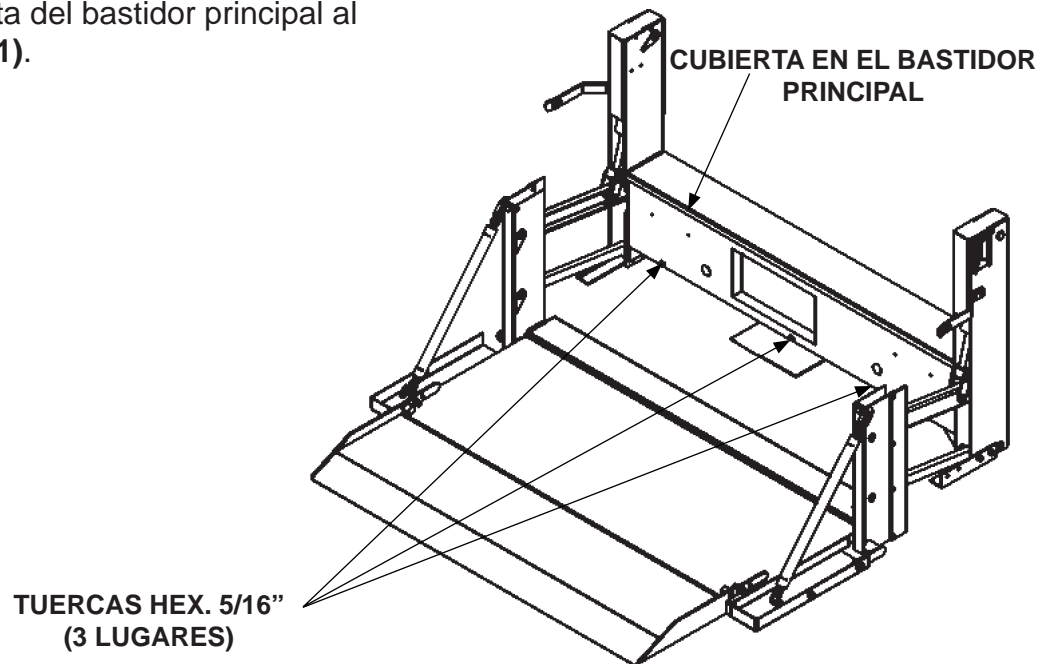

**ATORNILLAR LA CUBIERTA EN EL BASTIDOR PRINCIPAL
FIG. 33-1**



DIAGRAMA ELÉCTRICO
(2 LUCES COMBINADAS DE ALTO, DIRECCIONAL, POSTERIOR Y RETROCESO)
(SE MUESTRA N/P 299025-01 Y 299025-1224)
FIG. 34-1



DIAGRAMA ELÉCTRICO
(4 LUCES COMBINADAS DE ALTO, DIRECCIONAL, POSTERIOR Y RETROCESO)
(SE MUESTRA N/P 299025-02)

FIG. 35-1

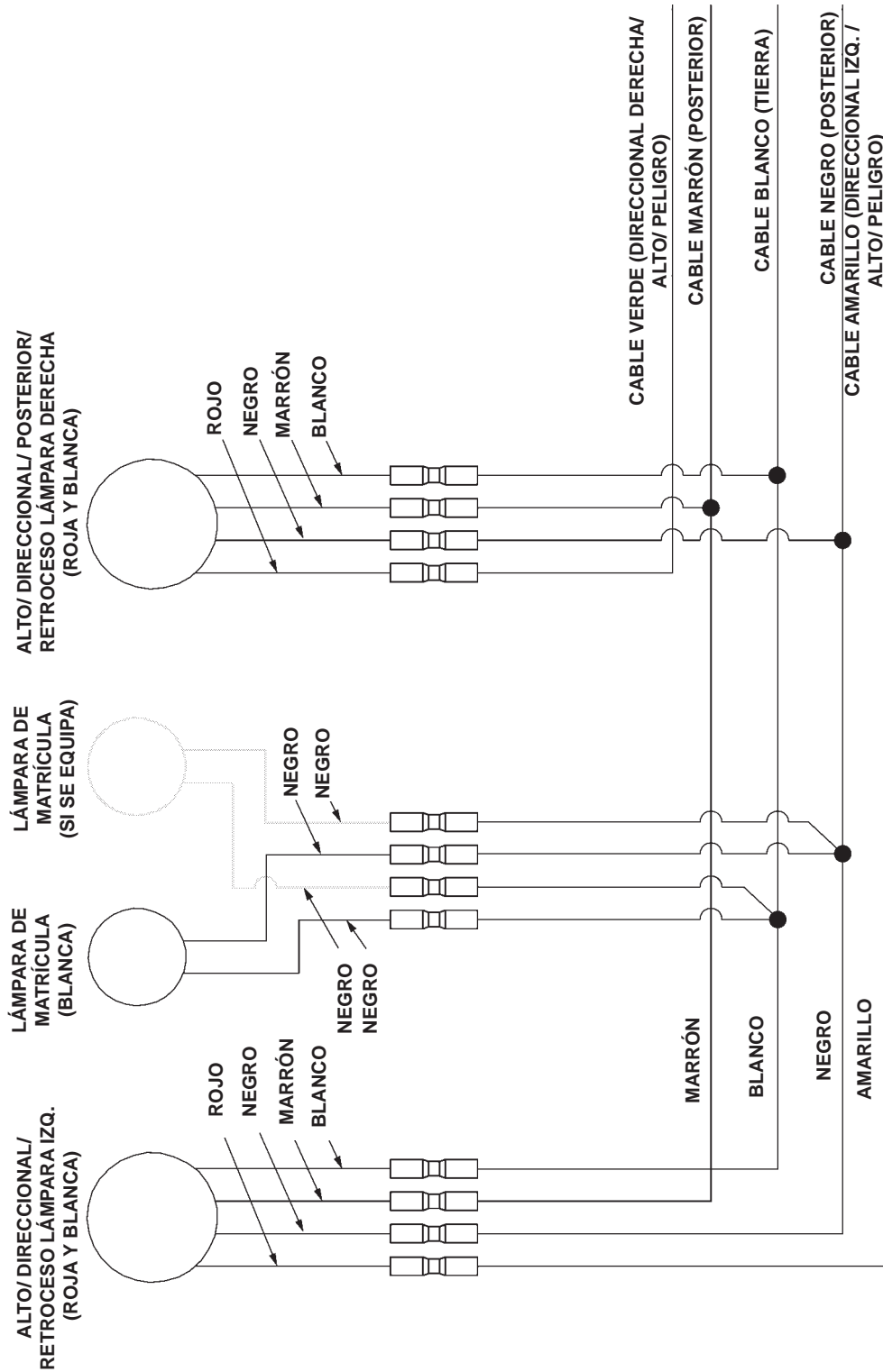

DIAGRAMA ELÉCTRICO
(4 LUCES COMBINADAS DE ALTO, DIRECCIONAL, POSTERIOR Y RETROCESO)
(SE MUESTRA N/P 299025-03)

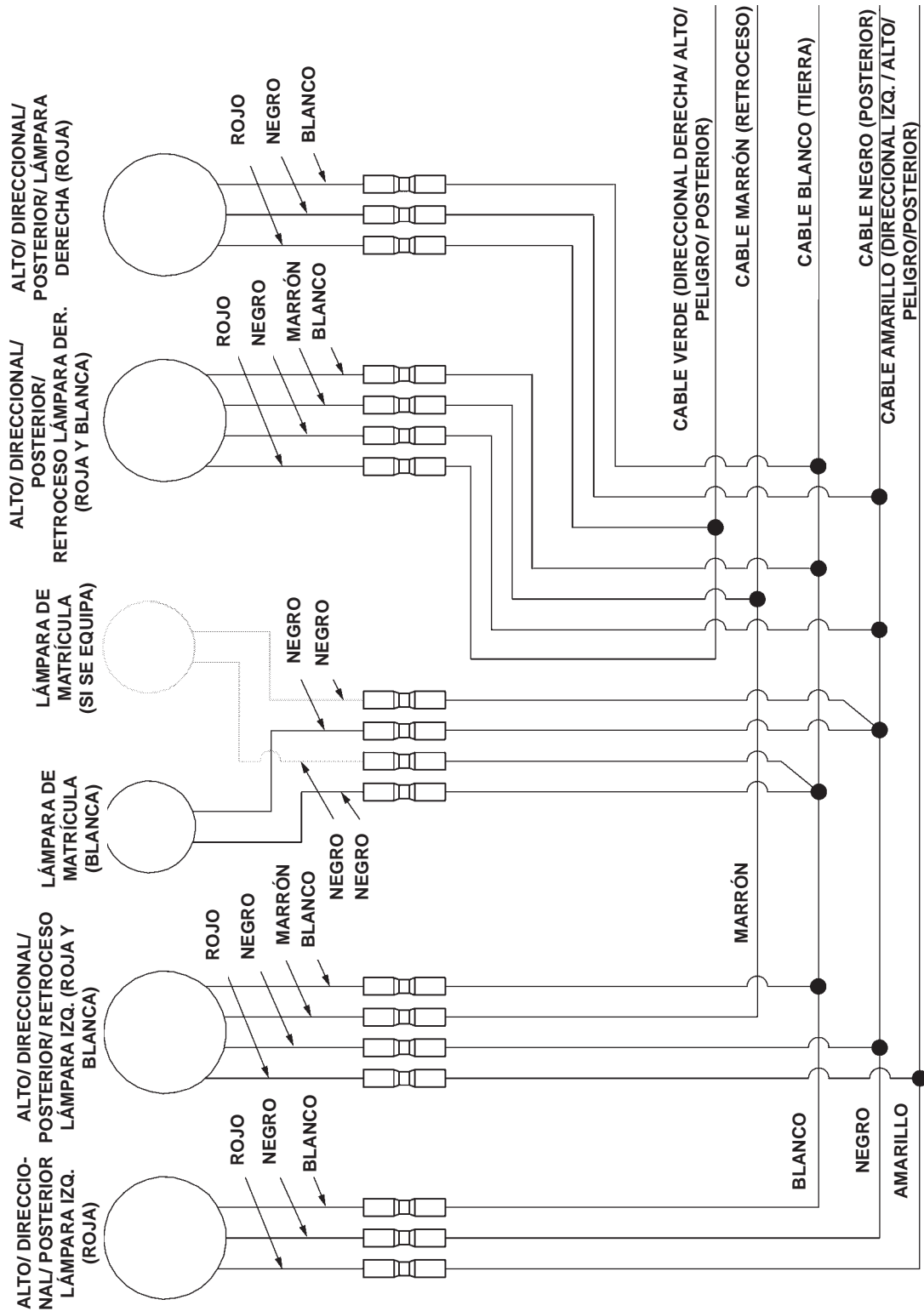
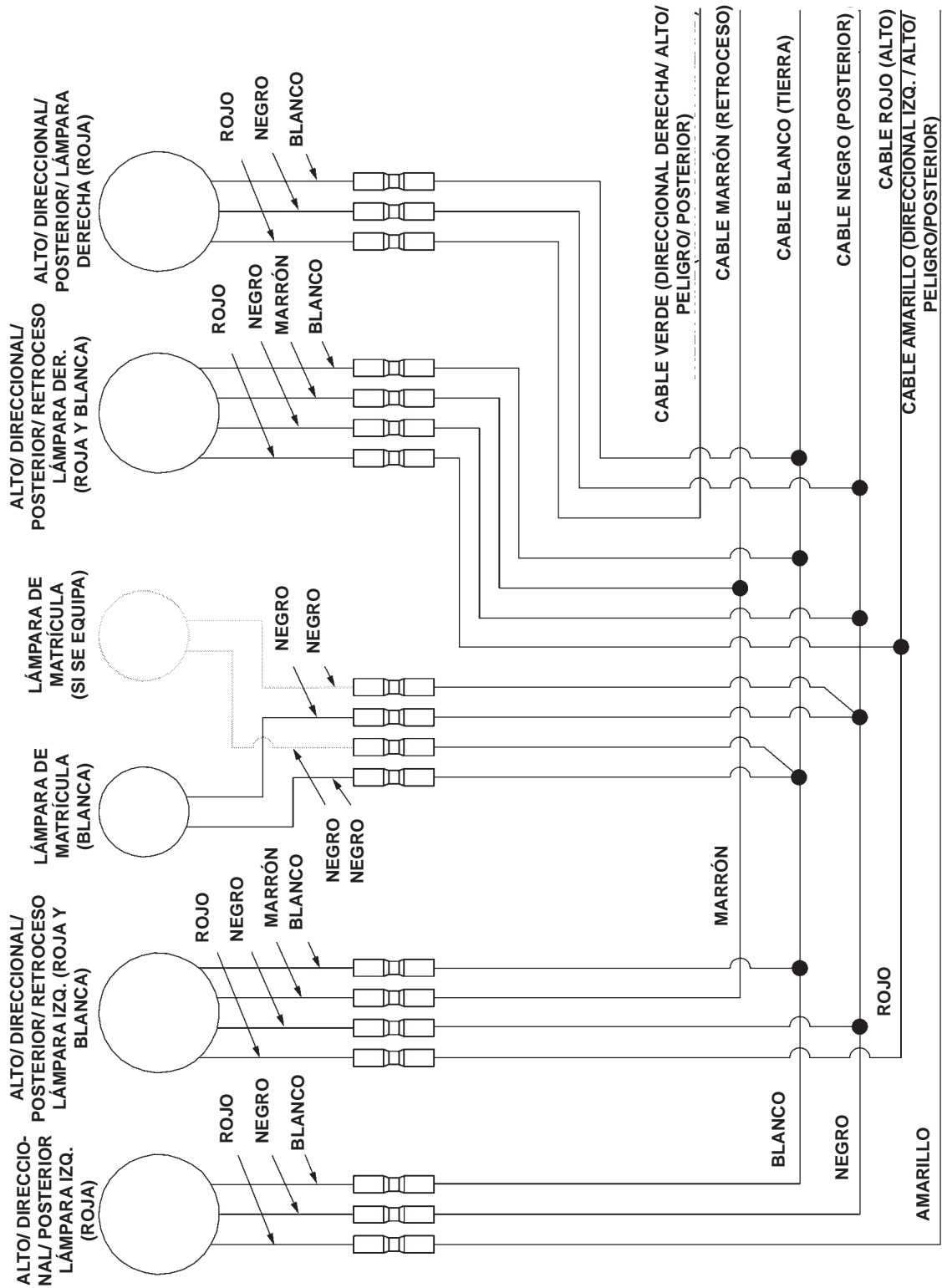
FIG. 36-1