

INSTRUCTIONS, MAX SOL SOLAR CHARGER INSTALLATION KIT

⚠ WARNING

Installing and maintaining a liftgate can expose you to chemicals, including lead, which are known to the State of California to cause cancer and birth defects or other reproductive harm. To minimize exposure, install and maintain liftgate in a well-ventilated area and wear proper Personal Protective Equipment (PPE). For more information go to www.P65Warnings.ca.gov.

NOTE: Installer will need the following special tools, test equipment and personal protective equipment (PPE) to install the **MAX SOL SOLAR CHARGE KIT**: Rubber roller with extension handle, clamp-on ammeter, safety harness, work gloves, safety helmet, and safety goggles.

MAX SOL SOLAR CHARGE KIT (105W), P/N 211611-105-50

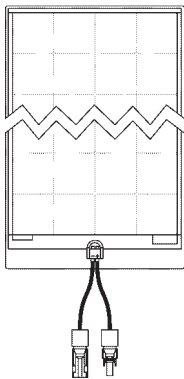

4 X 11 SOLAR PANEL WITH
JBOX CABLES, 105W
P/N 211626-01
QTY. 1



CHARGE CONTROLLER
ASSEMBLY
P/N 211619-01
QTY. 1



12 AWG HOME RUN CABLE, 50'
P/N 211620-01
QTY. 1



8 AWG CABLE, 2-1/2'
P/N 211621-01
QTY. 1



MOUNTING HARDWARE & EDGE
TAPE KIT
P/N 211625-01
QTY. 1

Estas instrucciones están disponibles en español a partir de la página 16.

MAX SOL SOLAR CHARGE KIT (230W), P/N 211612-230-50

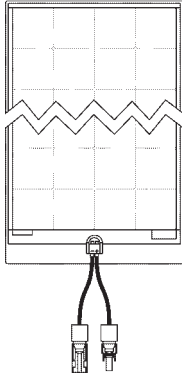

**4 X 12 SOLAR PANEL WITH
JBOX CABLES, 230W
P/N 211628-01
QTY. 1**



**CHARGE CONTROLLER
ASSEMBLY
P/N 211617-01
QTY. 1**



**12 AWG HOME RUN CABLE, 50'
P/N 211620-01
QTY. 1**



**8 AWG CABLE, 2-1/2'
P/N 211621-01
QTY. 1**



**MOUNTING HARDWARE & EDGE
TAPE KIT
P/N 211625-02
QTY. 1**

MAX SOL SOLAR CHARGE KIT (340W), P/N 211613-340-50

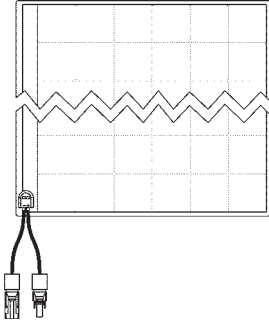

**6 X 12 SOLAR PANEL WITH
JBOX CABLES, 340W
P/N 211629-01
QTY. 1**

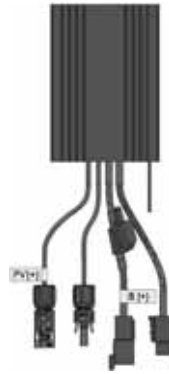

**CHARGE CONTROLLER
ASSEMBLY
P/N 211617-01
QTY. 1**



**12 AWG HOME RUN CABLE, 50'
P/N 211620-01
QTY. 1**



**8 AWG CABLE, 2-1/2'
P/N 211621-01
QTY. 1**



**MOUNTING HARDWARE & EDGE
TAPE KIT
P/N 211625-02
QTY. 1**

MOUNTING HARDWARE & EDGE TAPE KIT

COMPONENT	QTY
HEX HEAD CAP SCREW, 1/4"-20 X 3/4" LG.	6
FLAT WASHER 1/4" I.D.	6
NYLON LOCK NUT 1/4"-20	6
MOUNTING TEK (SELF-DRILLING) SCREW #10 X 3/4" LG.	20
METAL CABLE CLAMP, 1/2"	8
PLASTIC TIE, 7-1/2" LG.	20
PV POWER SOURCE WARNING LABEL	2
PV SYSTEM DC DISCONNECT LABEL	2
BLADE FUSE, 20A	1
12 AWG BUTT SPLICE	4
EDGE TAPE, 4411, BLACK, 1-1/2" WIDE	9 YD
ASSEMBLY LABEL	1
HEAT SHRINK TUBING, BLACK, 1/2" I.D. X 2" LG.	4

**KIT P/N 211625-01
TABLE 4-1**

COMPONENT	QTY
HEX HEAD CAP SCREW, 1/4"-20 X 3/4" LG.	6
FLAT WASHER 1/4" I.D.	6
NYLON LOCK NUT 1/4"-20	6
MOUNTING TEK (SELF-DRILLING) SCREW #10 X 3/4" LG.	20
METAL CABLE CLAMP, 1/2"	8
PLASTIC TIE, 7-1/2" LG.	20
PV POWER SOURCE WARNING LABEL	2
PV SYSTEM DC DISCONNECT LABEL	2
BLADE FUSE, 40A	1
12 AWG BUTT SPLICE	4
EDGE TAPE, 4411, BLACK, 1-1/2" WIDE	9 YD
ASSEMBLY LABEL	1
HEAT SHRINK TUBING, BLACK, 1/2" I.D. X 2" LG.	4

**KIT P/N 211625-02
TABLE 4-2**

NOTICE

Solar panels from these kits can be mounted on the curb side or street side roof area of the vehicle body. Mounting on the street side area can provide better protection from hazards such as tree limbs.

NOTE: Assess the condition of the mounting surface before installing the solar panels. Measure any surface obstructions to ensure correct fit. Clean the mounting surface with isopropyl alcohol or acetone to remove any contaminants that may interfere with adhesion.

1. Measure and mark the position of solar panel (Kit item) on the roof of truck/trailer body near the rear corner post on battery box side of vehicle (**FIG. 5-1**). See **TABLE 5-1** for layout of solar cells.

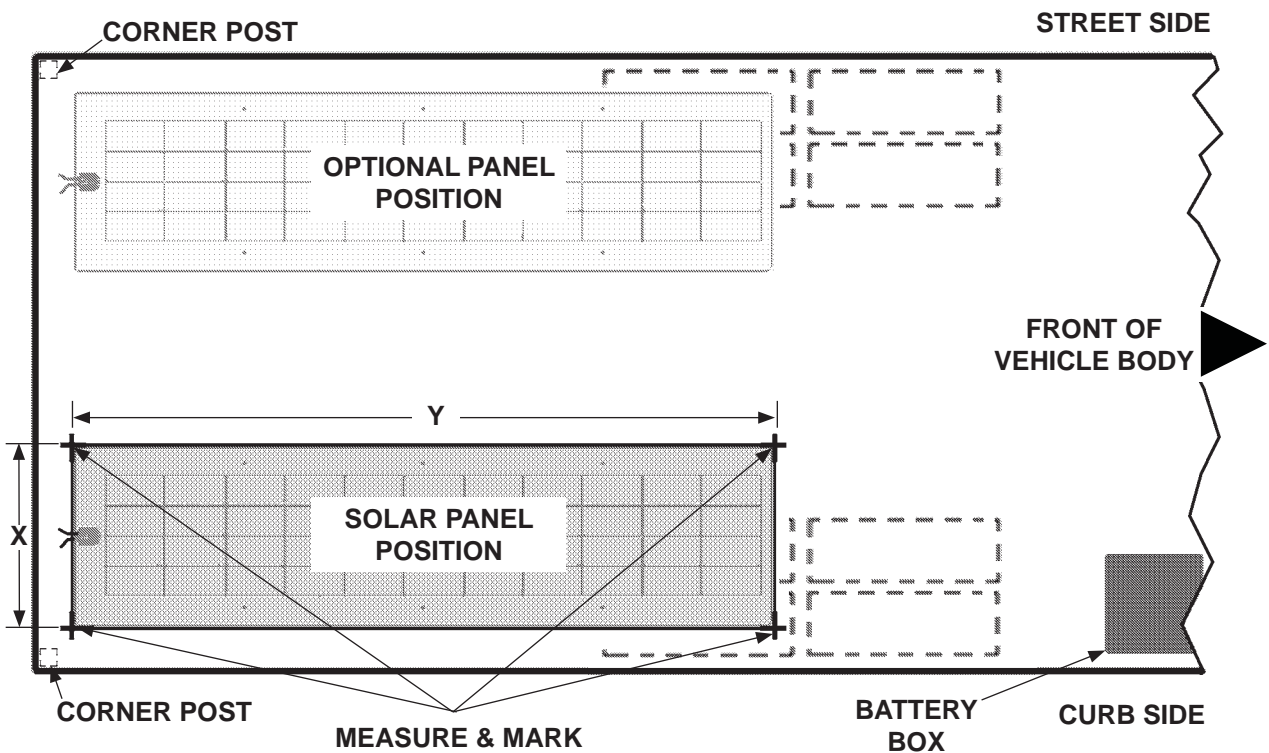

**MARKING POSITION OF SOLAR PANEL ON ROOF OF TRUCK/TRAILER
FIG. 5-1**

KITS	X	Y
105W	4 CELLS	11 CELLS
230W	4 CELLS	12 CELLS
340W	6 CELLS	12 CELLS

TABLE 5-1

- Line up the end of solar panel (Kit item) to marked lines (**FIG. 6-1**). Next, peel off 12 inches of liner from below panel (**FIG. 6-1A**). Partially remove liner, and stick the solar panel to the roof in 1 foot increments, ensuring panel conforms to the surface of the roof (**FIG. 6-1**).

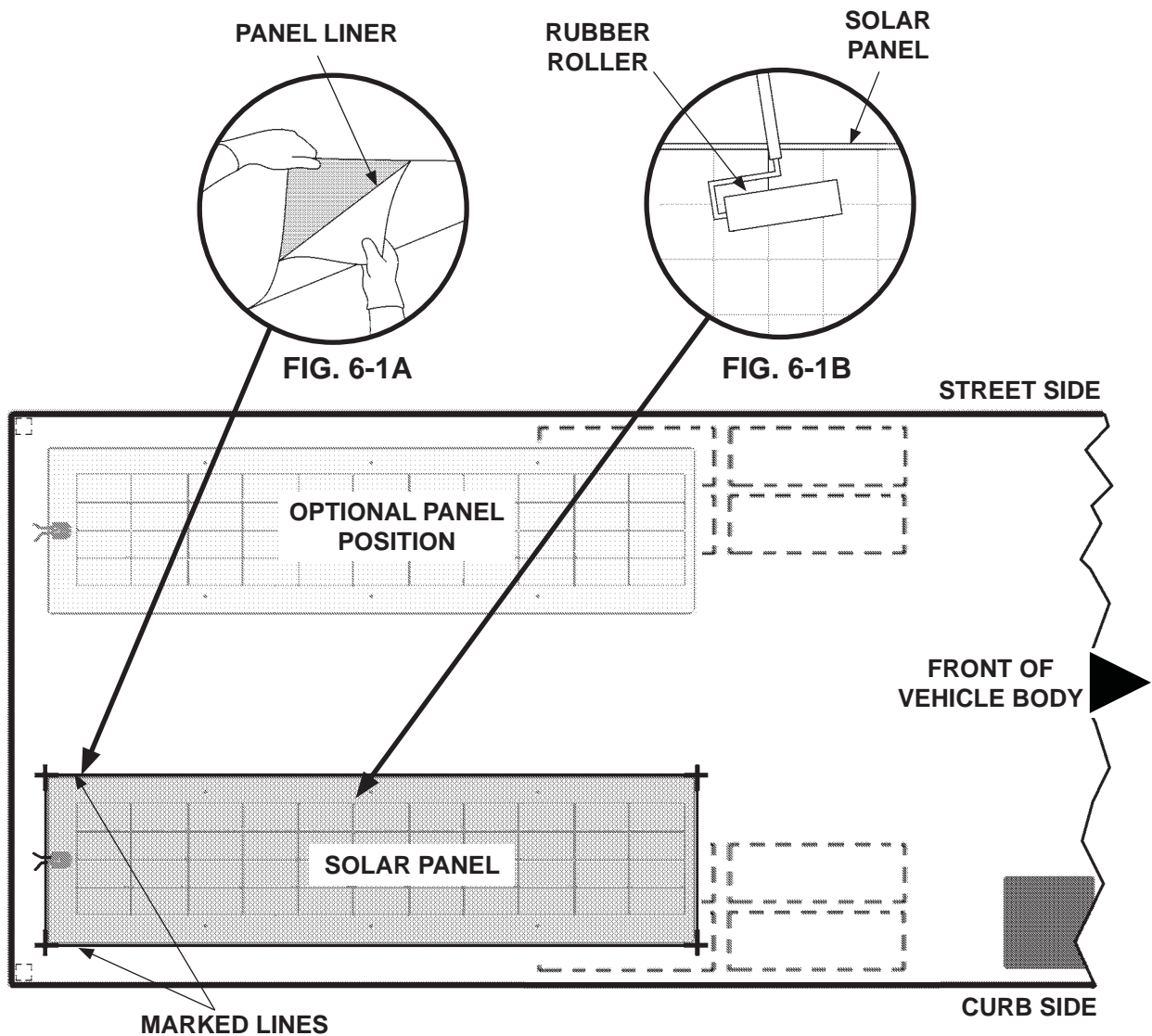

ATTACHING SOLAR PANEL
FIG. 6-1

- Use rubber roller, with handle extension, to remove trapped air between the roof and solar panel (**FIG. 6-1B**).

CAUTION

Charging current can be reduced if solar cells are covered. Ensure edge tape does not cover any of the cells on the solar panel.

CAUTION

Drilling holes and inserting mechanical fasteners in the roof of vehicle body can result in a damaged roof. To prevent damage, do not puncture the roof. Fasten solar panels with mechanical fasteners only to the outboard roof rail and rear frame of the vehicle body.

NOTE: Some installers may require mechanical fasteners to secure solar panels to roof of truck/trailer body. Use the 1/4" diameter through-holes, near the edges of the solar panel, to secure solar panel with mechanical fasteners. Install mechanical fasteners before taping the edges of the solar panel.

4. Apply edge tape (Kit item) along edges of solar panel, a minimum of 2 inches from outer edges of the cells (FIG. 7-1).

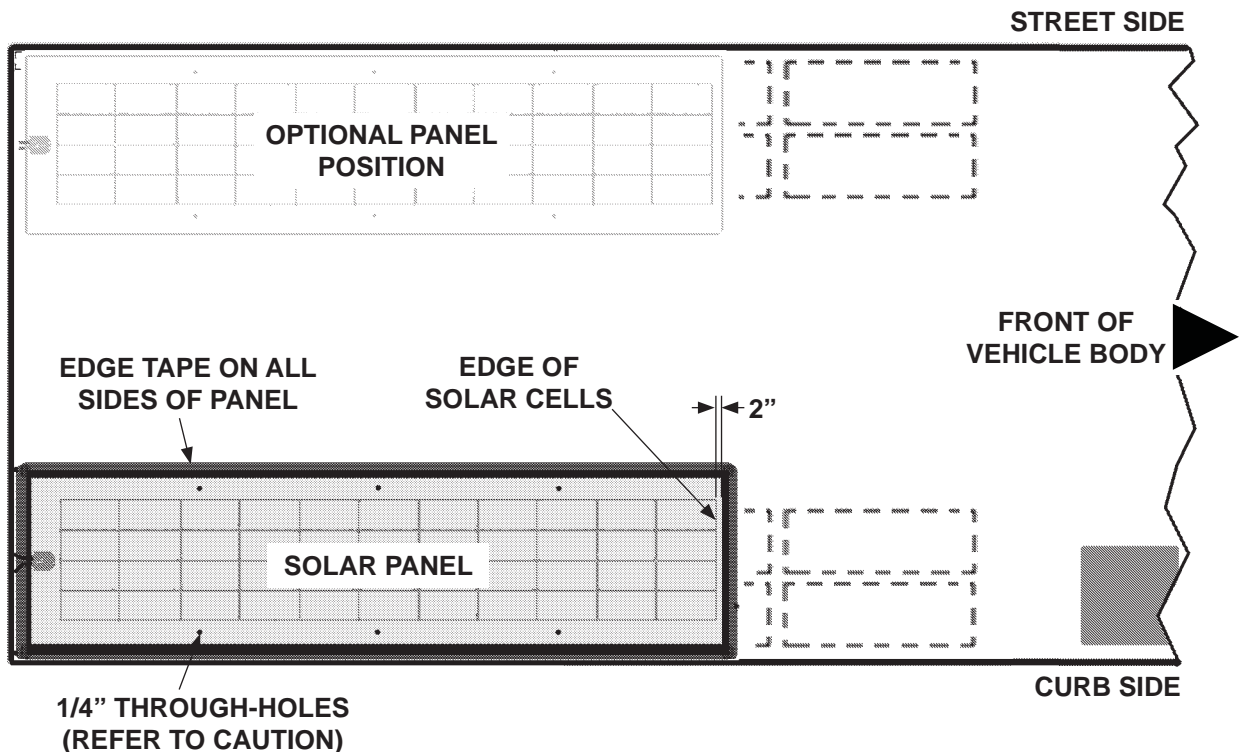

APPLYING EDGE TAPE TO SOLAR PANEL (PANEL SHOWN POSITIONED FOR MOUNTING WITH MECHANICAL FASTENERS)

FIG. 7-1

NOTE: If existing hole in battery box is already used, drill a new 9/32" hole approximately 1-1/4" below existing hole. Existing hole is for attaching metal clamp.

5. Measure and mark the location of the controller mounting holes on outside of the battery box door (**FIG. 8-1**). Refer to **FIG. 8-1A** for the TS-15 controller or **FIG. 8-1B** for the TS-30 controller. Next, drill five 9/32" holes in the battery box door (**FIGS. 8-1A or FIG. 8-1B**). Then, remove plug from existing hole in battery box door (**FIGS. 8-1A or FIG. 8-1B**).

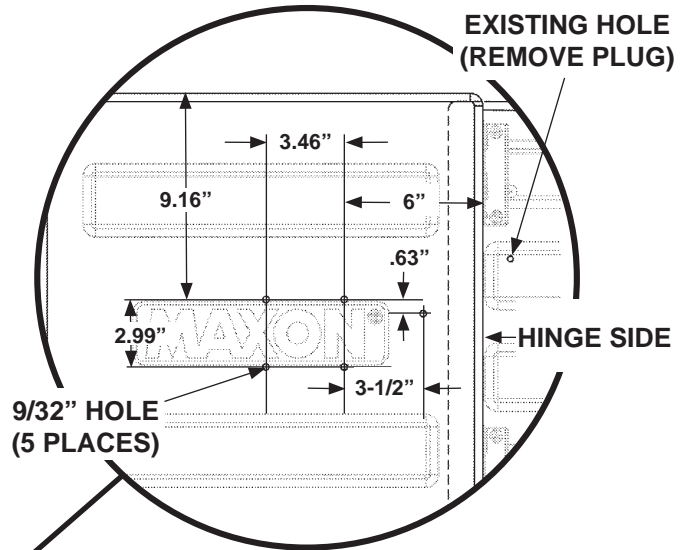

**HOLE LOCATIONS FOR TS-15
CONTROLLER ON OUTSIDE OF DOOR
FIG. 8-1A**

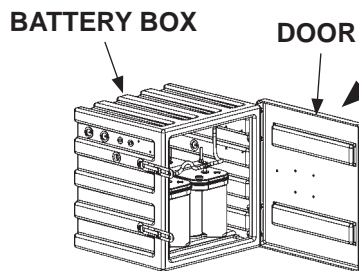
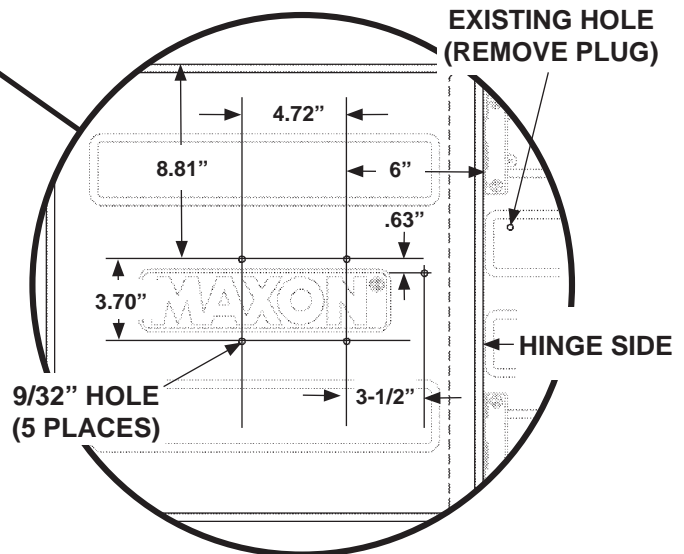
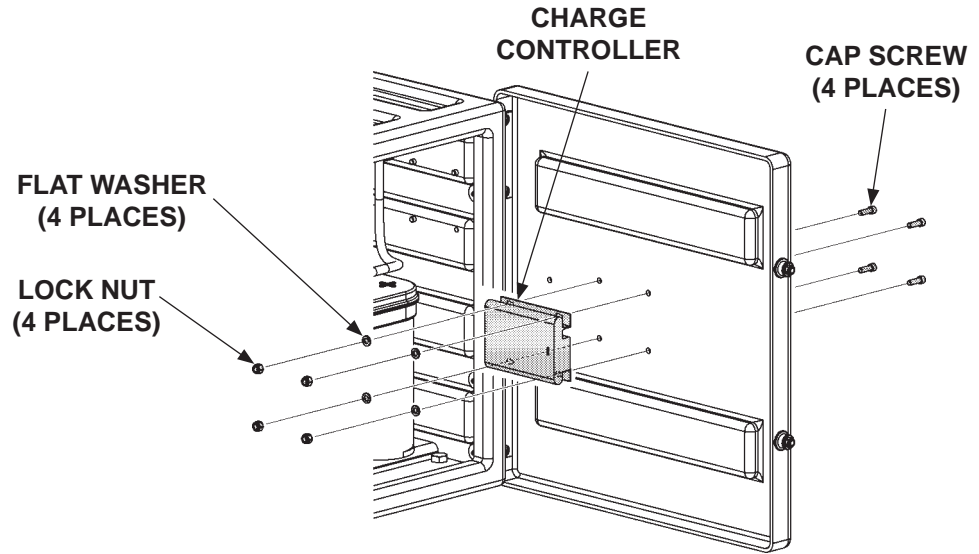

FIG. 8-1



**HOLE LOCATIONS FOR TS-30
CONTROLLER ON OUTSIDE OF DOOR
FIG. 8-1B**

6. Bolt the charge controller inside battery box door using cap screws, flat washers, and lock nuts (Kit items) (**FIG. 9-1** or **FIG. 9-2**).



BOLTING ON TS-15 CHARGE CONTROLLER
FIG. 9-1

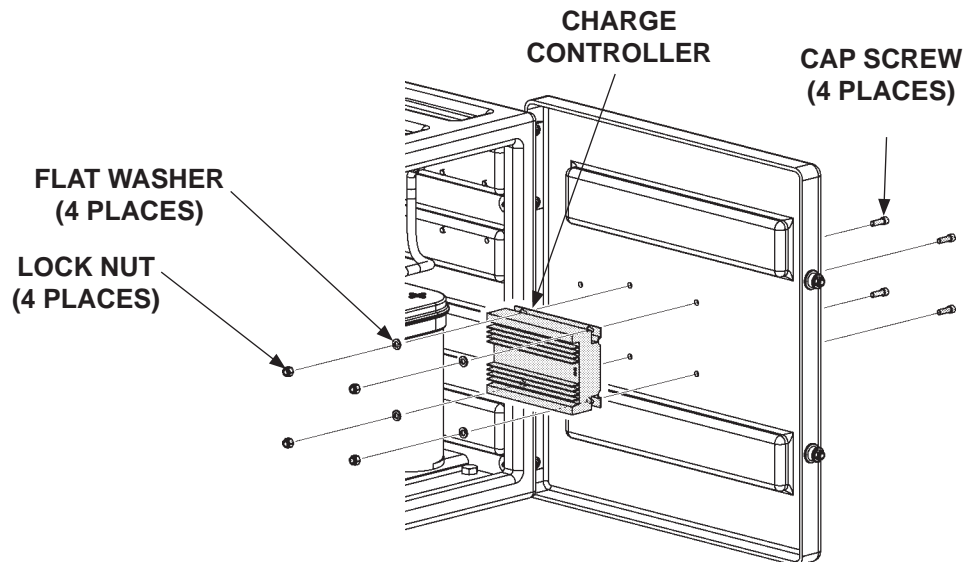

BOLTING ON TS-30 CHARGE CONTROLLER
FIG. 9-2

NOTE: Use the truck/trailer body corner post nearest the solar panel JBOX connections, and on the same side as the battery box, for routing the home run cable from solar panel to battery box.

7. Drill a hole large enough to route the home run cable (Kit item) through the corner post (FIG. 10-1).

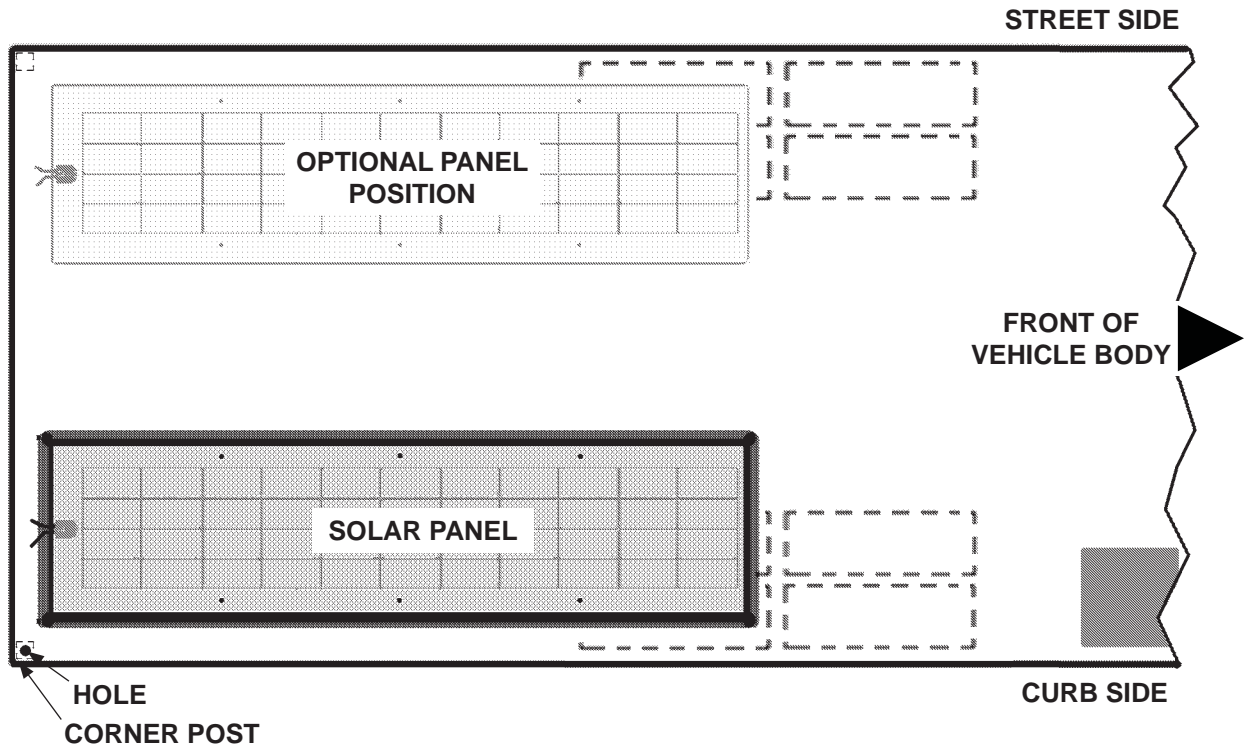

DRILLING HOLE TO ROUTE HOME RUN CABLE
FIG. 10-1

8. Connect the home run cable (Kit item) to the JBOX connectors on the solar panel as shown in FIG. 10-2.

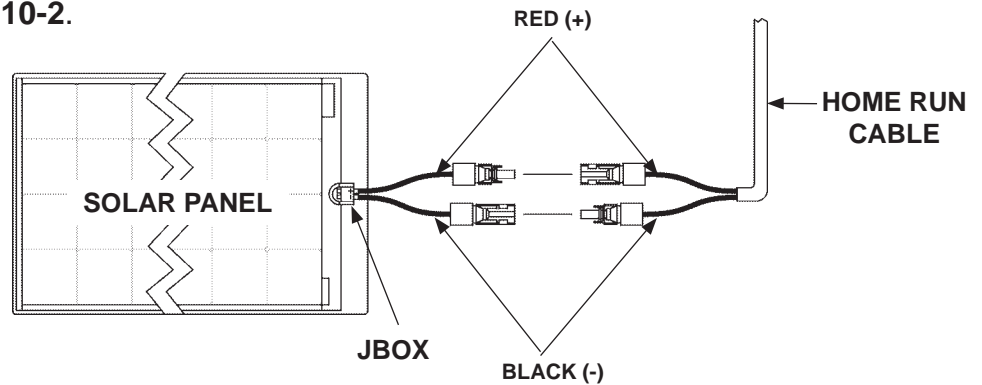

CONNECTING SOLAR PANEL TO HOME RUN CABLE
FIG. 10-2

9. Route home run cable through the hole in the corner post (**FIG. 11-1**) to the charge controller in battery box (**FIG. 11-2**). If needed, drill a hole in corner post near vehicle floor to retrieve home run cable (**FIG. 11-2**). Use metal cable clamps (Kit items), as needed, to secure home run cable to truck/trailer body.

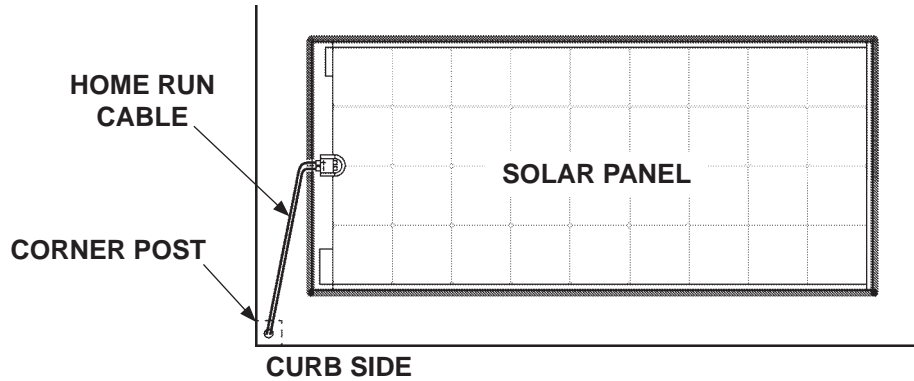

**ROUTING HOME RUN CABLE THROUGH CORNER POST
FIG. 11-1**

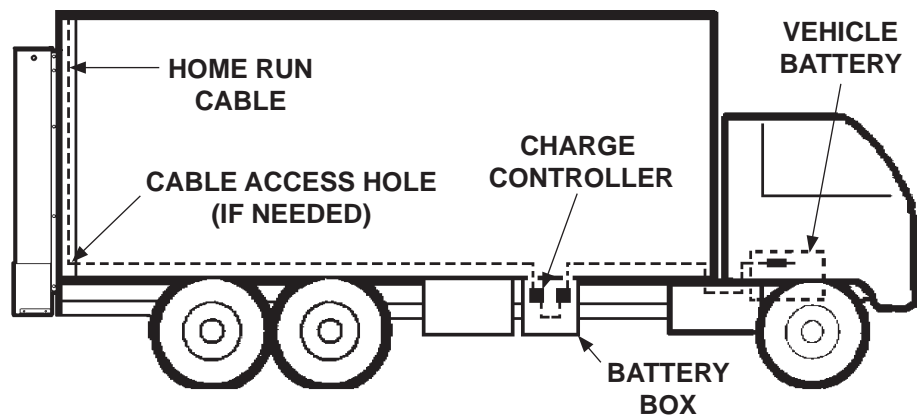

**ROUTING HOME RUN CABLE TO BATTERY BOX
FIG. 11-2**

10. Connect the home run cable and battery cable (KIt items) to the charge controller, as shown in **FIG. 12-1**. Then, connect battery cable to battery.

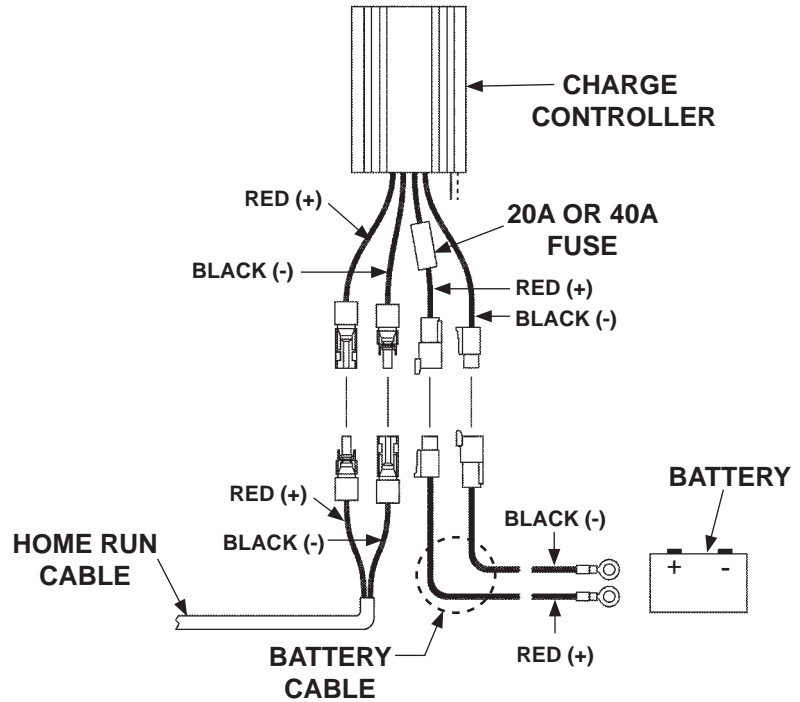

CONNECTING HOME RUN CABLE & BATTERY CABLES TO CHARGE CONTROLLER
FIG. 12-1

CAUTION

Ensure there is sufficient slack in the electrical cables, between the 2 clamps on the wall and door of the battery box. Slack will allow door to open fully and prevent damage to the cables.

11. If home run cable is too long, cut cable length to fit, and splice wire ends together with butt splices (Kit items) (FIG. 13-1A). Secure cable to battery box with metal clamps (Kit items) (FIG. 13-1). Use pre-drilled holes in battery box to attach cable clamps (FIG. 13-1).

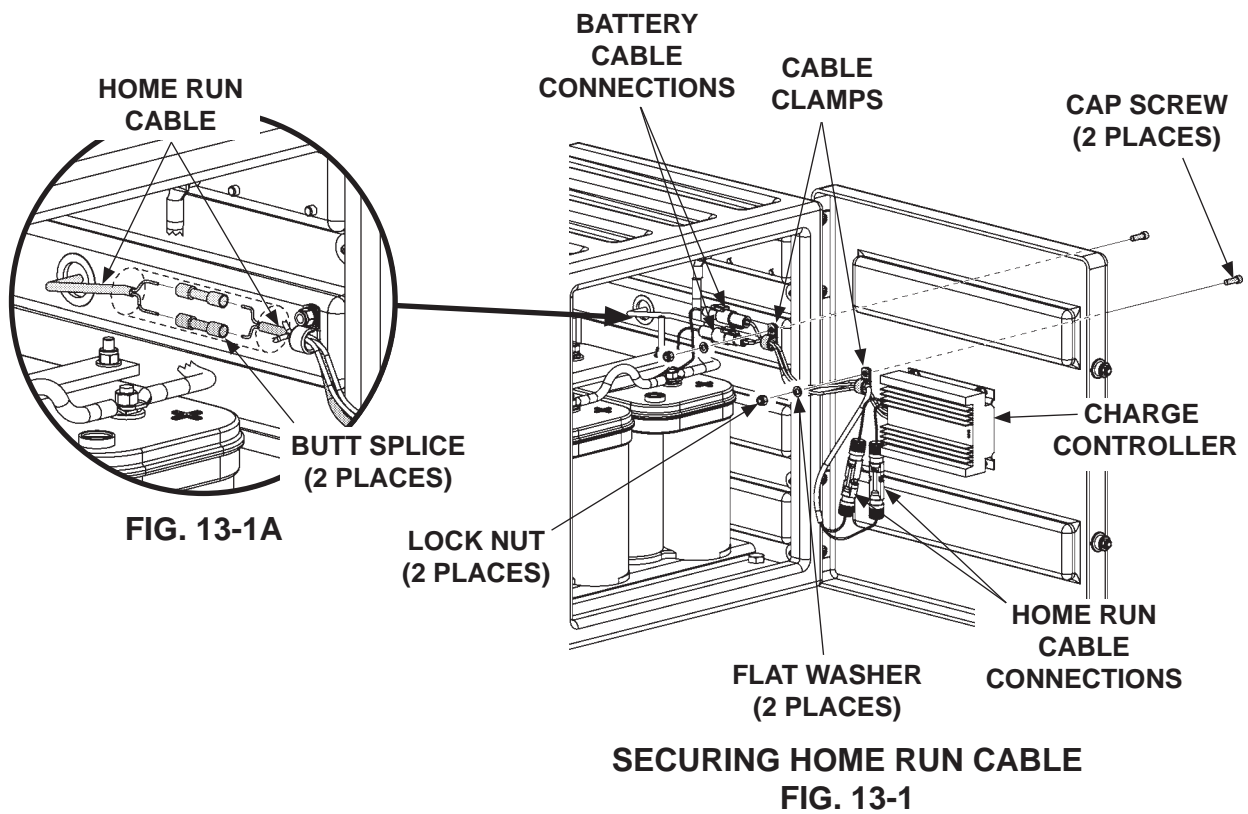

VERIFY CORRECT OPERATION

NOTE: Do the following procedure to verify correct operation of the solar power charging system.

12. Ensure solar modules are fully exposed to sunlight. Verify controller charging status displayed by the LED indicators on the charge controller (**FIG. 14-1** or **FIG. 14-2**). See **TABLE 14-1**.

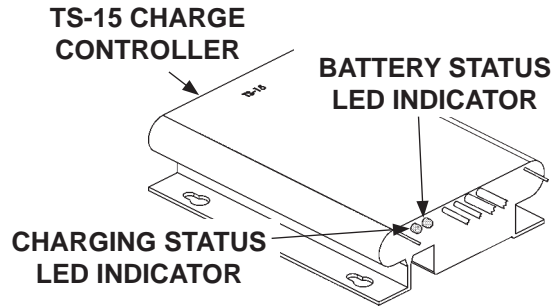

**TS-15 LED LIGHT INDICATORS
FIG. 14-1**

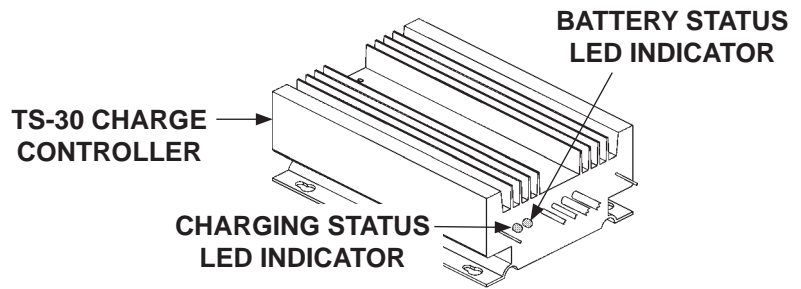

**TS-30 LED LIGHT INDICATORS
FIG. 14-2**

LED INDICATOR	COLOR	STATUS	CONDITION
PV	Green	ON Solid	Low voltage, no charging
		OFF	No voltage, or poor connection
		Slow flash	Charging
		Fast flash	Over voltage
Battery	Green	ON Solid	Normal
		Slow flash	Full charge
		Fast flash	Over voltage
	Orange	ON Solid	Under voltage
	Red	ON Solid	Discharged/low temperature
Fast flash		Overheating	
Charge LED green/Battery LED orange, both flashing			System voltage error

TABLE 14-1

NOTE: If batteries are fully charged, charging current will not be indicated on the ammeter. This indication is correct for a fully charged battery. If battery has less than a full charge, the ammeter will indicate charge current.

13. Use clamp-on ammeter to measure current on PV (+) wire as shown in **FIG. 15-1**. Depending on state of battery charge, readings are 0 to 15 amps for TS-15 controller, and 0 to 30 amps for TS-30 controller.

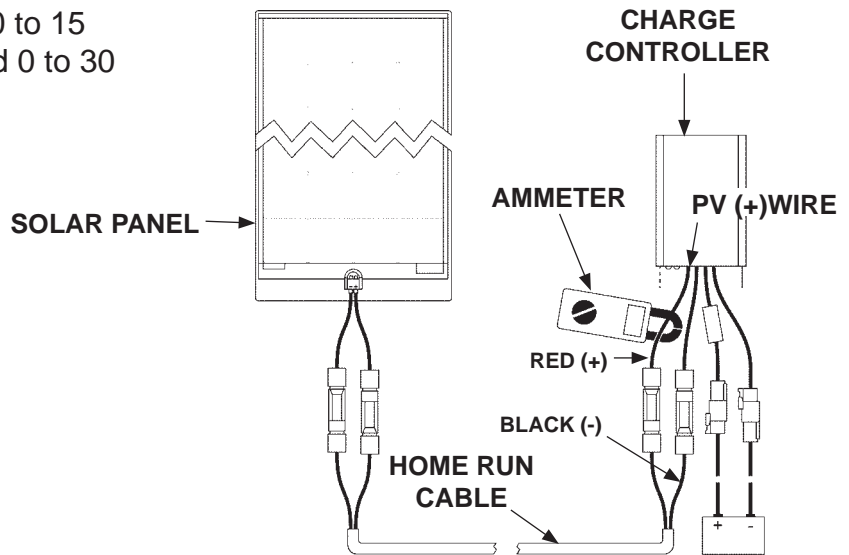

**MEASURING CURRENT ON PV (+) WIRE
FIG. 15-1**

14. Ensure all battery and solar charging connections are tight. Pull test all floating wiring connections.

INSTRUCCIONES, KIT DE INSTALACIÓN DEL CARGADOR SOLAR MAX SOL

⚠ ADVERTENCIA

Instalar y hacerle mantenimiento a un elevador puede exponerle a químicos, incluyendo plomo, el cual el estado de California conoce que puede causar cáncer y defectos de nacimiento u otros daños reproductivos. Para minimizar la exposición, instale y mantenga el elevador en un área ventilada adecuadamente y use equipo de protección Personal (PPE). Para más información consulte www.P65Warnings.ca.gov.

NOTA: El instalador necesitará las sig. herramientas especiales, el equipo de pruebas y protección personal (PPE, por sus siglas en inglés) para instalar el **KIT DE CARGA SOLAR MAX SOL**: Rodillo de caucho con manija de extensión, amperímetro con abrazadera, arnés de seguridad, guantes para trabajar, casco de seguridad y anteojos de protección.

KIT DEL CARGADOR SOLAR MAX SOL (105W), N/P 211611-105-50

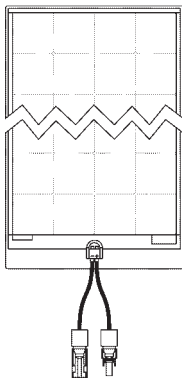

**PANEL SOLAR 4 X 11 CON CABLES EN LA CAJA DE CONEXIONES, 105W
N/P 211626-01
CANT. 1**

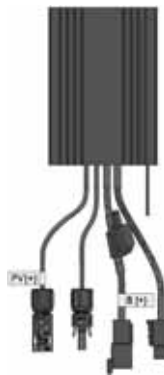

**ENSAMBLE DE REGULADOR DE CARGA
N/P 211619-01
CANT. 1**



**HOME RUN CABLE (CABLE REFORZADO MULTI CONDUCTOR) 12 AWG, 50'
N/P 211620-01
CANT. 1**



**CABLE 8 AWG, 2-1/2'
N/P 211621-01
CANT. 1**



**KIT DE HERRAMIENTAS DE MONTAJE Y CINTA ADHESIVA PARA EL BORDE
N/P 211625-01
CANT. 1**

KIT DEL CARGADOR SOLAR MAX SOL (230W), N/P 211612-230-50

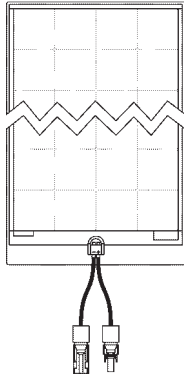

**PANEL SOLAR 4 X 12 CON
CABLES EN LA CAJA DE
CONEXIONES, 230W
N/P 211628-01
CANT. 1**

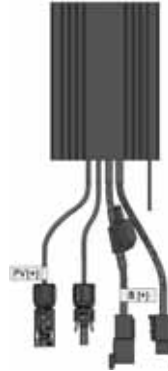

**ENSAMBLE DE
REGULADOR DE CARGA
N/P 211617-01
CANT. 1**



**HOME RUN CABLE (CABLE
REFORZADO MULTI CONDUCTOR)
12 AWG, 50'
N/P 211620-01
CANT. 1**



**CABLE 8 AWG, 2-1/2'
N/P 211621-01
CANT. 1**



**KIT DE HERRAMIENTAS DE
MONTAJE Y CINTA ADHESIVA
PARA EL BORDE
N/P 211625-02
CANT. 1**

KIT DEL CARGADOR SOLAR MAX SOL (340W), N/P 211613-340-50

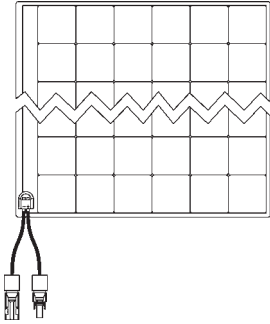

**PANEL SOLAR 6 X 12 CON
CABLES EN LA CAJA DE
CONEXIONES, 340W
N/P 211629-01
CANT. 1**

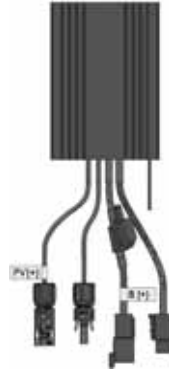

**ENSAMBLE DE
REGULADOR DE CARGA
N/P 211617-01
CANT. 1**



**HOME RUN CABLE (CABLE
REFORZADO MULTI
CONDUCTOR) 12 AWG, 50'
N/P 211620-01
CANT. 1**



**CABLE 8 AWG, 2-1/2'
N/P 211621-01
CANT. 1**



**KIT DE HERRAMIENTAS DE
MONTAJE Y CINTA ADHESIVA
PARA EL BORDE
N/P 211625-02
CANT. 1**

KIT DE HERRAMIENTAS DE MONTAJE Y CINTA ADHESIVA PARA EL BORDE

COMPONENTE	CANT.
TORNILLO CON CABEZA HEX., 1/4"-20 X 3/4" LG.	6
ARANDELA PLANA 1/4" I.D.	6
TUERCA DE SEGURIDAD DE NAILON 1/4"-20	6
TORNILLO DE MONTAJE TEK (AUTO-TALADRO) #10 X 3/4" LG.	20
ABRAZADERA PARA EL CABLE DE METAL, 1/2"	8
CINTILLO DE PLÁSTICO, 7-1/2" LG.	20
PV ETIQUETA DE ADVERTENCIA DE FUENTE DE PODER	2
PV ETIQUETA DE DESCONECTADO DEL SISTEMA DC	2
FUSIBLE ENCHUFABLE, 20A	1
12 AWG TERMINAL DE EMPALME	4
CINTA ADHESIVA PARA EL BORDE, 4411, NEGRO, 1-1/2" ANCHO	9 YD
ETIQUETA DE ENSAMBLE	1
TUBO TERMORETRÁCTIL, NEGRO, 1/2" I.D. X 2" LG.	4

**KIT N/P 211625-01
TABLA 19-1**

COMPONENTE	CANT.
TORNILLO CON CABEZA HEX., 1/4"-20 X 3/4" LG.	6
ARANDELA PLANA 1/4" I.D.	6
TUERCA DE SEGURIDAD DE NAILON 1/4"-20	6
TORNILLO DE MONTAJE TEK (AUTO-TALADRO) #10 X 3/4" LG.	20
ABRAZADERA PARA EL CABLE DE METAL, 1/2"	8
CINTILLO DE PLÁSTICO, 7-1/2" LG.	20
PV ETIQUETA DE ADVERTENCIA DE FUENTE DE PODER	2
PV ETIQUETA DE DESCONECTADO DEL SISTEMA DC	2
FUSIBLE ENCHUFABLE, 40A	1
12 AWG TERMINAL DE EMPALME	4
CINTA ADHESIVA PARA EL BORDE, 4411, NEGRO, 1-1/2" ANCHO	9 YD
ETIQUETA DE ENSAMBLE	1
TUBO TERMORETRÁCTIL, NEGRO, 1/2" I.D. X 2" LG.	4

**KIT N/P 211625-02
TABLA 19-2**

AVISO

Los paneles solares de estos kits se pueden montar de lado lateral a la carretera o lateral a la acera de la carrocería del vehículo. El montaje en el lado lateral a la carretera puede brindar una mejor protección de los riesgos tales como las ramas de los árboles.

NOTA: Evalúe la condición de la superficie de montaje antes de instalar los paneles solares. Mida cualquier obstrucción en la superficie para verificar que tenga un ajuste correcto. Limpie el área de montaje con alcohol isopropílico o acetona para retirar cualquier contaminante que pueda interferir con la adhesión.

1. Mida y marque la ubicación del panel solar (art. de kit) en el techo de la carrocería del tráiler/camión cerca del poste en la esquina posterior en la caja de la batería en la pared lateral del vehículo (**FIG. 20-1**). Consulte la **TABLA 20-1** para ver la estructura de las celdas solares.

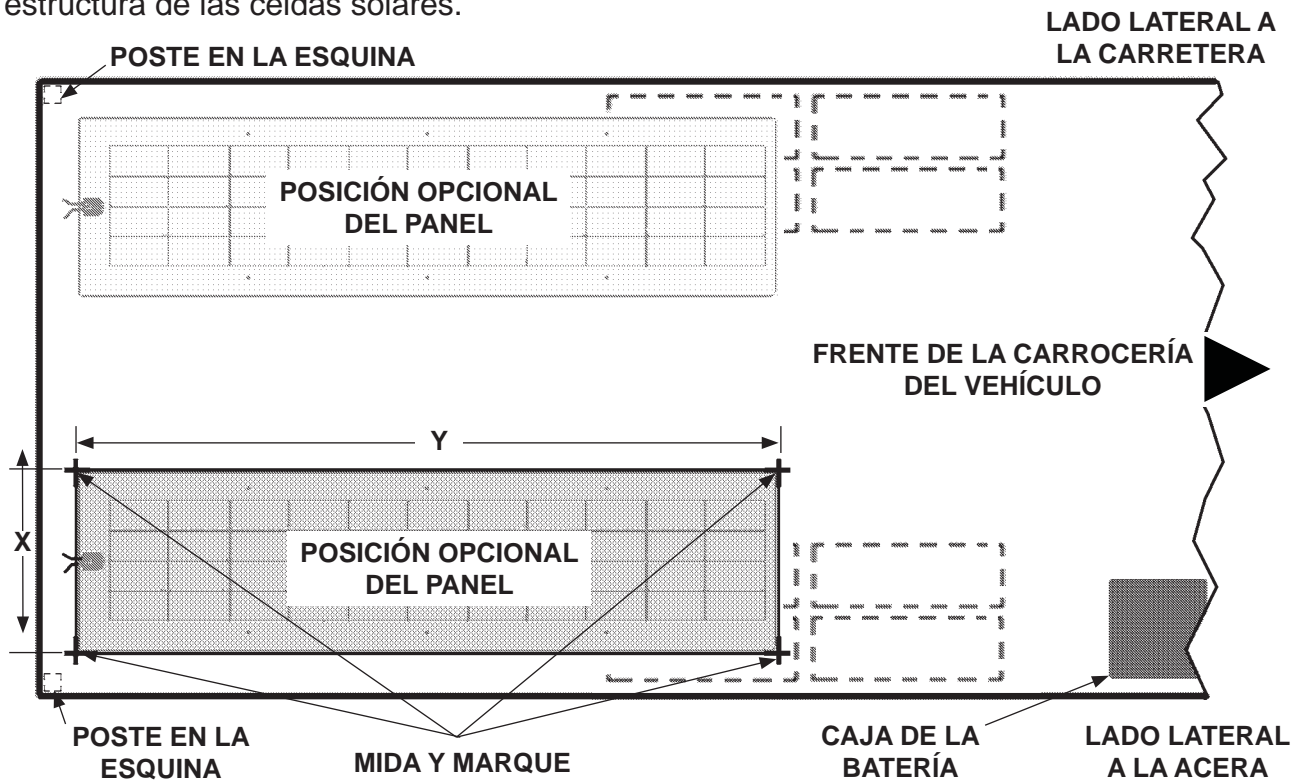

MARCAR LA UBICACIÓN DEL PANEL SOLAR EN EL TECHO DEL CAMIÓN/TRÁILER
FIG. 20-1

KITS	X	Y
105W	4 celdas	11 celdas
230W	4 celdas	12 celdas
340W	6 celdas	12 celdas

TABLA 20-1

- Coloque el extremo del panel solar (art. de kit) alineado a la línea marcada (**FIG. 21-1**). Despegue 12 pulgadas de forro desde debajo del panel (**FIG. 21-1A**), asegurándose que esté alineado. Retire parcialmente y pegue el panel en incrementos de 1 pie, verificando que el panel se ajuste a la superficie (**FIG. 21-1**).

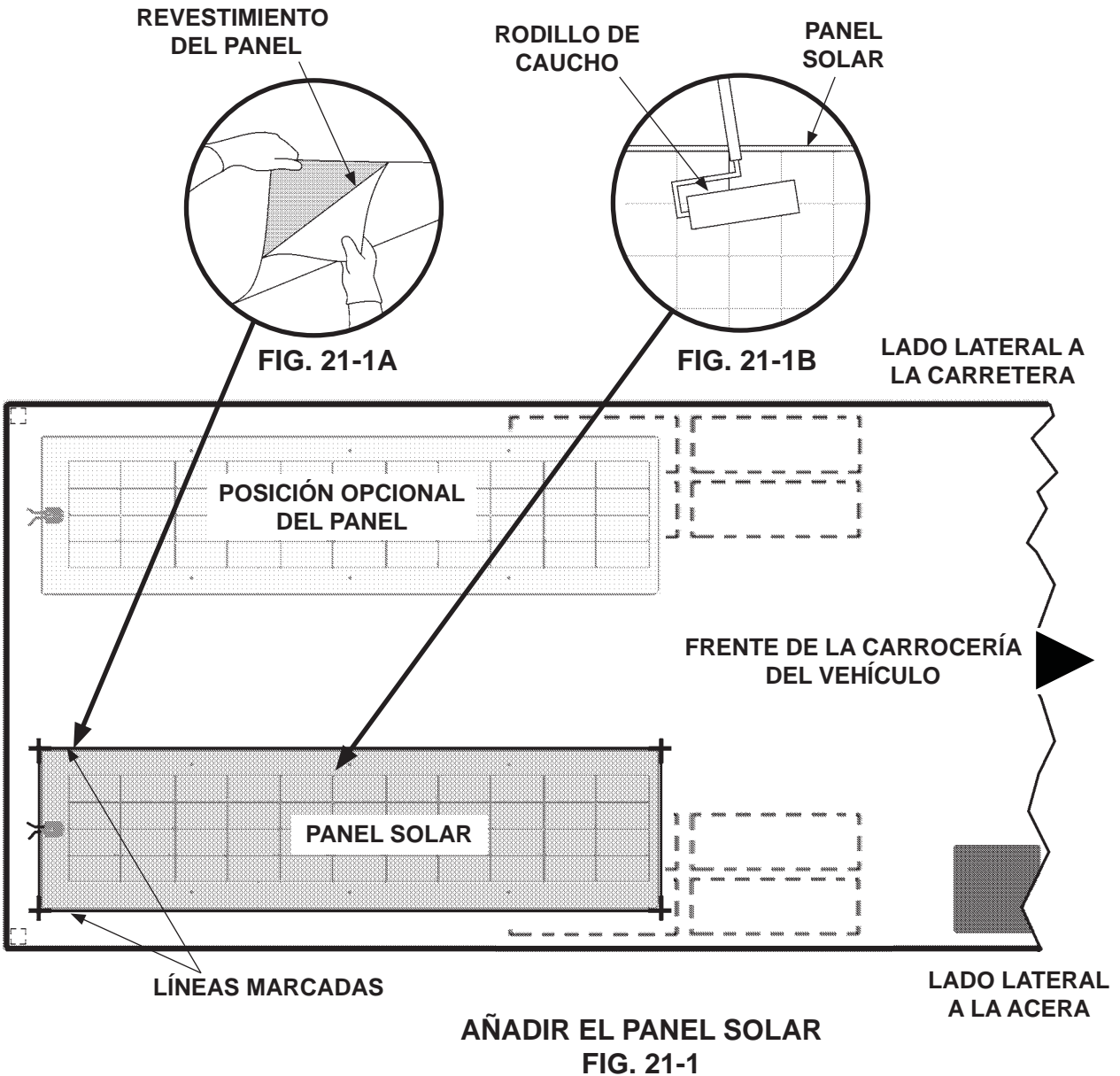

- Utilice un rodillo de caucho, con una manija de extensión para retirar el aire atrapado entre el techo y el panel solar (**FIG. 21-1B**).

PRECAUCIÓN

Una corriente cargada se puede reducir si las celdas solares están cubiertas. Verifique que la cinta para el borde no cubre ninguna celda en el panel solar.

PRECAUCIÓN

Taladrar los agujeros e insertar sujetadores mecánicos en el techo de la carrocería del vehículo pueden resultar en un techo dañado. Para prevenir daños, no perforo el techo. Ajuste los paneles solares con los sujetadores mecánicos solo en el riel exterior del techo y el bastidor posterior de la carrocería del vehículo.

NOTA: Algunos instaladores pueden requerir sujetadores mecánicos para asegurar los paneles solares al techo de la carrocería del camión/tráiler. Utilice los agujeros con un diámetro de 1/4" [6.4 mm], cerca de los bordes en el panel solar, para asegurar el panel solar con sujetadores mecánicos. Instale los sujetadores mecánicos antes de colocar la cinta adhesiva en los bordes del panel solar.

4. Aplique cinta adhesiva para el borde (art. de kit) a lo largo de los bordes del panel solar, 2 pulgadas [51 mm] lejos del borde de las celdas (FIG. 22-1).

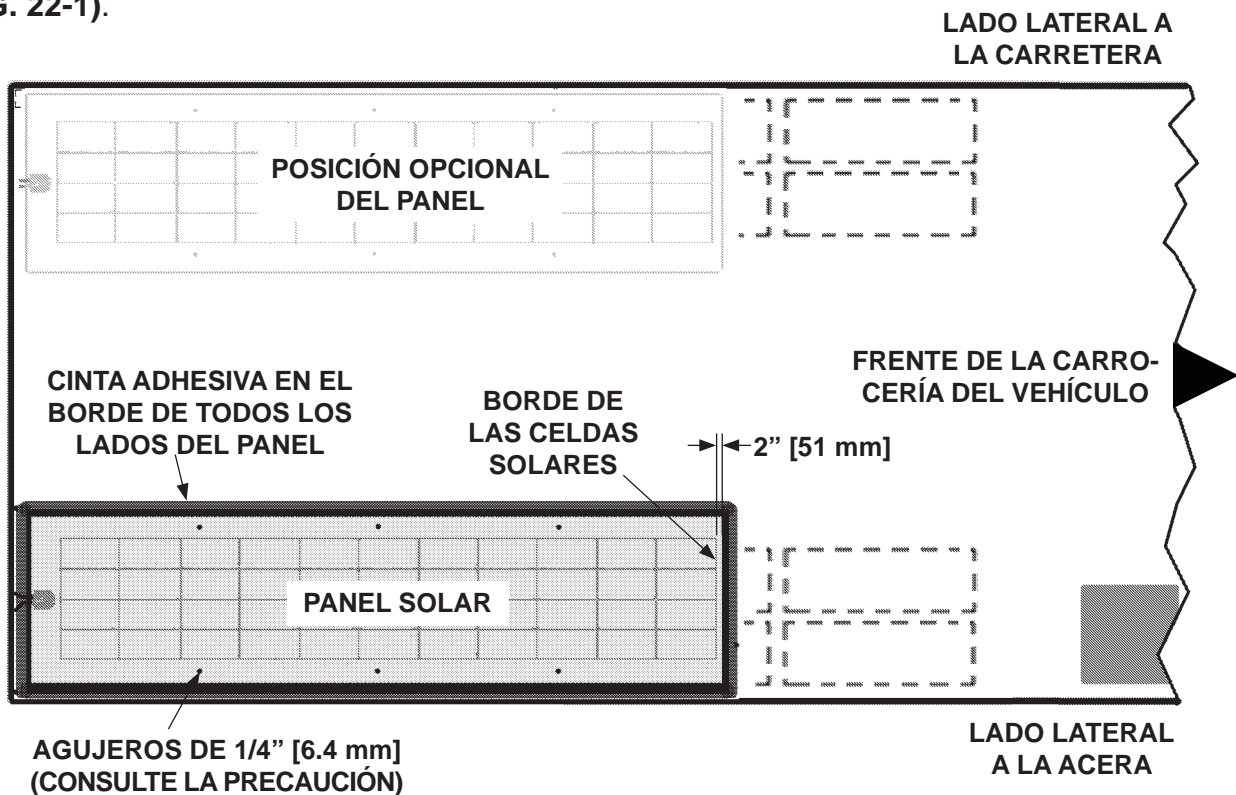

**APLICAR LA CINTA ADHESIVA AL BORDE DEL PANEL SOLAR
(SE MUESTRA LA POSICIÓN DEL PANEL PARA EL MONTAJE CON
SUJETADORES MECÁNICOS)**

FIG. 22-1

NOTA: Si el agujero existente en la caja de la batería ya está utilizado, taladre un nuevo agujero de 9/32" [7 mm] aproximadamente a 1-1/4" [31 mm] debajo del agujero existente.

5. Mida y marque la ubicación de los agujeros de montaje del controlador en los agujeros en la parte exterior de la caja de la batería (FIG. 23-1). Consulte la FIG. 23-1A para el controlador TS-15 ó la FIG. 23-1B para el controlador TS-30. Después, taladre cinco agujeros de 9/32" [7 mm] en la puerta de caja de la batería como se muestra en la (FIGS. 23-1A ó FIG. 23-1B). Después, retire el tapón del agujero existente en la puerta de la caja de la batería (FIGS. 23-1A ó FIG. 23-1B).

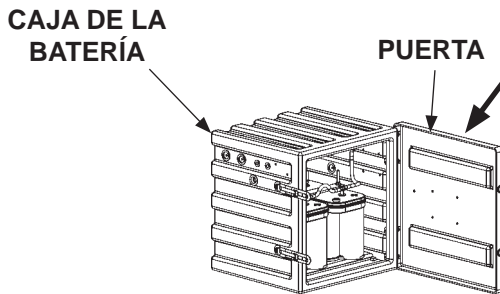
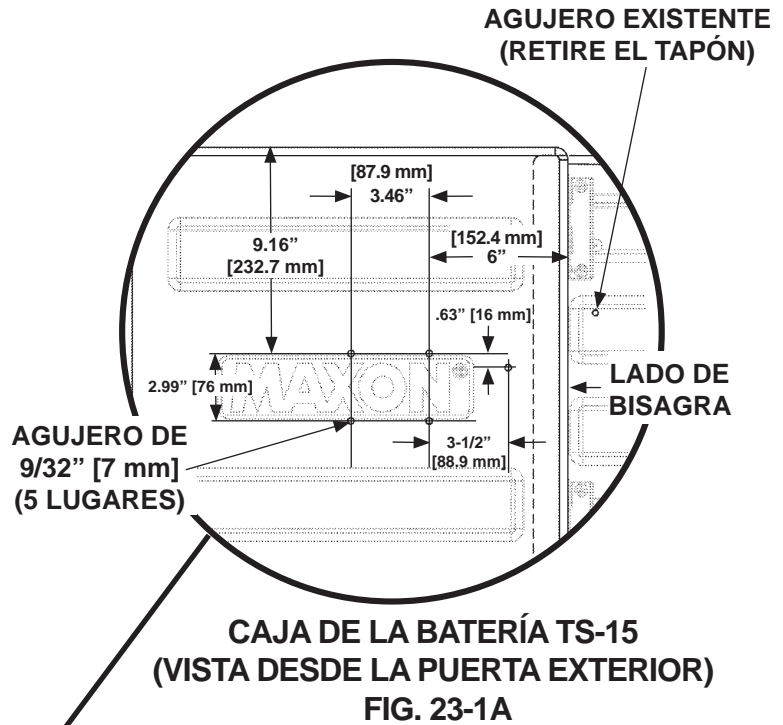
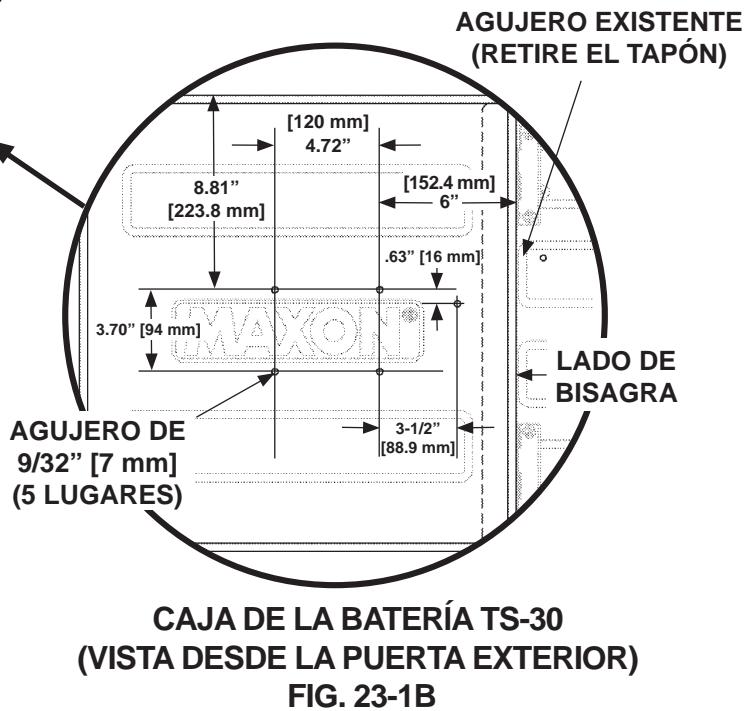
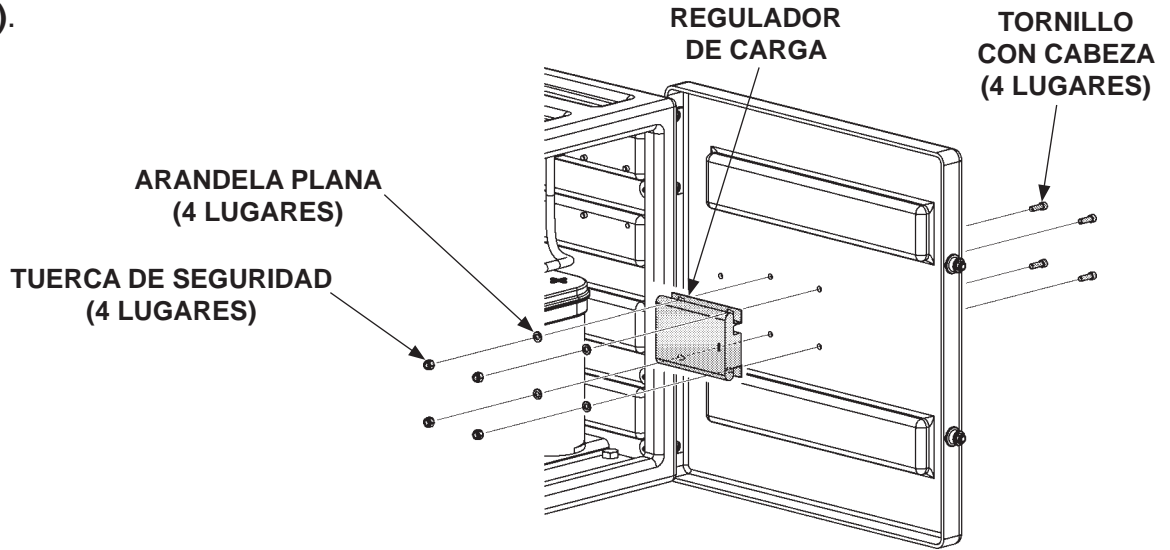

FIG. 23-1



6. Atornille el regulador de carga dentro de la puerta de la caja de la batería utilizando los tornillos con cabeza, arandelas planas, y tuercas de seguridad (art. de kit) (**FIG. 24-1** ó **FIG. 24-2**).



ATORNILLAR EL REGULADOR DE CARGA TS-15
FIG. 24-1

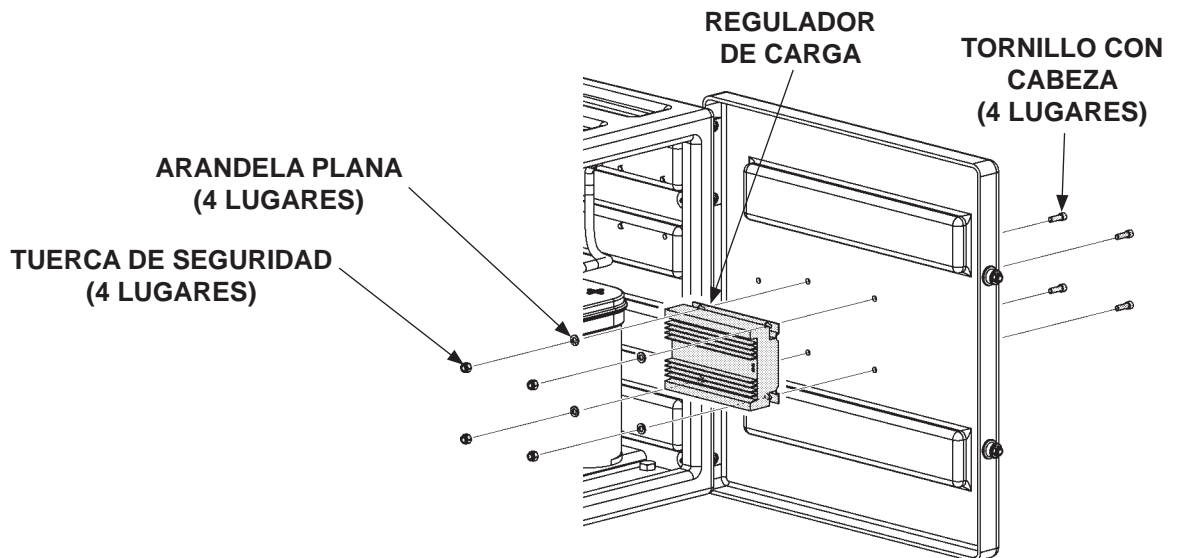

ATORNILLAR EL REGULADOR DE CARGA TS-30
FIG. 24-2

NOTA: Utilice el poste en la esquina de la carrocería del camión/tráiler en las conexiones JBOX del panel solar más cercano, y en el mismo lugar de la caja de la batería, para instalar el home run cable del panel solar a la caja de la batería.

7. Taladre un agujero suficientemente grande para instalar el home run cable (cable reforzado multi conductor) (art. de kit) a través del poste en la esquina (**FIG. 25-1**).

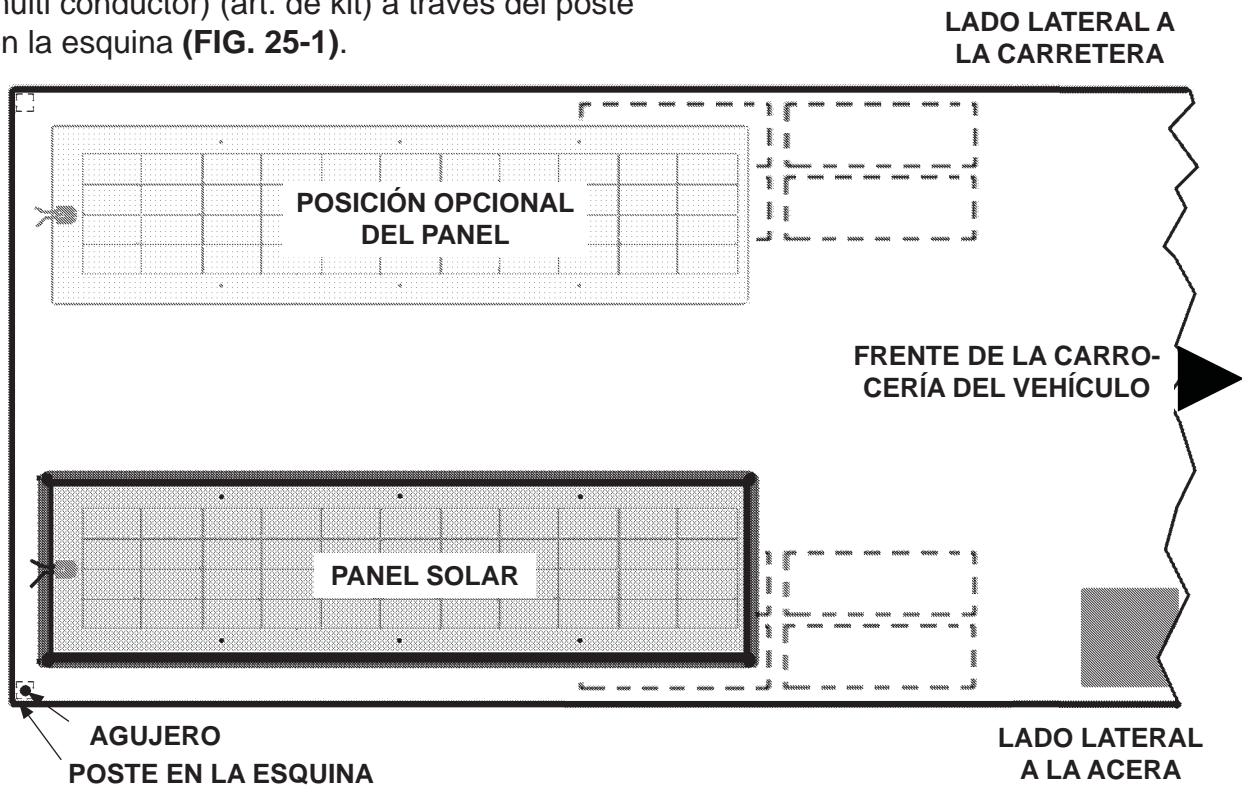

**TALADRAR EL AGUJERO EL HOME RUN CABLE
(CABLE REFORZADO MULTI CONDUCTOR)
FIG. 25-1**

8. Conecte el home run cable (cable reforzado multi conductor) (art. de kit) a los conectores de la caja de conexiones en el panel solar como se muestra en la **FIG. 25-2**.

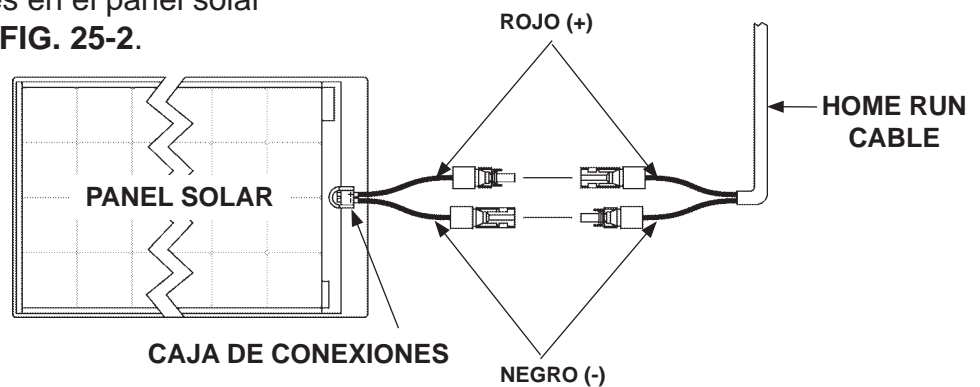

**CONECTAR EL PANEL SOLAR AL CABLE HOME RUN
FIG. 25-2**

9. Instale el cable home run (cable reforzado multi conductor) a través del agujero en el poste en la esquina de la carrocería (**FIG. 26-1**) al regulador de carga en la caja de la batería (**FIG. 26-2**). Si es necesario, taladre un agujero en el poste de la esquina cerca del piso del vehículo para extraer el cable home run (Cable reforzado multi conductor) (**FIG. 26-2**). Utilice las abrazaderas de metal en el cable (art. de kit), cuando sea necesario, para asegurar el cable home run en la carrocería del camión/tráiler.

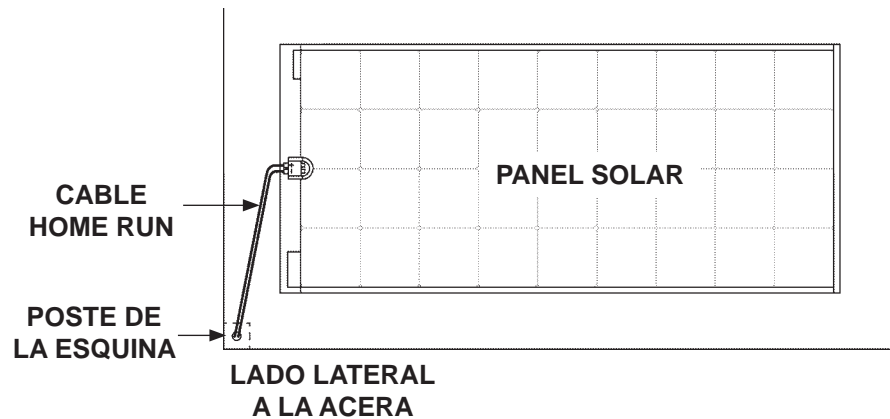

INSTALAR EL CABLE HOME RUN A TRAVÉS DEL POSTE EN LA ESQUINA
FIG. 26-1

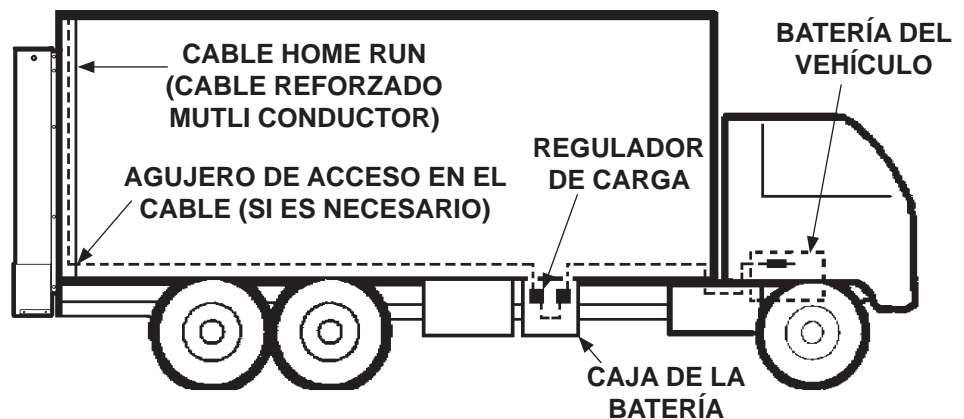

INSTALAR UN CABLE HOME RUN A LA CAJA DE LA BATERIA
FIG. 26-2

10. Conecte el home run cable (cable reforzado multi conductor) y los cables de la batería al regulador de carga como se muestra en la **FIG. 27-1**. Conecte el cable de la batería (art. de kit) a la batería.

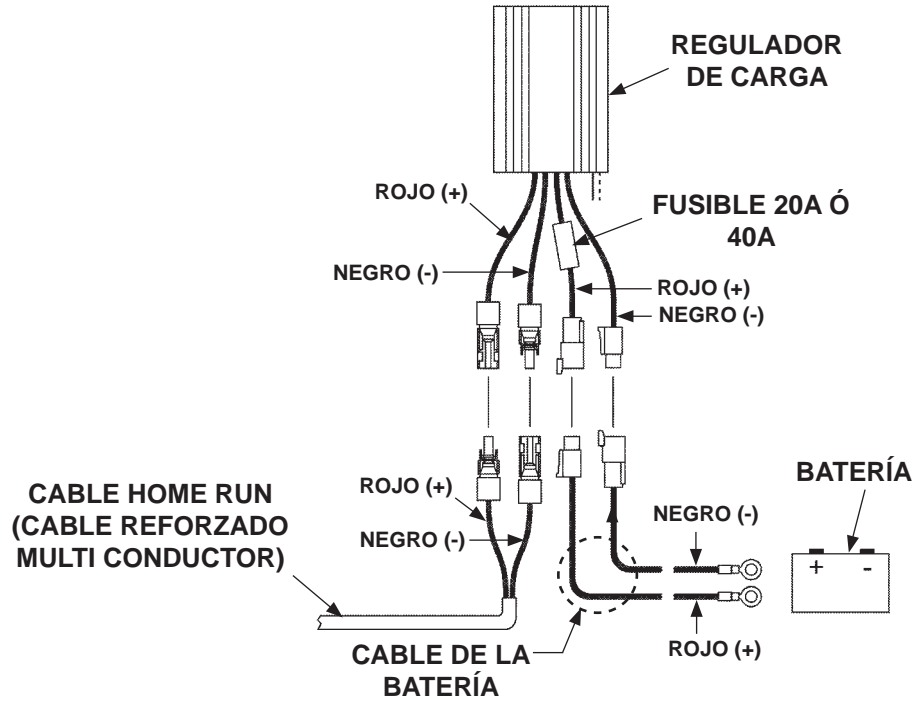

CONECTAR EL HOME RUN CABLE (CABLE REFORZADO MULTI CONDUCTOR) Y LOS CABLES DE LA BATERÍA AL REGULADOR DE CARGA
FIG. 27-1

PRECAUCIÓN

Verifique que haya suficiente holgura en los cables eléctricos, entre las 2 abrazaderas en la pared y la puerta de la caja de la batería. La holgura permitirá que la puerta abra completamente y prevendrá daño a los cables.

11. Si el home run cable (cable reforzado multi conductor) está muy largo, corte el cable para que encaje, y adjunte los extremos de los cables con una terminal de empalme (art. de kit) (**FIG. 28-1A**). Asegure el cable a la caja de la batería con las abrazaderas de metal (art. de kit) (**FIG. 28-1**). Utilice los agujeros pre-taladrados en la caja de la batería para anexas las abrazaderas del cable (**FIG. 28-1**).

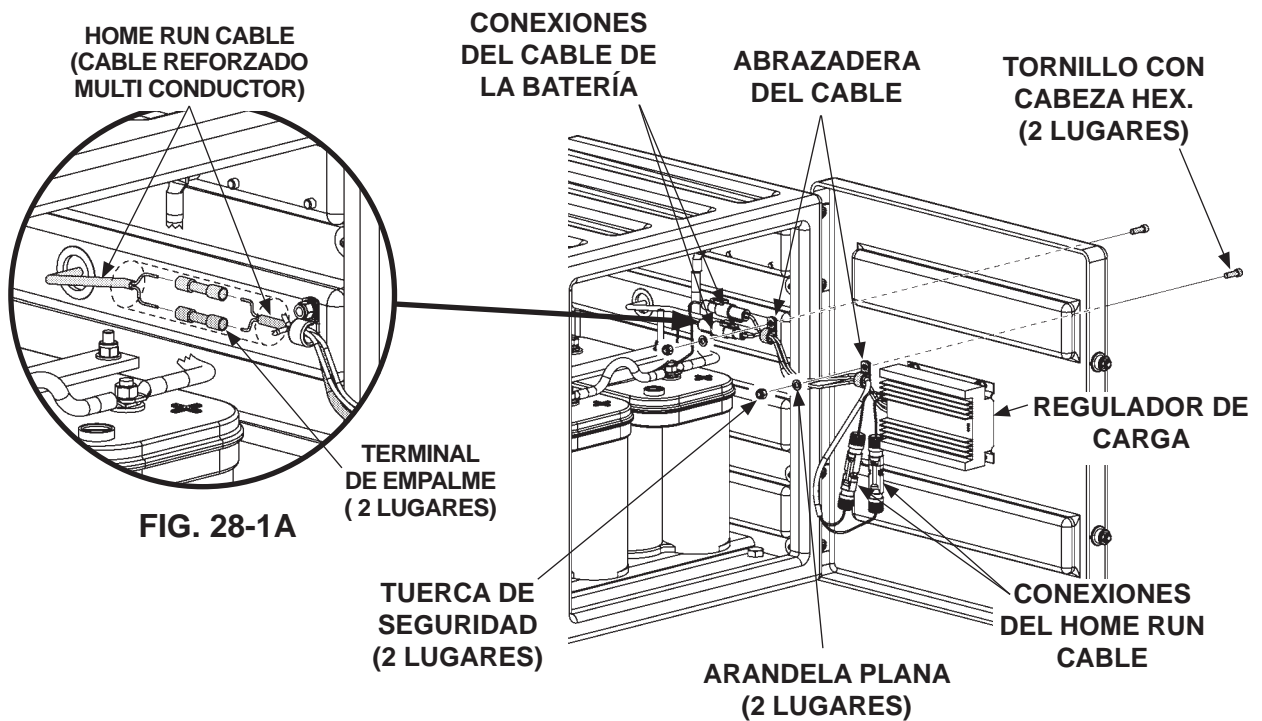

ASEGURAR EL HOME RUN CABLE (CABLE REFORZADO MULTI CONDUCTOR)

FIG. 28-1

VERIFICAR LA OPERACIÓN CORRECTA

NOTA: Realice el siguiente proceso para verificar una operación correcta del sistema de carga solar.

12. Verifique que los módulos solares estén expuestos completamente en la luz solar. Verifique el estado del regulador de carga mostrado por los indicadores LED en el regulador de carga (**FIGS. 29-1 ó 29-2**). Consulte la **TABLA 29-1**.

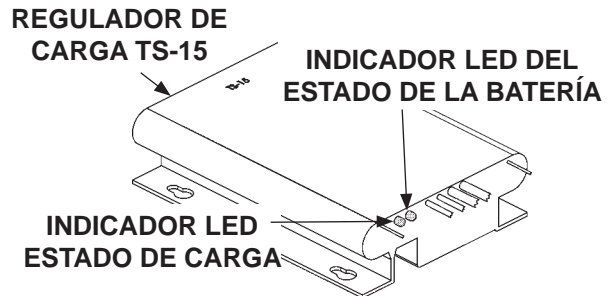

INDICADORES LUZ LED TS-15
FIG. 29-1

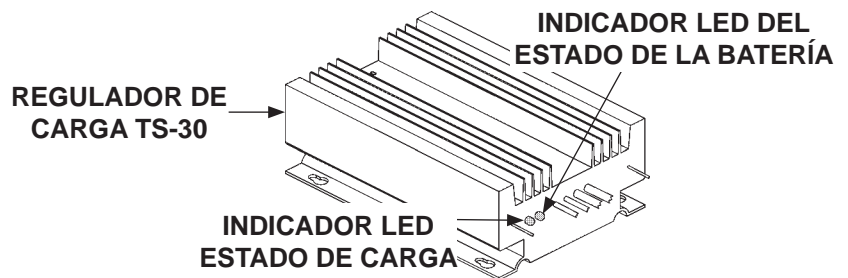

INDICADORES LUZ LED TS-30
FIG. 29-2

INDICADOR LED	COLOR	ESTADO	CONDICIÓN
PV	Verde	Sólido ON (Prendido)	Voltaje bajo, no se está cargando
		OFF (Apagado)	Sin voltaje, o poca conexión
		Destello lento	Cargando
		Destello rápido	Sobrevoltaje
Batería	Verde	Sólido ON (Prendido)	Normal
		Destello lento	Carga completa
		Destello rápido	Voltaje de más
	Anaranjado	Sólido ON (Prendido)	Debajo del voltaje
	Rojo	Sólido ON (Prendido)	Descarga/temperatura baja
		Destello rápido	Sobrecalentando
Cargar verde LED/Batería LED anaranjado, ambos destellan			Error de sistema de voltaje

TABLA 29-1

NOTA: Si las baterías están cargadas completamente, la corriente de carga no se indicarán en el amperímetro. Esta indicación es correcta en una batería con carga completa. Si la batería tiene menos de una carga completa, el amperímetro indicará la corriente de carga.

13. Utilice el amperímetro con abrazaderas para medir la corriente en el cable PV (+) como se muestra en la **FIG. 30-1**. Dependiendo del estado en la carga de la batería, las lecturas son de 0 a 15 amps en el regulador TS-15, y 0 a 30 amps en el regulador TS-30.

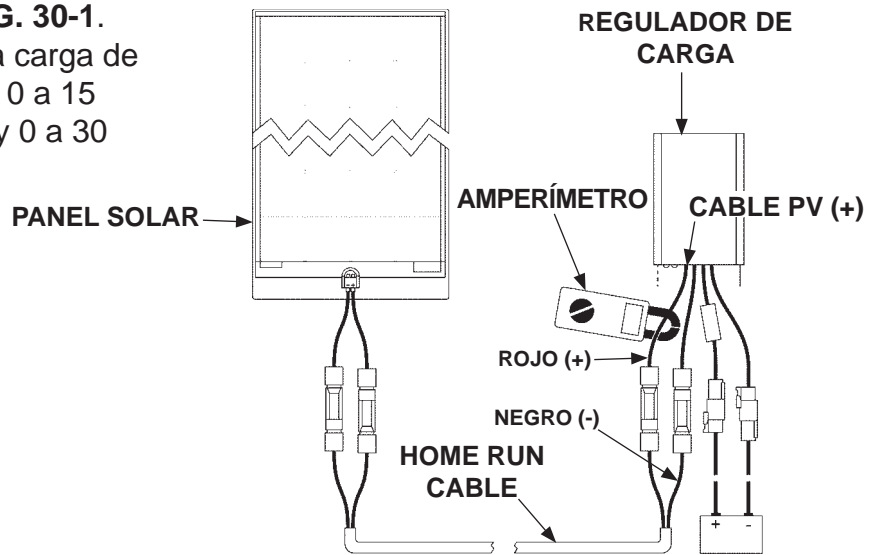

MEDIR LA CORRIENTE EN EL CABLE PV (+)
FIG. 30-1

14. Asegure que todas las conexiones en la batería y la carga solar estén ajustadas. Haga la prueba de jale en todas las conexiones de los cables flotantes.