

MS-16-14
REV. B
JUNIO 2020

Este Manual de Operación contiene:

- Advertencias
- Ubicación de Placas y Etiquetas
- Ubicación de Controles Estándar
- Operación del Elevador y Rampa de Retención.

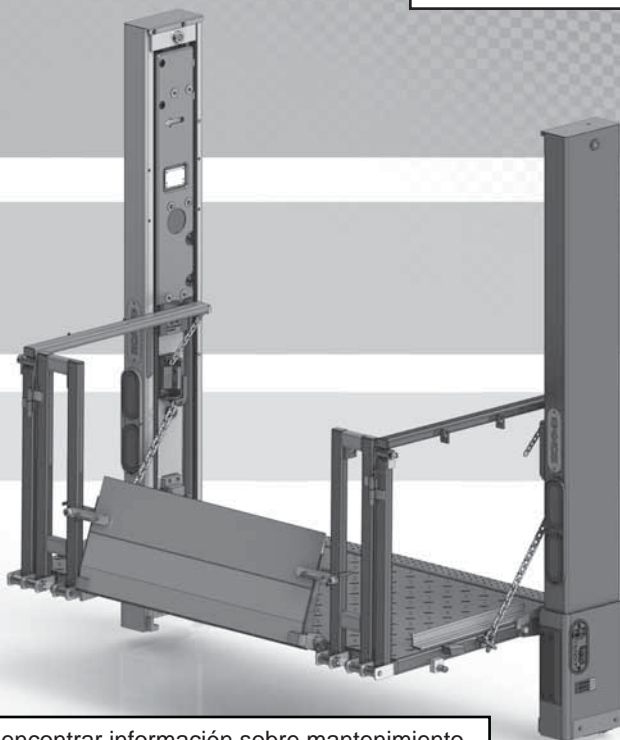

MAXON[®]
LIFT CORP.

Para encontrar información sobre mantenimiento para su Elevador **BMR-CS**, visite www.maxonlift.com. Seleccione **PRODUCTOS, COLUMNLIFT** y dentro **BMR-CS**. Abra el **Manual de Mantenimiento** en la ventana **DOCUMENTACIÓN DEL PRODUCTO**. Para partes, haga click en **PORTAL DE PARTES, COLUMNLIFT** y **BMR-CS**.

© MAXON Lift Corp.2020

BMR-CS

MANUAL DE OPERACIÓN

CONSERVE ESTE MANUAL EN LA CABINA DE SU VEHÍCULO

Registre su elevador en línea en www.maxonlift.com/html/services/reg.htm.
Para obtener una copia gratuita de otros manuales de este modelo,
visite el sitio www.maxonlift.com o llame a **Servicio al Cliente** al (800) 227-4116.

TABLE OF CONTENTS

SUMARIO DE CAMBIOS: MS-16-14, REVISIÓN B.....	5
ADVERTENCIAS	6
VERIFICACIÓN DE OPERACIONES DIARIAS	
RECOMENDADAS	8
ETIQUETAS Y PLACAS	10
UBICACIONES DEL CONTROL ESTÁNDAR.....	12
CONTROLES PARA DESCENSO ASISTIDO (SI ESTÁ EQUIPADO).....	13
CONTROLES DE LA CAJA DE LA BOMBA.....	14
ASESORÍA ACERCA DEL MONTACARGAS	15
CARGAR VEHÍCULO	16
ABRIR PLATAFORMA.....	16
DESCENDER PLATAFORMA	16
ABRIR LA RAMPA DE RETENCIÓN - PLATAFORMA DE ACERO	17
ABRIR LA RAMPA DE RETENCIÓN - PLATAFORMA DE ALUMINIO	18
POSICIONAR LA CARGA	19
ELEVAR Y DESCARGAR LA PLATAFORMA.....	20
DESCARGAR VEHÍCULO	22
ABRIR LA PLATAFORMA.....	22
DESCENDER LA PLATAFORMA	22

ELEVAR LA PLATAFORMA.....23

POSICIONAR CARGA24

BAJAR Y DESCARGAR PLATAFORMA25

GUARDAR PLATAFORMA.....27

GUARDAR RAMPA DE RETENCIÓN27

GUARDAR PLATAFORMA.....28

CARGAR Y DESCARGAR EL MUELLE.....30

BAJAR PLATAFORMA DEBAJO DEL NIVEL DEL MUELLE ...30

SUMARIO DE CAMBIOS: MS-16-14, REVISIÓN B

PÁG.	DESCRIPCIÓN DEL CAMBIO
PORTADA	Se actualiza REV. y fecha de publicación
8, 9	Se agregaron Verificaciones De Operación Diarias Recomendables.
10	Se agregó la Etiqueta con Código QR (N/P 299350-01) a la imagen con las ubicaciones de las etiquetas.
11	Se actualizó la etiqueta "F" en la hoja de etiquetas, Instrucciones de Operación, para incluir la Etiqueta con el Código QR.

ADVERTENCIA

1. El uso incorrecto de este Elevador Hidráulico puede acarrear lesiones personales graves. Obedezca las **ADVERTENCIAS** e instrucciones de operación del Elevador Hidráulico contenidas en este manual. No permita que personas sin entrenamiento o niños operen el Elevador Hidráulico. Si necesita reemplazar un **Manual de Operación**, puede conseguir una copia en:

Servicio al Cliente de MAXON Lift Corp.
11921 Ave. Slauson
Santa Fe Springs, CA 90670
(800) 227-4116

2. No exceda la **capacidad de carga** que es de **3500 lbs [1600kg] para BMR-CS3500 y 4400 lbs [2000kg] para BMR-CS44.**
3. No permita que ninguna parte de su cuerpo quede debajo, entre o cerca de ninguna pieza o mecanismo del Elevador en movimiento, o en una posición que podría quedar atrapada entre la plataforma y el suelo o la carrocería del camión (o entre la plataforma y el suelo) cuando el elevador esté en funcionamiento.
4. Tome en cuenta la seguridad y ubicación de personas circundantes así como objetos cercanos al operar el Elevador Hidráulico. Colóquese al lado de la plataforma para operar el Elevador. Asegúrese de que no haya obstáculos en el área que recorrerá el Elevador al estar en funcionamiento.
5. Obedezca todas las etiquetas de instrucciones y de advertencia.
6. Mantenga las etiquetas limpias y legibles. Si las etiquetas se desprenden o se vuelven ilegibles, reemplácelas. **Servicio al Cliente Maxon proporciona etiquetas de reemplazo gratuitamente.**
7. **Nunca suba un montacargas en la plataforma del Elevador.**
8. No mueva el vehículo hasta que el elevador se guarde correctamente.
9. **Guarde correctamente la plataforma cuando no esté en uso. Las plataformas extendidas pueden ser un peligro para personas y vehículos circundantes.**
10. Un Elevador Hidráulico opera suavemente y en relativo silencio. El único ruido notorio durante la operación proviene de la unidad de energía cuando la plataforma se está desplegando, bajando (modelos con descenso asistido), se elevándose, o plegándose. Esté atento a chasquidos, rasguños y chirridos; corrija el problema antes de seguir operando el Elevador.
11. Sobre todo **UTILICE SENTIDO COMÚN** al operar el Elevador.
12. Nunca utilice el teléfono mientras opera el Elevador Hidráulico.

PÁGINA DEJADA EN BLANCO INTENCIONALMENTE

VERIFICACIÓN DE OPERACIONES DIARIAS RECOMENDADAS

NOTA: Antes de revisar el elevador, estacione el vehículo en el suelo plano y utilice el freno de mano.

NOTA: Si alguna de las siguientes verificaciones de operación revela el necesitar un servicio o reparación del elevador, no opere el elevador hasta que un técnico calificado le brinde servicio o reparaciones al elevador.

Antes de operar el elevador, el operador debe hacer lo siguiente:

- Verificar que la batería tenga una carga completa, las conexiones de la terminal en la batería está limpias y ajustadas, la caja de la batería no esté dañada.
- Asegurar que el interruptor de corte para la cabina está **ENCENDIDO**, si se equipa.
- Revise visualmente que la cubierta de la bomba está atornillada de manera segura y sin daños. Busque si hay fugas del fluido hidráulico desde la caja de la bomba.
- Siga la instalación de las mangueras hidráulicas desde los cilindros a la caja de la bomba. Verifique que todas las mangueras están conectadas en ambos extremos, que no hay grietas, abrasión, y fugas de fluido.
- Revise visualmente que los controles estándar y opcional estén en su lugar correcto y sin daños.
- Revise visualmente que todas las etiquetas estén en su lugar (vea la página de **ETIQUETAS**). Verifique que las etiquetas sean legibles, limpias, y sin daños.

Utilice las instrucciones de operación en este manual para desplegar la plataforma y descenderla al suelo.

- Verifique el buen funcionamiento de operación mientras que la plataforma se despliega y las correderas bajan la plataforma al suelo.
- Revise si hay grietas o dobleces en el bastidor principal, la placa de extensión, columnas, correderas, y la apertura de la plataforma. Verifique que las cadenas de la plataforma no están dañadas y se conectan de manera segura en ambos extremos. También, asegúrese de que todos los pernos y pasadores están en su lugar y sin daños.
- Revise la plataforma y la rampa abatible en caso de que tengan grietas, agujeros y dobleces en la superficie de carga y las placas laterales. También, asegúrese de que la rampa de retención y los topes de carro (si se equipan) no tienen daños y operan correctamente.
- Verifique que las superficies de carga en la placa de extensión, plataforma, rampa abatible, y la rampa de retención (si se equipan) estén limpias (sin aceite, escombros, o corrosión).
- Revise si hay fugas de fluido en los cilindros hidráulicos.

Utilice las instrucciones de operación en este manual para operar el elevador a través de un ciclo sin una carga en la plataforma. Eleve la plataforma a la altura de cama del vehículo. Después, descienda la plataforma al nivel del suelo.

- Cuando eleve y descienda la plataforma, escuche si hay sonidos inusuales y observe si hay un movimiento “brusco” o un movimiento desigual en el lado izq. o derecho de la plataforma. El movimiento desigual no debe exceder 1” [2.5 cm].
- Con la plataforma a la altura de cama, verifique que las cadenas derecha e izquierda en la plataforma se sientan iguales de tensión.
- Las rampas de retención (si se equipan) se liberan, despliegan y repliegan adecuadamente, y se mantienen en las posiciones de rampa, retención y repliegue hasta que se mueven intencionalmente.
- Los topes de carrito (si se equipan) se liberan, abren y cierran suavemente y permanecen así hasta que se abren o repliegan intencionalmente.

Si no se requiere un servicio o reparación (o si se han terminado), repliegue la plataforma para transportarse.

ETIQUETAS Y PLACAS

NOTA: Asegúrese de que no haya residuos, polvo o corrosión donde pondrá las etiquetas. Si es necesario, limpie la superficie antes de pegarlas.

NOTA: Las etiquetas del Elevador se colocan en la fábrica.

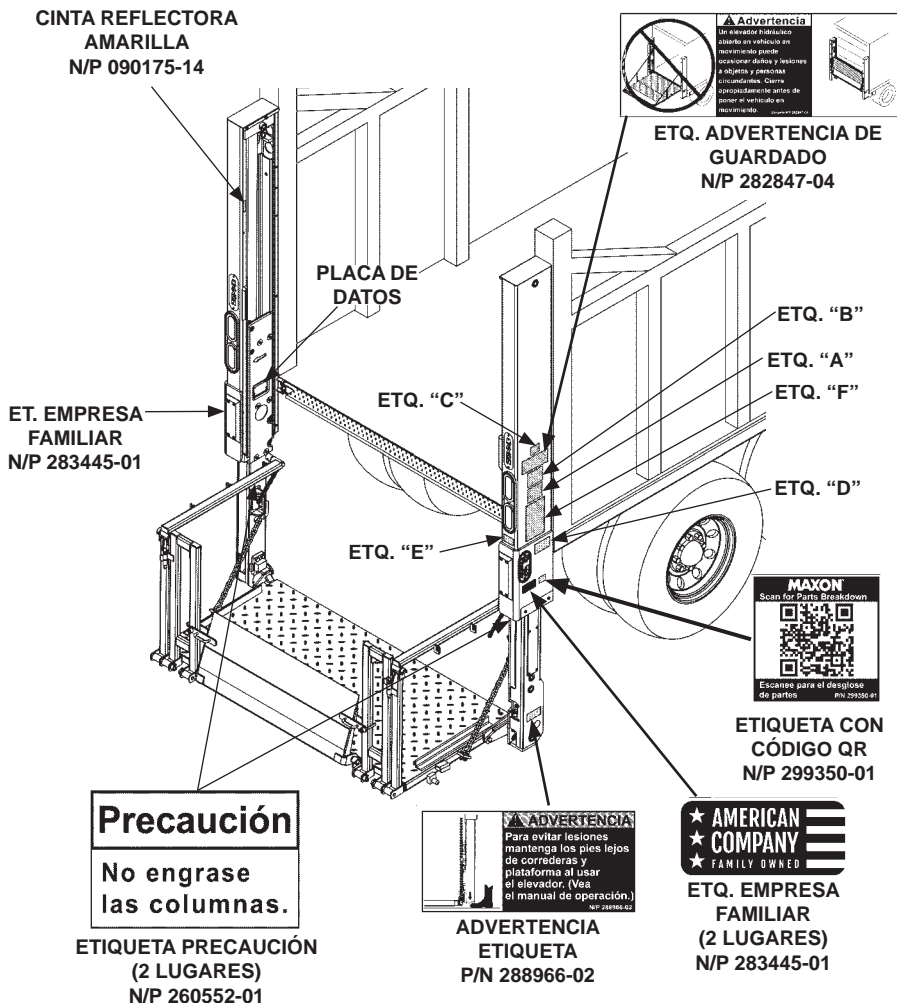

FIG. 10-1

⚠ Advertencia

Lea detenidamente la siguiente información

- La operación inadecuada de este elevador puede provocar serios daños a la persona. En caso de no contar con una copia del instructivo de operación, solicítela a su patrón, distribuidor o arrendador antes de operar este elevador.
- No operar si detecta señales de mantenimiento deficiente, daño a partes vitales, o plataforma resbalosa hasta que sean corregidas estas deficiencias.
- En caso de utilizar una transpaleta manual, asegúrese de poder maniobrarla con seguridad.
- No use montacargas sobre este elevador.
- Nunca exponga ninguna parte del cuerpo bajo, entre o alrededor de las partes del mecanismo del elevador, entre la plataforma, suelo o camión que pueda quedar atrapada.
- Si otro operador permanece en el elevador junto a usted, asegúrese de no estar en peligro de colisión con cualquier obstáculo en movimiento o potencialmente desplazable.
- **HAGA USO DEL SENTIDO COMÚN.**
- Si la carga no parece estar colocada de manera segura, no active el elevador.

Visite nuestra página web www.maxlift.com para descargar copias gratuitas de manuales de este modelo de elevador hidráulico, o llame a nuestro Servicio al cliente (800) 227-4116.

Instrucciones de seguridad

Lea todas las etiquetas y el Manual de operación antes de operar este elevador.

1. No manipule este elevador hasta que haya recibido la capacitación adecuada; haya leído y familiarizado con las instrucciones de operación.
2. Asegúrese que el vehículo esté estacionado de manera adecuada y con freno de seguridad antes de iniciar la operación del elevador hidráulico.
3. Siempre inspeccione este elevador asegurándose tenga el mantenimiento adecuado y ningún signo de daño.
4. No lo sobrecargue.
5. Asegúrese que la zona donde se desplegará la plataforma esté despejada antes de desplegarla o replegarla.
6. Asegúrese que la zona de la plataforma, así como el área circundante estén despejadas en cualquier momento de la operación del elevador hidráulico.
7. Este elevador hidráulico está destinado exclusivamente a operaciones de carga y descarga. No lo utilice para ningún otro propósito.

LA CAPACIDAD MÁXIMA DE ESTE ELEVADOR ES

--- LB [--- KG]

SIEMPRE QUE LA CARGA ESTÉ CENTRADA EN LA PLATAFORMA TRANSPORTADORA.

(CONSULTE LA TABLA 11-1)

⚠ Precaución

Siempre manténgase fuera del área de la plataforma.

⚠ Advertencia

Existe riesgo de caer desde o ser prensado por el elevador.

Mantenga manos y pies fuera de las zonas de pliegue.

Asegúrese de tener la carga estable y usted parado firmemente sobre el elevador.

Lea y comprenda todas las instrucciones y ADVERTENCIAS previa operación

INSTRUCCIONES DE OPERACIÓN

BMR

Escanee este código QR para ver el video o manual de operación.

OPERACIÓN	REPLEGADO
<p>1 BAJE LAS CORREDERAS ALINEANDO LA FLECHA AMARILLA CON LA FRANJA AMARILLA. LA PLATAFORMA ESTÁ LISTA PARA DESCARGARSE.</p>	<p>1 ELEVE LA PLATAFORMA ALINEANDO LA FLECHA CON LA FRANJA AMARILLA. LA PLATAFORMA ESTÁ LISTA PARA REPLEGAR.</p>
<p>2 DESPLIEGUE LA PLATAFORMA.</p>	<p>2 REPLIEGUE LA PLATAFORMA.</p>
<p>3 BAJE LA PLATAFORMA. SI BAJA LENTAMENTE Y EL ELEVADOR ES DE DESCENSO ASISTIDO, PRESIONE EL BOTÓN DE DESCENSO (SI ESTÁ EQUIPADO).</p> <p>2 - ELEVE LA PLATAFORMA.</p>	<p>3 ELEVE LAS CORREDERAS PARA REPLEGAR LA PLATAFORMA.</p>

PIN 289163-06 E

**HOJA DE ETIQUETAS
FIG. 11-1**

MODELO	N/P DE ORDEN	ETIQUETA "C"
BMR-CS-35	289163-05	3500 LB [1600 KG]
BMR-CS-44	289163-06	4400 LB [2000 KG]

**NÚMEROS DE PARTE DE LA HOJA DE ETIQUETAS
TABLA 11-1**

UBICACIONES DEL CONTROL ESTÁNDAR

ACCESO DESDE TIERRA - INTERRUPTOR DE COLUMNA

Los interruptores de palanca en el interruptor de la columna (FIG. 12-1A) permiten que el operador eleve (ARRIBA), descienda (ABAJO), REPLIEGUE y DESPLIEGUE la plataforma (FIG. 12-1) mientras está en el suelo.

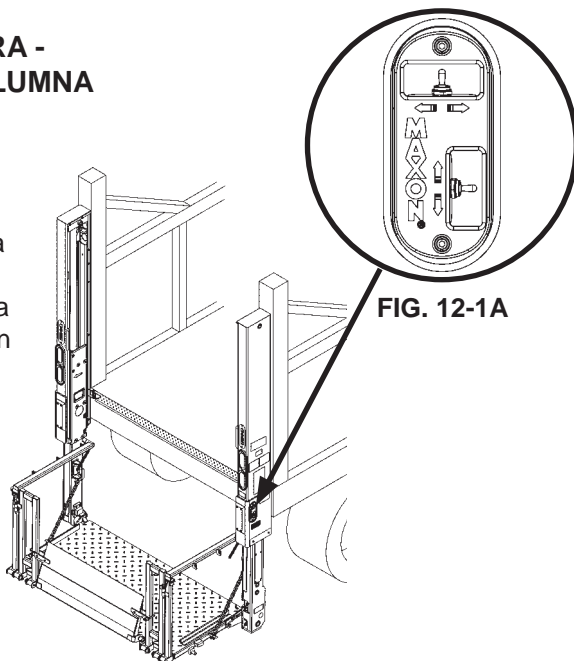

FIG. 12-1

ACCESO DESDE PLATAFORMA - INTERRUPTOR DE CORREDERA

El interruptor de palanca (FIG. 12-2A) en la **corredera derecha** permite que el operador eleve (ARRIBA) y descienda (ABAJO) la plataforma (FIG. 12-2) solamente. El interruptor permanece al alcance del operador mientras **SUBE** y **BAJA** en la plataforma.

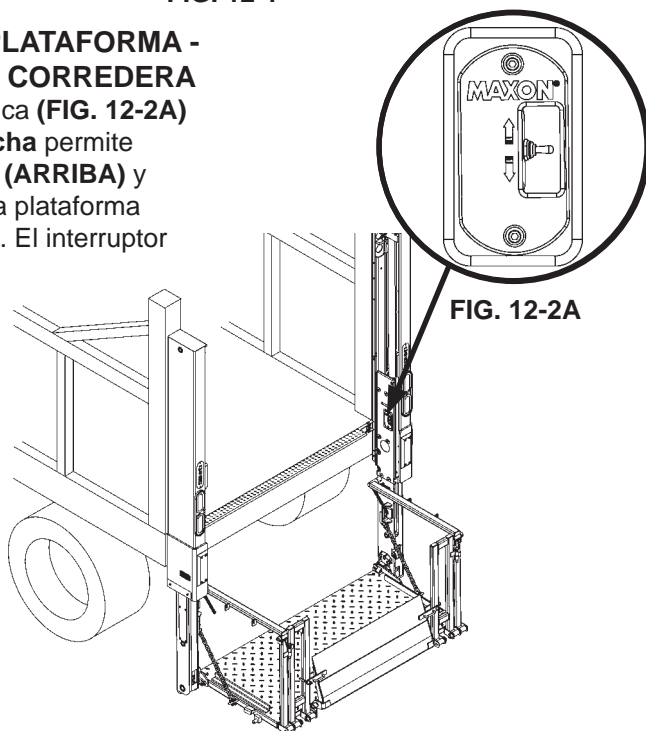

FIG. 12-2

CONTROLES PARA DESCENSO ASISTIDO (SI ESTÁ EQUIPADO)

ACCESO DESDE TIERRA - INTERRUPTOR DE COLUMNA

El botón de **DESCENSO ASISTIDO** (si está equipado) en el interruptor de la columna (**FIG. 13-1A**) permite que el operador baje la plataforma presionando el botón **DESCENSO ASISTIDO** una vez y sosteniendo la palanca hacia (**ABAJO**) (**FIG. 13-1**) mientras él permanece en tierra. El botón **DESCENSO ASISTIDO** (**FIG. 13-1A**) se ilumina para indicar que la función de descenso asistido está activada.

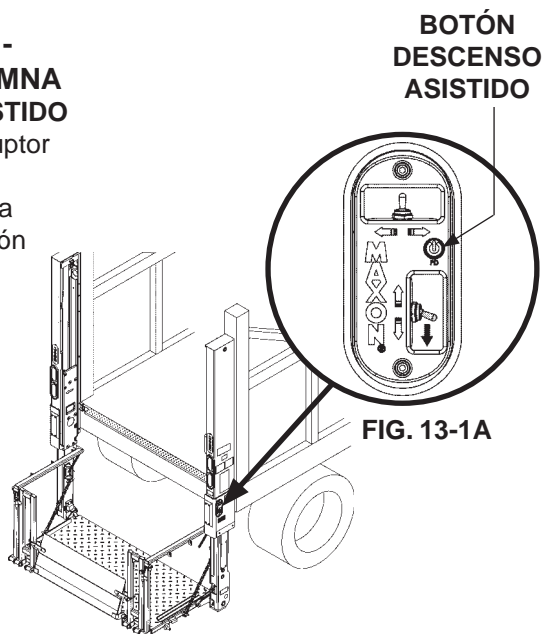

FIG. 13-1

ACCESO DESDE PLATAFORMA - INTERRUPTOR DE CORREDERA

El botón de **DESCENSO ASISTIDO** (si está equipado) en el interruptor de la corredera (**FIG. 13-2A**) permite que el operador baje la plataforma presionando el botón **DESCENSO ASISTIDO** una vez y sosteniendo la palanca hacia (**ABAJO**) (**FIG. 13-2**) mientras él viaja en la plataforma. El botón **DESCENSO ASISTIDO** (**FIG. 13-1A**) se ilumina para indicar que la función de descenso asistido está activada.

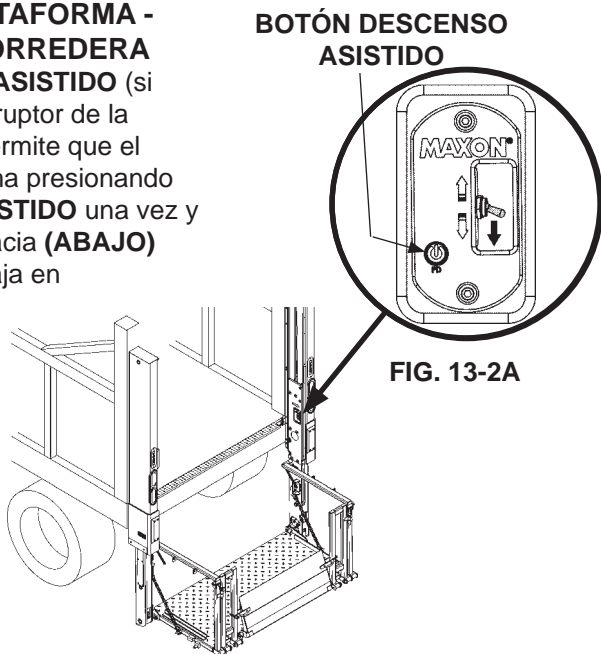
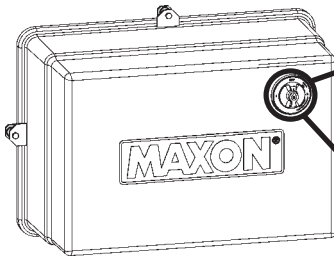

FIG. 13-2

CONTROLES DE LA CAJA DE LA BOMBA

INTERRUPTOR MAESTRO DE SELECCIÓN

El interruptor maestro de selección (FIGS. 14-1, 14-1A y 14-1B) suministra o interrumpe la energía de la batería de la(s) bomba(s). Para una sola caja de bomba (FIG. 14-1), posicione el **INTERRUPTOR MAESTRO DE SELECCIÓN** en 1 para operar el Elevador.
en 1 para operar el Elevador.



CAJA DE BOMBA SENCILLA
FIG. 14-1

Si el Elevador está equipado con una caja de bomba doble, el **INTERRUPTOR MAESTRO DE SELECCIÓN (FIG. 14-1A)** puede conectar la energía tanto a la **BOMBA 1** como a la **BOMBA 2** para energizar el Elevador. Para cortar la energía de las **BOMBAS 1 y 2**, posicione el interruptor hacia **OFF (APAGADO) (FIG. 14-1B)**.

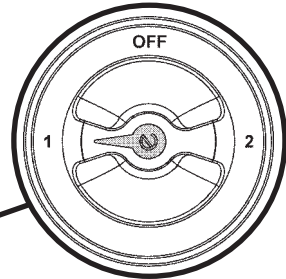

INTERRUPTOR MAESTRO DE SELECCIÓN
(BOMBA 1 SELECCIONADA)
FIG. 14-1A

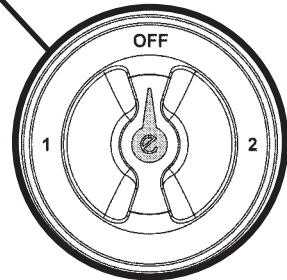

INTERRUPTOR MAESTRO DE SELECCIÓN
(APAGADO)
FIG. 14-1B

ASESORÍA ACERCA DEL MONTACARGAS

⚠ ADVERTENCIA

Mantenga los montacargas FUERA de la plataforma.

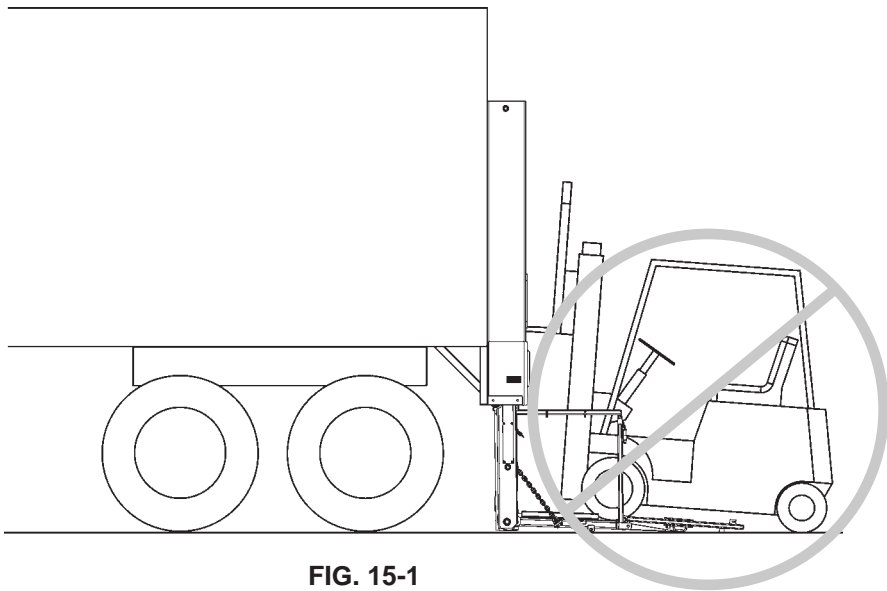

FIG. 15-1

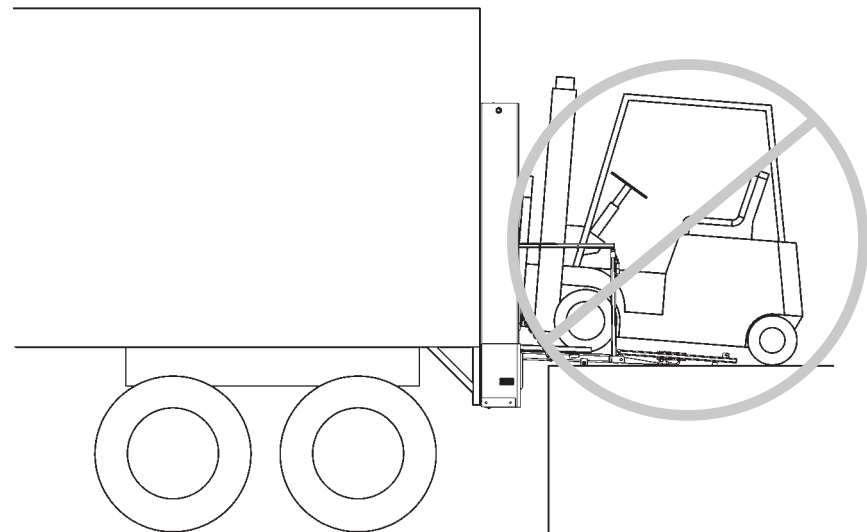

FIG. 15-2

CARGAR VEHÍCULO

ABRIR PLATAFORMA

NOTA: Las 2 luces intermitentes de la plataforma parpadean cuando la plataforma se está abriendo y cuando está desplegada. Las luces dejan de parpadear cuando la plataforma se repliega/guarda.

Presione el interruptor de palanca hacia **ABAJO** (FIG. 16-1) para descender la plataforma hasta que la flecha en la corredera y la etiqueta de la columna estén casi al parejo (FIG. 16-2A). La plataforma se liberará de las cuñas de cierre en la columna del Elevador. Después, utilice los interruptores de la columna 1 y 2 para **DESPLEGAR** la plataforma (FIG. 16-2). Sostenga ambas palancas hasta que la plataforma alcance la posición desplegada (horizontal) y entonces suelte los interruptores de palanca.

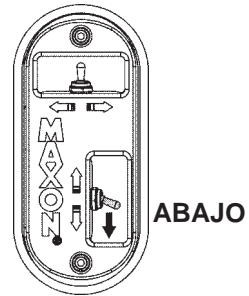

INTERRUPTOR DE LA COLUMNA
FIG. 16-1

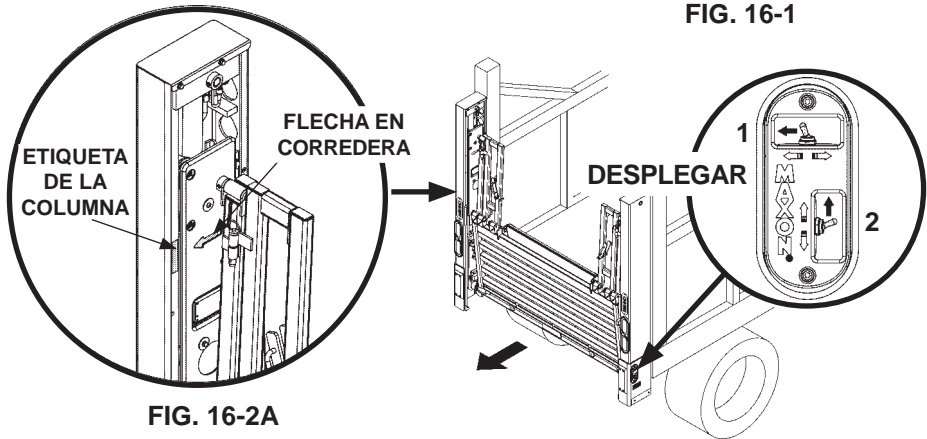

FIG. 16-2A

FIG. 16-2

DESCENDER PLATAFORMA

Para bajar la plataforma al suelo, utilice el interruptor de la columna como se muestra en la FIG. 16-3. Libere la palanca cuando la plataforma llegue al suelo.

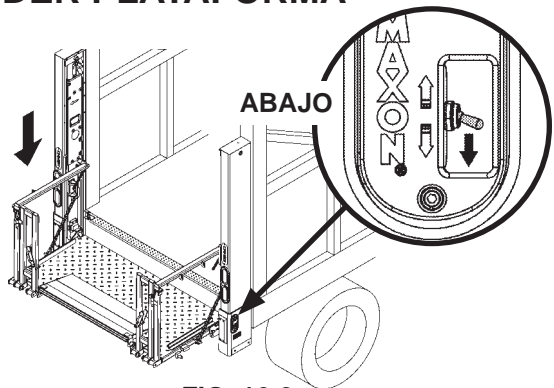

FIG. 16-3

ABRIR LA RAMPA DE RETENCIÓN - PLATAFORMA DE ACERO

Para desplegar la rampa de retención, gire el seguro en la dirección de la flecha (FIG. 17-1) y despliegue la rampa hacia el suelo (FIG. 17-2).

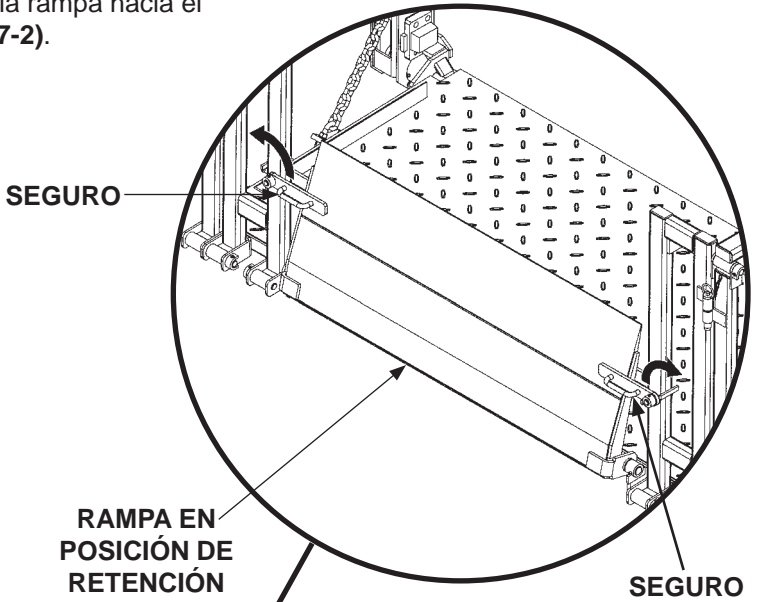

FIG. 17-1

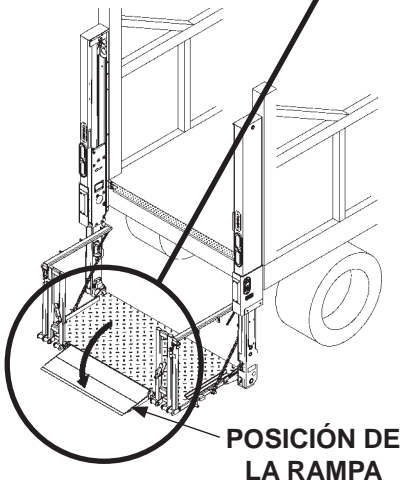

FIG. 17-2

CARGAR VEHÍCULO - Cont.

ABRIR LA RAMPA DE RETENCIÓN - PLATAFORMA DE ALUMINIO

Para desplegar la rampa de retención, primero presione la rampa de retención hacia abajo (**FIG. 18-1A**) para liberar la tensión en el seguro. Después, presione hacia abajo en el mecanismo de seguro (**FIG. 18-1B**) y levante la rampa de retención hasta que se encuentre en posición de rampa (**FIG. 18-1C**).

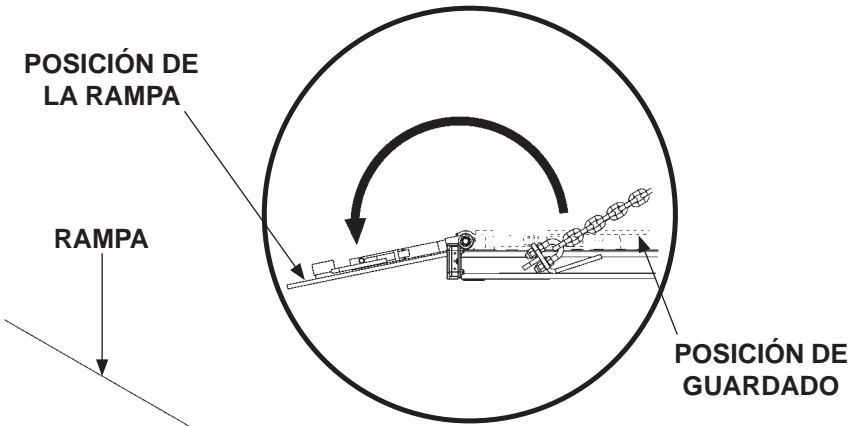

FIG. 18-1C

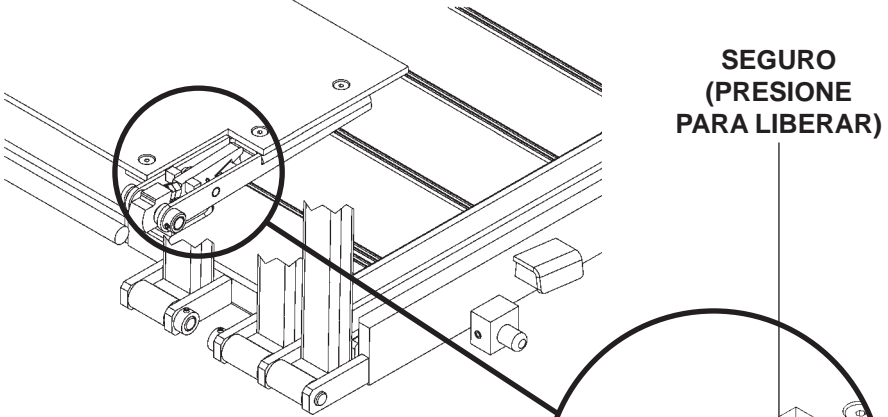

FIG. 18-1A

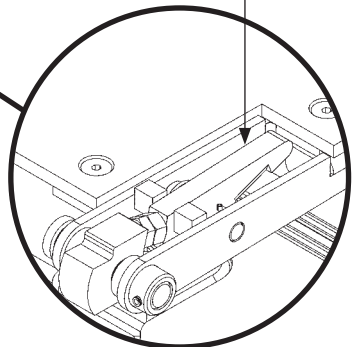

FIG. 18-1B

POSICIONAR LA CARGA

ADVERTENCIA

La carga nunca debe pasar los bordes de la plataforma. No coloque cargas inestables en la plataforma, tampoco exceda la capacidad de carga del Elevador Hidráulico. Si permanecerá en la plataforma, no permita que sus pies salgan del borde de la plataforma.

1. Coloque todas las cargas tan cerca del borde interno de la plataforma como sea posible, con la parte más pesada hacia la carrocería como se muestra en la **FIG. 19-1**.
2. Mueva la carga a través de la rampa (**FIG. 19-1**) hacia la plataforma, pero nunca eleve ni recargue cargas en la rampa. Asegúrese de que las botellas descansen contra la barandilla de la plataforma (**FIG. 19-1A**) y el ángulo de soporte (**FIG. 19-1B**).
3. Pase la cadena alrededor de cada botella de gas y engánchelas a la barandilla de la plataforma como se muestra en la **FIG. 19-1A**. Si permanecerá de pie en la plataforma, colóquese en el área marcada con el par de huellas (**FIG. 19-1**) y obedezca la **ADVERTENCIA** anterior.

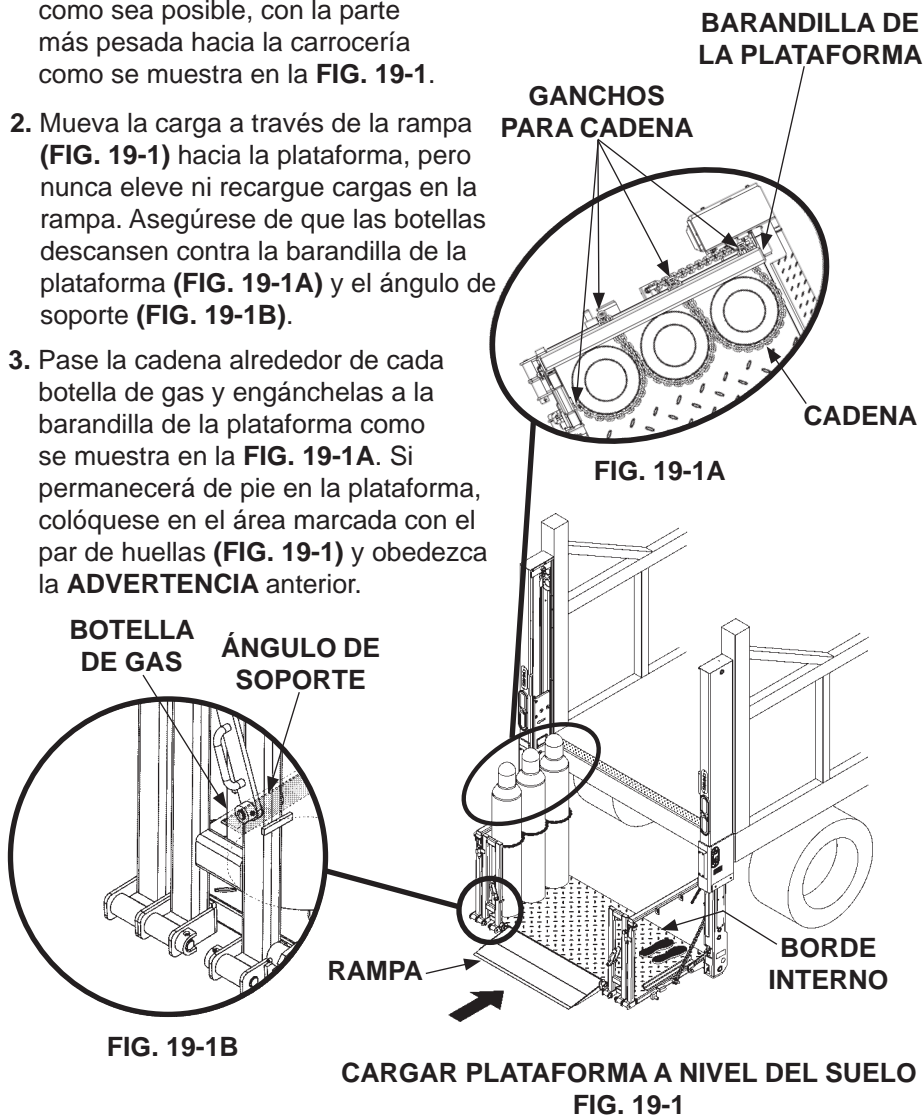

CARGAR VEHÍCULO - Cont. ELEVAR Y DESCARGAR LA PLATAFORMA

⚠ PRECAUCIÓN

Dejar la rampa en la posición de retención puede causar tropezones. Para prevenir lesiones, suba a la plataforma antes de poner la rampa en esta posición.

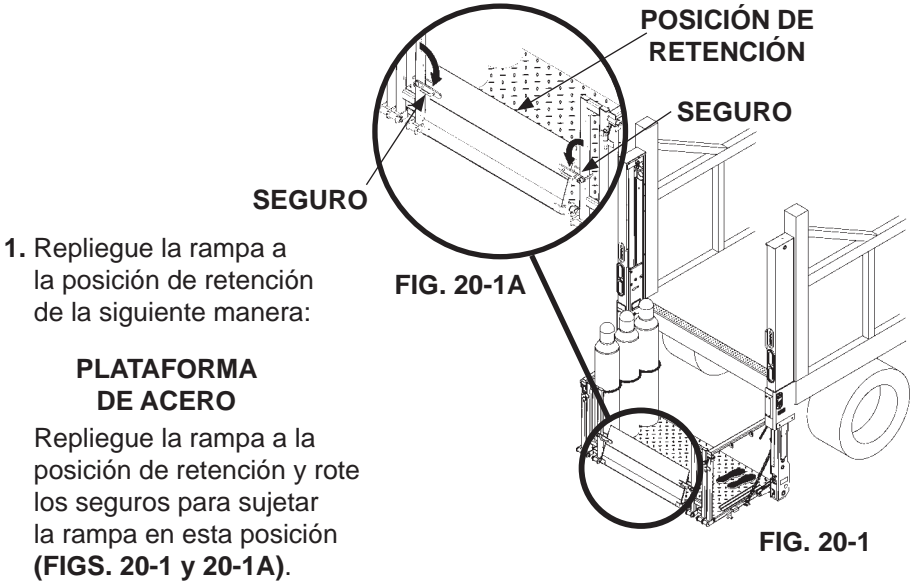

PLATAFORMA DE ALUMINIO

Repliegue la rampa hasta que se asegure en la posición de retención (FIG. 20-2).

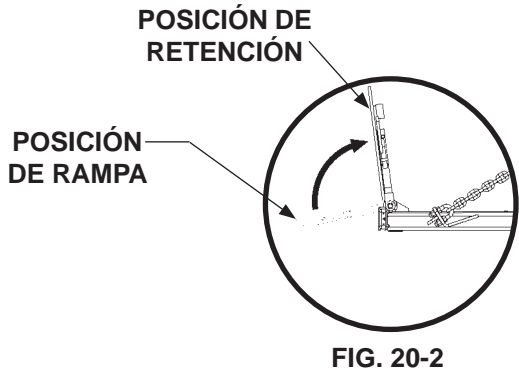

2. Utilice el interruptor en la corredera para elevar la plataforma (**ARRIBA**) del suelo a nivel de cama (**FIG. 21-1**). Suelte el interruptor cuando la plataforma llegue a la altura de cama.

3. Desenganche la cadena de la barandilla de la plataforma como se muestra en la **FIG. 21-1A**. Deslice la carga hacia el vehículo cuidadosamente (**FIG. 21-1**).

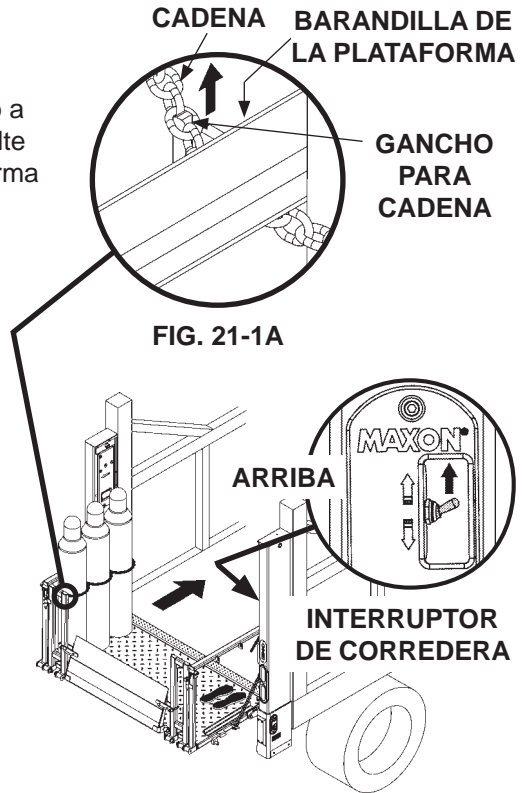

MOVER CARGA AL VEHÍCULO
FIG. 21-1

4. Utilice el interruptor en la corredera para hacer descender la plataforma a nivel del suelo (**FIG. 21-2**).

5. Si hay más de una carga para subir al vehículo, repita los pasos para **CARGAR EL VEHÍCULO** con cada carga. Cuando termine de cargar, siga el procedimiento para **GUARDAR PLATAFORMA** contenido en este manual.

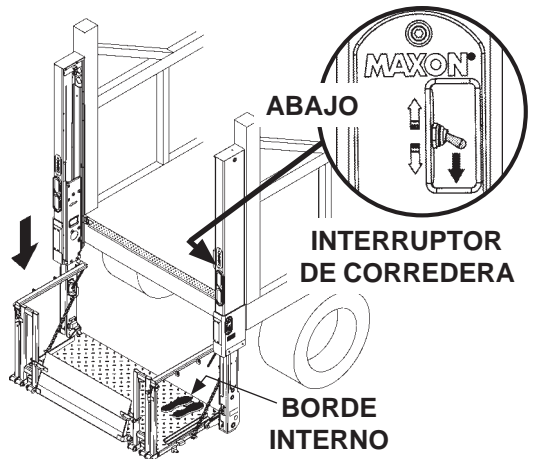
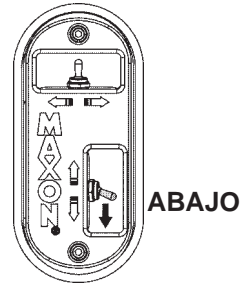

FIG. 21-2

DESCARGAR VEHÍCULO ABRIR LA PLATAFORMA

Presione hacia **ABAJO** el interruptor de palanca **ARRIBA/ABAJO** en la columna (**FIG. 22-1**) para descender la plataforma (**FIG. 22-2A**) hasta que la flecha de la corredera y la etiqueta en la columna estén aproximadamente al mismo nivel (**FIG. 22-2B**). La plataforma se liberará de las cuñas de cierre en la columna del Elevador. Después, utilice los interruptores **1** y **2** de la columna para **DESPLEGAR** la plataforma (**FIG. 22-2A**). Sostenga ambas palancas hasta que la plataforma alcance la posición desplegada (horizontal) y entonces suelte las palancas.



INTERRUPTOR
DE LA COLUMNA
FIG. 22-1

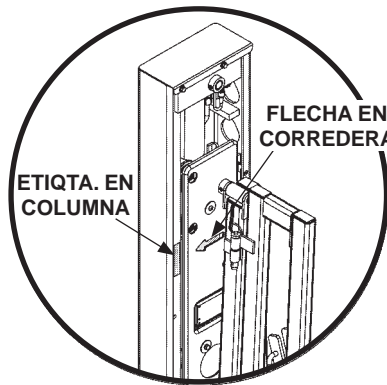

FIG. 22-2B

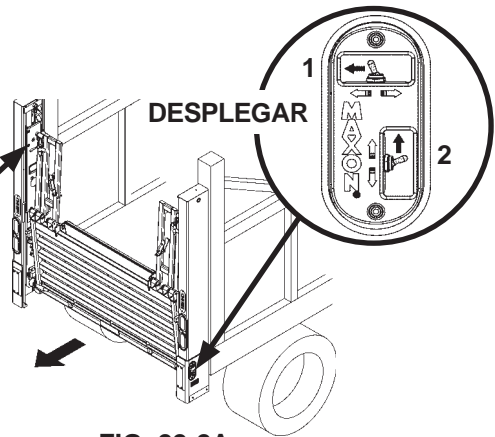

FIG. 22-2A

DESCENDER LA PLATAFORMA

Para descender la plataforma al suelo, utilice el interruptor en la columna como se muestra en la **FIG. 22-3**. Suelte la palanca cuando la plataforma llegue al suelo.

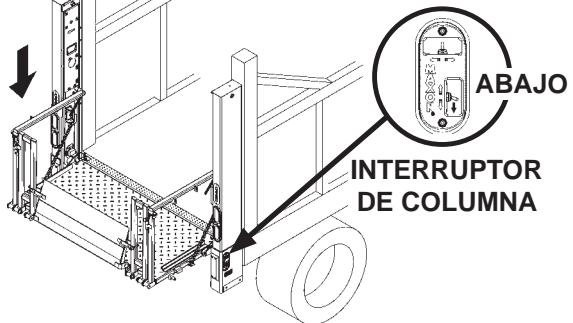

FIG. 22-3

ELEVAR LA PLATAFORMA

Utilice el interruptor en la corredera para elevar la plataforma (FIG. 23-1) del suelo a nivel de cama. Suelte la palanca cuando la plataforma alcance el nivel de cama.

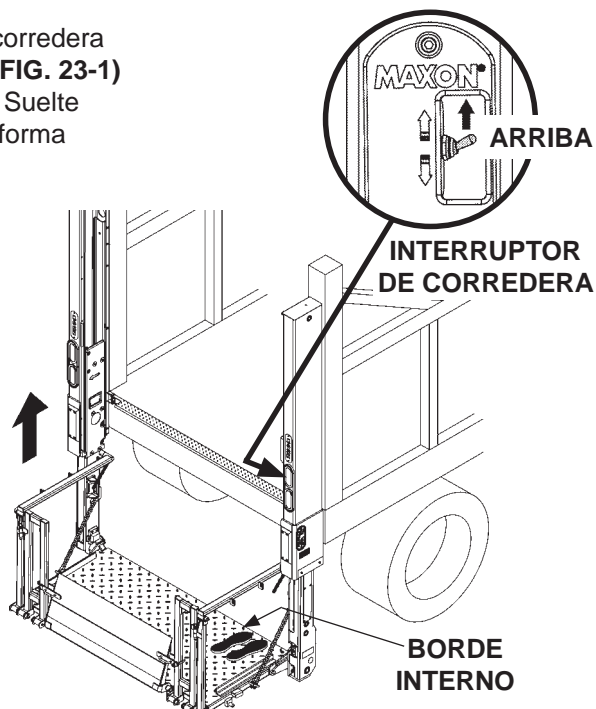

FIG. 23-1

DESCARGAR VEHÍCULO - Cont.

POSICIONAR CARGA

⚠ ADVERTENCIA

La carga nunca debe pasar los bordes de la plataforma. No coloque cargas inestables en la plataforma, tampoco exceda la capacidad de carga del Elevador Hidráulico. La carga no debe exceder un máximo de 3 cilindros en cada lado de la plataforma dentro de la capacidad nominal del elevador. Si usted permanecerá en la plataforma, no permita que sus pies salgan del borde de la plataforma.

⚠ ADVERTENCIA

Tirar de la carga desde el vehículo hacia la plataforma puede resultar en una caída de la plataforma así como lesiones graves. Siempre empuje la carga hacia la plataforma al descargarla del vehículo.

1. Coloque toda la carga tan cerca como sea posible del borde interno de la plataforma hacia el vehículo como se muestra en la **FIG. 24-1**. Asegúrese de que la carga descansa en la barandilla de la plataforma (**FIG. 24-1**) y el ángulo de soporte (**FIG. 24-1B**).

2. Pase la cadena alrededor de cada botella de gas y engánchelas a la barandilla de la plataforma como se muestra en la **FIG. 24-1A**. Si permanecerá de pie en la plataforma, colóquese en el área marcada con el par de huellas (**FIG. 24-1**) y obedezca la **ADVERTENCIA** anterior.

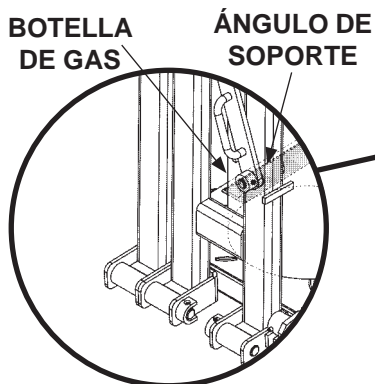

FIG. 24-1B

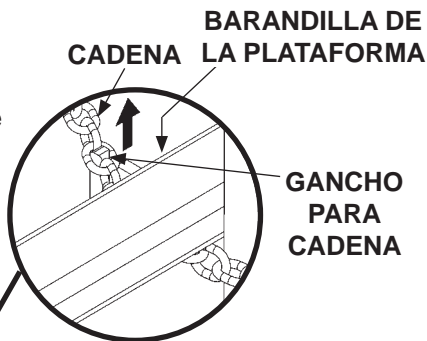
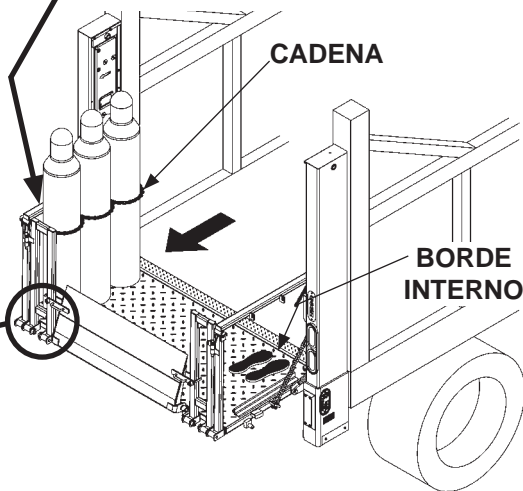

FIG. 24-1A



MOVER CARGA A LA PLATAFORMA
FIG. 24-1

BAJAR Y DESCARGAR PLATAFORMA

⚠ ADVERTENCIA

Antes de bajar la plataforma asegúrese de que el área alrededor de ella esté libre de personas y objetos. Si usted se encuentra en la plataforma, no permita que sus pies salgan del borde de la plataforma.

1. Utilice el interruptor de la corredera para descender la plataforma hasta el suelo (**FIG. 25-1**). Libere el interruptor cuando la plataforma llegue al nivel del suelo.

2. Despliegue la rampa de retención a posición de rampa de la siguiente manera:

PLATAFORMA DE ACERO

Rote los seguros (**FIG. 25-1A**) para liberar la rampa de retención. Despliegue la rampa a posición de rampa (**FIG. 25-1A**).

PLATAFORMA DE ALUMINIO

Presione el mecanismo de seguro hacia abajo y despliegue la rampa de retención a la posición de rampa (**FIG. 25-2**).

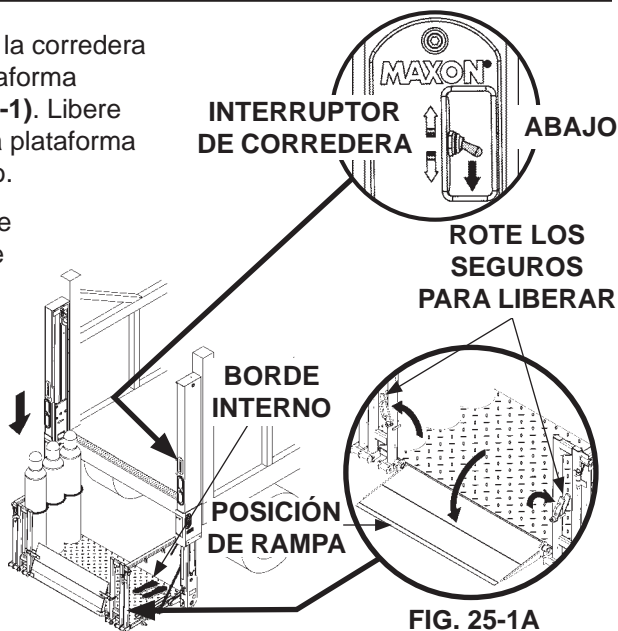

FIG. 25-1

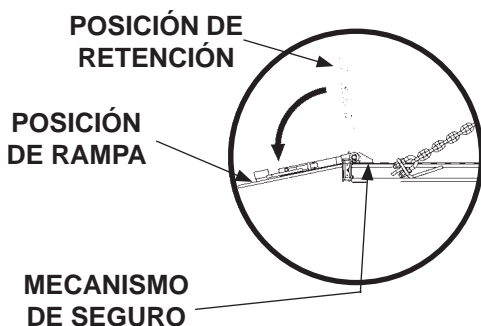
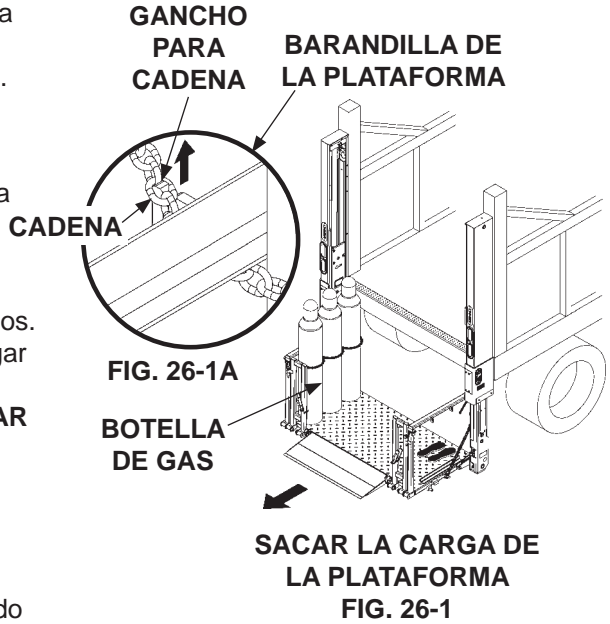

FIG. 25-2

BAJAR Y DESCARGAR PLATAFORMA - Cont.

3. Desenganchar la cadena de la barandilla de la plataforma (FIG. 26-1A).
4. Cuidadosamente retire la carga de la plataforma (FIG. 26-1) y colóquela en un lugar donde no representará un peligro para personas o vehículos. Si hay más que descargar del vehículo, repita los pasos para **DESCARGAR VEHÍCULOS** con cada carga. Cuando termine de descargar, utilice el procedimiento para **GUARDAR PLATAFORMA** contenido en este manual.



GUARDAR PLATAFORMA GUARDAR RAMPA DE RETENCIÓN

PLATAFORMA DE ACERO

Repliegue la rampa a posición de guardado (FIG. 27-1B) como se muestra en las FIGS. 27-1A y 27-1B.

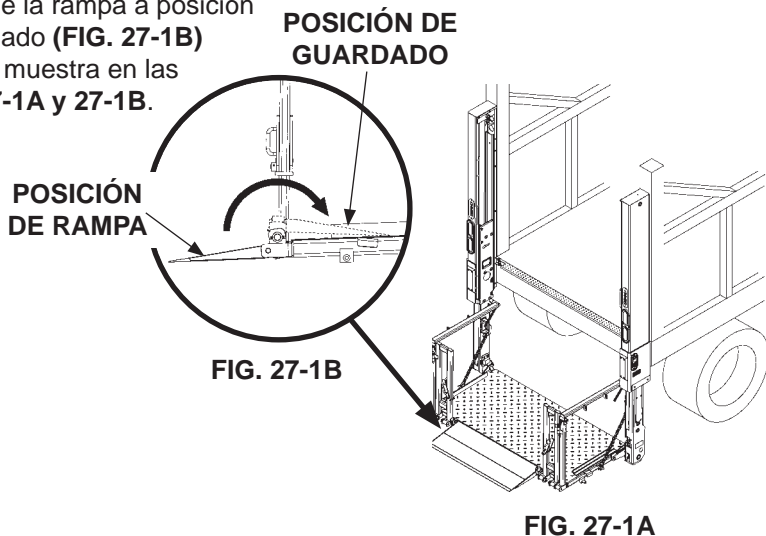

PLATAFORMA DE ALUMINIO

Presione la rampa hasta la posición de guardado hasta que enganche, como se muestra en la FIG. 27-2.

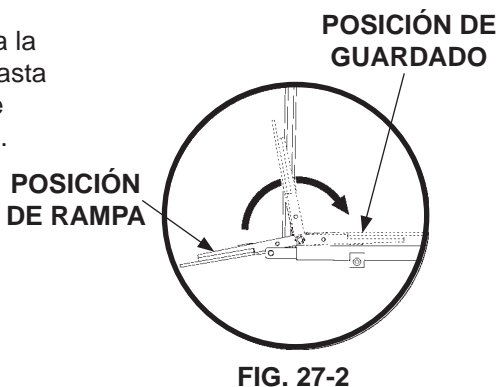

GUARDAR PLATAFORMA - Cont.

GUARDAR PLATAFORMA

PRECAUCIÓN

Tanto la plataforma como los topes inferiores se pueden dañar si la plataforma se dobla con el talón debajo de los topes inferiores de la columna. Los topes se interpondrán cuando la plataforma sea elevada. Evite daños al alinear las etiquetas de flecha en la columna y la corredera antes de replegar la plataforma. De esta manera el talón de la plataforma estará por sobre los topes.

1. Utilice el interruptor de la columna para elevar (**ARRIBA**) la plataforma (**FIG. 28-1A**) hasta que la flecha en la corredera y la etiqueta de la columna en la columna izquierda estén alineadas (**FIG. 28-1B**).

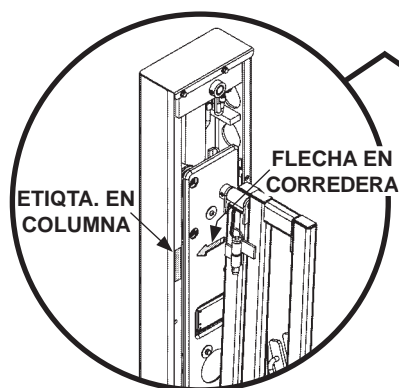

FIG. 28-1B

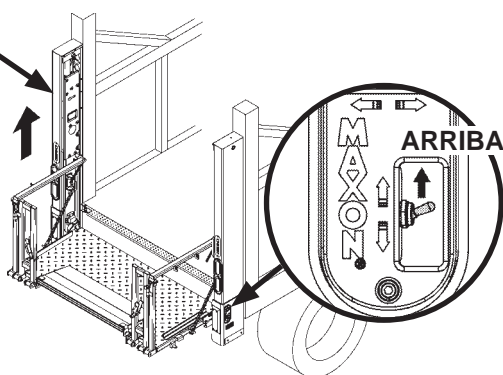

FIG. 28-1A

NOTA: Las 2 luces intermitentes de la plataforma parpadean cuando la plataforma se está abriendo y cuando está desplegada. Las luces dejan de parpadear cuando la plataforma se repliega/guarda.

2. Sostenga los interruptores 1 y 2 de la columna para **REPLEGAR** la plataforma (**FIG. 28-2**).

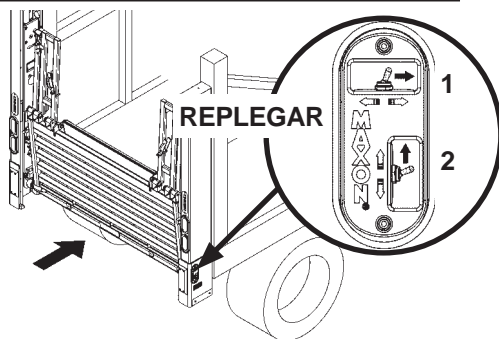
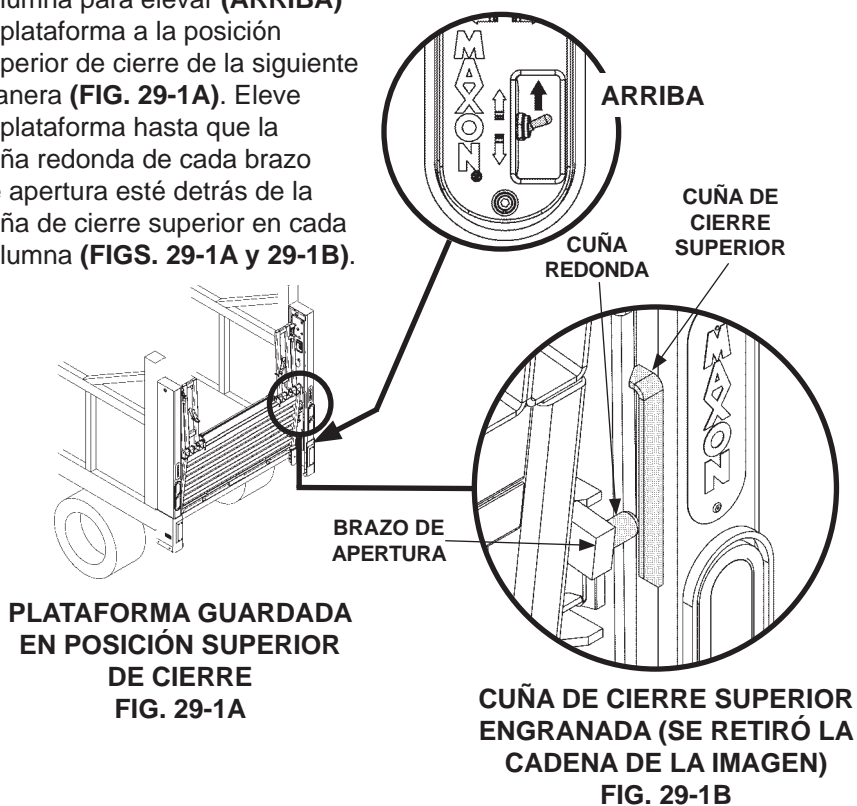

FIG. 28-2

ADVERTENCIA

Las cuñas de cierre superiores deben estar engranadas antes de mover el vehículo.

3. Utilice el interruptor en la columna para elevar (**ARRIBA**) la plataforma a la posición superior de cierre de la siguiente manera (**FIG. 29-1A**). Eleve la plataforma hasta que la cuña redonda de cada brazo de apertura esté detrás de la cuña de cierre superior en cada columna (**FIGS. 29-1A y 29-1B**).



CARGAR Y DESCARGAR EL MUELLE BAJAR PLATAFORMA DEBAJO DEL NIVEL DEL MUELLE

PRECAUCIÓN

Utilice rampa de muelle para mover las cargas entre el muelle y el vehículo. La rampa debe estar recargada en el muelle y el piso del vehículo. No debe recargar en la plataforma del Elevador.

NOTA: Baje la plataforma y la barandilla de la plataforma antes de retroceder el vehículo hacia el muelle.

1. Utilice el interruptor de la columna para descender (**ABAJO**) la plataforma hasta la posición de cierre inferior (**FIGS. 30-1 y 30-1A**). Suelte la palanca cuando el borde superior de la plataforma cerrada esté por debajo de la altura de cama y descansando en las cuñas de cierre inferiores (**FIG. 30-1A**).

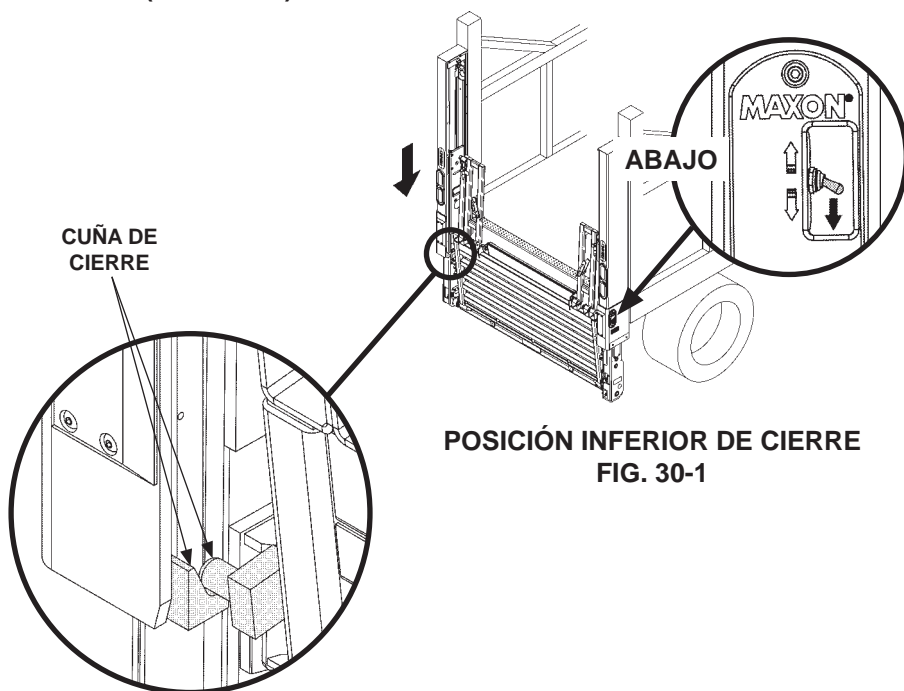

FIG. 30-1A

2. Retire los pasadores (FIG. 31-1A) de ambos lados de la plataforma para desenganchar la barandilla de la plataforma. Baje la barandilla hasta que cuelgue de la plataforma como se muestra en la FIG. 31-1B.

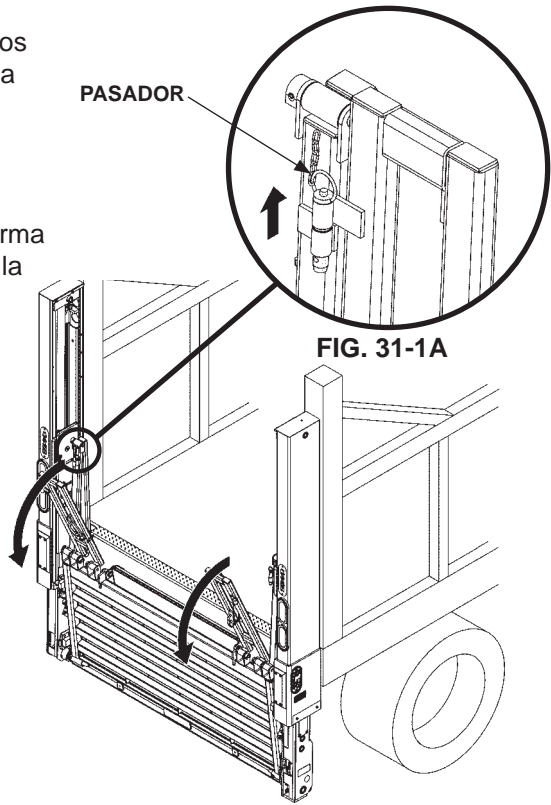

FIG. 31-1B

PRECAUCIÓN

Para evitar daños al Elevador, utilice la placa del muelle para mover cargas entre el muelle y el vehículo.

3. Retroceda el vehículo hasta llegar al muelle (FIG. 31-2). Ahora puede mover carga entre el muelle y el vehículo.

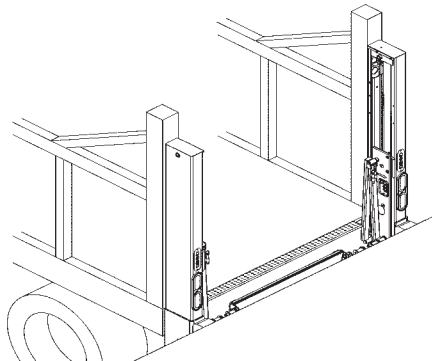

FIG. 31-2

BAJAR PLATAFORMA DEBAJO DEL NIVEL DEL MUELLE - Cont.

4. Cuando termine de cargar y descargar del muelle, levante la barandilla en cada lado de la plataforma como se muestra en la **FIG. 32-1A**. Sostenga la barandilla a la plataforma como se muestra en la **FIG. 32-1B**.

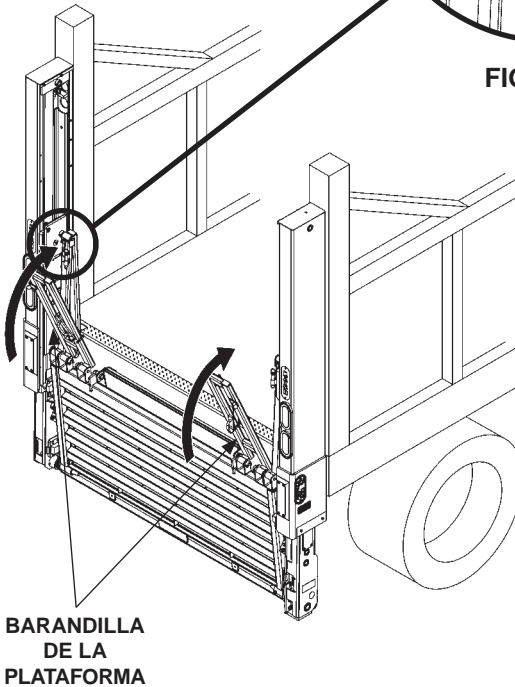

FIG. 32-1B

FIG. 32-1A

⚠ ADVERTENCIA

Las cuñas de cierre superiores deben estar engranadas antes de mover el vehículo.

5. Utilice el interruptor de la columna para elevar (**ARRIBA**) la plataforma a la posición de cierre superior de la siguiente manera (**FIG. 33-1A**). Eleve la plataforma hasta que la cuña redonda de cada brazo de apertura esté detrás de la cuña superior de cierre en cada columna (**FIGS. 33-1A y 33-1B**).

