

MS-17-10  
REV. C  
MAYO 2021

# MAXON® TE-33

## MANUAL DE INSTALACIÓN TE-33 Y TEWR-33

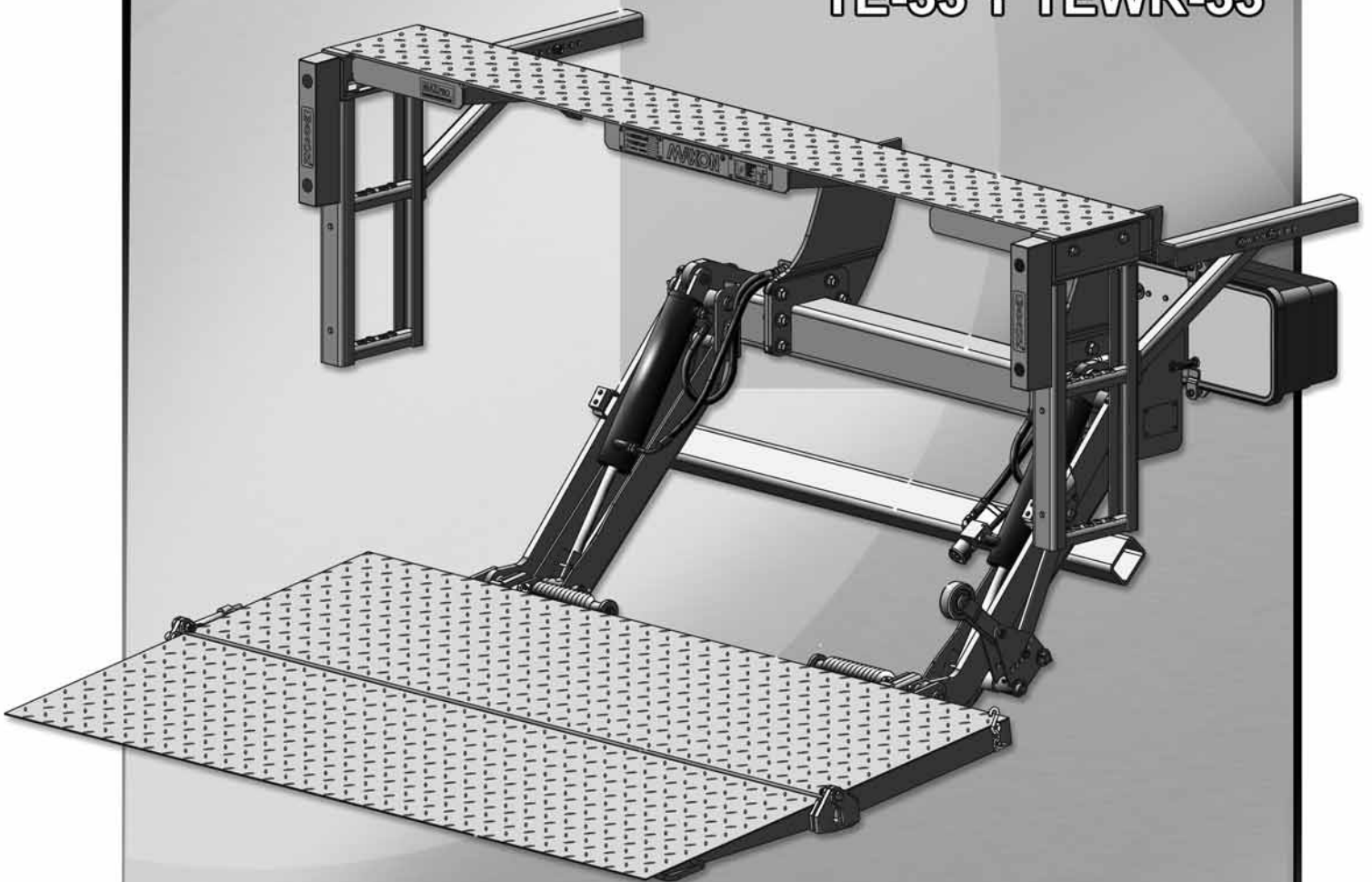

Visite [www.maxonlift.com](http://www.maxonlift.com). para información sobre el mantenimiento y las partes de su Elevador **TE-33**. Seleccione **Productos**, **TUK-A-WAY** y **TE-33**. Abra el **Manual de Mantenimiento** en la ventana **Documentación del Producto**. Para partes, haga click en el **Portal de Partes**, **TUK-A-WAY** y después en **TE-33**.

# TABLE OF CONTENTS

<b>SUMARIO DE CAMBIOS: MS-17-10, REVISIÓN C</b> .....	<b>4</b>
<b>ADVERTENCIAS</b> .....	<b>5</b>
<b>INSTRUCCIONES DE SEGURIDAD</b> .....	<b>6</b>
<b>AVISO</b> .....	<b>6</b>
COMPONENTES DEL ELEVADOR HIDRÁULICO ESTÁNDAR .....	7
CAJA DE PARTES PARA INSTALACIÓN TE-33.....	8
MANUALES Y ETIQUETAS TE-33.....	9
<b>REQUISITOS DEL VEHÍCULO</b> .....	<b>10</b>
<b>CENTRO DE MASA</b> .....	<b>16</b>
ATORNILLAR LA PLACA DE EXTENSIÓN.....	17
PASO 1 - INSTALAR LA PLACA DE EXTENSIÓN AL VEHÍCULO .....	17
SOLDAR LA PLACA DE EXTENSIÓN (MÉTODO ALTERNATIVO).....	20
PASO 2 - SOLDAR EL ELEVADOR HIDRÁULICO AL VEHÍCULO.....	22
PASO 3 - FIJAR EL MARCO Y LA CAJA DE LA BATERÍA OPCIONAL AL VEHÍCULO (SI SE EQUIPA) .....	28
PASO 4 - INSTALAR EL CABLE DE ALIMENTACIÓN ELÉCTRICA.....	36
PASO 5 - CONECTAR EL CABLE DE ALIMENTACIÓN ELÉCTRICA.....	38
PASO 6 - CONECTAR EL CABLE A TIERRA.....	40
PASO 7 - INSTALAR EL INTERRUPTOR DE CONTROL.....	42
PASO 8 - VERIFICAR EL FLUIDO HIDRÁULICO .....	44
PASO 9 - CONECTAR EL CABLE DE ALIMENTACIÓN ELÉCTRICA A LA BATERÍA.....	46
PASO 10 - REMOVER LOS ÁNGULOS DE BLOQUEO E INSPECCIONAR EN BUSCA DE INTERFERENCIAS .....	47
PASO 11- AJUSTAR EL BRAZO DE APERTURA.....	52
PASO 12 - AJUSTAR PLATAFORMA (SI SE REQUIERE).....	54
PASO 13 - TERMINAR DE SOLDAR EL ELEVADOR HIDRÁULICO AL VEHÍCULO .....	56
PASO 14 - ATORNILLAR ESCALONES OPCIONALES A LA PLACA DE EXTENSIÓN.....	57

## TABLA DE CONTENIDO - Cont.

PASO 15 - POSICIONAR LUCES POSTERIORES EN EL VEHÍCULO .....	61
<b>COLOCAR ETIQUETAS: TE-33 .....</b>	<b>62</b>
<b>ETIQUETAS Y PLACAS: TE-33 .....</b>	<b>64</b>
<b>COLOCAR ETIQUETAS: TEWR-33 .....</b>	<b>65</b>
<b>ETIQUETAS Y PLACAS: TEWR-33 .....</b>	<b>67</b>
<b>RETOCAR ACABADO DE PINTADO O DE GALVANIZADO .....</b>	<b>68</b>
<b>DIAGRAMAS DEL SISTEMA .....</b>	<b>69</b>
OPERACIÓN DE LA BOMBA Y MOTOR SOLENOIDE (DESCENSO POR GRAVEDAD).....	69
ESQUEMA HIDRÁULICO (DESCENSO POR GRAVEDAD) .....	70
ESQUEMA ELÉCTRICO (DESCENSO POR GRAVEDAD).....	71
OPERACIÓN DE LA BOMBA Y DEL MOTOR SOLENOIDE (DESCENSO ASISTIDO) .....	72
ESQUEMA HIDRÁULICO (DESCENSO ASISTIDO) .....	73
ESQUEMA ELÉCTRICO (DESCENSO ASISTIDO).....	74
VALORES ELÉCTRICOS.....	75
<b>OPCIONES .....</b>	<b>76</b>
COMPONENTES OPCIONALES PARA EL ELEVADOR.....	76
<b>SOLICITUD PARA INSPECCIÓN ANTES DE LA ENTREGA.....</b>	<b>79</b>

## SUMARIO DE CAMBIOS: MS-17-10, REVISIÓN C

PÁGINA	DESCRIPCIÓN DEL CAMBIO
Portada	Se actualizó la REV, la fecha de publicación y el año de los derechos de autor.
	Se eliminaron las referencias del TE-25DC y TEWR-25DC a través de todo el manual.
10, 11	Se agregó el detalle de la brecha de 3/4" [19 mm].
24	Se actualizó el párrafo 3 con la instrucción de verificar que el talón de la plataforma esté ajustado contra la placa de extensión.
28-31	Se actualizaron las instrucciones para la caja de la batería opcional y el bastidor. Se agregó la NOTA con la opción de la soldadura y se combinaron las instrucciones en las páginas 33 y 44 en el párrafo 3. Las instrucciones para la conexión de la batería cambiaron al párrafo 4.
35	Se corrigió la caja de texto con la línea de carga y se agregó la caja de texto para el cable a tierra en el vehículo de la batería.
36	Se cambió el tamaño de la broca de #21 a una broca de 5/32" para taladrar 2 agujeros en la carrocería del vehículo en el poste vertical.
42	Se cambió el tamaño de la broca del taladro de #21 a una broca de taladro de 5/32" para taladrar 2 agujeros en el poste vertical en la carrocería del vehículo para montar el interruptor de control.
45	Se agregaron las marcas y los números de parte de los aceites hidráulicos recomendados en las tablas .
50	Se actualizó la brecha en la plataforma a 3/4" [19 mm].
71, 74	Se agregó la batería de 24 VDC a los esquemas eléctricos.
79	Se actualizó el formulario de Inspección antes de la Entrega para incluir la brecha de 3/4" [19 mm] entre el talón de la plataforma y la placa de extensión cuando la plataforma se encuentre a la altura de cama.

**MAXON®** 11921 Slauson Ave. Santa Fe Springs, CA. 90670 (800) 227-4116 FAX (888) 771-7713

Cumpla con las siguientes **ADVERTENCIAS e INSTRUCCIONES DE SEGURIDAD** antes y durante la instalación de los elevadores hidráulicos. Consulte el Manual de operación para conocer los requisitos de seguridad.

## **⚠ ADVERTENCIA**

Instalar y mantener el elevador hidráulico puede exponerle a químicos, incluyendo plomo, los cuales pueden causar cáncer y anomalías congénitas u otros daños reproductivos conocidos para el estado de California. Para minimizar su exposición, instale y mantenga el elevador hidráulico en un área ventilada y utilice **Protección Personal adecuada (PPE, por sus siglas en inglés)**. Para obtener más información consulte [www.P65Warnings.ca.gov](http://www.P65Warnings.ca.gov).

## **⚠ ADVERTENCIA**

- No se coloque, o permita obstrucciones bajo la plataforma al momento de descender el elevador hidráulico. **Asegúrese que sus pies estén alejados del elevador.**
- **Mantenga dedos, manos, brazos, piernas, y pies alejados de las partes móviles de este elevador hidráulico (y bordes de la plataforma) durante la operación del elevador.**
- **Guarde correctamente la plataforma cuando no esté en uso. Una plataforma desplegada representa un peligro para los transeúntes y vehículos circundantes.**
- **Asegúrese que la batería del vehículo esté desconectada** durante la instalación del elevador hidráulico. No conecte la batería del vehículo al elevador hasta que haya finalizado la instalación o hasta que se le indique en las instrucciones de instalación.
- Si requiere estar sobre la plataforma durante la operación del elevador, mantenga sus pies y cualquier otro objeto alejados del borde interior de la plataforma; ya que corren peligro de ser prensados entre la plataforma del elevador y la placa de extensión.
- Evite realizar modificaciones sin autorización a los elevadores hidráulicos. Tales modificaciones no sólo pueden resultar en fallas prematuras en los elevadores, éstas también representan amenazas tanto para el elevador como para las personas que realizan la operación y su mantenimiento.
- Las prácticas recomendadas para soldar partes de acero están especificadas en el código actual de soldadura estructural **D1.1 Structural Welding Code - Steel**, publicado por la **Sociedad Americana de Soldadura (AWS por sus siglas en inglés)**. Soldar incorrectamente puede provocar daños al elevador y/o al vehículo, además de lesiones personales.
- Las prácticas recomendadas para soldar partes de acero galvanizado están especificadas en el código actual de soldadura estructural **D19.0 Structural Welding Zinc-Coated Steel** publicado por la **Sociedad Americana de Soldadura (AWS por sus siglas en inglés)**. Soldar incorrectamente puede provocar daños al elevador y/o al vehículo, además de lesiones personales.

## INSTRUCCIONES DE SEGURIDAD

- Lea cuidadosamente las instrucciones en este **Manual de Instalación** antes de instalar al Elevador Hidráulico.
- Antes de poner en operación el elevador hidráulico, lea detenidamente las instrucciones de operación descritas en el **Manual de Operación**.
- Obedezca todas las etiquetas de **ADVERTENCIAS** e instrucciones adheridas al elevador.
- Mantenga todas las etiquetas limpias y visibles. Reemplace cualquier etiqueta ilegible o faltante. Puede obtener reemplazos gratuitos por parte del **Servicio al Cliente Maxon**.
- Tome en cuenta la seguridad y ubicación de personas y objetos cercanos al operar el elevador hidráulico. Permanezca a un lado de la plataforma mientras opera el elevador hidráulico.
- No permita que personas sin entrenamiento adecuado operen el elevador hidráulico.
- Utilice un equipo de seguridad adecuado, como gafas protectoras, escudo facial y trajes de protección cuando brinde mantenimiento al elevador hidráulico y manipule la batería. Tanto la piel como los ojos desprotegidos pueden resultar lesionados por entrar en contacto con el ácido de la batería y con las rebabas del metal.
- Tenga cuidado al trabajar con las baterías de los vehículos. Verifique que el área de trabajo esté bien ventilada y que no haya fuego o chispas cerca de la batería. Nunca coloque sobre ésta objetos que puedan generar un corto circuito entre las terminales. Si el ácido de la batería entra en contacto con sus ojos, busque ayuda inmediata. Si cae ácido sobre su piel, lave inmediatamente con agua y jabón.
- Si ocurre una emergencia (vehicular o del elevador) mientras opera el elevador hidráulico, suelte el interruptor de control para detener el elevador.
- Un elevador correctamente instalado opera de manera suave y razonablemente silencioso. El único ruido notorio durante la operación proviene de la unidad de energía al descender y elevar la plataforma. Esté atento a chirridos, chasquidos y rasguños; corrija el problema antes de seguir operando el Elevador.

## AVISO

- Maxon Lift es responsable de brindar las instrucciones para instalar correctamente el elevador hidráulico **MAXON** en los camiones o tráileres solamente.
- Los instaladores de elevadores hidráulicos, y no Maxon Lift, son responsables de revisar y de seguir los reglamentos Federales, Estatales y Locales de acuerdo al camión o tráiler.
- Los instaladores de elevadores hidráulicos deben verificar que los camiones y tráileres estén equipados con las manijas necesarias. Consulte el Consejo de Mantenimiento de Tecnología (TMC) RP 1428: Lineamientos de Entrada y Salida para Vehículos con Elevadores Hidráulicos que se Guardan Debajo del Vehículo.

# COMPONENTES DEL ELEVADOR HIDRÁULICO ESTÁNDAR

## ⚠ PRECAUCIÓN

Desempacar el elevador hidráulico en una superficie no plana puede ocasionar que los componentes pesados se deslicen al momento de cortar las cintas de sujeción. Esto puede ocasionar daño personal y del equipo. Antes de cortar las cintas de sujeción, coloque el elevador en asfalto, cemento o tierra compactada que pueda soportar al menos 1500 lb [680 kg]. Cuando desempaque el elevador, retire los componentes pesados con cuidado para evitar daños personales.

**NOTA:** Asegure de tener todas las partes y componentes antes de instalar el elevador hidráulico. Coteje las partes en las cajas de partes y kits de instalación con el listado de embalaje de cada una de las cajas. En caso de partes o componentes faltantes o incorrectos, contacte a:

**Servicio al cliente Maxon**  
Llame al (800) 227-4116  
ó envíe un correo a [cservice@maxonlift.com](mailto:cservice@maxonlift.com)

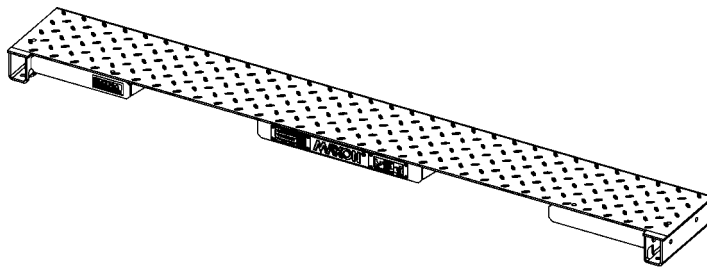

PLACA DE EXTENSIÓN

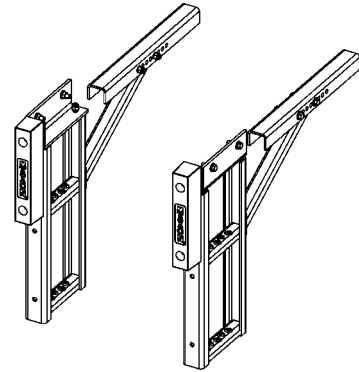

KIT DE ESCALONES DOBLES

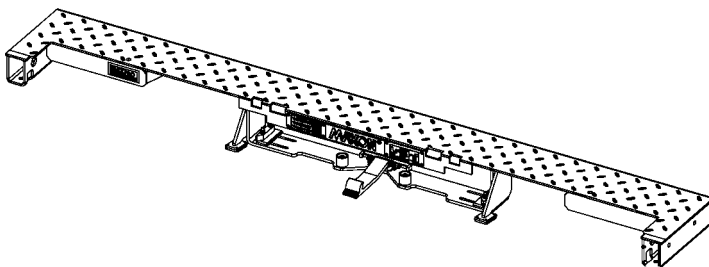

PLACA DE EXTENSIÓN PARA LA RAMPA PARA CAMINAR

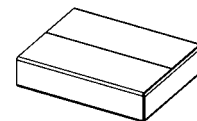

CAJA DE PARTES B

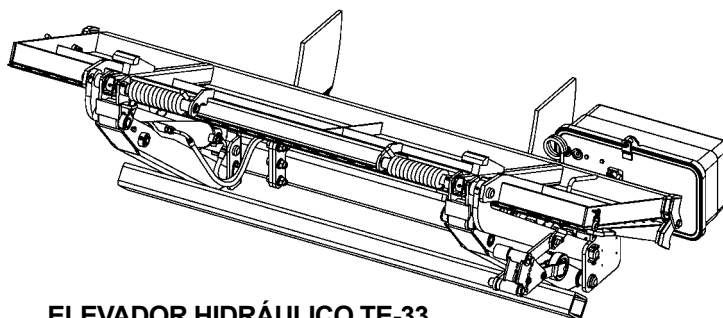

ELEVADOR HIDRÁULICO TE-33

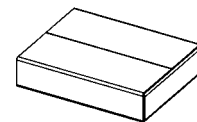

CAJA DE PARTES A O C

## COMPONENTES DEL ELEVADOR HIDRÁULICO

FIG. 7-1

# CAJA DE PARTES PARA INSTALACIÓN TE-33

ART.	NOMENCLATURA O DESCRIPCIÓN	CANT.	NÚMERO DE PARTE
REF	CAJA DE PARTES A	1	297502-01
1	ABRAZADERA DE RESORTE	10	050079
2	CINTILLO DE PLÁSTICO	2	206864
3	ABRAZADERA RECUBIERTA #10	2	801681
4	TORNILLO AUTORROSCANTE #10 X 1/2" [1.2 cm] LG.	2	030458
5	ENSAMBLE DE CABLE, CALIBRE 2, 48" [1.2 m] LG	1	251871-26
6	ENSAMBLE DE CABLE 175 A, 38' [11.5 m] LG	1	264422
7	TORNILLO CON CABEZA, 5/16"-18 X 3/4" LG, GRADO8		900009-3
8	ENSAMBLE DE CABLE, CALIBRE 2, 49-3/4" [1.2 m] LG	1	268226-11

**CONTENIDO EN LA CAJA DE PARTES A  
TABLA 8-1**

ART.	NOMENCLATURA O DESCRIPCIÓN	CANT.	NÚMERO DE PARTE
REF	CAJA DE PARTES B	1	297049-01
1	ENSAMBLE DEL INTERRUPTOR DE PALANCA	1	296855-01
2	TUERCA HEXAGONAL 1/2"-13	2	901011-9
3	TORNILLO CON CABEZA HEX. 1/2"-13 X 1-1/2" LG.	2	900035-3
4	SOPORTE DE INSTALACIÓN	2	269462-01
5	TORNILLO AUTORROSCANTE #10-24 X 1-1/2" LG.	2	900057-7
6	TERMINAL DE OJILLO DE COBRE, CALIBRE 2	1	906497-02

**CONTENIDO EN LA CAJA DE PARTES B  
TABLA 8-2**

ART.	NOMENCLATURA O DESCRIPCIÓN	CANT.	NÚMERO DE PARTE
REF	CAJA DE PARTES C	1	297502-02
1	ABRAZADERA DE RESORTE	20	050079
2	CINTILLO DE PLÁSTICO	4	206864
3	OJAL DE CAUCHO 1" [2 cm] DIÁMETRO 2 AGUJEROS	1	266428-09
4	ENSAMBLE DE CABLE 175 A, 38' [11.5 m] LG.	1	264422
5	ENS. DE CABLE A TIERRA, CALIBRE 2 X 38' [11 m] LG.	1	269191-01
6	TORNILLO AUTORROSCANTE #10 X 1/2" LG.	2	030458
7	ABRAZADERA RECUBIERTA DE HULE #10	2	801681
8	TORNILLO CON CABEZA, 5/16"-18 X 3/4" LG, GRADO8	1	900009-3
9	ENSAMBLE DE CABLE, CALIBRE 2, 49-3/4" [1.2 m] LG	1	268226-11

**CONTENIDO EN LA CAJA DE PARTES C  
TABLA 8-3**



## MANUALES Y ETIQUETAS TE-33

Visite [www.maxonlift.com](http://www.maxonlift.com) para información sobre el mantenimiento y partes de su **ELEVADOR TE-33**. Seleccione **PRODUCTOS, TUK-A-WAY** y **TE-33**. Abra el **MANUAL DE MANTENIMIENTO** en la ventana **DOCUMENTACIÓN DEL PRODUCTO**. Para partes, haga click en el **PORTAL DE PARTES, TUK-A-WAY** y después en **TE-33**.

ART.	NOMENCLATURA O DESCRIPCIÓN	CANT.	NÚMERO DE PARTE
<b>REF</b>	KIT DE MANUAL Y ETIQUETAS PARA TE-33	1	298270-01S
<b>1</b>	MANUAL DE INSTALACIÓN	1	MS-17-10
<b>2</b>	MANUAL DE OPERACIÓN	1	MS-17-11
<b>3</b>	ETIQUETAS (VER LA PÁGINA DE ETIQUETAS EN ESTE MANUAL)	1	220388-06
		265441-02	
		266013-04	
		282522-02	
		282847-05	
		285800-04	
		299038-01	
	299348-04		

**KIT ESTÁNDAR TE-33  
TABLA 9-1**

# REQUISITOS DEL VEHÍCULO

**NOTA: Dimensiones Máximas y Mínimas de la Altura de Cama para Operar la Plataforma Estándar:**

- Nivel de cama máximo para elevadores hidráulicos de cama alta TE-33 es de **54" [137.2 cm]** (sin carga). Altura mínima de cama es **42" [106.7 cm]** (con carga).
  - Nivel de cama máximo para elevadores hidráulicos de cama baja para TE-33 es de **44" [111.8 cm]** (sin carga). Altura mín. de cama depende de la profundidad de la plataforma. Consulte las **DIMENSIONES DE CAMA BAJA** para el **TE-33, FIG. 11-1**.
  - Nivel de cama máximo para elevadores hidráulicos TEWR-33 con rampa para caminar es de **54" [137.2 cm]** (sin carga). Altura mín. de cama depende de la profundidad de la plataforma. Consulte las **DIMENSIONES** para **TEWR-33, FIG. 11-2**.
- Si los pestillos de la puerta abatible interfieren con dimensiones de la placa ext., no instale este elevador en carrocería de vehículos con **puertas abatibles**.

**NOTA:** Las dimensiones se proporcionan como referencia para el montaje del elevador hidráulico al vehículo.

**NOTA:** Asegure que el vehículo esté estacionado sobre suelo nivelado durante la preparación del mismo y durante la instalación del elevador hidráulico.

1. Verifique las dimensiones correctas en el vehículo para prevenir la interferencia entre el vehículo y el elevador (**FIGS. 10-1, 11-1 y 11-2**).

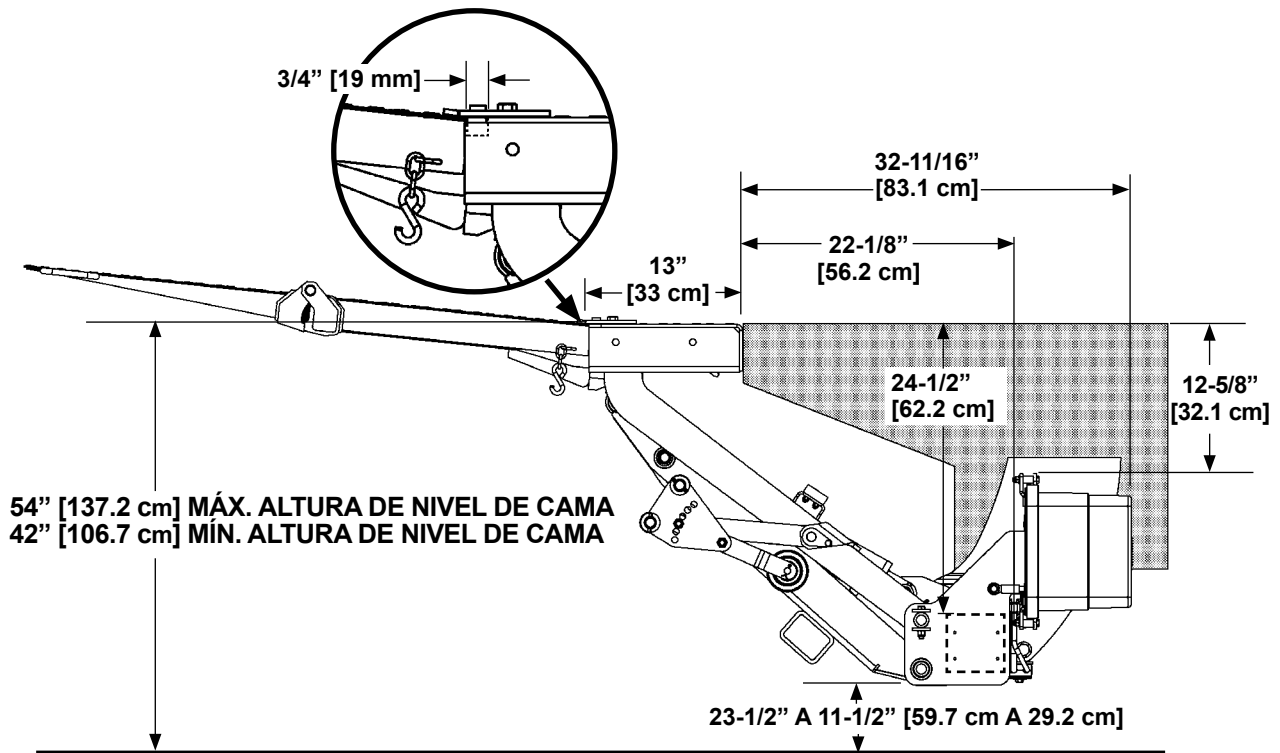

**DIMENSIONES TE-33 ALTURA DE CAMA  
FIG. 10-1**

# REQUISITOS DEL VEHÍCULO - Cont.

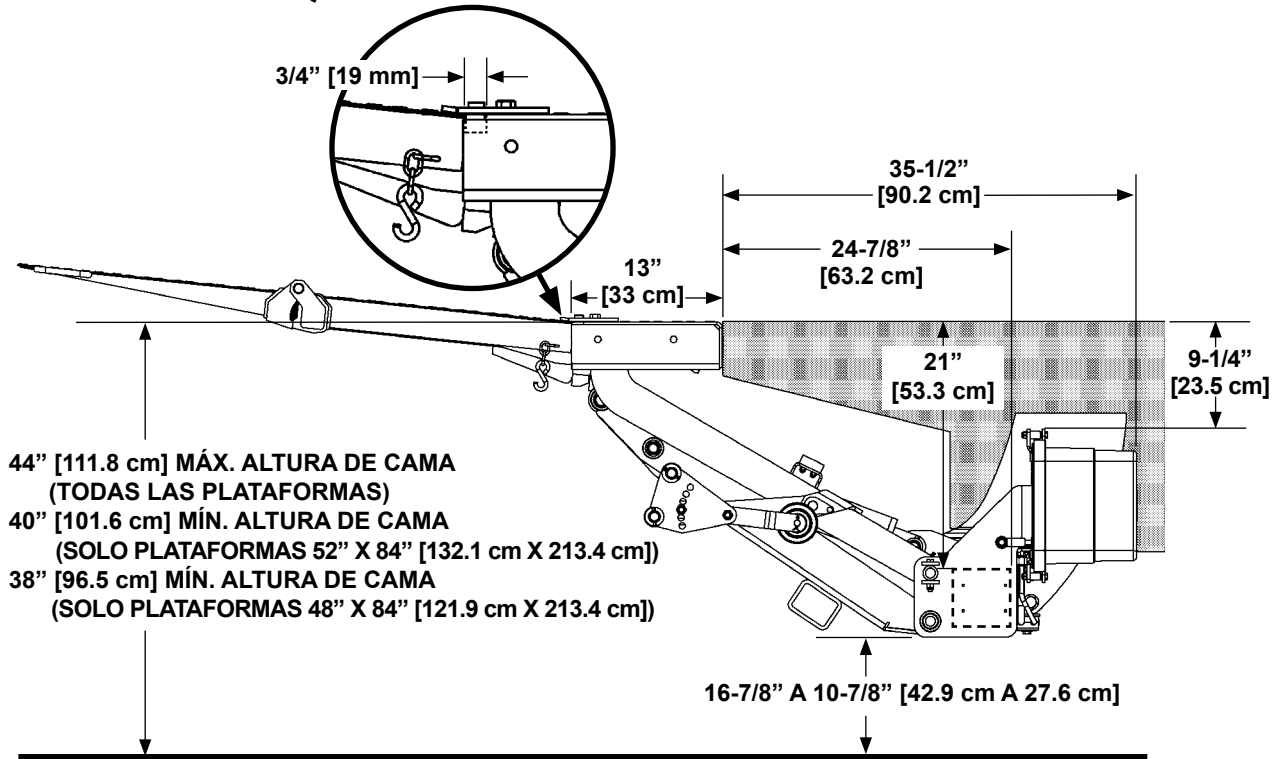

**DIMENSIONES TE-33 ALTURA DE CAMA**  
FIG. 11-1

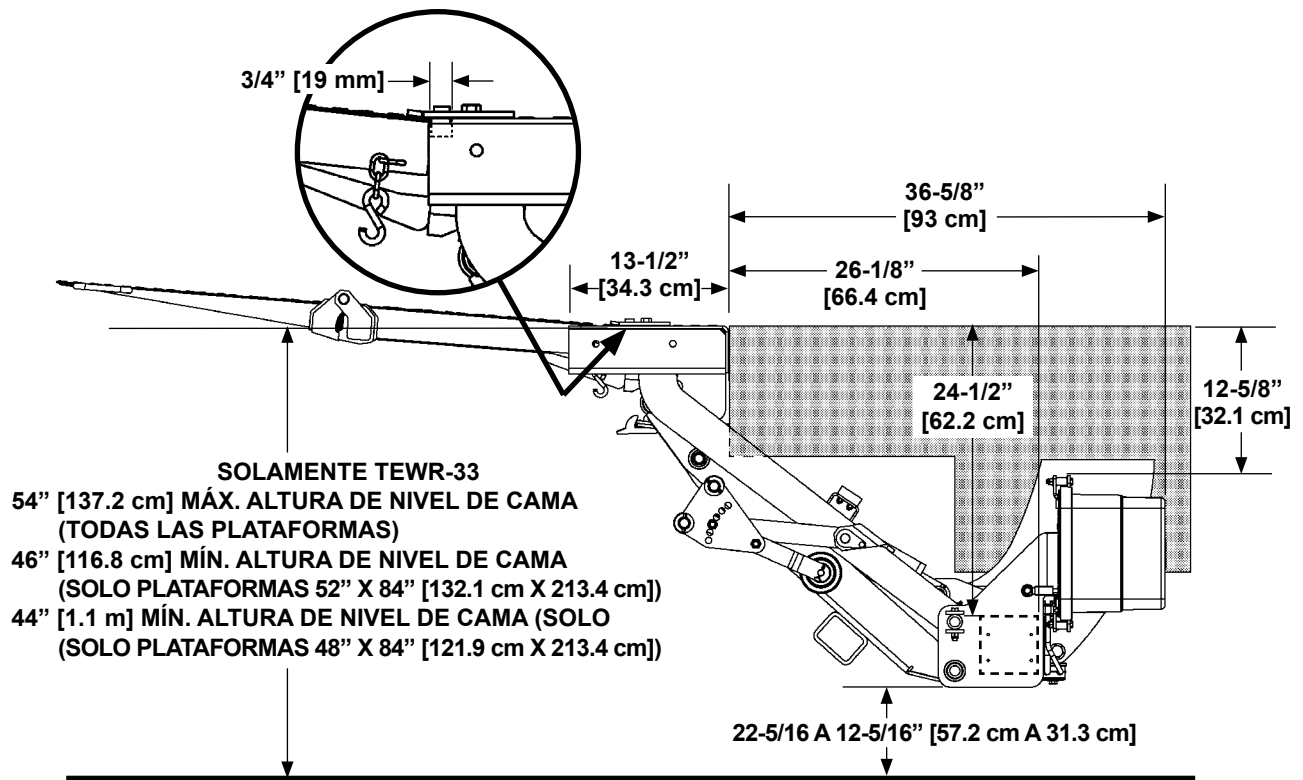

**DIMENSIONES DE TEWR-33 RAMPA PARA CAMINAR**  
FIG. 11-2

11921 Slauson Ave. Santa Fe Springs, CA. 90670 (800) 227-4116 FAX (888) 771-7713

**MAXON**

## REQUISITOS DEL VEHÍCULO - Cont.

2. Verifique las dimensiones correctas entre la rampa para caminar, la caja de la rampa para caminar y la placa de extensión (FIGS. 12-1 y 12-1A) para prevenir interferencia.

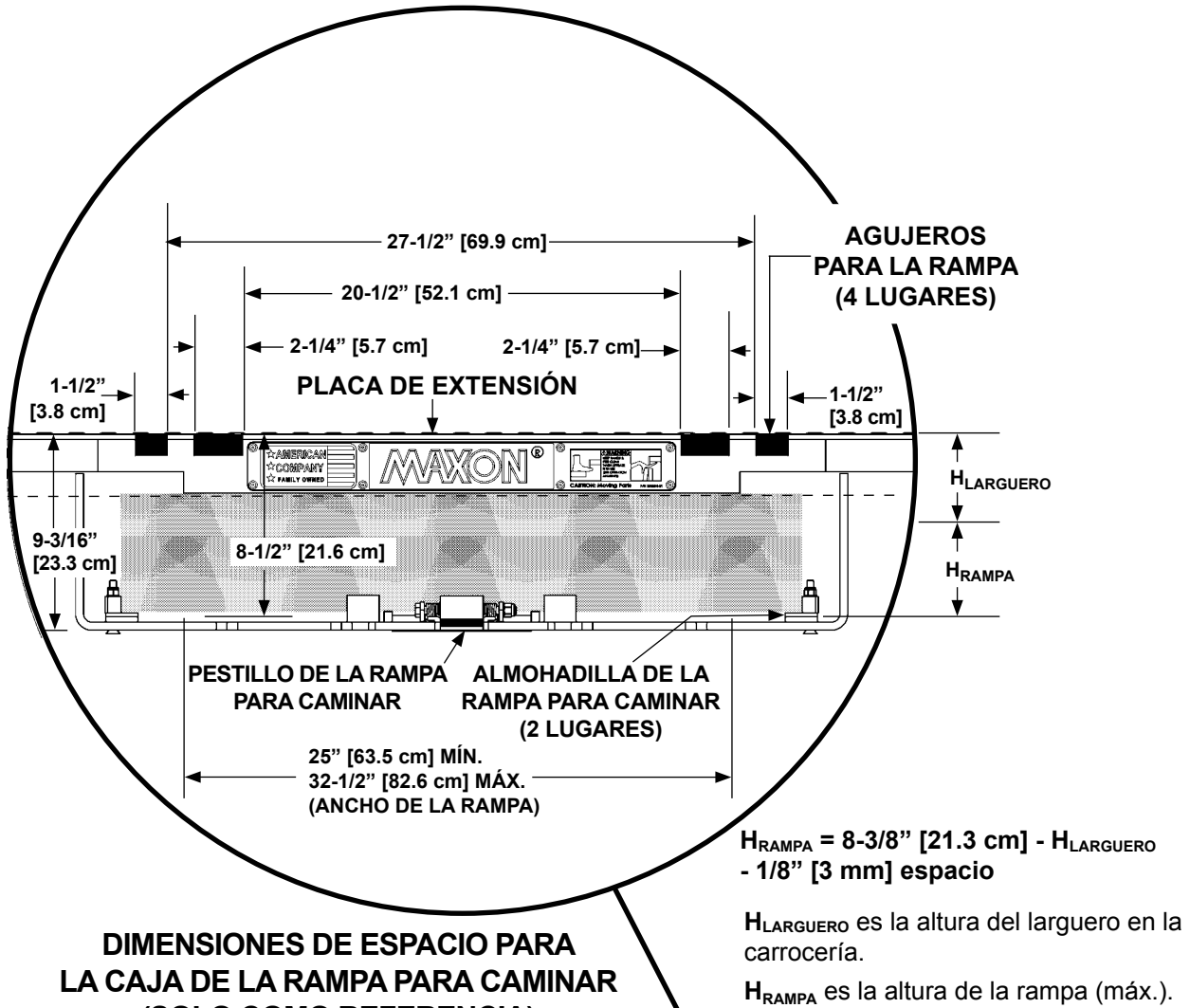

**DIMENSIONES DE ESPACIO PARA LA CAJA DE LA RAMPA PARA CAMINAR (SOLO COMO REFERENCIA) FIG. 12-1A**

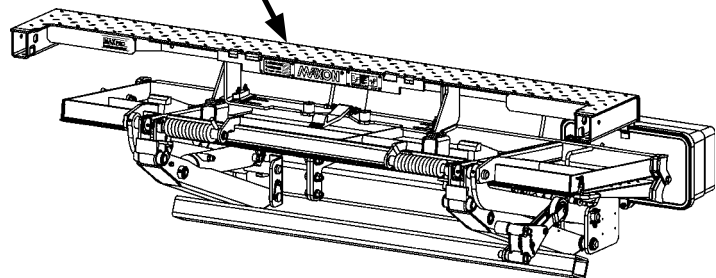

**ELEVADOR TE-33 SE MUESTRA CON LA CAJA DE LA RAMPA PARA CAMINAR FIG. 12-1**

## REQUISITOS DEL VEHÍCULO - Cont.

### PRECAUCIÓN

- Para prevenir que la plataforma de aluminio se dañe, asegure que el bastidor del vehículo se corte correctamente. Si los recortes son incorrectos, la plataforma puede golpear el bastidor del vehículo o la parte debajo de la carrocería cuando se guarde el elevador hidráulico.
- El instalador es responsable de asegurar que la modificación en la carrocería y el bastidor no afecte la integridad de la carrocería y del bastidor.

**NOTA:** Las dimensiones que se muestran en la siguiente ilustración son máximas, excepto como se indique.

**NOTA:** El área de recorte para la plat. que se muestra debajo aplica para los camiones. Si el larguero posterior tiene una altura más de 5" [13 cm], probablemente se deba modificar. Consulte con el fabricante de la carrocería antes de modificar el larguero posterior.

3. Ajuste el elevador en la carrocería del veh. al cortar el bastidor, tal como se muestra en **FIGS. 13-1, 14-1 ó 15-1.**

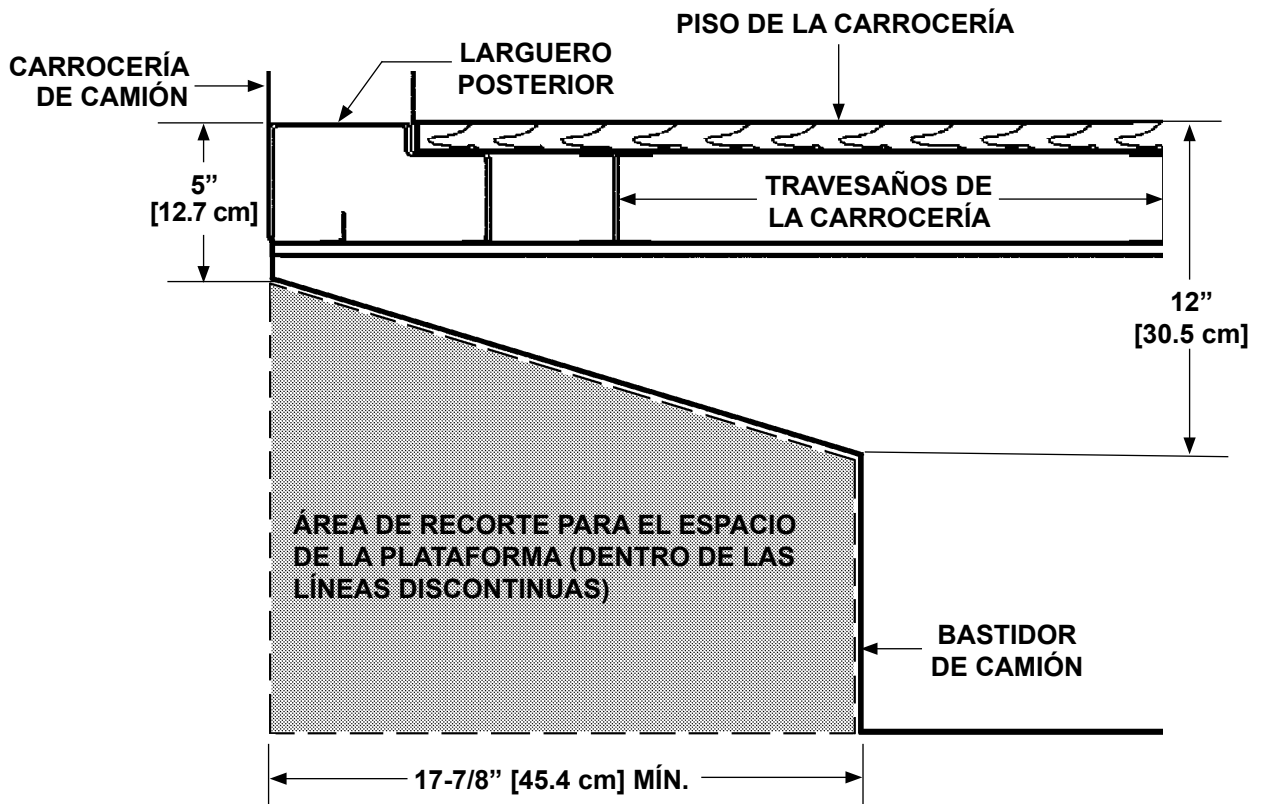

**RECORTE DEL BASTIDOR DEL VEHÍCULO PARA EL ESPACIO DE LA PLATAFORMA (ALTURA DE CAMA 54" A 42" [137.2 cm A 106.7 cm])**  
**FIG. 13-1**

## REQUISITOS DEL VEHÍCULO - Cont.

**NOTA:** El área de recorte para la plat. que se muestra debajo aplica para los camiones. Si el larguero posterior tiene una altura más de 4" [10.1 cm], probablemente se deba modificar. Consulte con el fabricante de la carrocería antes de modificar el larguero posterior.

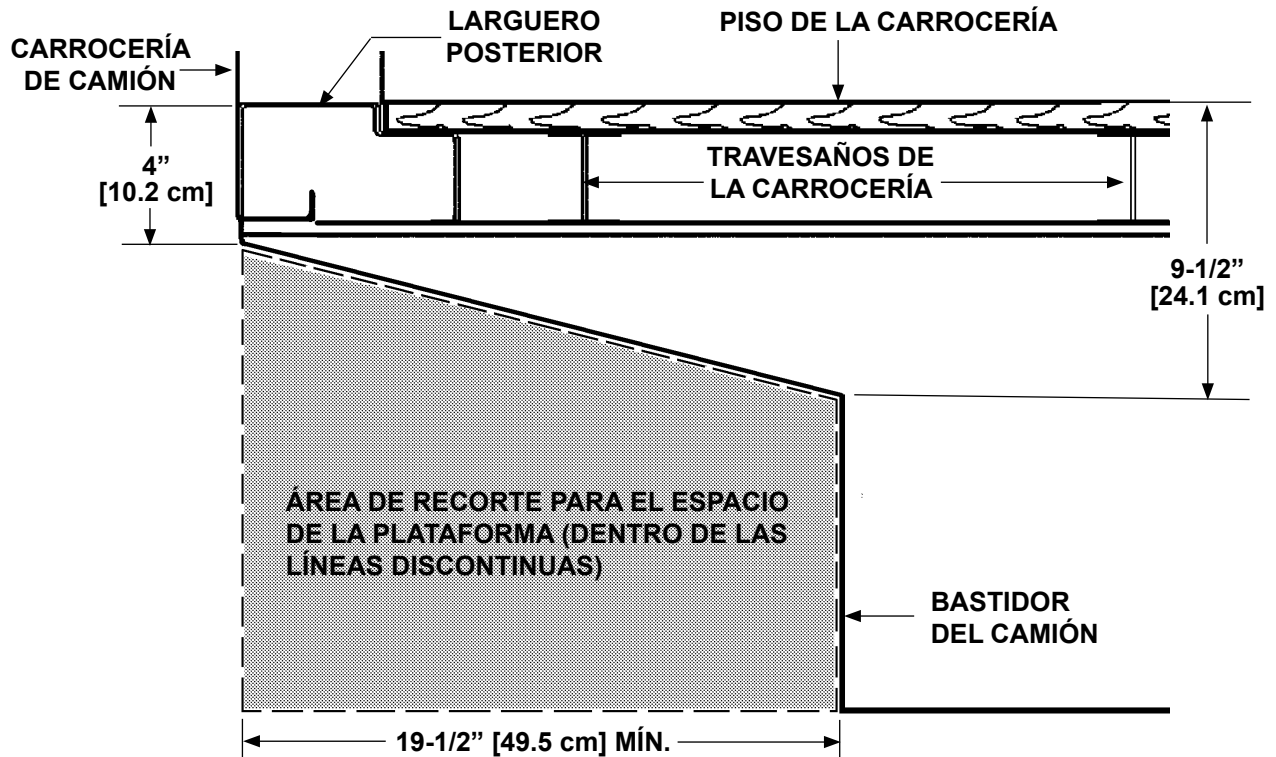

**RECORTE EN EL BASTIDOR DEL VEHÍCULO PARA EL ESPACIO DE LA PLATAFORMA (44" A 38" [111.8 cm A 96.5 cm] ALTURA DE CAMA)**

**FIG. 14-1**

## REQUISITOS DEL VEHÍCULO - Cont.

**NOTA:** El área de recorte para la plat. que se muestra debajo aplica para los camiones. Si el larguero posterior tiene una altura más de 9" [22.8 cm], probablemente se deba modificar. Consulte con el fabricante de la carrocería antes de modificar el larguero posterior.

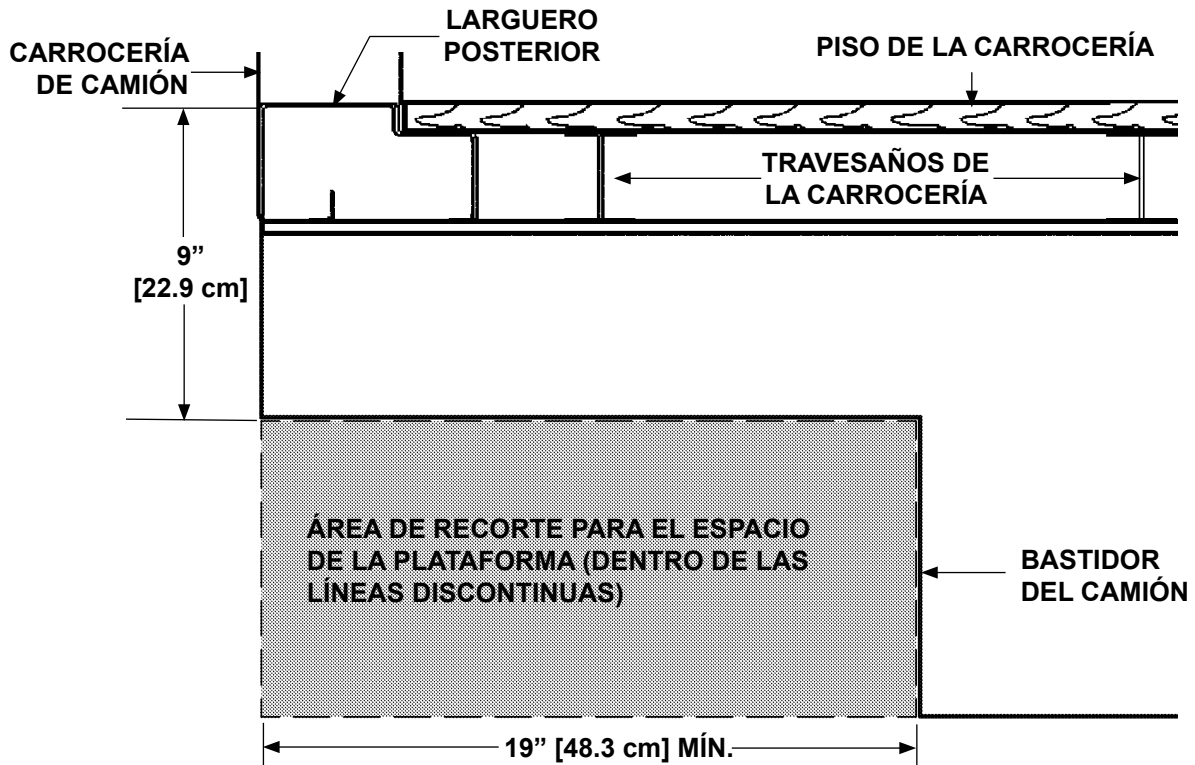

**RECORTE EN EL BASTIDOR DEL VEHÍCULO PARA EL ESPACIO DE LA PLATAFORMA (54" A 44" [137.2 cm A 111.8 cm] ALTURA DE CAMA CON RAMPA PARA CAMINAR)**

**FIG. 15-1**

# CENTRO DE MASA

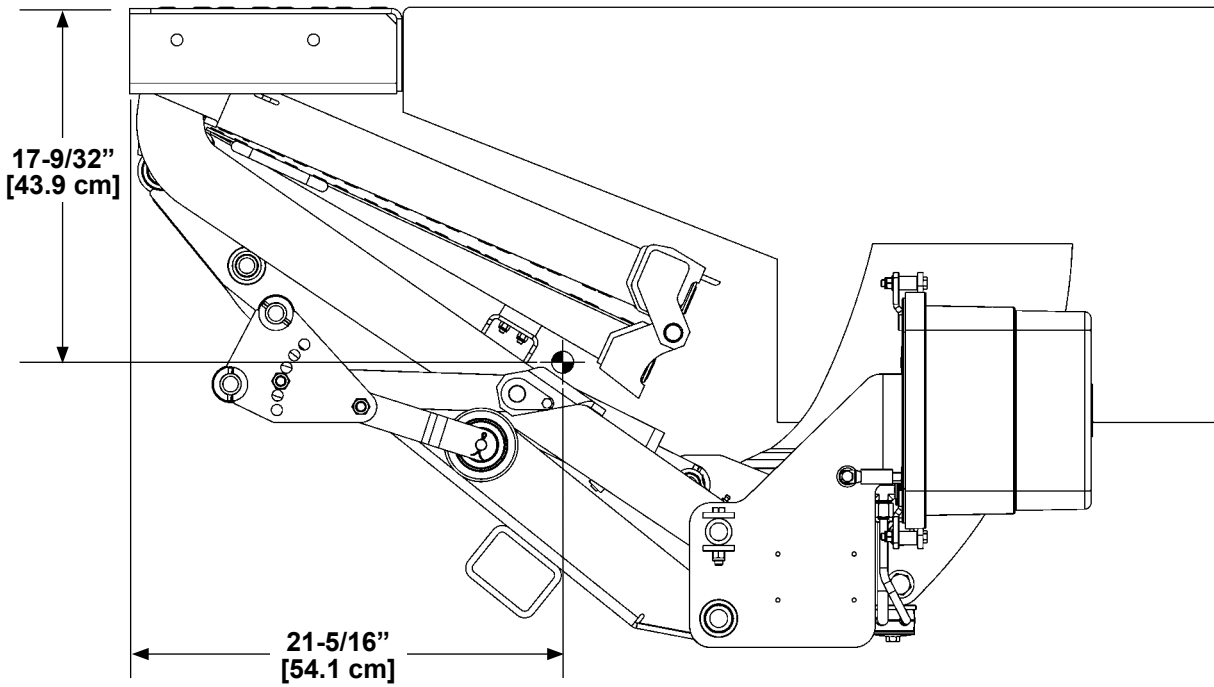

CENTRO DE MASA PARA TE-33 (POSICIÓN DE GUARDADO)  
FIG. 16-1



# PASO 1 - INSTALAR LA PLACA DE EXTENSIÓN AL VEHÍCULO

## PRECAUCIÓN

Para preservar las propiedades de resistencia a la corrosión del terminado galvanizado, MAXON recomienda atornillar la placa de extensión galvanizada al vehículo.

**NOTA:** La placa de extensión del elevador TE-33 tiene agujeros para atornillarse en la carrocería del vehículo. **Se necesitan pernos GRADO 8.** MAXON recomienda obtener el kit de herramientas para la placa de extensión opcional enlistada en la sección **OPCIONES**. La carrocería del vehículo debe taladrarse conforme las instrucciones. Si es necesario, la placa de extensión puede soldarse en la carrocería del vehículo. Siga las instrucciones siguientes para atornillar o soldar.

## ATORNILLAR LA PLACA DE EXTENSIÓN

1. Señale y perfore el larguero posterior como se muestra en FIG. 17-1 y 18-1.

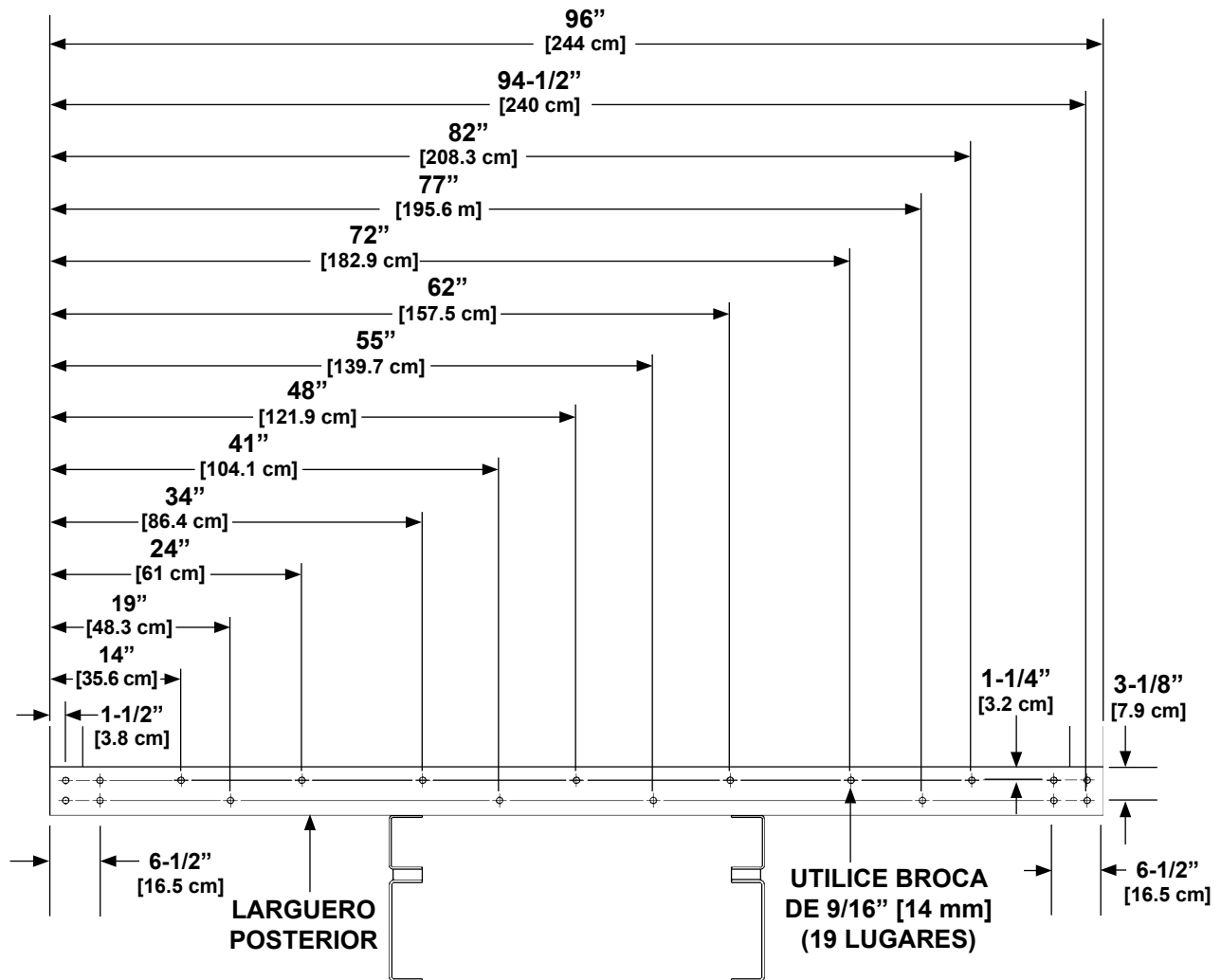

**LARGUERO POSTERIOR - UBICACIÓN DE AGUJEROS PARA VEHÍCULOS DE 96" [244 cm] DE ANCHO**  
**FIG. 17-1**

# PASO 1 - INSTALAR LA PLACA DE EXTENSIÓN AL VEHÍCULO - Cont.

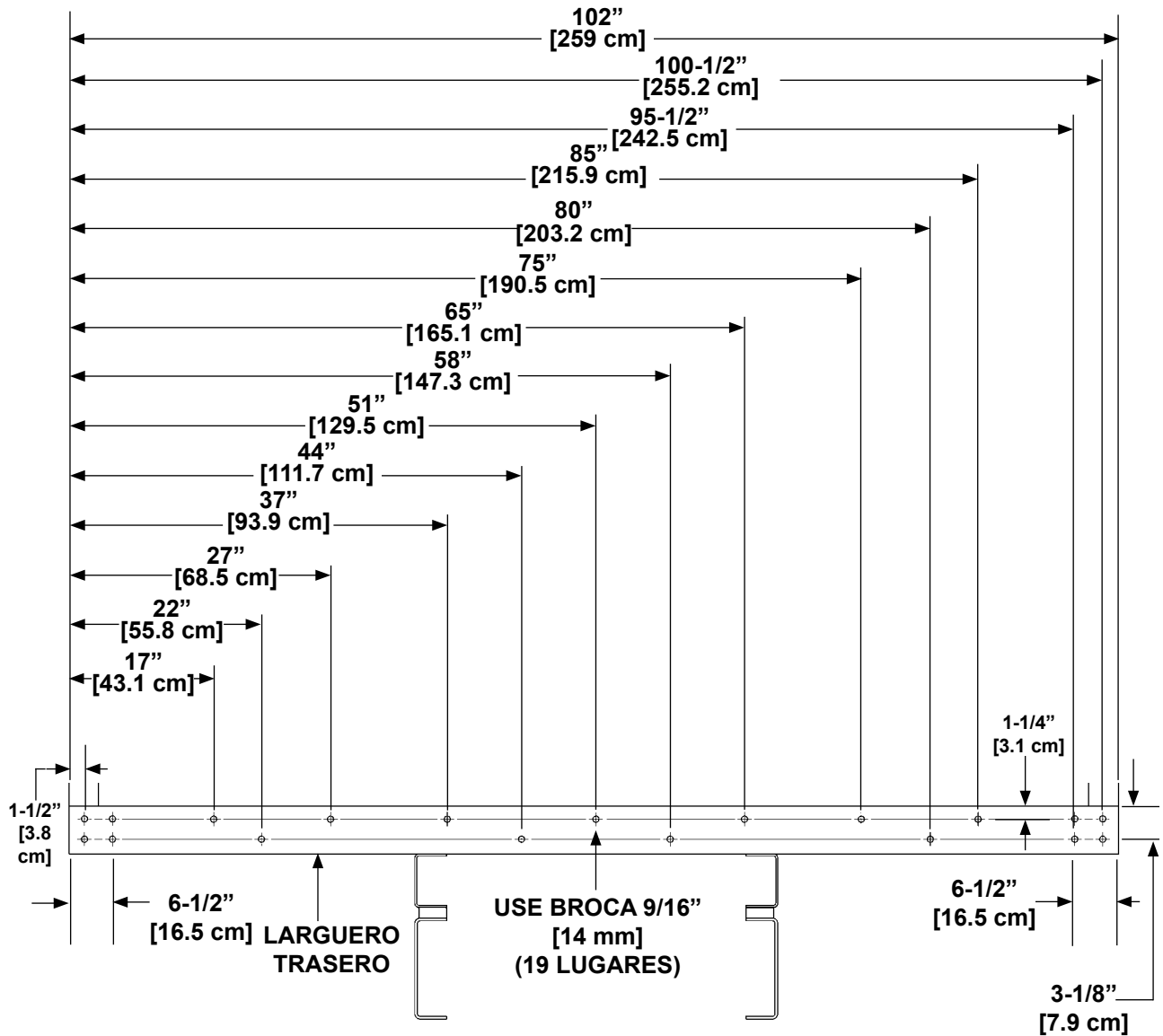

LARGUERO POSTERIOR - UBICACIÓN DE AGUJEROS PARA VEHÍCULOS  
DE 102" [259 cm] DE ANCHO  
FIG. 18-1

# PASO 1 - INSTALAR LA PLACA DE EXTENSIÓN AL VEHÍCULO - Cont.

## PRECAUCIÓN

Las superficies en contacto entre la placa de extensión atornillable y el larguero posterior del vehículo deben estar lo más plano posible. La interferencia entre las superficies en contacto pueden resultar en una superficie distorsionada de la placa de extensión cuando se ajusten todos los pernos. Esto puede causar que sea difícil instalar correctamente los escalones dobles. Elimine la interferencia o la cuña del larguero posterior para eliminar o reducir la posibilidad de distorsión.

**NOTA:** No tense los pernos y tuercas de seguridad en la placa de extensión hasta que:

- Todos los pernos y las tuercas de seguridad estén en su ubicación.
- Las superficies en contacto de la placa de extensión y el larguero posterior estén lo más planas posibles.
- La parte superior de la placa de extensión esté alineada con la parte superior del larguero posterior.

**NOTA:** Suelde ambos extremos de la placa de extensión a la carrocería del vehículo, como se muestra en **FIG. 19-1** si alguna de las siguientes condiciones aplica:

- Los agujeros de los pernos no se pueden acceder en los postes de carrocería.
- Si el elevador se utilizará para muelle de carga.
- Si se requiere por el fabricante de la carrocería/tráiler.

2. Atornille la placa de extensión al vehículo como se muestra en **FIG. 19-1**. Si es necesario, vuelva a posicionarla hasta que la parte superior esté alineada con la parte superior del larguero. Después aplique un torque de **105 +/- 20 lb-ft [142 +/- 27 Nm]** en los pernos y las tuercas de seguridad.

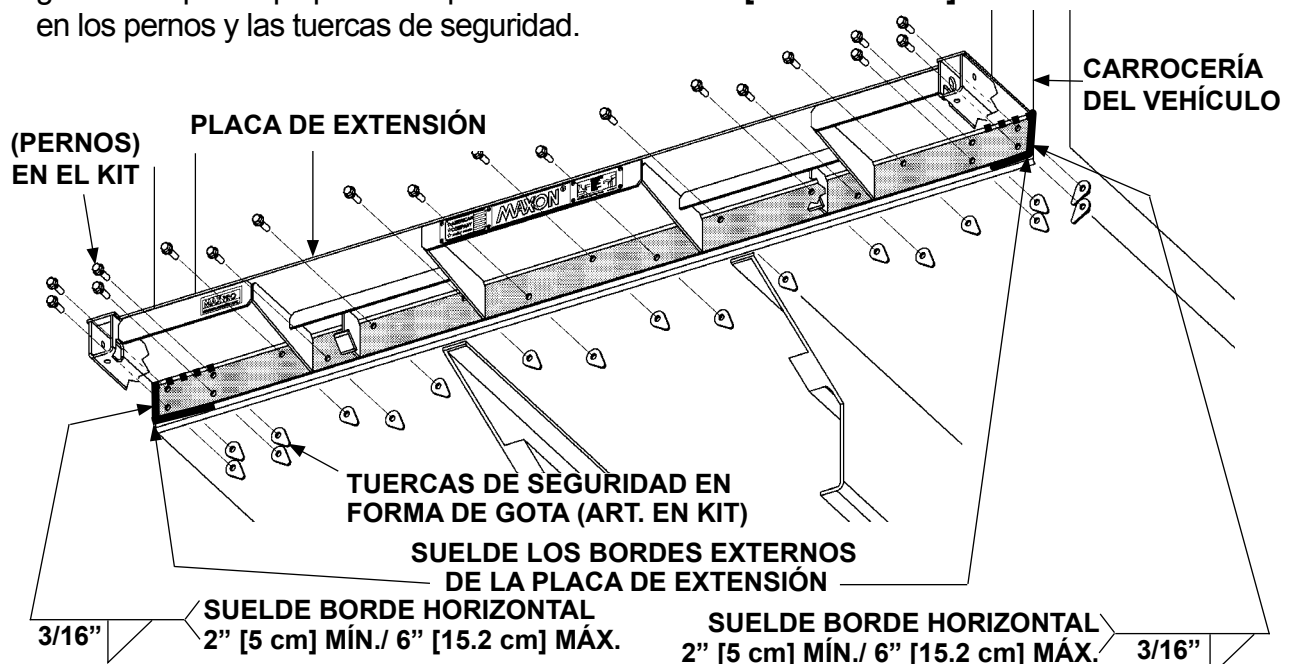

**ATORNILLAR LA PLACA DE EXT. (MUESTRA PLACA EXT. CON ANCHO 96" [2.4 m])**

**FIG. 19-1**

**NOTA:** Un kit de extensión opcional de 102" [2.5 m] de ancho está disponible para los vehículos con esa medida de ancho.

# PASO 1 - INSTALAR LA PLACA DE EXTENSIÓN AL VEHÍCULO - Cont.

## SOLDAR LA PLACA DE EXTENSIÓN (MÉTODO ALTERNATIVO)

### PRECAUCIÓN

Para preservar las propiedades de resistencia a la corrosión del terminado de galvanizado, MAXON recomienda atornillar la placa de extensión galvanizada al vehículo.

### PRECAUCIÓN

Para proteger la pintura original, se debe eliminar una franja de pintura de 3" [7.6 cm] de ancho en todas las partes que se soldarán.

**NOTA:** Antes de soldar la placa de extensión a la carrocería del vehículo, asegure:

- Que el borde interno de la placa de extensión esté al ras con la parte superior del larguero en la carrocería del vehículo.
- La superficie superior de la placa de extensión esté al nivel del suelo.

**NOTA:** Para soldar acero galvanizado, consulte las prácticas recomendadas por la **Sociedad Americana de Soldadura (AWS por sus siglas en inglés) D19.0 Soldar Acero Revestido con Zinc.**

1. Centre la placa de extensión en la carrocería del vehículo. Antes de atornillar la placa de extensión a la carrocería del vehículo, verifique que la parte superior de la placa de extensión esté alineada con el piso de la carrocería. Suelde la placa de extensión al larguero de la carrocería del vehículo como se muestra en las **FIGS. 20-1 y 21-1.**

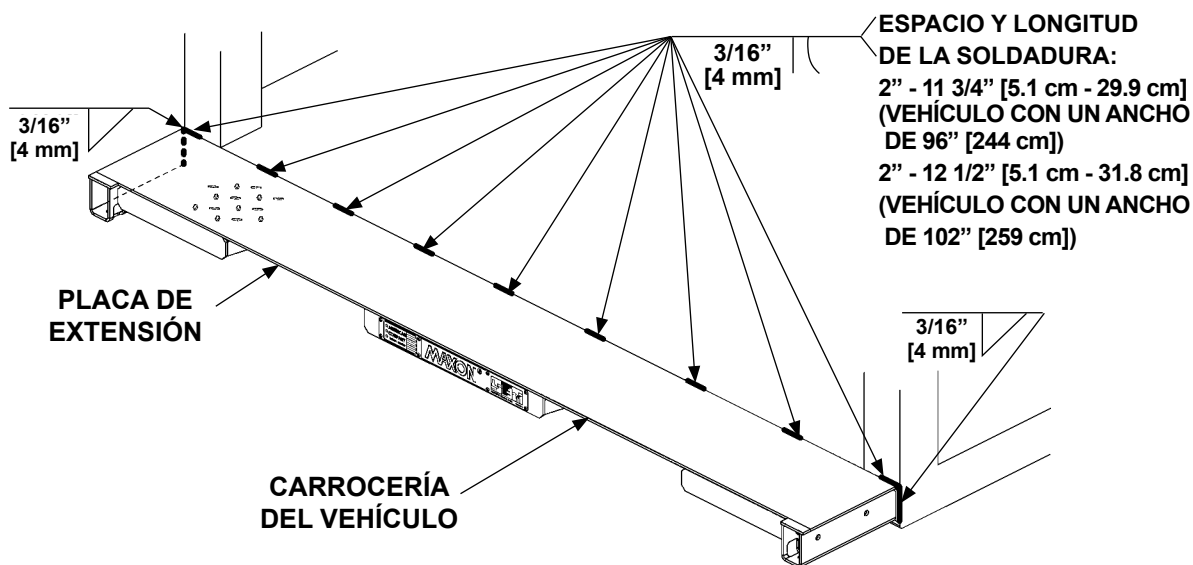

### SOLDADURAS DE LA PLACA DE EXTENSIÓN

- VISTA DESDE ARRIBA

FIG. 20-1

# PASO 1 - INSTALAR LA PLACA DE EXTENSIÓN AL VEHÍCULO - Cont.

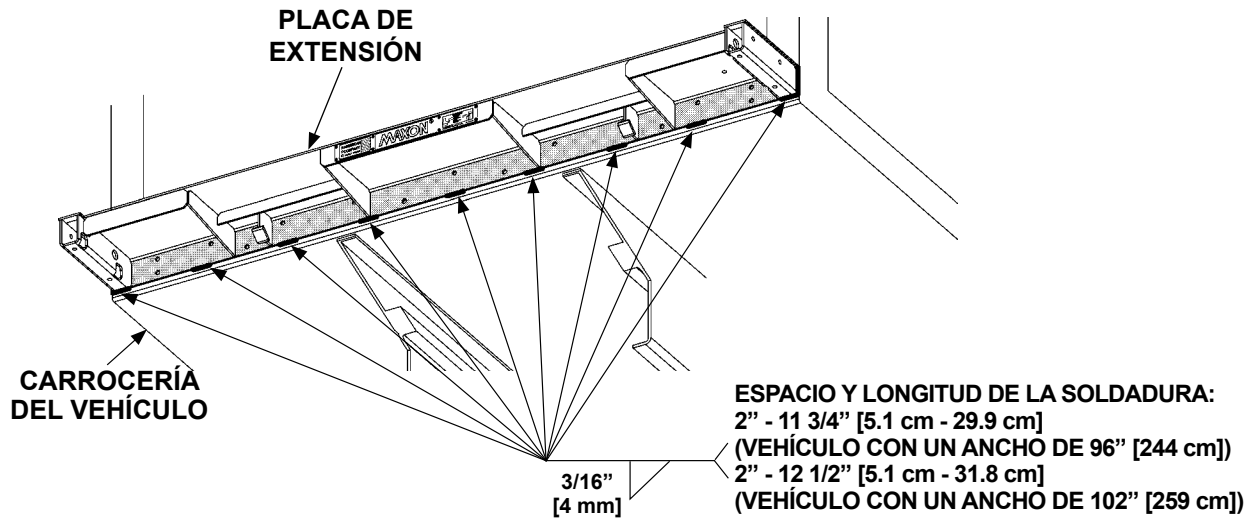

**SOLDADURAS DE LA PLACA DE EXTENSIÓN - VISTA DESDE ABAJO**  
**FIG. 21-1**

**NOTA:** Durante la instalación del elevador, los soportes de instalación mantienen el talón de la plataforma al nivel de la placa de ext. y conservan un espacio de 3/4" [19 mm] entre la placa de ext. y el talón de la plataforma. La placa de ext. tiene agujeros para atornillar los soportes de instalación dentro de la caja de partes.

2. Atornille dos soportes de instalación (en la caja de partes) en la placa de extensión como se muestra en la **FIG. 21-2**. Después apriete las tuercas hexagonales firmemente.

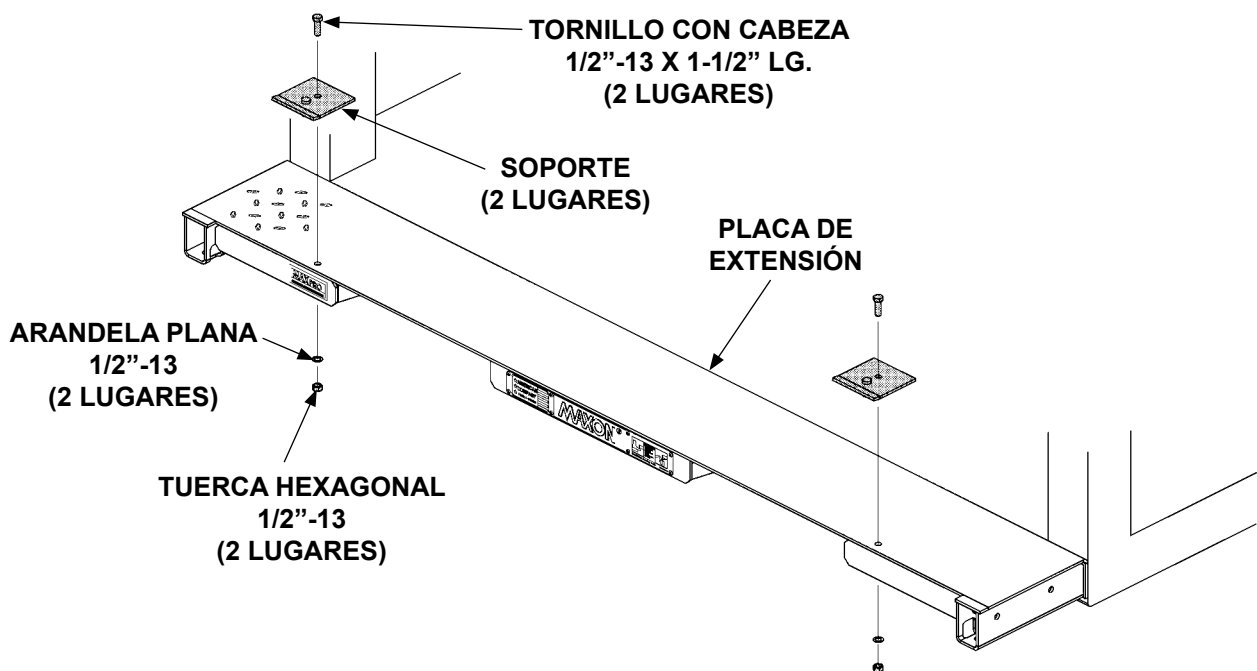

**ATORNILLAR LOS SOPORTES DE INSTALACIÓN**  
**FIG. 21-2**

## PASO 2 - SOLDAR EL ELEVADOR HIDRÁULICO AL VEHÍCULO

**NOTA:** Los elevadores TE-33 se equipan con las placas de montaje instaladas desde fábrica. Las anchuras de las placas de montaje que se muestran están basadas en el ancho del bastidor del camión o del tráiler. Asegúrese de tener el kit de placas de montaje correcto de acuerdo a su utilización.

**NOTA:** Si le resulta necesario desatornillar las placas de montaje del bastidor principal (FIG. 22-1 y FIG. 22-2), aplique un torque de **220-240 lb-ft [298-325 Nm]** a las tuercas de las placas de montaje y los pernos.

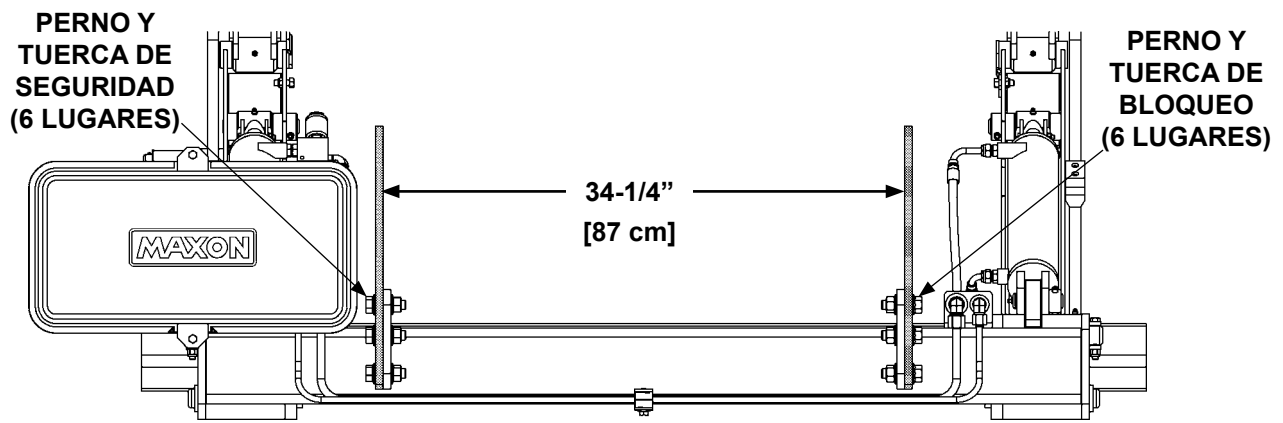

**PLACAS DE MONTAJE PARA ATORNILLAR DE 34-1/4" [87 cm]**  
FIG. 22-1

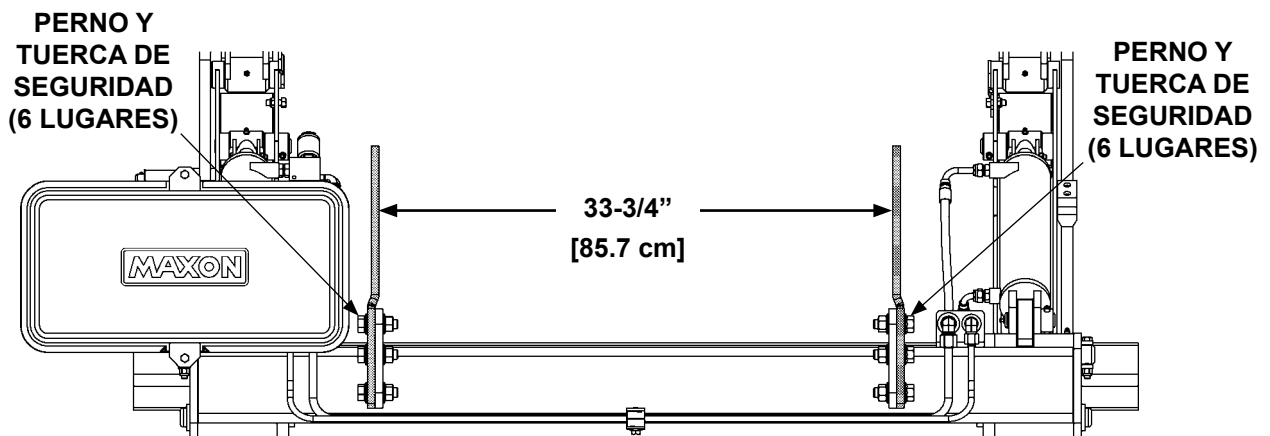

**PLACAS DE MONTAJE PARA ATORNILLAR DE 33-3/4" [85.7 cm]**  
FIG. 22-2

## PASO 2 - SOLDAR EL ELEVADOR HIDRÁULICO AL VEHÍCULO - Cont.

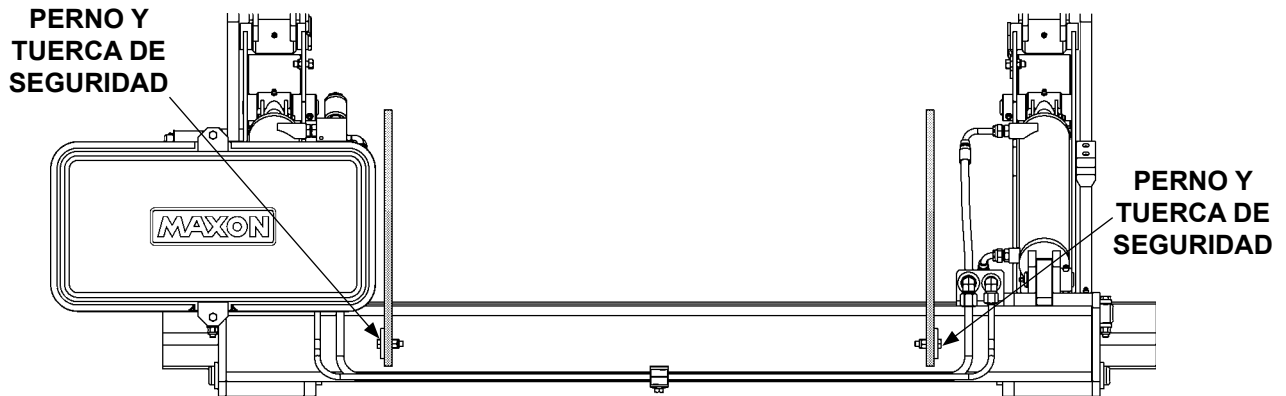

PLACAS DE MONTAJE PARA SOLDAR (PINTADAS), SE ATORNILLAN TEMPORALMENTE COMO SE MUESTRAN  
FIG. 23-1

1. Desplegar la plataforma y la rampa abatible (FIG. 23-2).

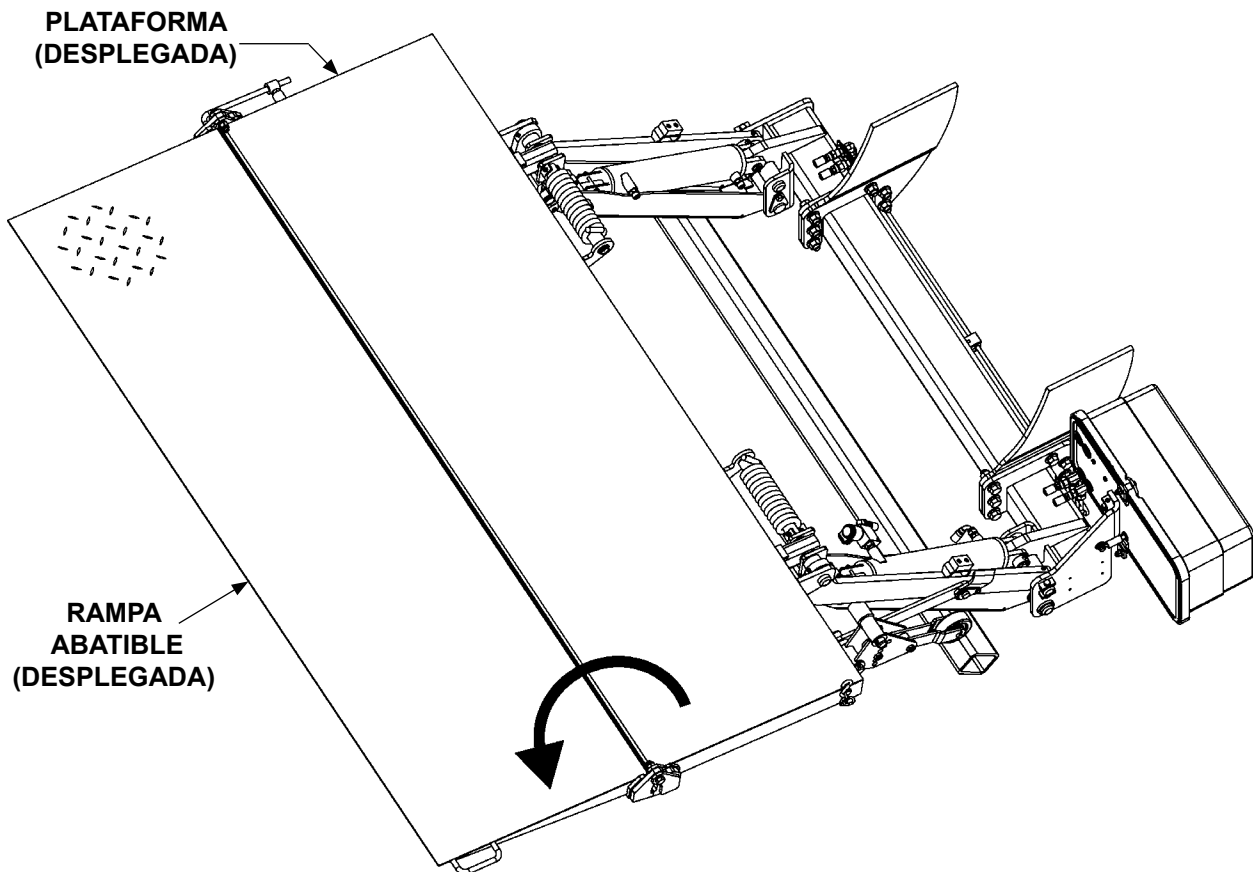

PLATAFORMA Y RAMPA ABATIBLE DESPLÉGADAS  
FIG. 23-2

## PASO 2 - SOLDAR EL ELEVADOR HIDRÁULICO AL VEHÍCULO - Cont.

### ⚠ PRECAUCIÓN

Para prevenir que la rampa abatible de aluminio se dañe, NUNCA enganche grúas al elevador hidráulico por la rampa abatible como se muestra en la ilustración NO. Levante el elevador solo por la plataforma. Como se muestra en la ilustración SÍ.

2. Asegure que el polipasto no se instale de manera incorrecta (FIG. 24-2). Coloque una abrazadera "C" en cada lado de la plataforma como se muestra en la FIG. 24-1. (Para evitar que la cadena del polipasto se resbale de la plataforma). Pase la cadena alrededor de toda la plataforma (FIG. 24-1).

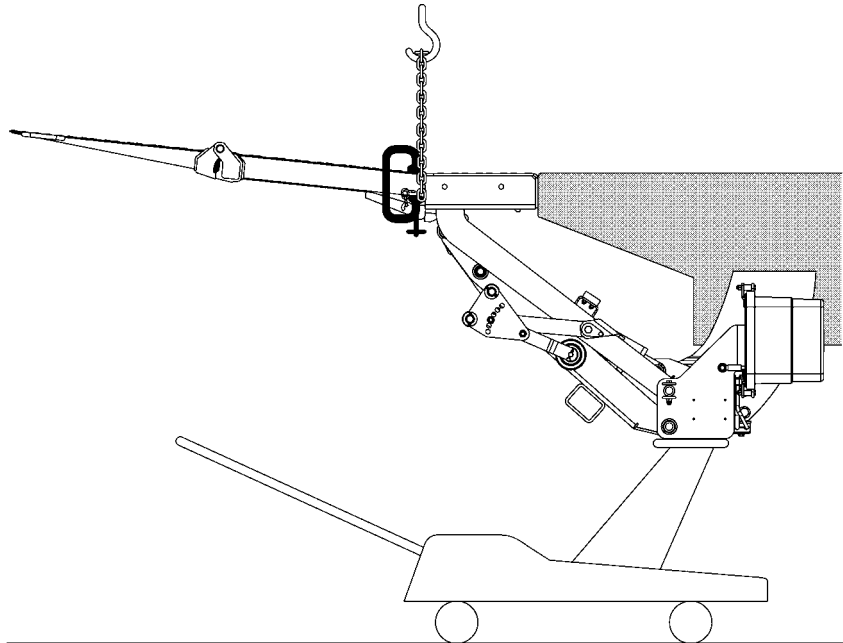

MANERA CORRECTA DE ENGANCHAR LA GRÚA AL ELEVADOR  
FIG. 24-1

3. Enganche el elevador. Después coloque un gato hidráulico debajo del bastidor principal (FIG. 24-1). Coloque el elevador en posición con el gato. Asegure que el piso del vehículo esté horizontal y los pasadores estén alineados y el talón de la plataforma esté ajustado contra las clavijas de los soportes de instalación.

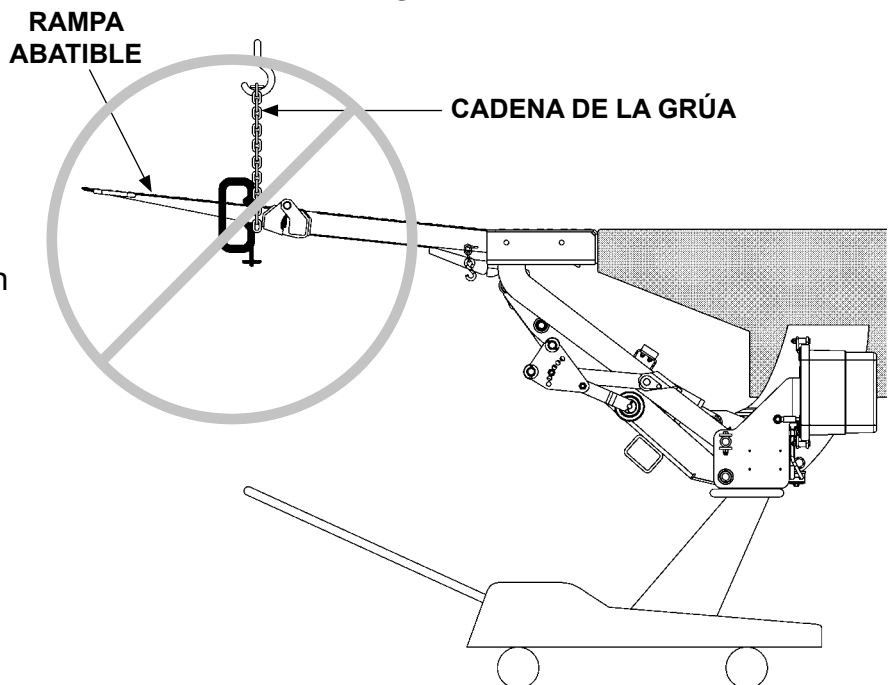

MANERA INCORRECTA DE ENGANCHAR EL ELEVADOR  
FIG. 24-2



## PASO 2 - SOLDAR EL ELEVADOR HIDRÁULICO AL VEHÍCULO - Cont.

### PRECAUCIÓN

Prevenga dañar las mangueras hidráulicas. Si soldará cerca de éstas, protéjalas con una cubierta resistente al calor, como una manta de soldadura.

### PRECAUCIÓN

Para proteger la pintura original (si está equipada), remueva un área de pintura de 3" [8 cm] de ancho de todos los lados del área soldada antes de soldar.

### PRECAUCIÓN

Si se utilizará una soldadora eléctrica, asegure de conectar la soldadora lo más cerca posible del lugar que se estará soldando. Hacer caso omiso a esta indicación puede causar daños en los cilindros y en las partes eléctricas.

**NOTA:** En camiones de cama baja, el separador de madera puede interferir si tiene dos soldaduras verticales de 7" [17.8 cm] en cada placa de montaje. Si interfiere mínimo con dos soldaduras de 7" [17.8 cm], corte y suelde la parte superior de cada placa 1/2" [13 mm] debajo del radio superior en el bastidor del camión.

**NOTA:** Si el bastidor principal está galvanizado, omita las instrucciones 4 y 5. Realice la instrucción 6.

4. Desatornille la placa de montaje del bastidor principal. Vuelva a posicionar la placa de montaje en contra del bastidor del vehículo. Realice una soldadura por puntos tal como se muestra en **FIG. 25-1**. Repita este paso para la segunda placa de montaje (vuelva a posicionar y suelde por puntos).

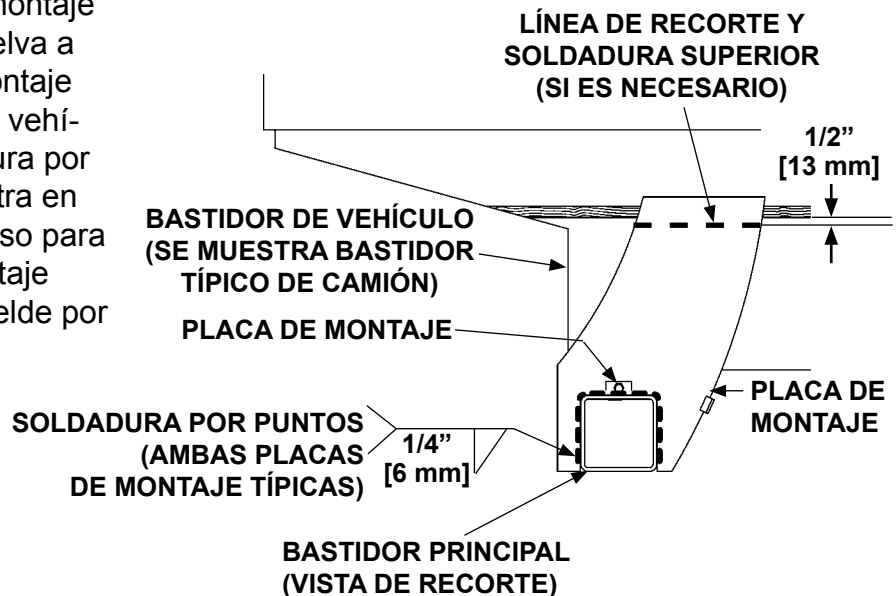

VOLVER A POSICIONAR LA PLACA DE MONTAJE PINTADA (SE MUESTRA LADO DERECHO)

FIG. 25-1

## PASO 2 - SOLDAR EL ELEVADOR HIDRÁULICO AL VEHÍCULO - Cont.

**NOTA:** En los elevadores pintados, suelde ambas placas de montaje al bastidor del vehículo antes de soldar completamente las placas de montaje al bastidor principal pintado.

- Sujetar con abrazaderas ambas placas de montaje al bastidor del vehículo. Suelde las placas de montaje en el bastidor del vehículo como se muestra en **FIG. 26-1**. Retire las abrazaderas.

- Si es necesario, desatornille la placa de montaje para cortar en la parte superior como se muestra en **FIG. 26-2**. Repita este paso para la placa de montaje izquierda. Después, atornille las placas de montaje en la posición correcta (**FIG. 26-2**). Aplique un torque de **220 - 240 lb-ft [298.3 - 325.4 Nm]** en las tuercas y los pernos de la placa de montaje.

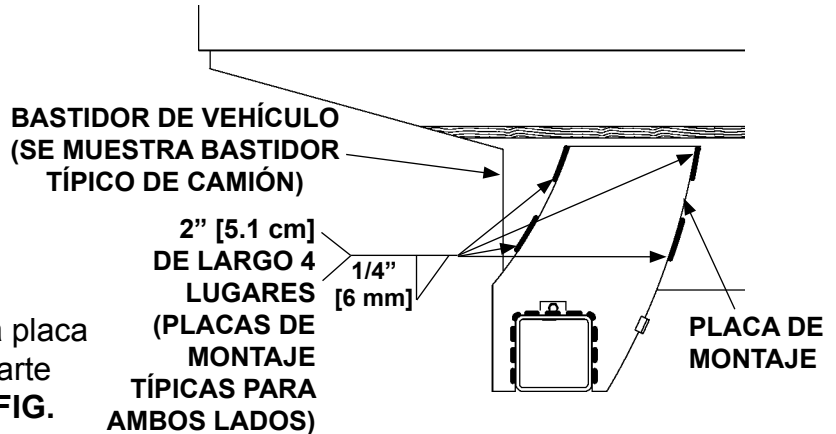

**SOLDAR AL BASTIDOR DEL VEHÍCULO Y BASTIDOR PRINCIPAL (SE MUESTRA LADO DERECHO) FIG. 26-1**

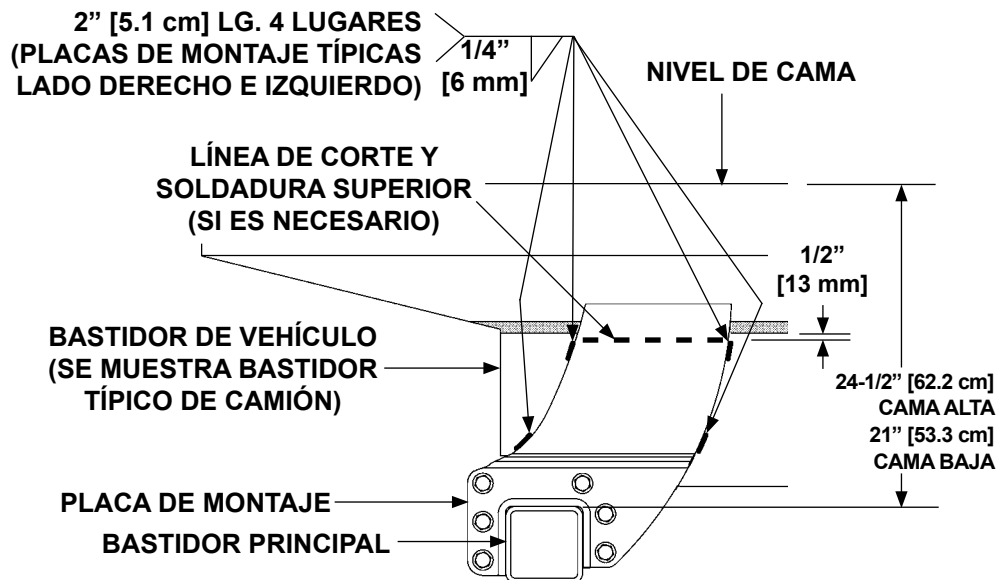

**SOLDAR AL BASTIDOR DEL VEHÍCULO (SE MUESTRA LADO DERECHO) FIG. 26-2**

- Sujetar con abrazaderas ambas placas de montaje al bastidor del vehículo. Suelde las placas de montaje en el bastidor del vehículo como se muestra en **FIGS. 26-2 ó 27-1**.

## PASO 2 - SOLDAR EL ELEVADOR HIDRÁULICO AL VEHÍCULO - Cont.

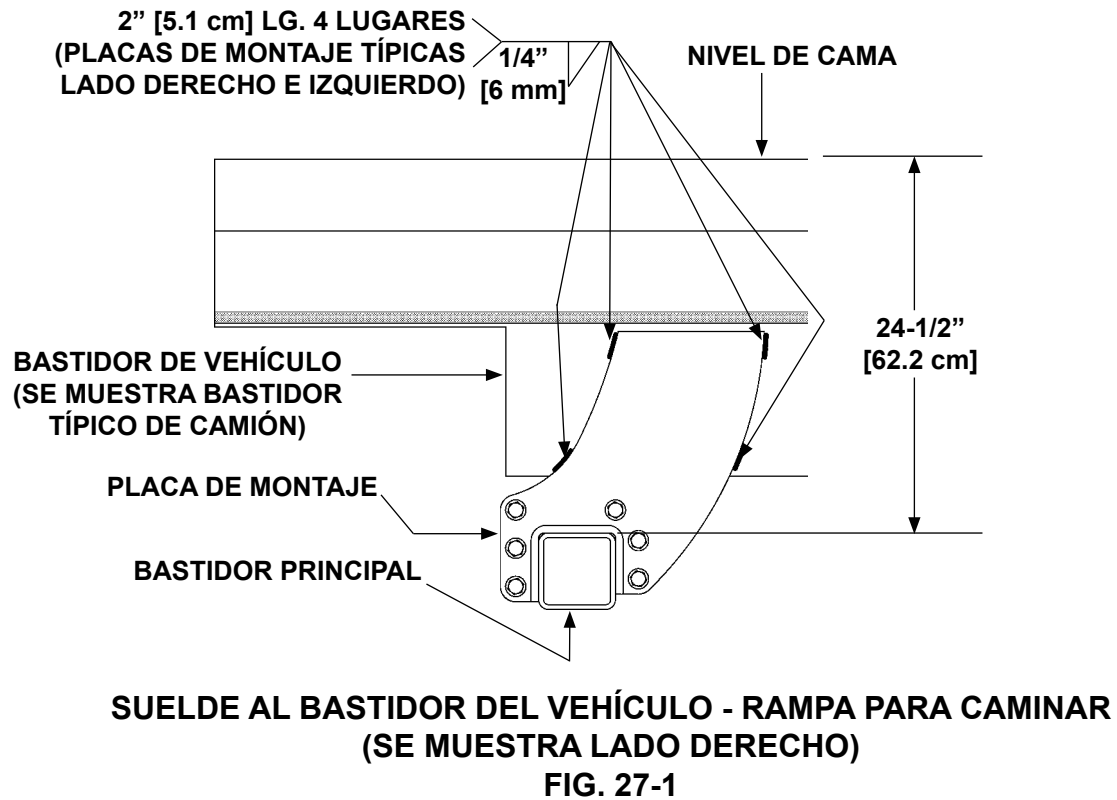

# PASO 3 - FIJAR EL MARCO Y LA CAJA DE LA BATERÍA OPCIONAL AL VEHÍCULO (SI SE EQUIPA)

## CONFIGURACIÓN RECOMENDADA

**NOTA:** Asegure que tanto la unidad de poder del elevador, como todas las baterías en el vehículo para la unidad de poder, estén conectadas de manera correcta a un punto de tierra común en el chasis.

1. El elevador y la caja de batería opcional generalmente se instalan en los camiones como se muestra en la **FIG. 28-1**. Consulte la página siguiente para información acerca de las conexiones de la batería y los cables.

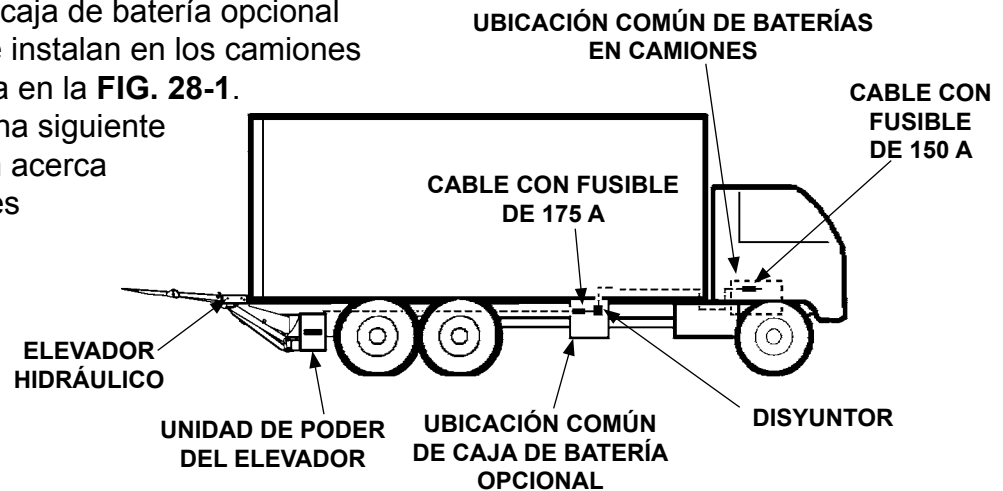

**INSTALACIÓN RECOMENDADA PARA EL ELEVADOR Y LA CAJA DE BATERÍA OPCIONAL EN CAMIONES**  
**FIG. 28-1**

## PASO 3 - FIJAR EL MARCO Y LA CAJA DE LA BATERÍA OPCIONAL AL VEHÍCULO (SI SE EQUIPA) - Cont.

2. Seleccione los agujeros encima del marco de la caja de batería para alinear los soportes de montaje al ras con los travesaños. Consulte las **FIGS. 29-1 y 29-1A** para los tráileres y **FIG. 29-2** para los camiones. Atornille los soportes de montaje al marco de la caja de batería como se muestra en la **FIG. 29-1B**. Aplique un torque de **85- 128 lb-ft [115 - 173 Nm]** a cada perno y tuerca de bloqueo.

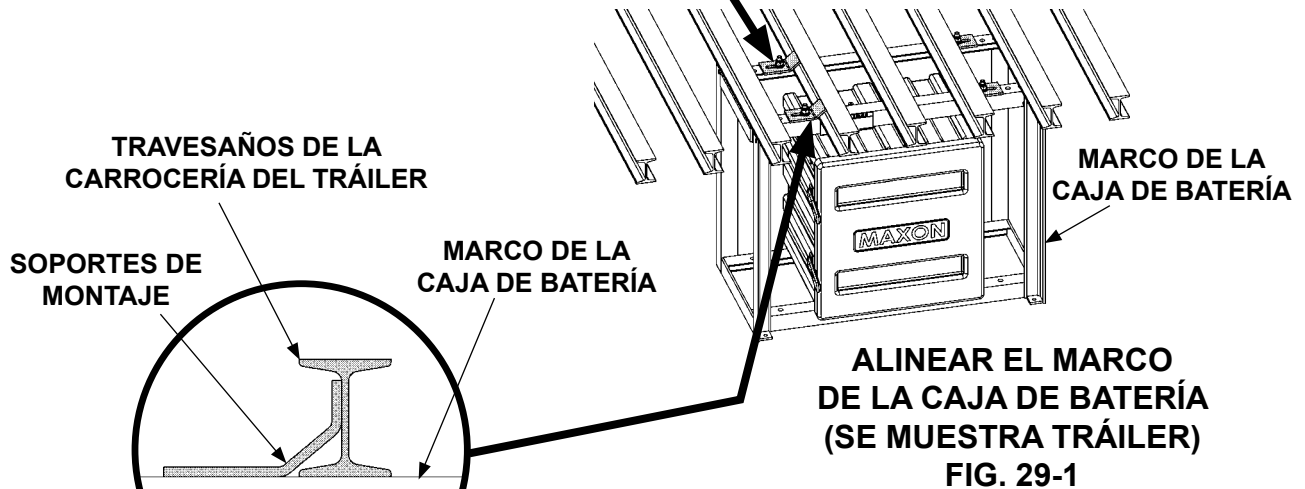
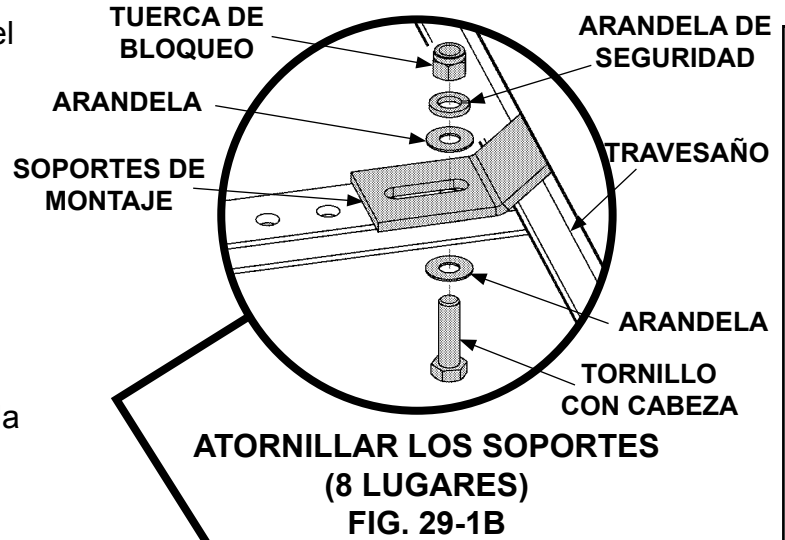

**ALINEAR LOS SOPORTES EN TRÁILERES (8 LUGARES) FIG. 29-1A**

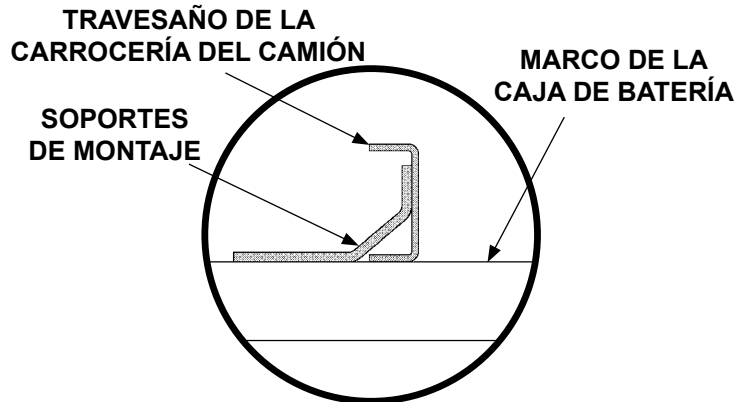

# PASO 3 - FIJAR EL MARCO Y LA CAJA DE LA BATERÍA OPCIONAL AL VEHÍCULO (SI SE EQUIPA) - Cont.

**NOTA:** Los soportes de montaje en el marco de la caja de la batería pueden atornillarse o soldarse a los travesaños de la carrocería del vehículo. Si soldará los soportes de montaje a los travesaños, omita la instrucción 3.

3. Utilizando los soportes de montaje como plantilla, señale y perforo los travesaños (FIG. 30-1). Atornille los soportes de montaje a los travesaños como se muestra en las FIGS. 30-2 y 30-2A. Aplique un torque de **85-128 lb-ft [115 Nm - 173 Nm]** a cada perno y tuerca de bloqueo. Para soldar los soportes en vez de atornillarlos, solde cada soporte de suspensión al travesaño como se muestra en las FIGS. 31-1 and 31-1A. Solde la parte superior del soporte si hay acceso.

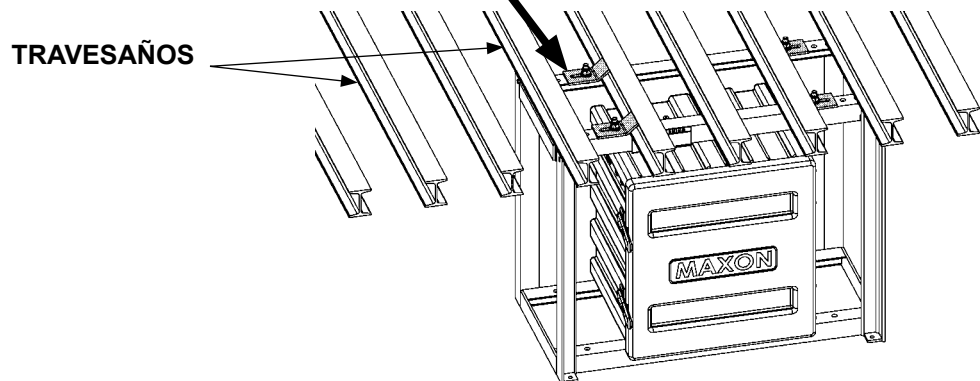
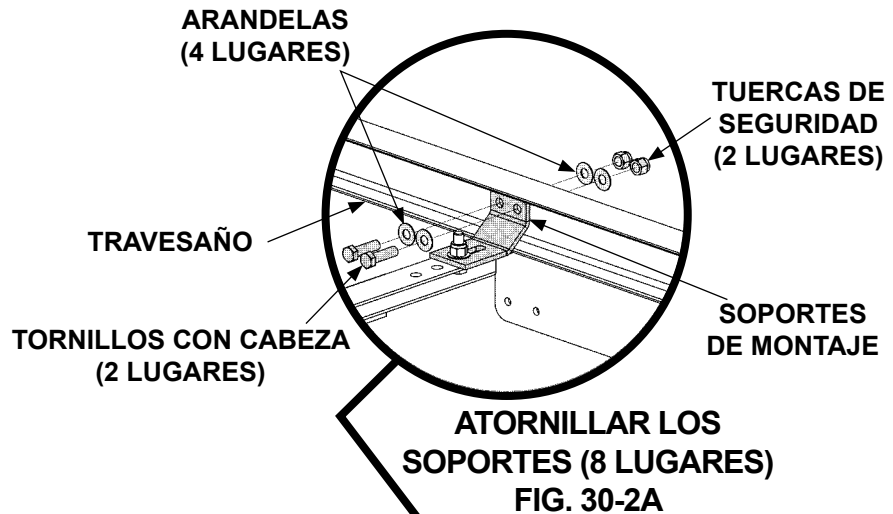
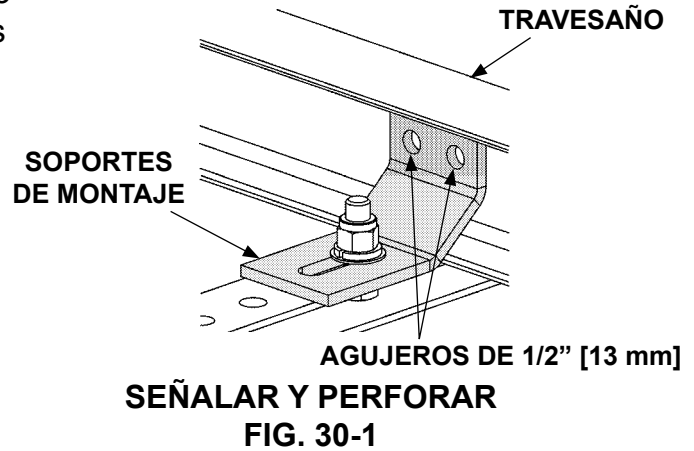

## PASO 3 - FIJAR EL MARCO Y LA CAJA DE LA BATERÍA OPCIONAL AL VEHÍCULO (SI SE EQUIPA) - Cont.

### ⚠ ADVERTENCIA

Las prácticas recomendadas para soldar partes de acero están especificadas en el D1.1 Código de Soldadura Estructural - Acero publicado por la Sociedad Americana de Soldadura (AWS por sus siglas en inglés). Soldar incorrectamente puede provocar daños al elevador y al vehículo, además de lesiones personales.

### PRECAUCIÓN

Para prevenir que los componentes de la caja de la bomba se dañen por la corriente eléctrica de la soldadura, conecte el cable de tierra de la soldadura a la parte que se esté soldando.

### PRECAUCIÓN

Cubra la caja de bomba y la caja de la batería opcional con una cobertura resistente al fuego antes de soldar el marco de la caja de bomba al vehículo.

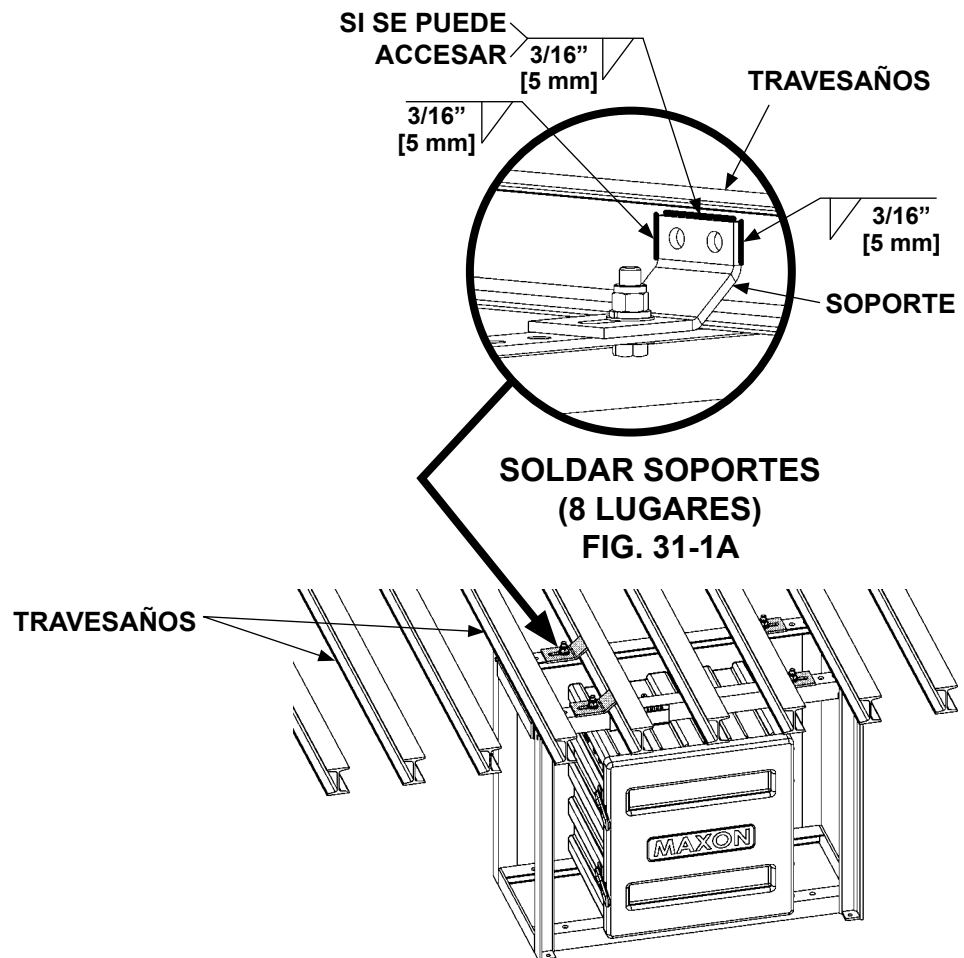

ATORNILLAR LA CAJA DE LA BOMBA Y EL MARCO DE LA CAJA DE LA BATERÍA FIG. 31-1

## PASO 3 - FIJAR EL MARCO Y LA CAJA DE LA BATERÍA OPCIONAL AL VEHÍCULO (SI SE EQUIPA) - Cont.

### ⚠ ADVERTENCIA

Remueva todos los anillos, relojes y joyería antes de hacer una labor eléctrica.

**NOTA:** Siempre conecte el extremo del cable eléctrico con fusible a la terminal positiva de la batería (+).

**NOTA:** Para conectar las líneas de carga, revise las instrucciones proporcionadas con cada kit de línea de carga.

4. Conecte los cables de la batería, cables con fusible y los cables a tierra de 12 V como se muestra en la **FIG. 32-1** o de 24 V como se muestra en **FIG. 33-1**.

CABLE A TIERRA A LA CAJA DE LA BOMBA O AL PUNTO DE TIERRA COMÚN DEL CHASÍS, 74" [188 cm] DE LARGO (INCLUIDO EN KIT DE CAJA DE BATERÍA)

CABLE (-) DE BATERÍA A PUNTO DE TIERRA COMÚN

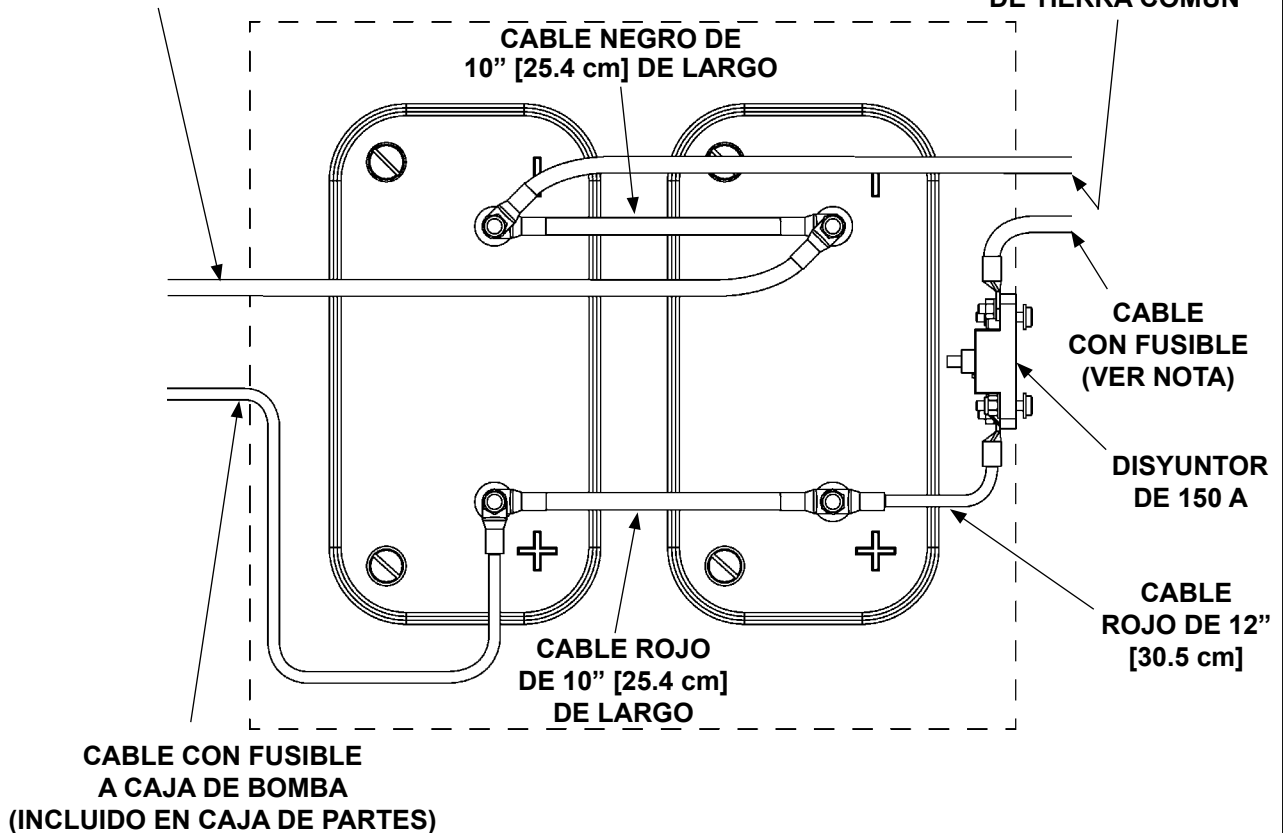

**CONEXIONES DE BATERÍA DE 12 V PARA ALIMENTACIÓN DE 12 V**  
**FIG. 32-1**



## PASO 3 - FIJAR EL MARCO Y LA CAJA DE LA BATERÍA OPCIONAL AL VEHÍCULO (SI SE EQUIPA) - Cont.

**NOTA:** Siempre conecte el extremo del fusible en el cable de alimentación a la terminal positiva (+) en la batería.

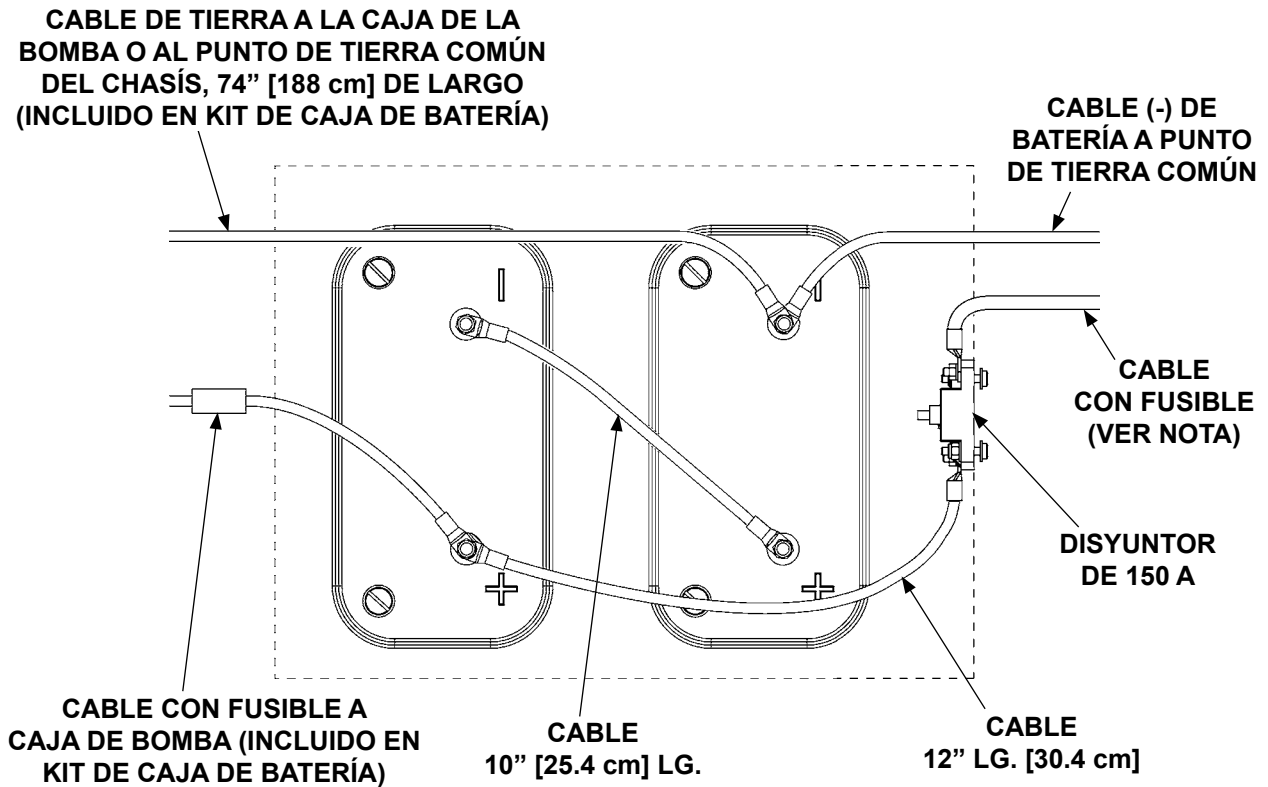

**CONEXIONES DE BATERÍA DE 12 V PARA ALIMENTACIÓN DE 24 V  
FIG. 33-1**

## PASO 3 - INSTALAR MARCO Y CAJA DE BATERÍA OPCIONAL AL VEHÍCULO (SI SE EQUIPA) - Cont.

### **⚠ ADVERTENCIA**

Al cargar las baterías se produce un gas hidrógeno explosivo que se puede acumular en la caja de batería si no hay ventilación. Para prevenir que se acumule, asegure que los 3 agujeros de ventilación en la caja de la batería estén libres sin obstrucción alguna.

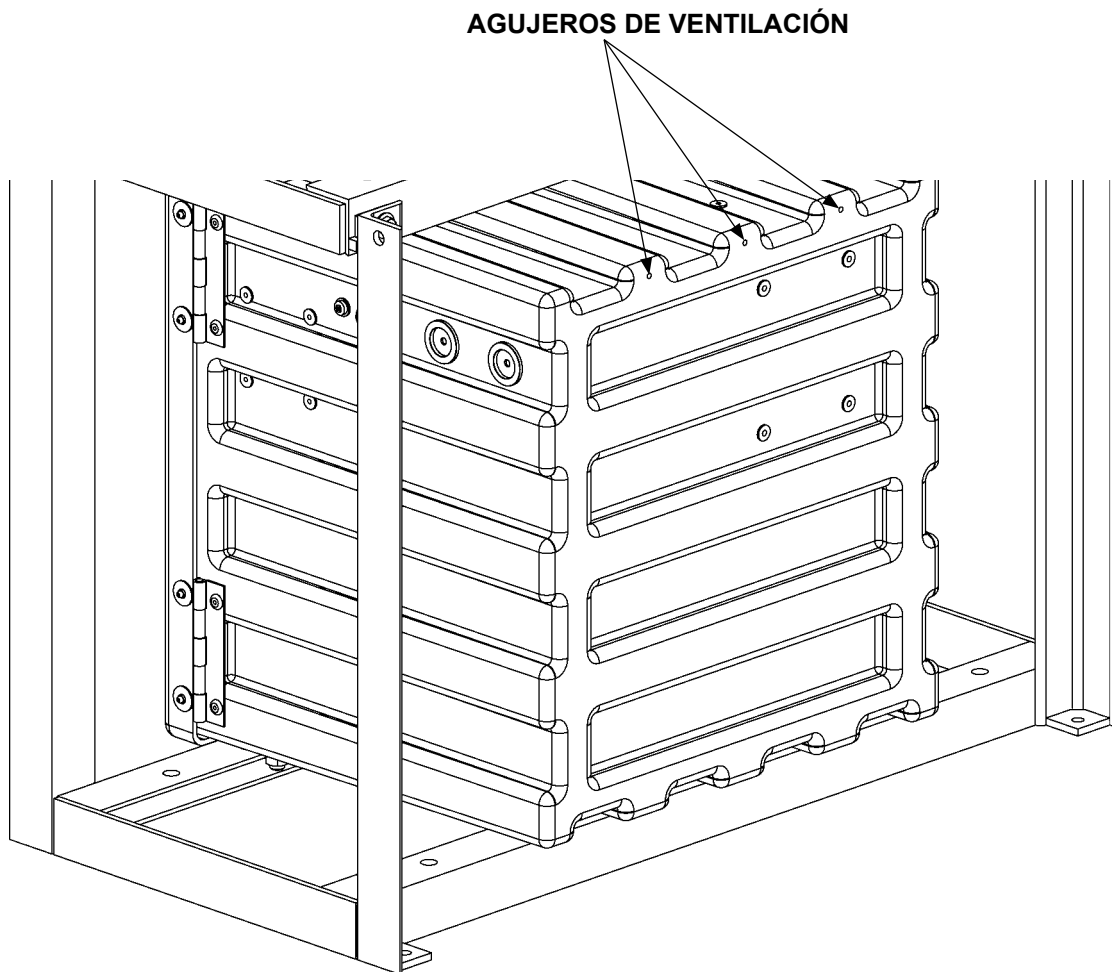

ENSAMBLE DE LA CAJA DE BATERÍA (SE MUESTRA VISTA POSTERIOR)  
FIG. 34-1

# PASO 3 - INSTALAR MARCO Y CAJA DE BATERÍA OPCIONAL AL VEHÍCULO (SI SE EQUIPA) - Cont.

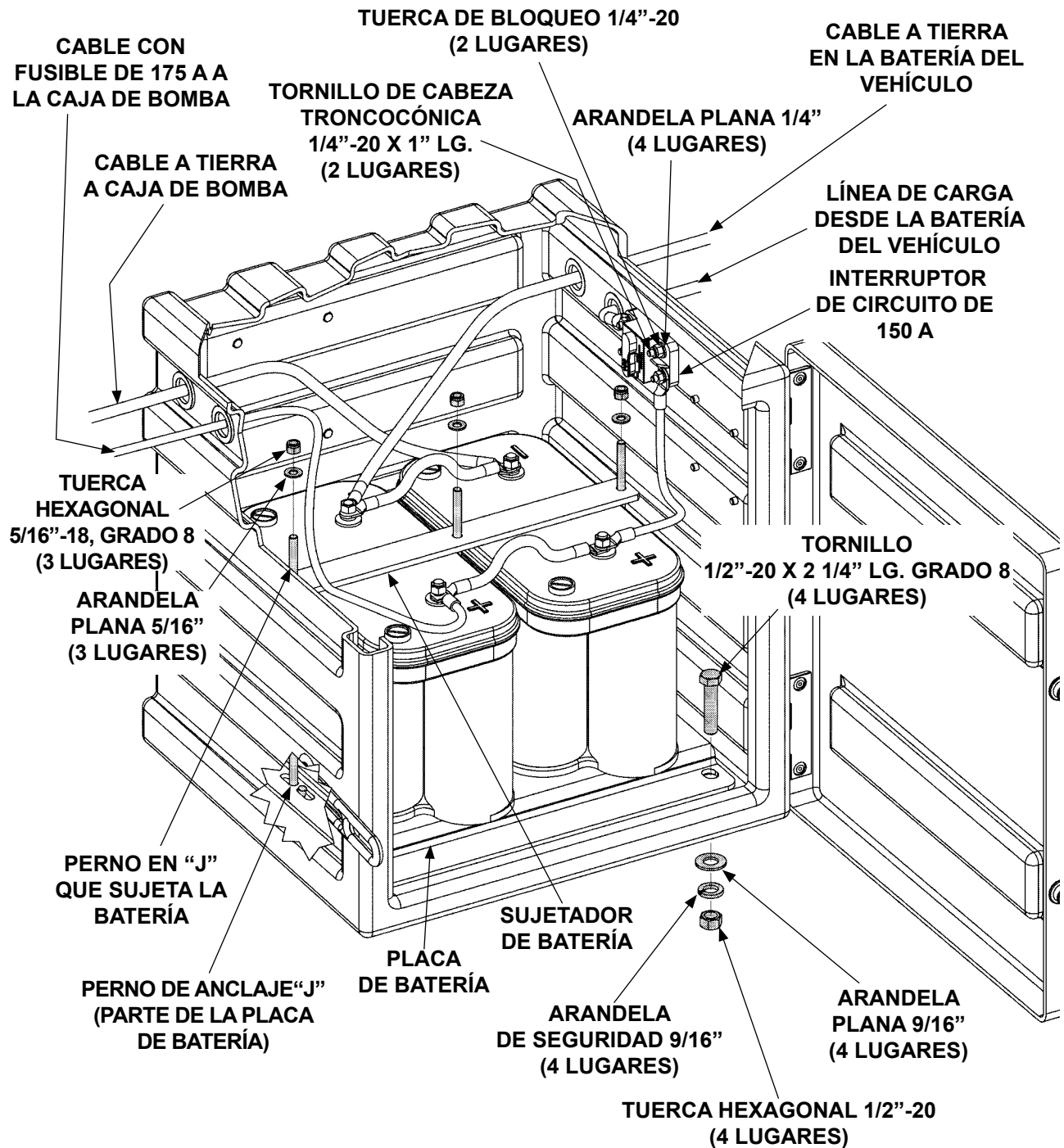

**ENSAMBLE DE LA CAJA DE BATERÍA  
 (SE MUESTRAN CONEXIONES DE 12 V)  
 FIG. 35-1**

## PASO 4 - INSTALAR EL CABLE DE ALIMENTACIÓN ELÉCTRICA

**NOTA:** Asegure que tanto la unidad de poder del elevador, como todas las baterías en el vehículo para la unidad de poder, estén conectadas de manera correcta a un punto de suelo común en el chasis.

### CONFIGURACIÓN RECOMENDADA

1. Los elevadores hidráulicos accionados por baterías de camiones normalmente se instalan en los camiones como se muestra en la **FIG. 36-1**. Consulte la página siguiente para saber cómo instalar el cable de alimentación.

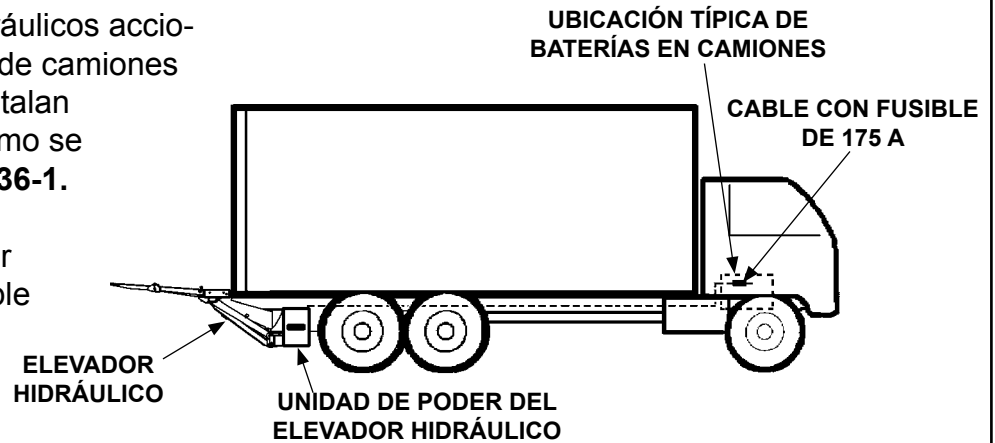

### INSTALACIÓN RECOMENDADA DEL ELEVADOR HIDRÁULICO Y LA CAJA DE BATERÍA EN EL CAMIÓN

FIG. 36-1

## PASO 4 - INSTALAR CABLE DE ALIMENTACIÓN ELÉCTRICA - Cont.

### ⚠ PRECAUCIÓN

Nunca realice la instalación de cables energizados. Verifique que la batería del vehículo esté desconectada. Siempre coloque los cables eléctricos fuera del alcance de las partes móviles, líneas de frenos, bordes filosos y sistemas de escape. Evite hacer dobleces muy pronunciados sobre el cableado. Fije firmemente. Si le resulta necesario taladrar, primero inspeccione detrás de esa superficie para evitar dañar las líneas de combustible, de ventilación, de frenos o de cableado.

2. Instale con clips el cable con fusible, colocando el fusible lo más cercano al chasis del vehículo, como se muestra en **FIG. 37-1**. Conserve suficiente cable cerca de la batería para alcanzar la terminal positiva sin tensar el cable (después de conectarse). Instale el cable a la caja de la batería en el elevador.

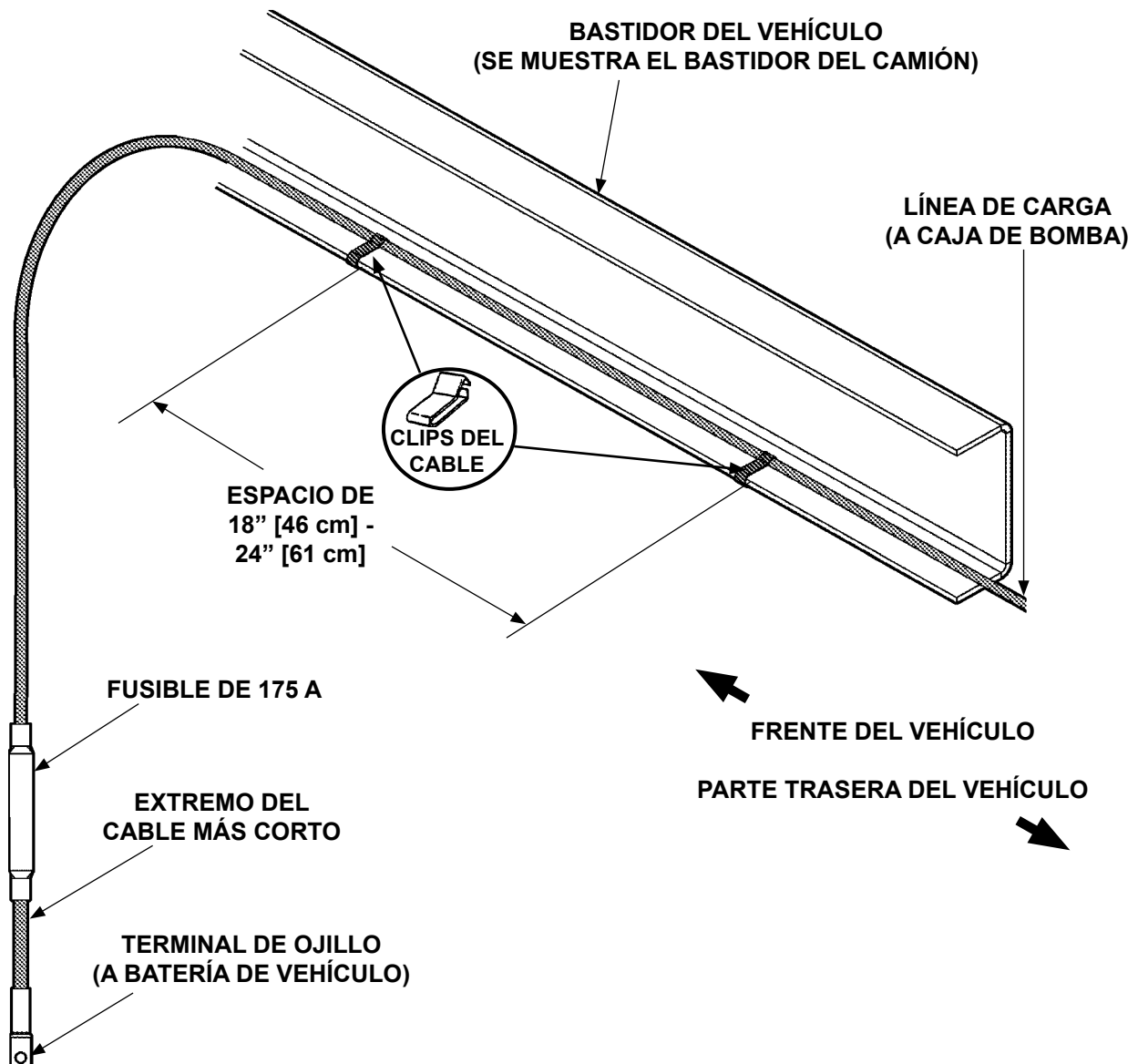
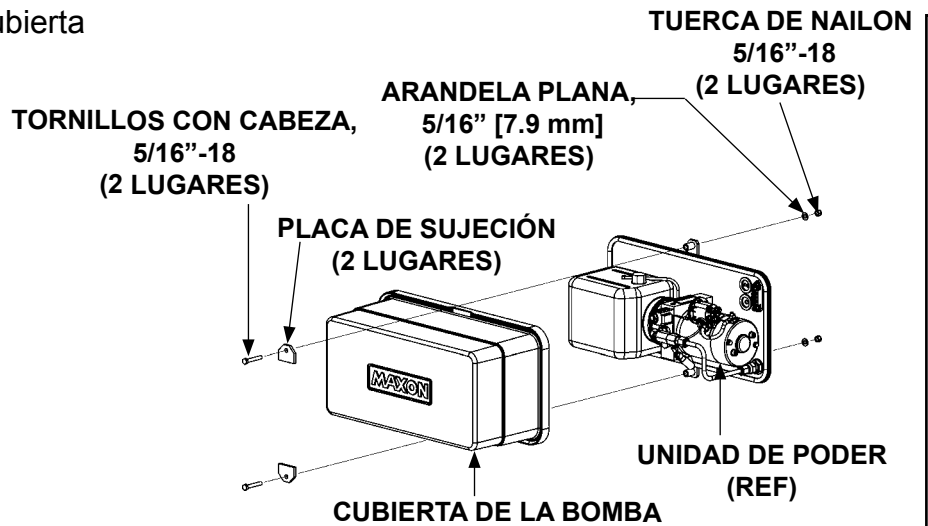

FIG. 37-1

## PASO 5 - CONECTAR EL CABLE DE ALIMENTACIÓN ELÉCTRICA

1. Desatornille y retire la cubierta de la bomba (FIG. 38-1).



DESATORNILLAR LA CUBIERTA DE LA BOMBA  
FIG. 38-1

## PASO 5 - CONECTAR EL CABLE DE ALIMENTACIÓN ELÉCTRICA - Cont.

**NOTA:** Las líneas eléctricas deben ser dirigidas al interior de la caja de la bomba a través de los ojales selladores de caucho (**FIG. 39-3**). Para asegurar que las líneas eléctricas e hidráulicas tengan un sellado adecuado, nunca corte los ojales.

- Coloque el cable de alimentación con fusible a través del ojal de caucho en la placa de montaje de la bomba (**FIG. 39-3**).
- Deje suficiente longitud en la punta descubierta del cable de alim. con fusible para poder colocar la terminal de cobre y alcanzar el solenoide de arranque; sin tener que tensar el cable (una vez conectado) (**FIG. 39-1**). Mida (si es necesario) y después corte el exceso de la punta del cable descubierta. Ponga el tubo termoretráctil (caja de partes) (**FIG. 39-1**) en la punta del cable (deje espacio para la terminal de ojillo). Ensamble la terminal de cobre (caja de partes) al cable de alim. con fusible y contraiga el tubo termoretráctil (**FIG. 39-2**).

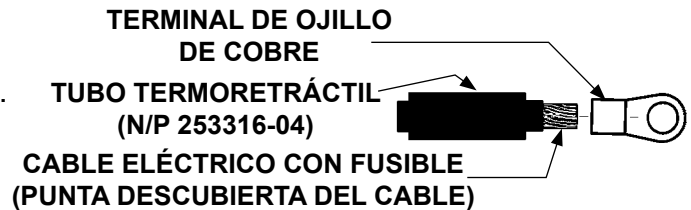

**COLOCAR LA TERMINAL DE OJILLO Y EL TUBO TERMORETRÁCTIL EN EL CABLE DE ALIM. ELÉC. CON FUSIBLE**  
**FIG. 39-1**



**TÍPICO CABLE DE ALIM. CON FUSIBLE CON LA TERMINAL DE OJILLO INSTALADA**  
**FIG. 39-2**

### PRECAUCIÓN

No apriete en exceso las tuercas de la terminal en el solenoide de arranque. Aplique un torque máx. de 35 lb-in [3.9 Nm] en las terminales de carga. Aplique un torque máx. de 10-15 lb-in [1.1-1.6 Nm] en las tuercas #10-32.

- Retire la tuerca hex. y la arandela de presión de la terminal en el poste de la batería en el solenoide de arranque. Conecte el cable de alim. con fusible al solenoide de arranque como se muestra en **FIG. 39-3**. Vuelva a instalar y apriete la arandela de presión y la tuerca hex. Aplique un torque máximo de 30-35 lb-in [3.3-3.9 Nm] a la tuerca hex.

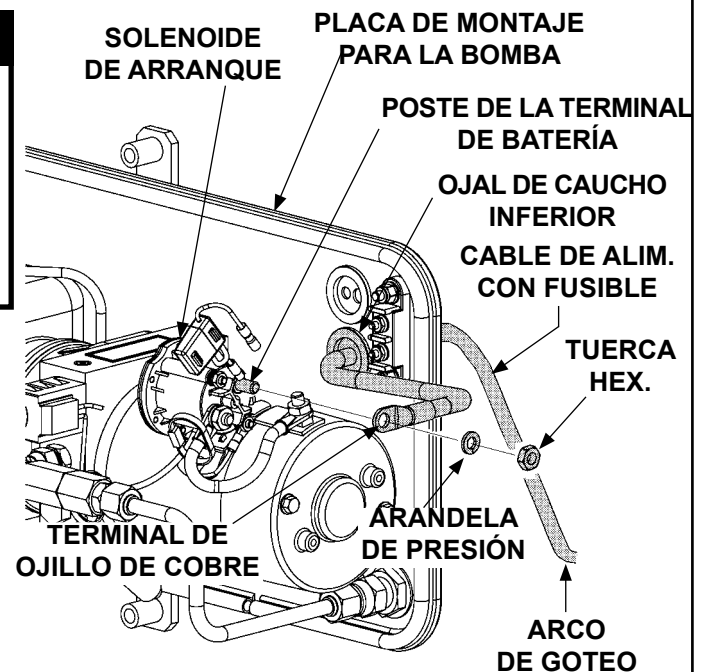

**CONEXIÓN TÍPICA DEL CABLE DE ALIMENTACIÓN CON FUSIBLE (SE MUESTRA LA BOMBA CON DESCENSO POR GRAVEDAD)**  
**FIG. 39-3**

## PASO 6 - CONECTAR EL CABLE A TIERRA

**NOTA:** Las líneas eléctricas deben instalarse de la caja de la bomba hasta los ojales de caucho para sellado (**FIG. 40-1A**). Para asegurar un buen sellado en las líneas eléctricas, nunca corte los ojales de caucho para sellado.

**NOTA:** Para asegurar que la bomba esté conectada a tierra correctamente, conecte un cable a tierra de calibre 2 hasta un punto de aterrizaje en la bomba.

1. Inserte el cable a tierra externo (caja de partes) a través del ojal de caucho en la placa de montaje de la bomba (**FIGS. 40-1 y 40-1A**).
2. Atornille el cable a tierra a la conexión a tierra en la bomba usando un perno existente (**FIGS. 40-1 y 40-1B**).
3. Forme un arco de goteo en el cable a tierra donde el ojal de caucho entre desde el exterior de la placa de montaje en la bomba (**FIGS. 40-1 y 40-1B**).

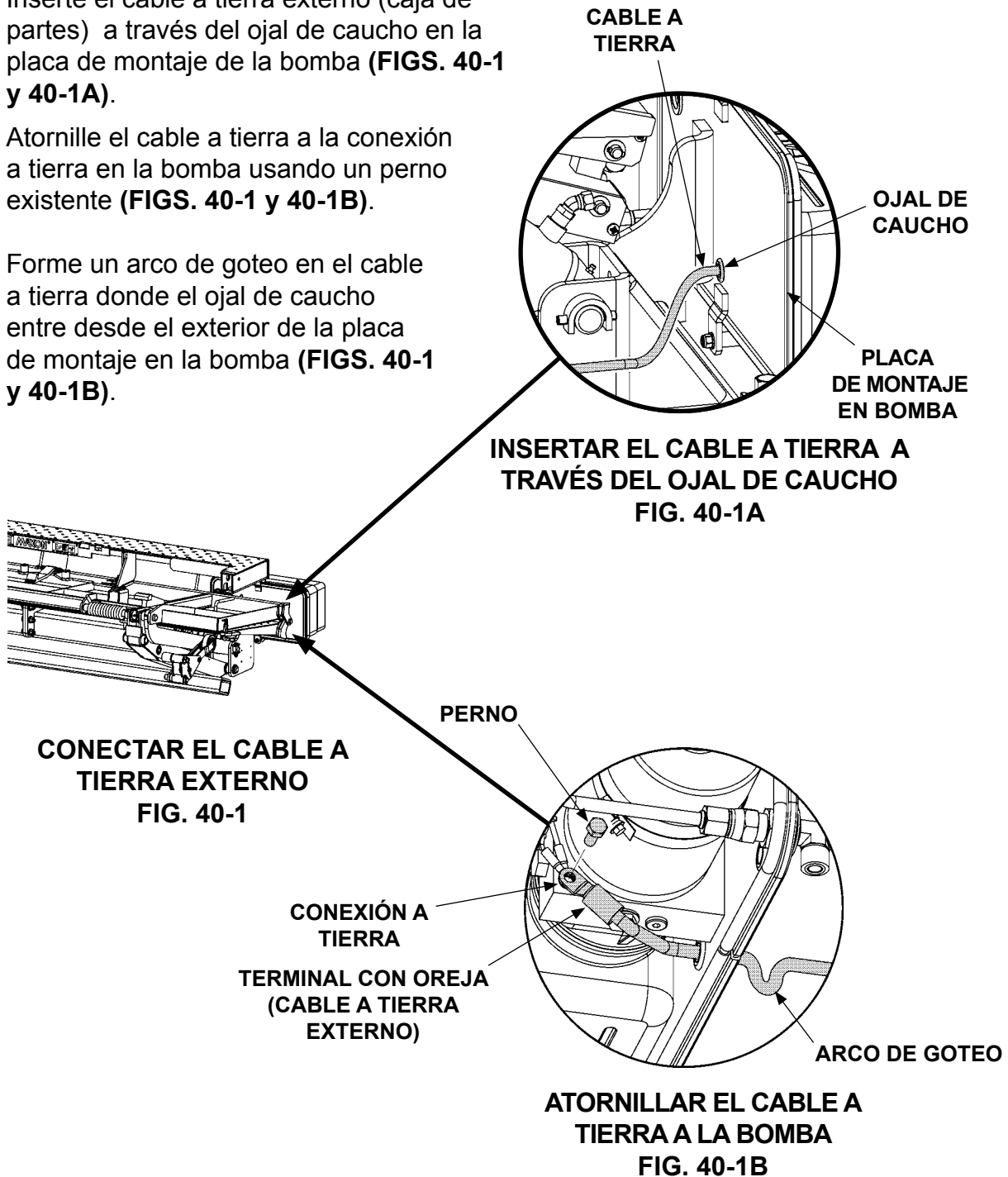



## PASO 6 - CONECTE EL CABLE A TIERRA - Cont.

**NOTA:** Si ya existe un punto de tierra en el bastidor, utilícelo para conectar el cable a tierra y omita el paso referente a taladrar el agujero.

**NOTA:** Limpie el área donde se ubica el punto de conexión del cable a tierra en el bastidor hasta dejar el metal al desnudo.

4. Extienda el cable a tierra para llegar hasta el bastidor del vehículo (**FIG. 41-1**) sin tensionar el cable (después de conectarlo). Conéctelo, si es posible, a un punto de tierra existente.
5. Si es necesario, taladre un agujero en el bastidor del vehículo utilizando una broca de 11/32" (0.343") para atornillar la terminal de ojillo del cable a tierra (**FIG. 41-1**).
6. Para evitar la corrosión, pinte o use un spray de galvanizado en el área del metal al desnudo **FIG. 41-1**.
7. Atornille la terminal del cable a tierra al bastidor del vehículo tal como se muestra en la **FIG. 41-1**.

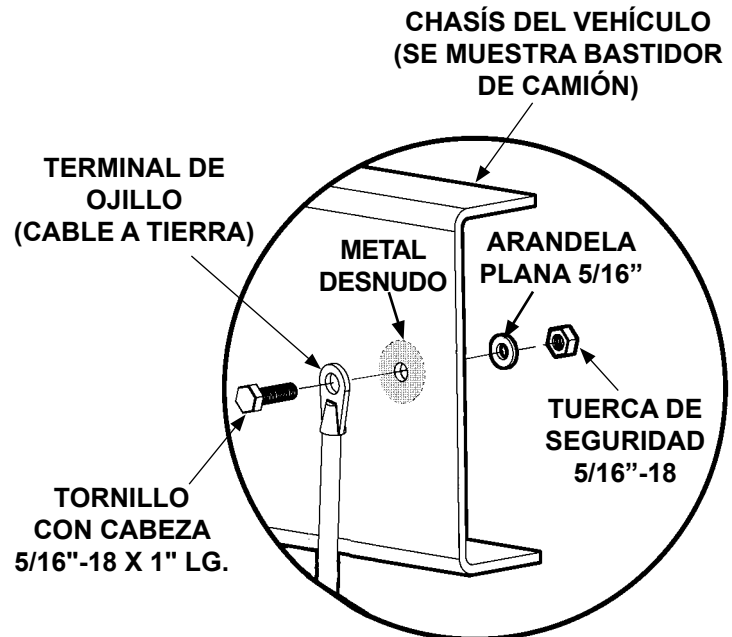

**FIG. 41-1**

## PASO 7 - INSTALAR EL INTERRUPTOR DE CONTROL

1. Mida, marque y perforo un agujero de 3/4" y dos agujeros de tamaño 5/32" en el poste vertical de la carrocería del vehículo ubicada lateral a la acera como se muestra en la FIG. 42-1.

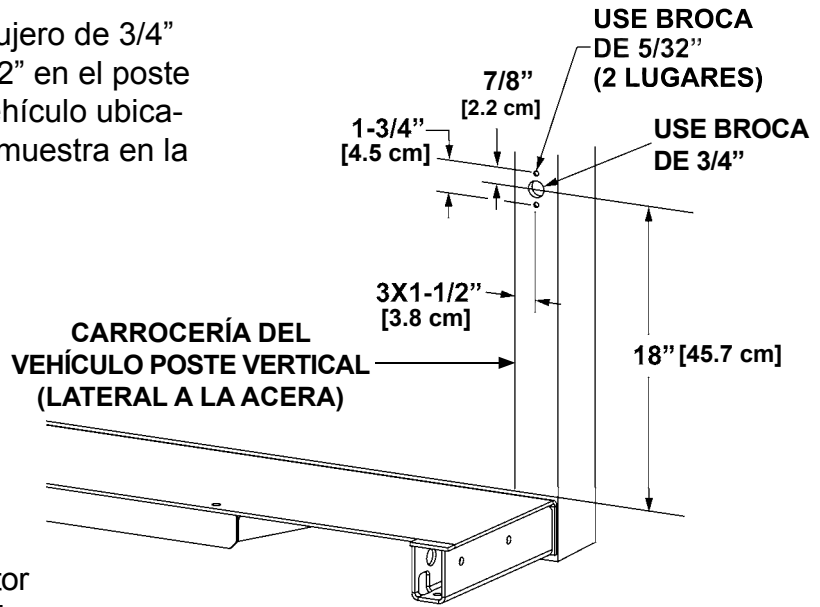

PERFORAR AGUJEROS DE MONTAJE  
FIG. 42-1

2. Inserte el cableado del interruptor de control (caja de partes) en el agujero de 3/4" en la esquina del poste, hacia abajo de la esquina del poste y debajo de la carrocería del vehículo hasta el ensamble de la bomba. (Vea la línea discontinua - FIG. 42-2).

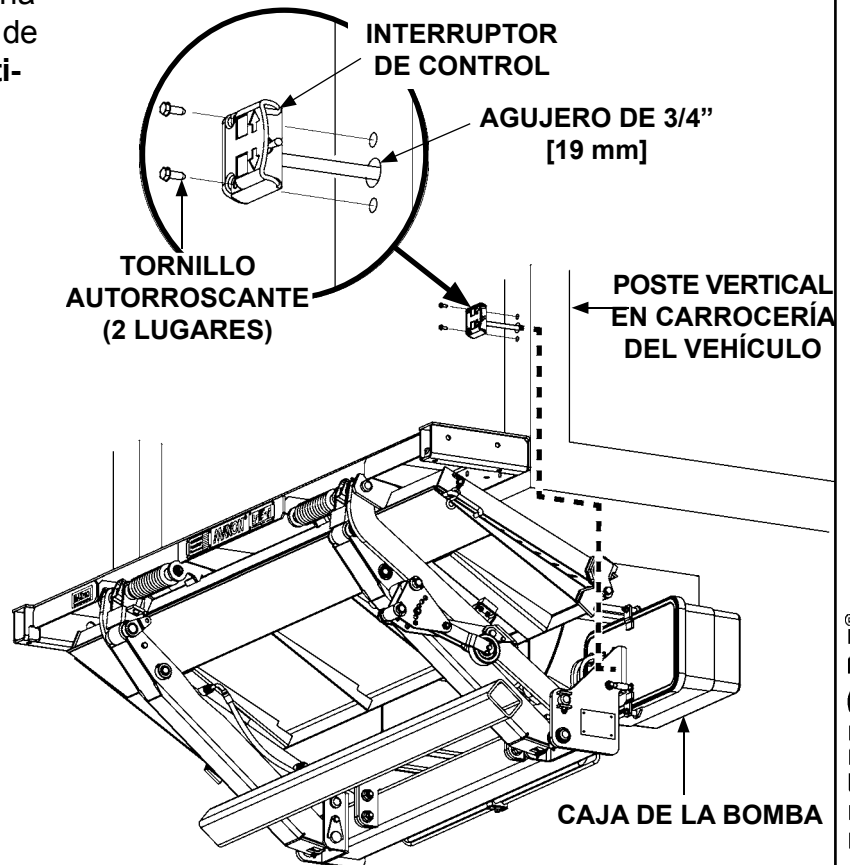

GUÍE EL CABLEADO DEL INTERRUPTOR DE CONTROL  
FIG. 42-2

3. Presione el interruptor de control y el cable hacia el agujero de 3/4" en el poste vertical hasta que el interruptor de control toque el poste (FIG. 42-2). Fije el interruptor de control al poste vertical con 2 tornillos autorroscantes (caja de partes) (FIG. 42-2).
4. Si es necesario, use abrazaderas y tornillos autorroscantes (caja de partes) para asegurar el cable del interruptor a la parte baja del vehículo y el bastidor (FIG. 42-2).

# PASO 7 - INSTALAR EL INTERRUPTOR DE CONTROL

## - Cont.

**NOTA:** Las líneas eléctricas deben dirigirse a la caja de la bomba a través de los ojales de sellado (FIG. 43-1 y 43-2). Para asegurar un buen sellado en las líneas eléctricas, nunca corte los ojales de sellado.

5. Inserte el cableado del interruptor a través del ojal de caucho a la placa de montaje de la bomba (FIGS. 43-1 y 43-2). Conecte el cableado del interruptor al ensamble de la bomba como se muestra en (FIGS. 43-1 y 43-2).

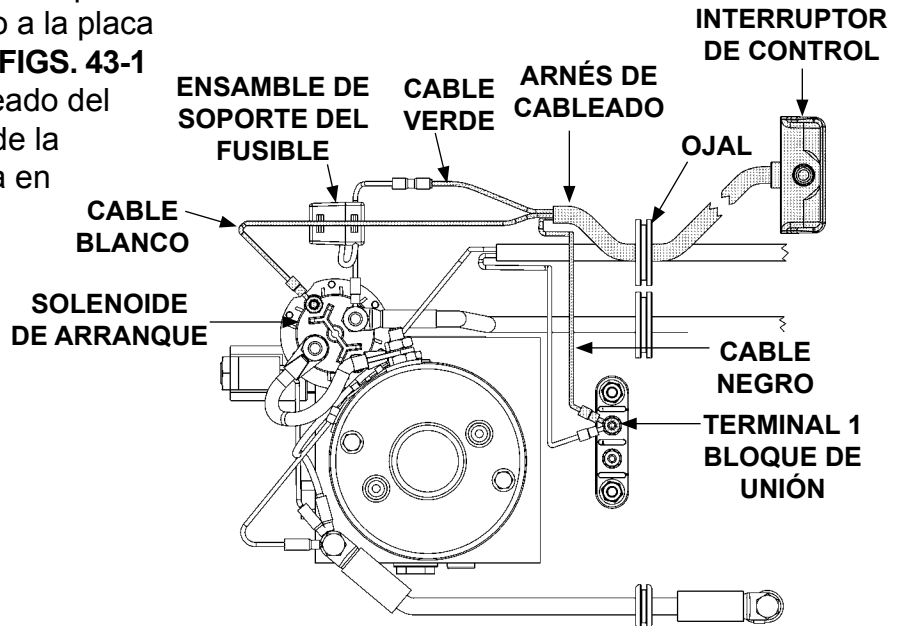

**CONEXIONES DE CABLEADO PARA EL INTERRUPTOR DE CONTROL (DESCENSO POR GRAVEDAD)**  
FIG. 43-1

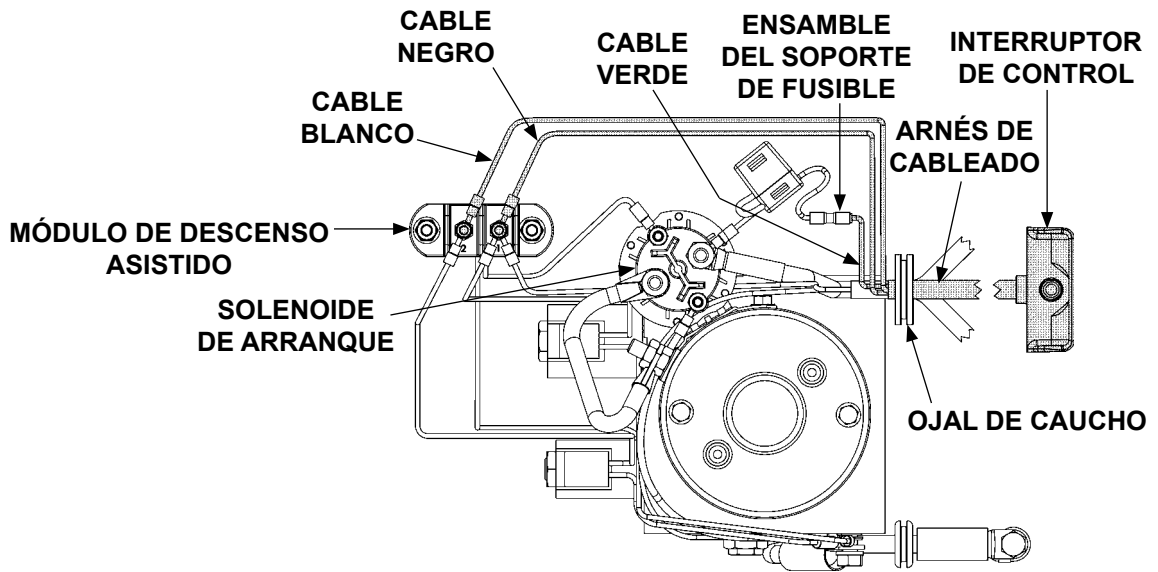

**CONEXIONES DE CABLEADO PARA EL INTERRUPTOR DE CONTROL (DESCENSO ASISTIDO)**  
FIG. 43-2

## PASO 8 - VERIFICAR EL FLUIDO HIDRÁULICO

### PRECAUCIÓN

Evite que entre suciedad, agua y otros contaminantes al sistema hidráulico. Antes de quitar el tapón del depósito del fluido hidráulico, tapón de drenado y las líneas hidráulicas, limpie cualquier contaminante que pudiese llegar a las entradas. También, proteja las entradas de contaminaciones accidentales.

**NOTA:** El elevador se envía con fluido hidráulico **Grado ISO 32**. Utilice el fluido hidráulico adecuado para las condiciones climáticas de su ubicación.

**+50 a +120 °F [10 a 49 °C] - Grado ISO 32**

**Menor a + 70 °F [21 °C] - Grado ISO 15 o MIL-H-5606**

Consulte las **TABLAS 45-1 y 45-2** para conocer marcas recomendadas de aceites **ISO 32 e ISO 15**.

1. Desatornille y retire la cubierta de la bomba (**FIG. 44-1**).
2. Verifique el nivel del fluido hidráulico en el depósito de la siguiente manera: Con el elevador guardado o la plataforma al nivel de cama del vehículo, el nivel debe ser como se muestra en la **FIG. 44-2**.

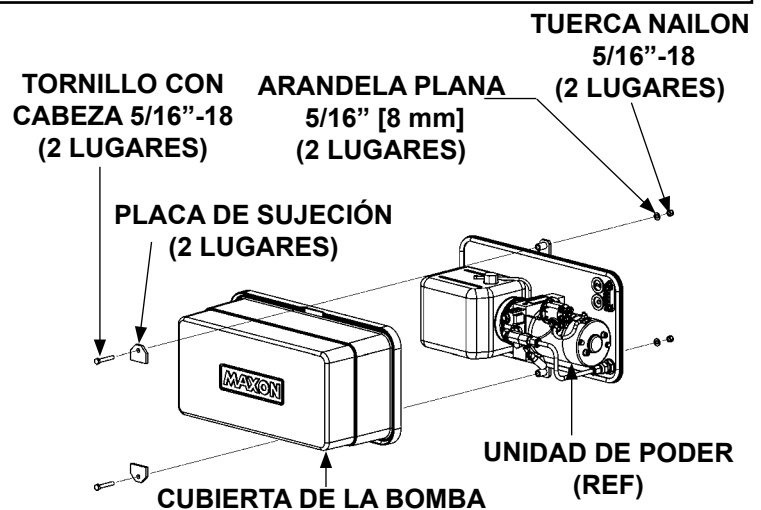

**DESATORNILLAR LA CUBIERTA DE LA BOMBA**  
**FIG. 44-1**

3. Si es necesario, agregue fluido al depósito de la siguiente manera: Jale el tapón de llenado (sin rosca) (**FIG. 44-2**). Llene el depósito con el fluido hidráulico al nivel que se muestra en **FIG. 44-2**. Vuelva a colocar el tapón de llenado (**FIG. 44-2**).

### PRECAUCIÓN

La cubierta de la bomba se debe asegurar correctamente para prevenir que sea un peligro. Para asegurarla, el lado largo de la placa de sujeción debe tocar la cubierta de la bomba como se muestra en la ilustración.

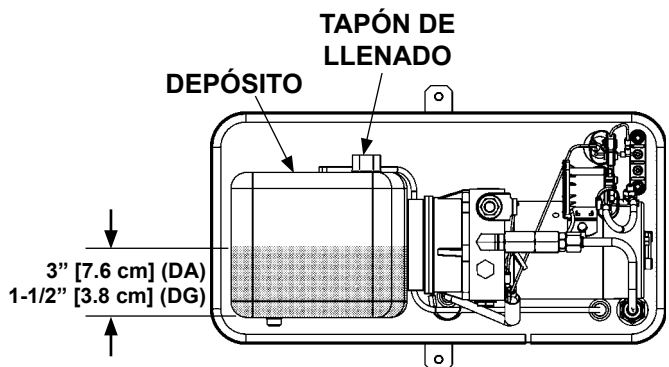

**NIVEL DE FLUIDO EN LA UNIDAD DE PODER**  
**FIG. 44-2**

4. Atornille la cubierta de la bomba como se muestra en la **FIG. 44-1**. Aplique un torque a los tornillos a **10-14 lb-in [1.1-1.5 Nm]**.

## PASO 8 - VERIFICAR EL FLUIDO HIDRÁULICO - Cont.

ACEITE HIDRÁULICO ISO 32	
MARCAS RECOMENDADAS	NÚMERO DE PARTE
ROSEMEAD	ROSEMEAD MV150
EXXONMOBIL	MOBIL DTE 10 EXCEL 32
EXXONMOBIL	UNIVIS N-32, DTE-24
CHEVRON	CHEVRON AV MV32
CHEVRON	HIPERSYN 32
U.S. PRESTIGE	PRESTIGE AW HVI 32
KENDALL	GOLDEN MV
SHELL	TELLUS S2 VX 32

**TABLE 45-1**

ACEITE HIDRÁULICO ISO 15 Ó MIL-H-5606	
MARCAS RECOMENDADAS	NÚMERO DE PARTE
CHEVRON	FLUID A, AW-MV-15
KENDALL	GLACIAL BLU
SHELL	TELLUS S2 VX 15
EXXONMOBIL	UNIVIS HVI-13
PHILLIPS 66	ARCTIC LOW POUR
ROSEMEAD	THS FLUID 17111

**TABLE 45-2**

## PASO 9 - CONECTAR EL CABLE DE ALIMENTACIÓN ELÉCTRICA A LA BATERÍA

**NOTA:** MAXON recomienda utilizar grasa dieléctrica en todas las conexiones eléctricas.

1. Retire la tuerca de la terminal negativa (-) de la batería. Desconecte el cable negativo (-) de la batería (FIG. 46-1).

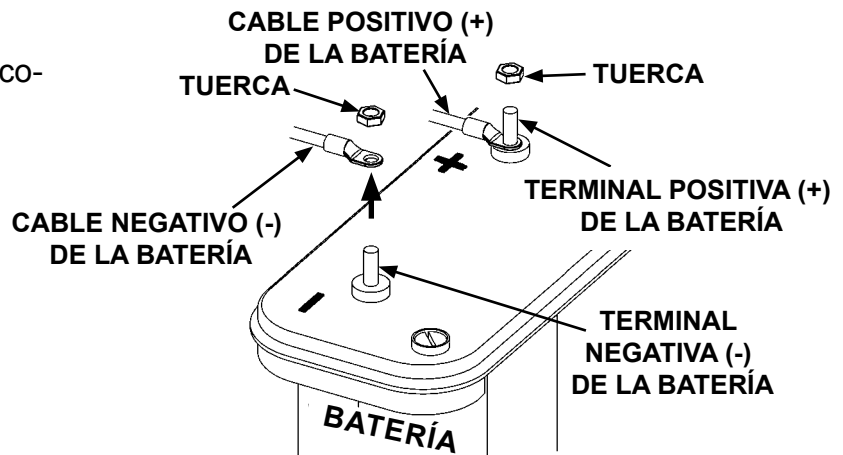

DESCONECTAR EL CABLE (-) DE LA BATERÍA  
FIG. 46-1

2. Retire la tuerca de la terminal positiva (+) de la batería (FIG. 46-1).

3. Conecte el cable con fusible positivo (+) a la terminal positiva (+) de la batería (FIG. 46-2). Después, vuelva a instalar la tuerca en la terminal positiva (+) de la batería (FIG. 46-3).

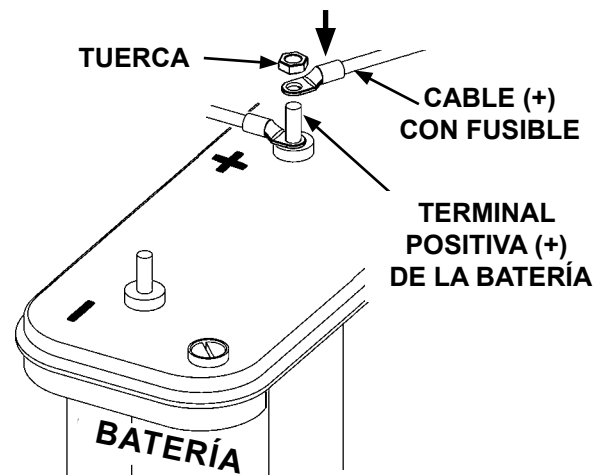

CONECTAR EL CABLE (+) CON FUSIBLE  
FIG. 46-2

4. Vuelva a conectar el cable negativo (-) de la batería a la terminal negativa (-) de la batería (FIG. 46-2). Después, vuelva a instalar la tuerca en la terminal negativa (-) de la batería (FIG. 46-3).

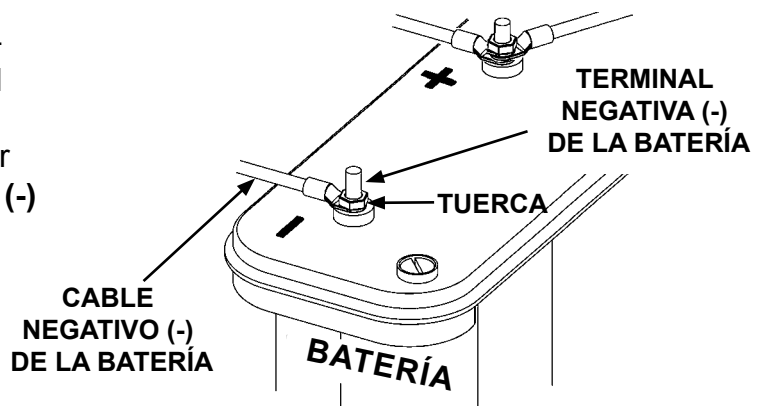

CONECTAR NUEVAMENTE LOS CABLES DE LA BATERÍA  
FIG. 46-3

## PASO 10 - REMOVER LOS ÁNGULOS DE BLOQUEO E INSPECCIONAR EN BUSCA DE INTERFERENCIAS

### PRECAUCIÓN

No presurice completamente el sistema en este paso. Presurice completamente el sistema y compruebe que no existan derrames hidráulicos después de que el elevador hidráulico esté completamente soldado.

1. Empuje el interruptor de control hacia la posición **ARRIBA (UP)** y manténgalo en esa posición el tiempo suficiente para presurizar el sistema hidráulico. Suelte el interruptor de control. El sistema hidráulico estará listo.
2. Retire el gato hidráulico y la grúa que sostiene el elevador hidráulico (**FIG. 47-1**).

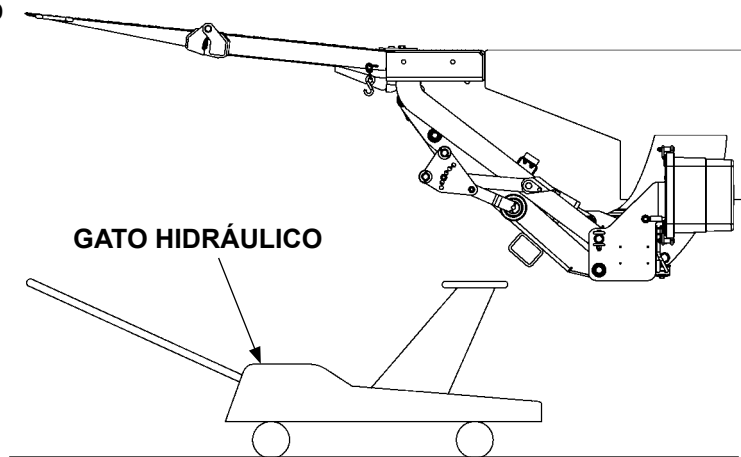

FIG. 47-1

3. Descienda la plataforma al suelo. Retire ambos soportes de instalación de la placa de extensión (**FIG. 47-2**).

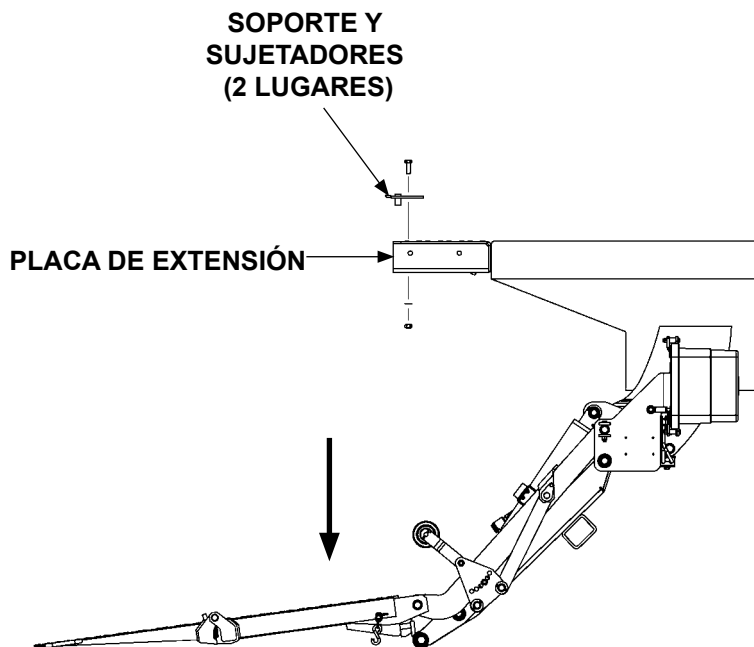
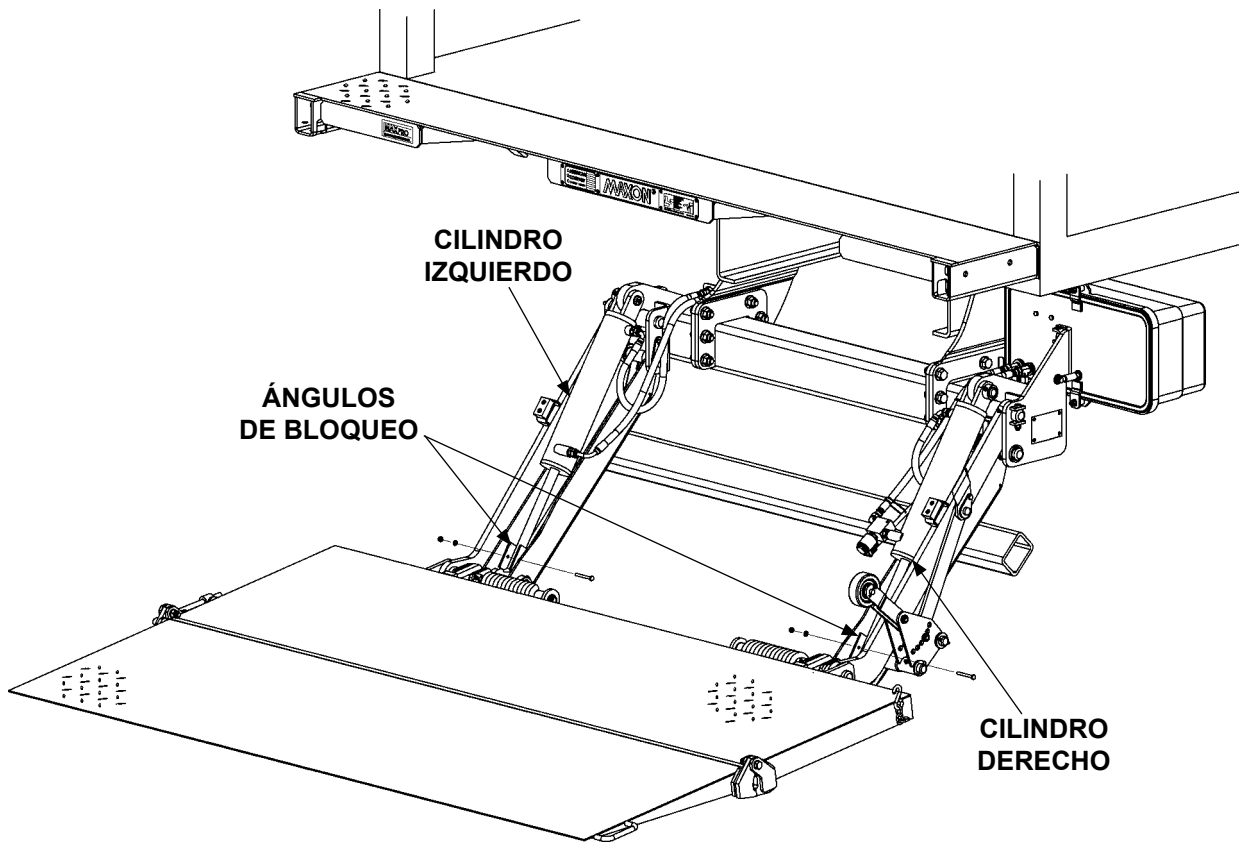

FIG. 47-2

# PASO 10 - REMOVER LOS ÁNGULOS DE BLOQUEO E INSPECCIONAR EN BUSCA DE INTERFERENCIAS - Cont.

**NOTA:** Para operar el elevador, retire los ángulos de bloqueo de los cilindros.

4. Retire los ángulos de bloqueo del cilindro izquierdo y derecho (**FIG. 48-1**).



**RETIRE LOS ÁNGULOS DE BLOQUEO  
FIG. 48-1**



# PASO 10 - REMOVER LOS ÁNGULOS DE BLOQUEO E INSPECCIONAR EN BUSCA DE INTERFERENCIAS - Cont.

**NOTA:** Corrija cualquier problema de interferencia antes de continuar con la instalación.

5. Eleve la plataforma al nivel de cama (**FIG. 49-1**). Después, descienda la plataforma al suelo (**FIG. 49-2**). Busque cualquier interferencia entre el elevador y el vehículo mientras la plataforma se eleva y desciende.

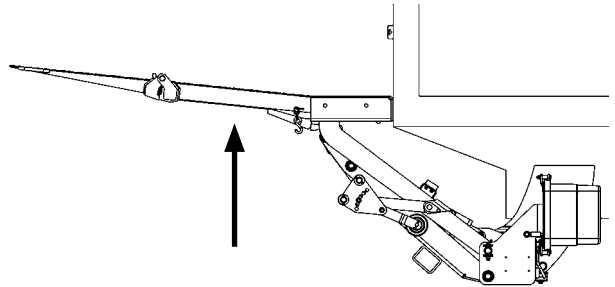

**ELEVAR LA PLATAFORMA  
FIG. 49-1**

6. Si la plataforma desciende con un movimiento “brusco”, expulse aire del sistema hidráulico de la siguiente manera: Coloque el interruptor de control en la posición **ABAJO** hasta escuchar que el aire se escapa al depósito del fluido hidráulico. Después, eleve la plataforma (**FIG. 49-1**). Repita este paso hasta que no quede aire en el sistema y la plataforma descienda sin problemas (**FIG. 49-2**).

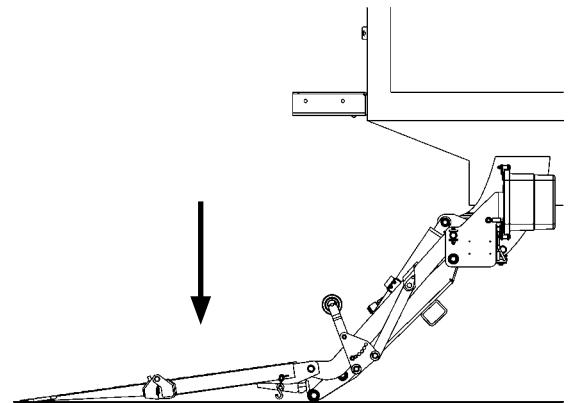

**DESCENDER LA PLATAFORMA  
FIG. 49-2**

## PASO 10 - REMOVER LOS ÁNGULOS DE BLOQUEO E INSPECCIONAR EN BUSCA DE INTERFERENCIAS - Cont.

**NOTA:** Corrija cualquier problema de interferencia antes de continuar con la instalación.

7. Eleve la plataforma a la altura del nivel de cama (FIG. 50-1). Revisar la distancia de 3/4" [19 mm] (+/- 1/8" [3 mm]) entre el talón de la plataforma y borde de la placa de extensión (FIG. 50-1).

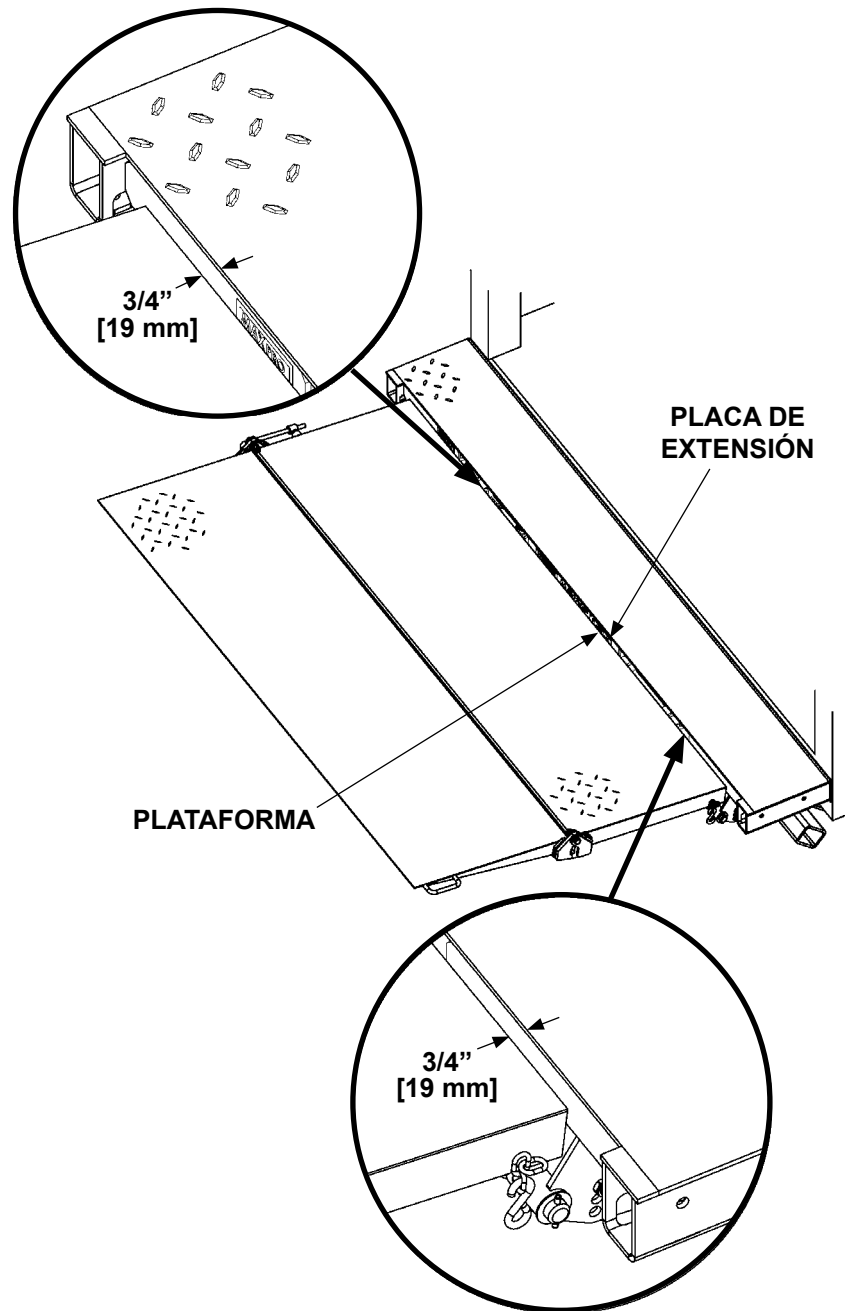

REVISAR LA DISTANCIA ENTRE LA PLATAFORMA Y LA PLACA DE EXTENSIÓN  
FIG. 50-1

# PASO 10 - REMOVER LOS ÁNGULOS DE BLOQUEO E INSPECCIONAR EN BUSCA DE INTERFERENCIAS

## - Cont.

**NOTA:** Corrija cualquier problema de interferencia antes de continuar con la instalación.

- Verifique que la superficie superior de la plataforma y la placa de extensión estén al ras en el lado derecho e izquierdo de la plataforma (FIG. 51-1 y 51-2). La diferencia permitida en la altura es de máximo 1/8" [3 mm].

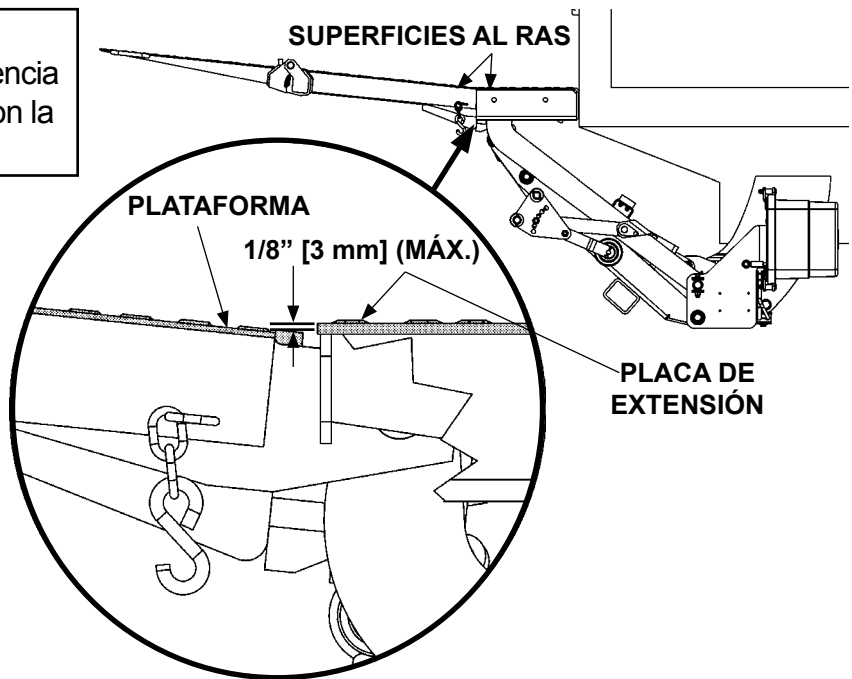

DIFERENCIA EN ALTURA DE LA PARTE SUPERIOR DE LA PLATAFORMA Y LA PLACA DE EXTENSIÓN (LADO DERECHO)  
FIG. 51-1

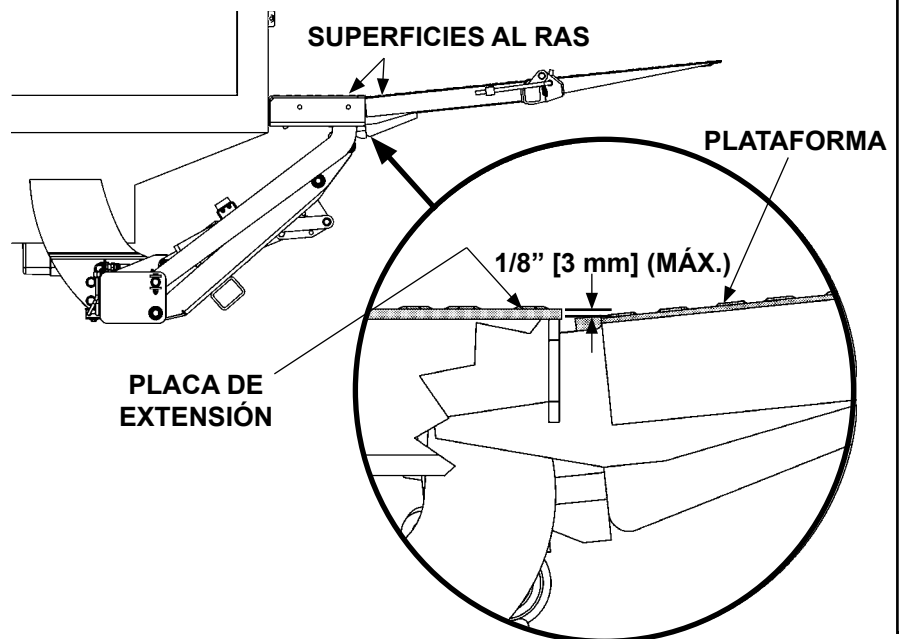

DIFERENCIA EN ALTURA DE LA PARTE SUPERIOR DE LA PLATAFORMA Y LA PLACA DE EXTENSIÓN (LADO IZQUIERDO)  
FIG. 51-2

# PASO 11- AJUSTAR EL BRAZO DE APERTURA

Para ajustar los brazos de apertura, retire el tornillo con cabeza y la tuerca hex. del soporte de apertura (**FIG. 52-1**). Rote el ensamble de apertura a la posición del agujero correcto (**FIG. 52-2 y TABLA 52-1, FIG. 52-1 y TABLA 52-1**). Vuelva a instalar el tornillo con cabeza y la tuerca.

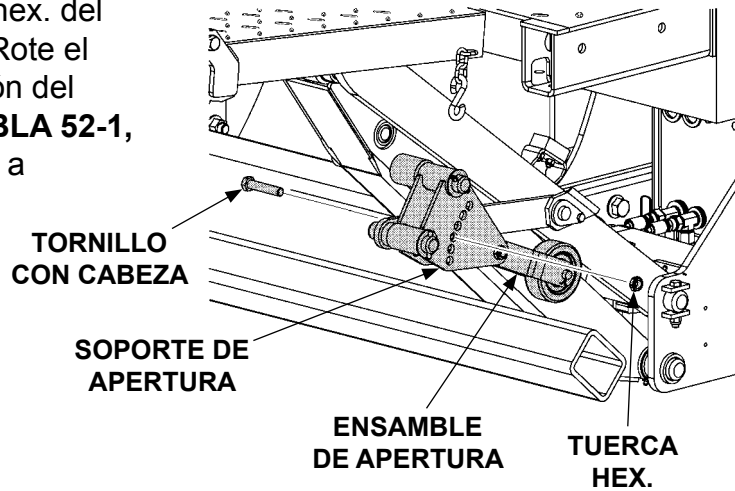

**RETIRAR EL PERNO DEL SOPORTE DE APERTURA FIG. 52-1**

**NOTA:** Las posiciones de los agujeros son aproximados y pueden ajustarse 1 agujero hacia arriba o hacia abajo para que el brazo de apertura funcione en el vehículo correctamente.

ALTURA DE CAMA EN CAMIÓN	NÚMERO DE AGUJERO
52" - 54" [132 cm - 137 cm]	AGUJERO #6
51" - 53" [129 cm - 134 cm]	AGUJERO #5
50" - 52" [127 cm - 132 cm]	AGUJERO #4
49" - 51" [124 cm - 129 cm]	AGUJERO #3
48" - 50" [121 cm - 127 cm]	AGUJERO #2
42" - 49" [106 cm - 124 cm]	AGUJERO #1
40" - 44" [101 cm - 111 cm] (PLAT. 26"+26" [66+66 cm])	AGUJERO #3
38" - 40" [96 cm - 101 cm] (PLAT. 24"+24" [61 cm+61 cm])	AGUJERO #1

**TABLA CON AGUJEROS DE PERNOS EN ALTURA DE CAMA DE 42" - 54" [106 cm - 137 cm] Y 38" - 44" [96 cm - 111 cm] (TODAS LAS PLATAFORMAS, EXCEPTO SI SE MENCIONA) TABLA 52-1**

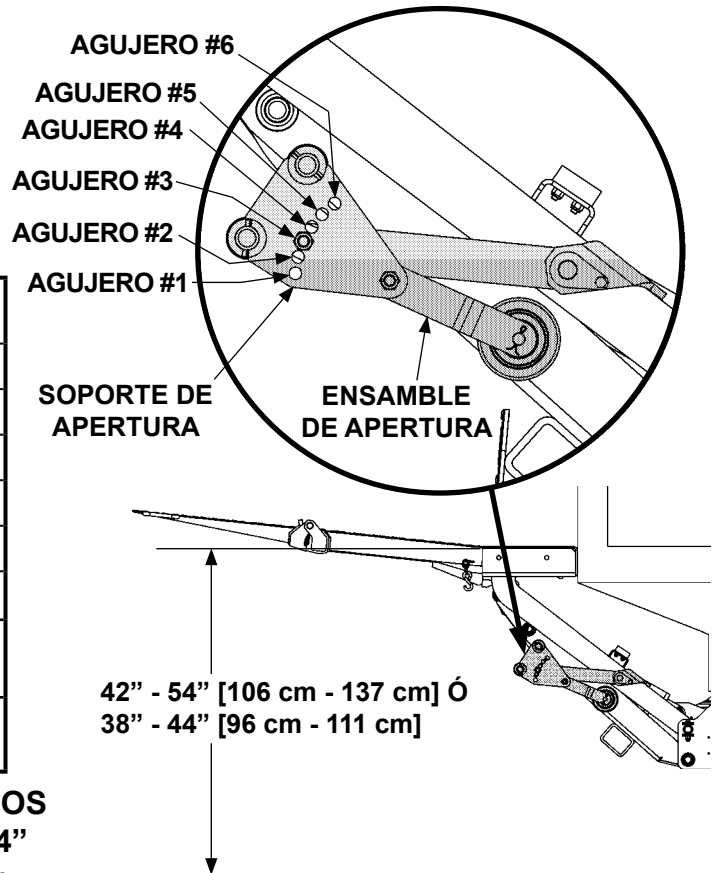

**AJUSTANDO EL BRAZO DE APERTURA PARA CAMA BAJA DE 38" - 44" [96 cm - 111 cm] O CAMA ALTA DE 42" - 54" [106 cm - 137 cm] FIG. 52-2**

# PASO 11- AJUSTAR EL BRAZO DE APERTURA - Cont.

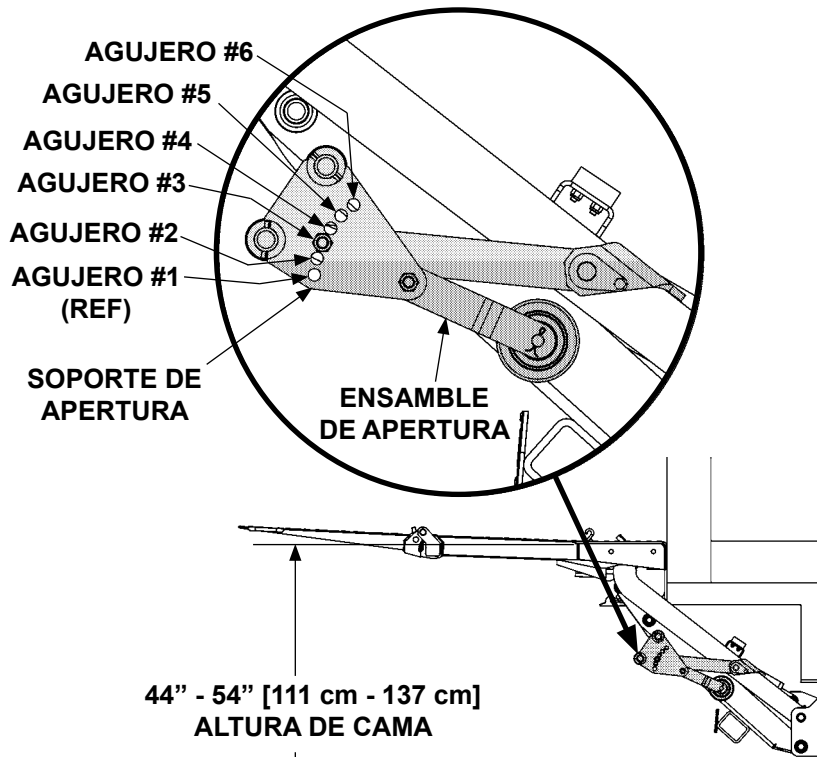

**POSICIONAR EL BRAZO DE APERTURA  
 PARA ALTURA DE CAMA DE 44" [111 cm]-  
 54" [137 cm] CON RAMPA PARA CAMINAR**

**FIG. 53-1**

ALTURA DE CAMA EN CAMIÓN	NÚMERO DE AGUJERO
52" - 54" [132 cm - 137 cm]	AGUJERO #6
51" - 53" [129 cm - 134 cm]	AGUJERO #5
50" - 52" [127 cm - 132 cm]	AGUJERO #4
49" - 51" [124 cm - 129 cm]	AGUJERO #3
46" - 50" [116 cm - 127 cm]	AGUJERO #2
44" - 47" [111 cm - 119 cm] (PLAT. 24"+24" [61 cm + 61 cm])	AGUJERO #1

**TABLA CON AGUJEROS DE PERNOS EN ALTURA DE CAMA DE 44" [111 cm] - 54" [137 cm] CON RAMPA PARA CAMINAR (PLATAFORMAS DE 26" + 26" [66 cm] Y 24" + 24" [61 cm], EXCEPTO SI SE MENCIONA)**

**TABLA 53-1**

# PASO 12 - AJUSTAR PLATAFORMA (SI SE REQUIERE)

**NOTA:** Antes de realizar el siguiente procedimiento, asegure que el vehículo esté estacionado sobre suelo nivelado.

1. Verifique que la plataforma esté al nivel del suelo. Despliegue la plataforma y la rampa abatible. Cuando la plataforma toque el suelo, los grilletes y el extremo de la rampa abatible deben tocar el suelo al mismo tiempo (FIG. 54-1). Si los grilletes y el extremo de la rampa tocan el suelo al mismo tiempo, **ELEVE** la plataforma al nivel de cama. El borde de la rampa abatible debe quedar encima del nivel de cama (FIG. 54-2). Si las indicaciones son correctas en ambos casos (FIGS. 54-1 y 54-2), el elevador está instalado correctamente y no se necesita ajustar. Si las indicaciones son incorrectas, continúe con la instrucción 2.

**NOTA:** Si el extremo de la rampa abatible toca primero (FIG. 54-3), siga la instrucción 2. Si el grillete toca primero (FIG. 54-1), omita la instrucción 2 y siga la 3.

2. Asegure que la plataforma aún esté al nivel del suelo. Si el grillete no está tocando el suelo, mida y compare la distancia "A" (FIG. 54-3) con la TABLA 54-1 para determinar el calce correcto. Después, marque la posición en el grillete (FIG. 54-5). Suelde el grillete FIG. 54-4.

ELEVE BORDE DE RAMPA ABATIBLE DISTANCIA "A"	GROSOR REQUERIDO DE CUÑA	TAMAÑO SOLDADURA "W"
7/8" [2.2 cm]	1/16"	1/16" [2 mm]
2" [5.1 cm]	1/8"	1/8" [3 mm]
3" [7.6 cm]	3/16"	3/16" [5 mm]
3-15/16" [10 cm]	1/4"	1/4" [6 mm]

TABLA 54-1

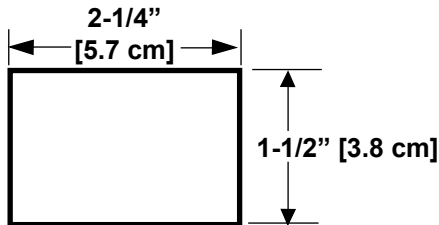

CUÑA HECHA DE UN CALCE DE METAL  
FIG. 54-5

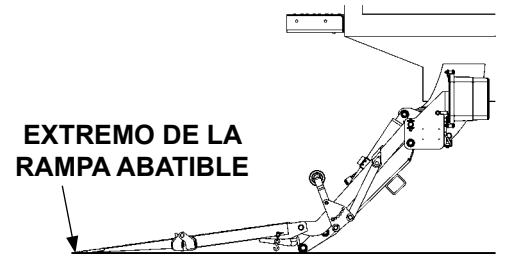

EXTREMO DE LA RAMPA ABATIBLE  
LA PLATAFORMA Y GRILLETES TOCAN EL SUELO  
FIG. 54-1

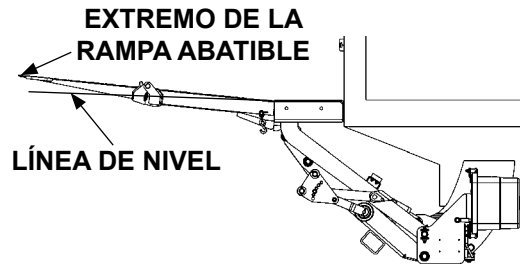

EXTREMO DE LA RAMPA ABATIBLE  
LÍNEA DE NIVEL  
EL BORDE DE LA PLATAFORMA ARRIBA DEL NIVEL DE CAMA  
FIG. 54-2

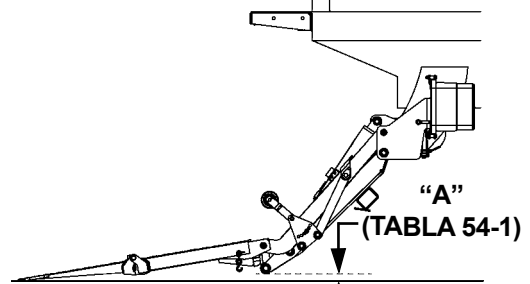

LOS GRILLETES NO TOCAN EL SUELO  
FIG. 54-3

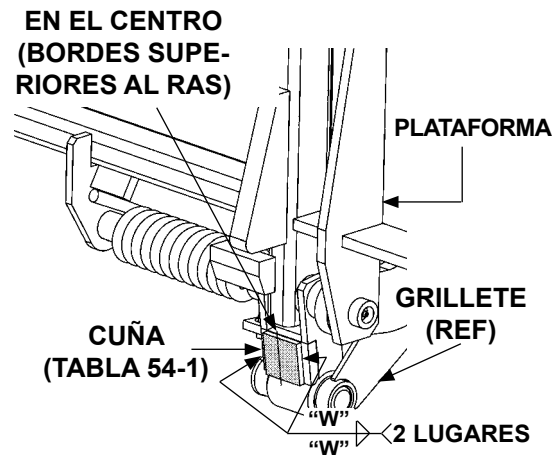

EN EL CENTRO (BORDES SUPERIORES AL RAS)  
SOLDAR CUÑAS (LATERAL A LA ACERA)  
FIG. 54-4

## PASO 12 - AJUSTAR PLATAFORMA (SI SE REQUIERE) - Cont.

3. Verifique que la plataforma se encuentra a nivel del suelo. Si el extremo de la rampa abatible no toca el suelo, mida y compare la distancia "B" (FIG. 55-1) con la **TABLA 55-1** para determinar qué tanto esmerilar los toques de la plataforma (FIG. 55-3).

DESCENDER EL BORDE DE LA RAMPA ABATIBLE ESTA DISTANCIA "B"	ESMERILAR METAL DE LOS TOPES DE LA PLATAFORMA
7/8" [2.2 cm]	1/16" [2 mm]
2" [5.1 cm]	1/8" [3 mm]
3" [7.6 cm]	3/16" [5 mm]
3-15/16" [10 cm]	1/4" [6 mm]

**TABLA 55-1**

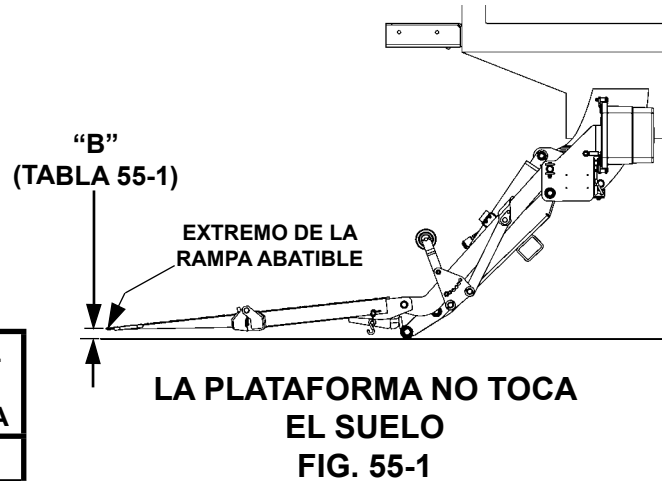

4. **ELEVE** la plataforma a una altura cómoda para trabajar. Doble la rampa abatible y la plataforma para acceder los toques de la plataforma (FIG. 55-2).

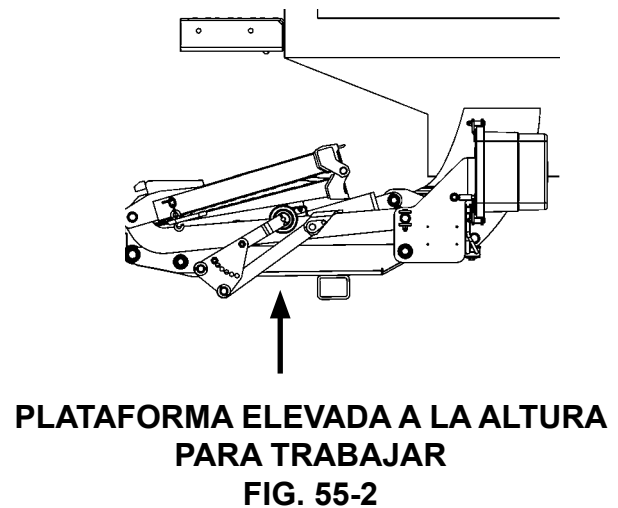

5. Esmerile la cantidad correcta de metal (TABLA 55-1) de los toques de la plataforma FIG. 55-3.

6. Despliegue la rampa abatible y la plataforma. **DESCIENDA** la plataforma al suelo. Cuando la plataforma toque el suelo, el extremo de la rampa abatible y el grillete deben tocar al mismo tiempo como se muestra en la FIG. 55-1.

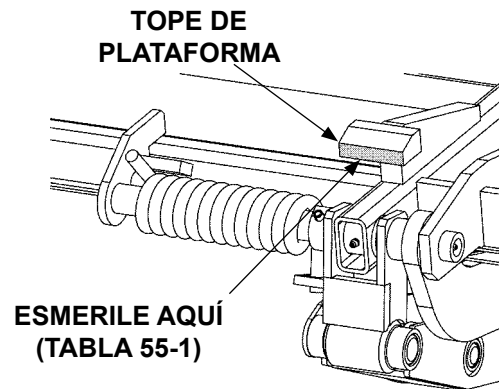

**ESMERILAR LOS TOPES DE LA PLATAFORMA  
(SE MUESTRA LATERAL A LA ACERA)  
FIG. 55-3**

# PASO 13 - TERMINAR DE SOLDAR EL ELEVADOR HIDRÁULICO AL VEHÍCULO

## PRECAUCIÓN

Prevenga dañar las mangueras hidráulicas. Si soldará cerca de éstas, protéjalas con una cubierta resistente al calor, como una manta de soldadura.

## PRECAUCIÓN

Para proteger la pintura original (si está equipada), remueva un área de pintura de 3" [8 cm] de ancho de todos los lados del área soldada antes de soldar.

Suelde cada una de las dos placas de montaje al bastidor del vehículo, tal como se muestra en FIG. 56-1 ó 56-2.

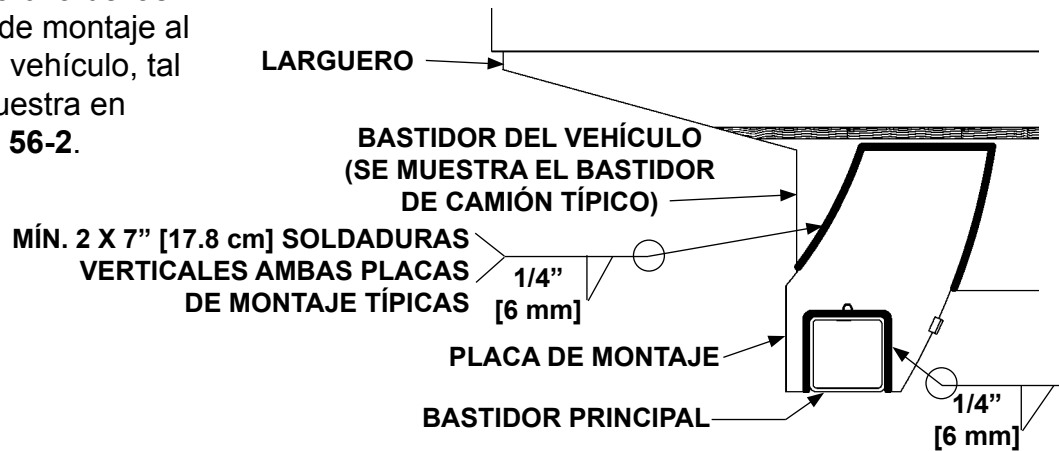

**SOLDAR LA PLACA DE MONTAJE (PINTADA) AL BASTIDOR DEL CAMIÓN Y AL BASTIDOR PRINCIPAL**  
FIG. 56-1

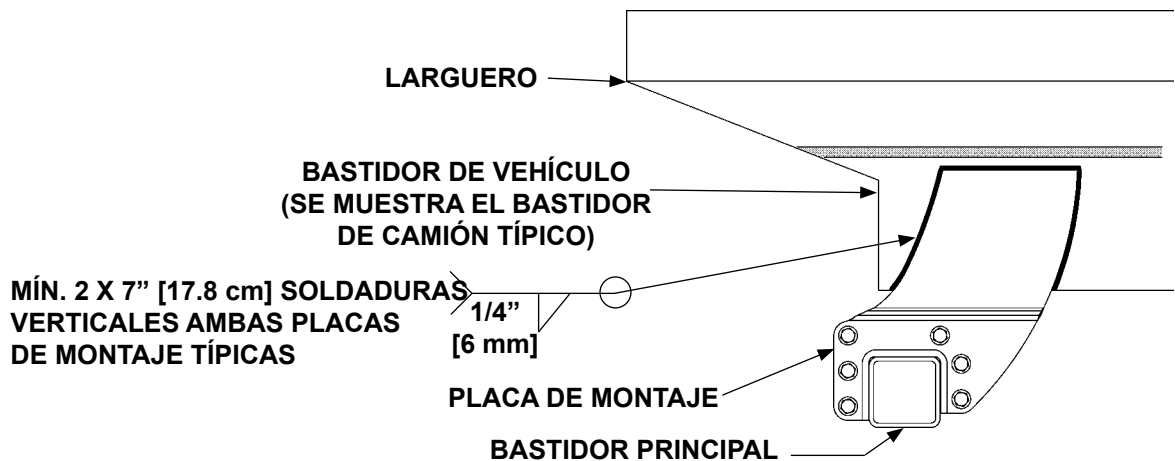

**PLACA DE MONTAJE (GALVANIZADA) SOLDADA AL BASTIDOR DEL CAMIÓN**  
FIG. 56-2



# PASO 14 - ATORNILLAR ESCALONES OPCIONALES A LA PLACA DE EXTENSIÓN

1. Descienda la plataforma hasta el suelo (FIG. 57-1).

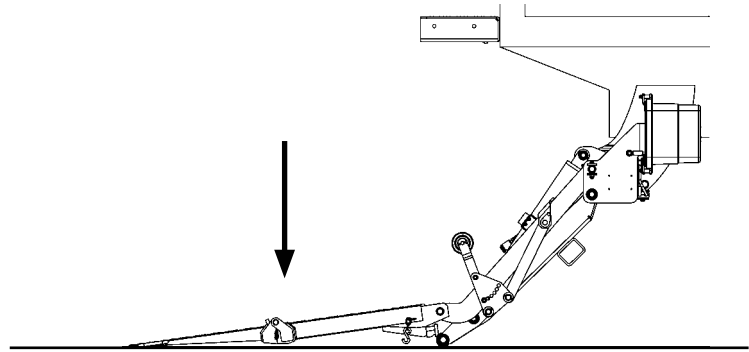

PLATAFORMA AL NIVEL DEL SUELO  
FIG. 57-1

## ⚠ ADVERTENCIA

Para prevenir lesiones personales y daño al equipo, desconecte el cable negativo (-) y el cable positivo (+) de la batería.

2. Desconecte la energía que alimenta a la bomba desconectando el cable negativo (-) y el cable positivo (+) de la batería (FIG. 57-2). Vuelva a instalar las tuercas en las terminales negativas (-) y positivas (+) de la batería.

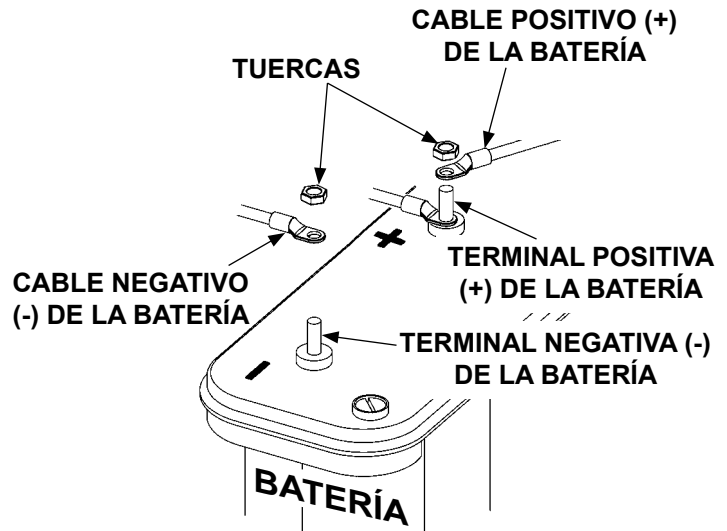

DESCONECTAR LA ENERGÍA DE LA BATERÍA  
FIG. 57-2

## PASO 14 - ATORNILLAR ESCALONES OPCIONALES A LA PLACA DE EXTENSIÓN - Cont.

### PRECAUCIÓN

Para prevenir interferencias con el elevador y posibles daños, mantenga un ángulo de 90° entre los escalones y la placa de extensión. Apriete manualmente los pernos solamente en el orden que se le indica en la siguiente ilustración.

**NOTA:** Si se instalará la extensión de 102" [259 cm] para un vehículo de 102" [259 cm] de ancho, instale el kit de extensión antes de instalar los escalones.

3. Alinee el escalón izquierdo (artículo del kit) en el costado izquierdo de la placa de extensión. Atornille el escalón a la placa de extensión (FIG. 58-1). Apriete los pernos 1, 2, 3 y 4 en el orden que se muestra en la FIG. 58-1. Después aplique un torque de 105 lb-ft [142 Nm] en cada perno y tuerca de seguridad en el mismo orden.

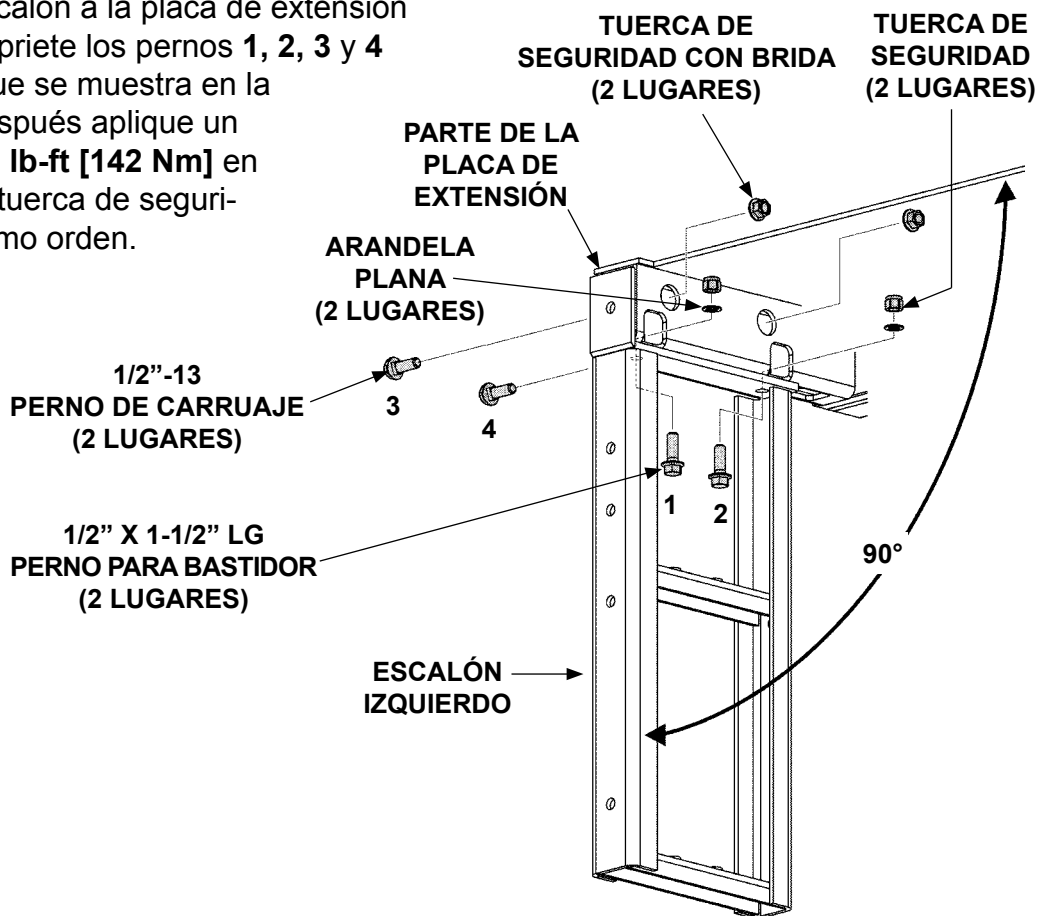

ATORNILLAR EL ESCALÓN A LA PLACA DE EXTENSIÓN  
(SE MUESTRA ESCALÓN DOBLE IZQUIERDO)  
FIG. 58-1

## PASO 14 - ATORNILLAR ESCALONES OPCIONALES A LA PLACA DE EXTENSIÓN - Cont.

4. Atornille el soporte (art. del kit) al canal de montaje (art. del kit) (FIG. 59-1).

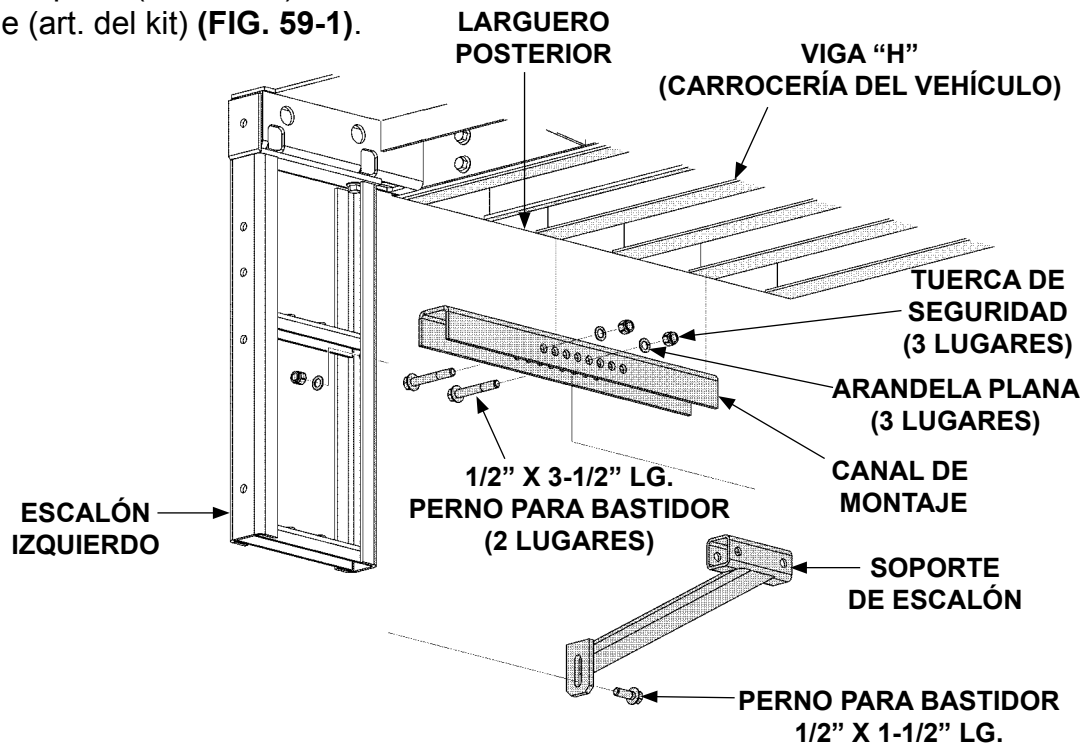

**ATORNILLAR EL SOPORTE AL CANAL DE MONTAJE Y AL ESCALÓN  
(SE MUESTRA ESCALÓN DOBLE Y SOPORTE IZQUIERDO)**

**FIG. 59-1**

5. Coloque al ras la parte plana del canal de montaje contra la parte baja del larguero posterior y las vigas "H" del vehículo. Después haga lo mismo con el soporte del escalón colocándolo al ras de la parte trasera del escalón (FIG. 59-1).
6. Verifique que los agujeros del soporte estén alineados con la perforación localizada en el escalón (FIG. 59-1). Después, atornille el soporte al escalón (FIG. 59-1). Aplique un torque de **105 lb-ft [142 Nm]** en las tuercas de seguridad (FIG. 59-1).

## PASO 14 - ATORNILLAR ESCALONES OPCIONALES A LA PLACA DE EXTENSIÓN - Cont.

**NOTA:** Antes de soldar el canal de montaje a la carrocería, asegúrese que el escalón esté derecho y que los escalones estén en posición vertical.

7. Suelde la parte plana del canal de montaje a la carrocería como se muestra en la **FIG. 60-1**.

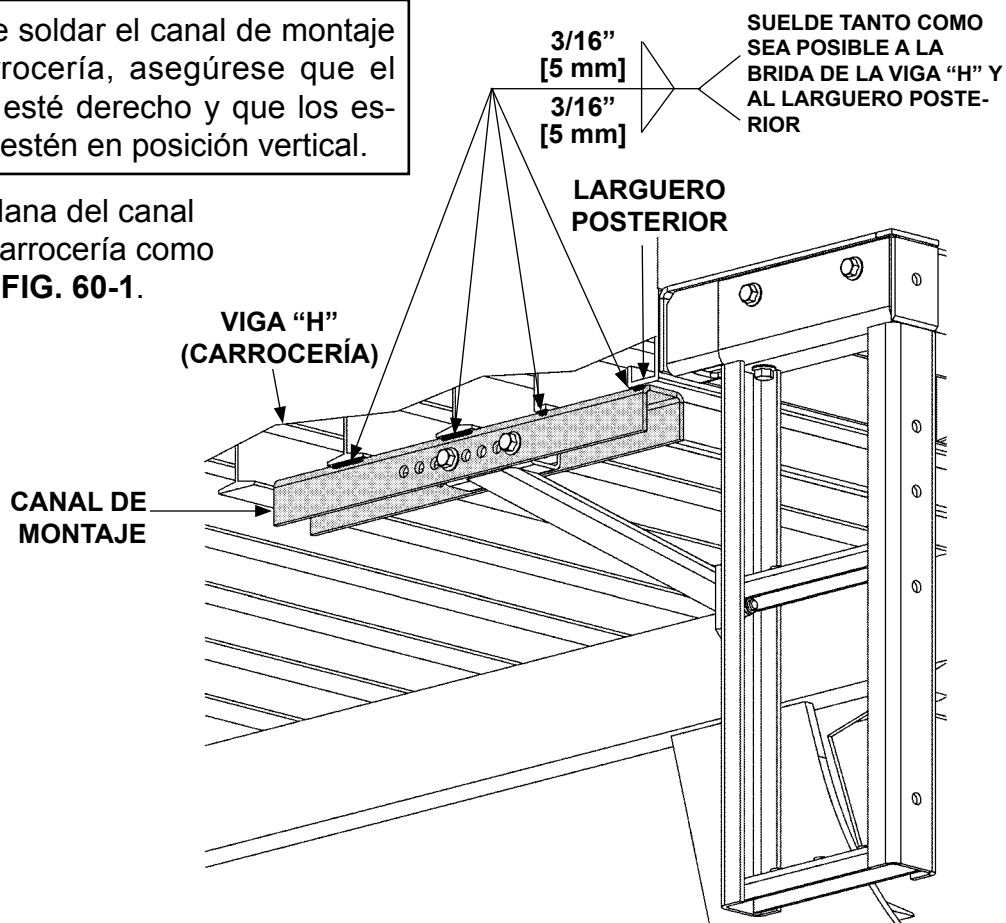

**SOLDAR LA PARTE PLANA DEL CANAL DE MONTAJE A LA CARROCERÍA (SE MUESTRA ESCALÓN DOBLE IZQUIERDO) FIG. 60-1**

8. Repita las instrucciones del paso 3 al 7 para el escalón derecho. Utilice el ensamble del escalón derecho (incluido en kit).
9. Vuelva a conectar la energía que alimenta a la bomba conectando de nuevo el cable positivo (+) y el cable negativo (-) a la batería (**FIG. 60-2**). Vuelva a instalar y apriete las tuercas una vez que haya conectado cada cable de la batería.

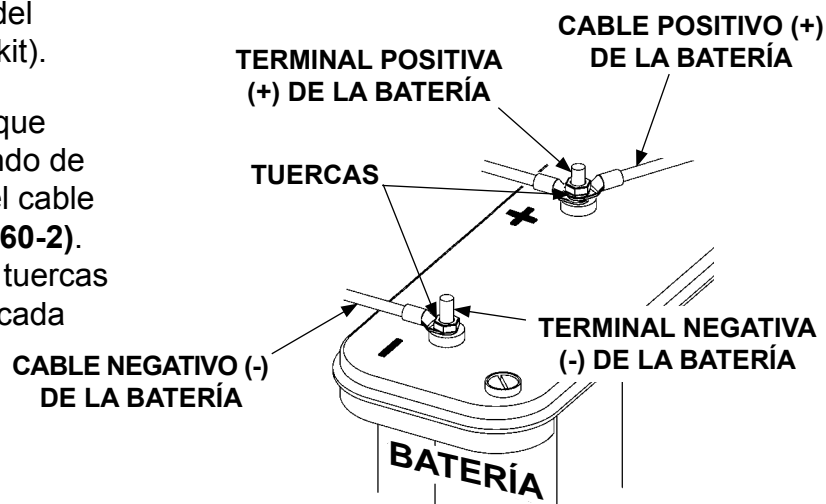

**RECONECTAR LA ENERGÍA FIG. 60-2**

MAXON® 11921 Slauson Ave. Santa Fe Springs, CA. 90670 (800) 227-4116 FAX (888) 771-7713

## PASO 15 - POSICIONAR LUCES POSTERIORES EN EL VEHÍCULO

**NOTA:** Las luces posteriores pueden interferir con el Elevador. Las luces posteriores y las herramientas para añadirlas no se brindan con el Elevador. Si es necesario, instale las luces posteriores del vehículo para cumplir con los requerimientos estatales y federales para las luces de vehículos, tales como FMVSS 108.

# COLOCAR ETIQUETAS: TE-33

**NOTA:** Se muestra la posición preferente de las etiquetas; estas se colocan en la fábrica. Si el vehículo no permite este orden, tanto las etiquetas del manual como las del kit de etiquetas deben ser colocadas de manera que sean inmediatamente visibles si se acerca al vehículo para utilizar el elevador. Utilice el sentido común al momento de colocar estas etiquetas en el vehículo.

**NOTA:** Antes de colocar las etiquetas asegure que no haya ningún residuo, suciedad o corrosión. Limpie la superficie antes si es necesario.

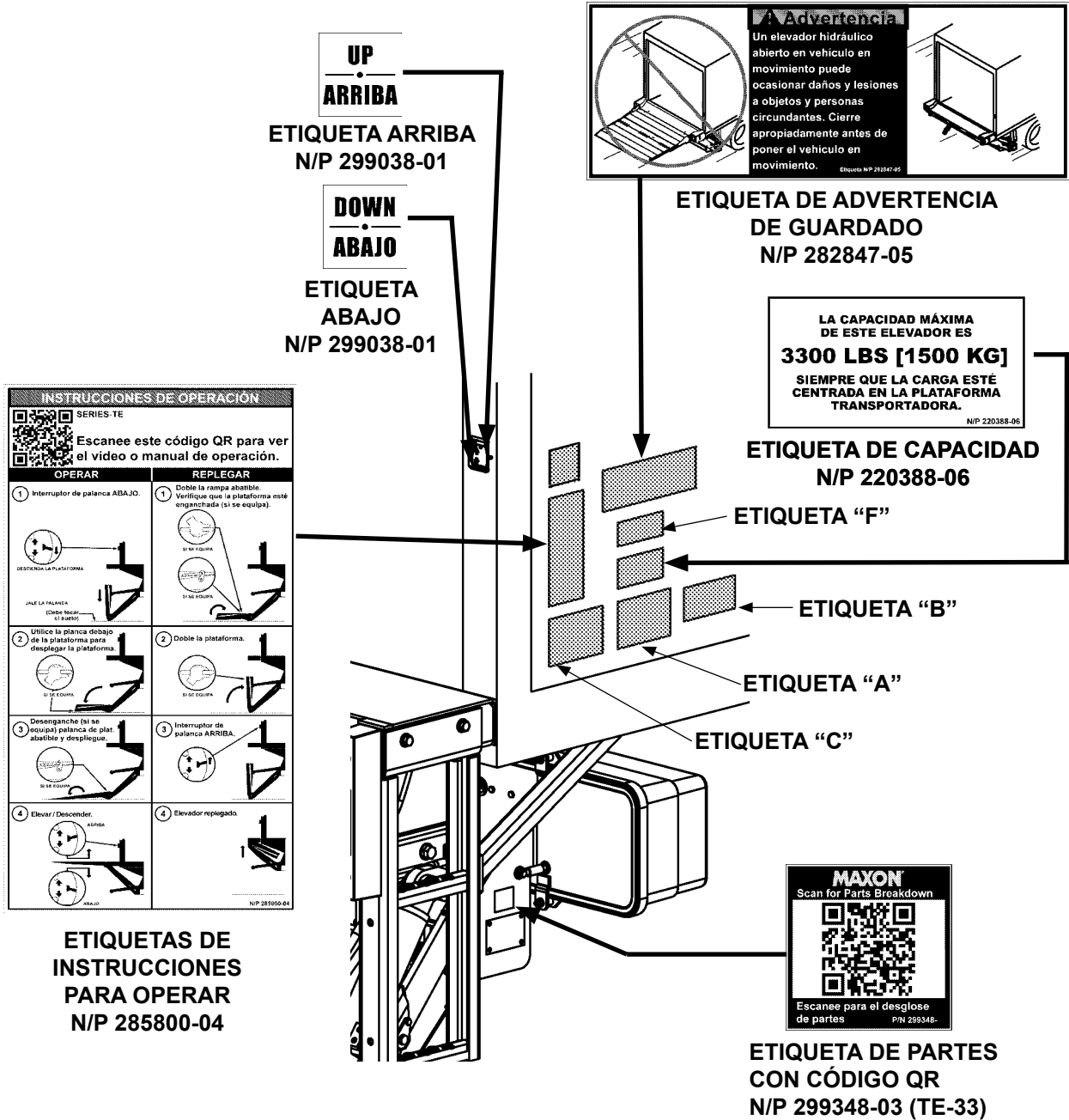

FIG. 62-1

# COLOCAR ETIQUETAS: TE-33 - Cont.

## Instrucciones de seguridad

Lea todas las etiquetas y el Manual de operación antes de operar este elevador

1. No manipule este elevador hasta que haya recibido la capacitación adecuada; haya leído y familiarizado con las instrucciones de operación.
2. Asegúrese que el vehículo esté estacionado de manera adecuada y con freno de seguridad antes de iniciar la operación del elevador hidráulico.
3. Siempre inspeccione este elevador asegurándose tenga el mantenimiento adecuado y ningún signo de daño.
4. No lo sobrecargue.
5. Asegúrese que la zona donde se desplegará la plataforma esté despejada antes de desplegarla o replegarla.
6. Asegúrese que la zona de la plataforma y área circundante estén despejadas en cualquier momento de la operación del elevador hidráulico.
7. Este elevador hidráulico está destinado exclusivamente a operaciones de carga y descarga. No lo utilice para ningún otro propósito.

(A)

## ⚠ Advertencia

Lea detenidamente la siguiente información

- La operación inadecuada de este elevador puede provocar lesiones graves. En caso de no contar con una copia del instructivo de operación, solicítela a su patrón, distribuidor o arrendador antes de operar este elevador.
- No operar si detecta señales de mantenimiento deficiente, daño a partes vitales, o plataforma resbalosa hasta que se hayan corregido estas deficiencias.
- En caso de utilizar una transpaleta manual, asegúrese de poder maniobrarla con seguridad.
- No use montacargas sobre este elevador.
- Nunca exponga ninguna parte del cuerpo bajo, entre o alrededor de las partes del mecanismo del elevador; entre la plataforma, suelo o camión que pueda quedar atrapada.
- Si otra persona permanece en el elevador junto a usted, asegúrese de no estar en peligro de colisión con cualquier obstáculo en movimiento o potencialmente desplazable.
- **HAGA USO DEL SENTIDO COMÚN.**
- Si la carga no parece estar colocada de manera segura, no active el elevador.

Visite nuestra página web [www.maxonlift.com](http://www.maxonlift.com) para descargar copias gratuitas de manuales de este modelo de elevador hidráulico, o llame a nuestro Servicio al cliente (800) 227-4116.

(C)



**⚠ Advertencia**  
**Existe riesgo de caer desde o ser prensado por el elevador.**  
**Mantenga manos y pies fuera de las zonas de pliegue.**  
**Asegúrese de tener la carga estable y usted parado firmemente sobre el elevador.**

Lea y comprenda todas las instrucciones y ADVERTENCIAS previa operación (B)

## ⚠ Precaución

**Siempre manténgase fuera del área de la plataforma.** (F)

HOJA DE ETIQUETAS

N/P 282522-02

FIG. 63-1

# ETIQUETAS Y PLACAS: TE-33

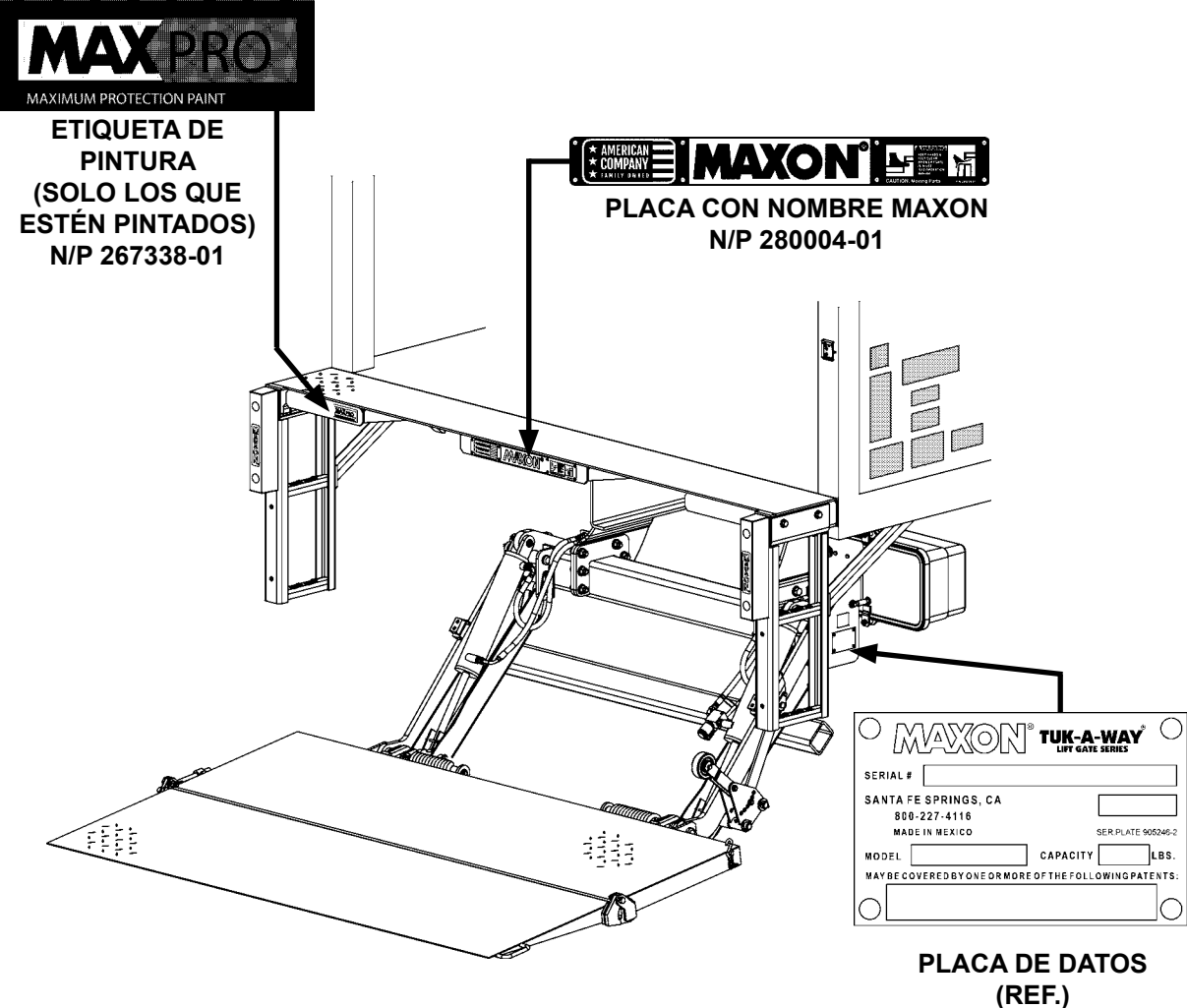

FIG. 64-1

**MAXON** 11921 Slauson Ave. Santa Fe Springs, CA. 90670 (800) 227-4116 FAX (888) 771-7713



# COLOCAR ETIQUETAS: TEWR-33

**NOTA:** Se muestra la posición preferente de las etiquetas; estas son colocadas en la fábrica. Si el vehículo no permite este orden, tanto las etiquetas del manual como las del kit de etiquetas deben ser colocadas de manera que sean inmediatamente visibles si se acerca al vehículo para utilizar el elevador. Utilice el sentido común al momento de colocar estas etiquetas en el vehículo.

**NOTA:** Antes de colocar las etiquetas asegure que no haya ningún residuo, suciedad o corrosión. Limpie la superficie antes si es necesario.

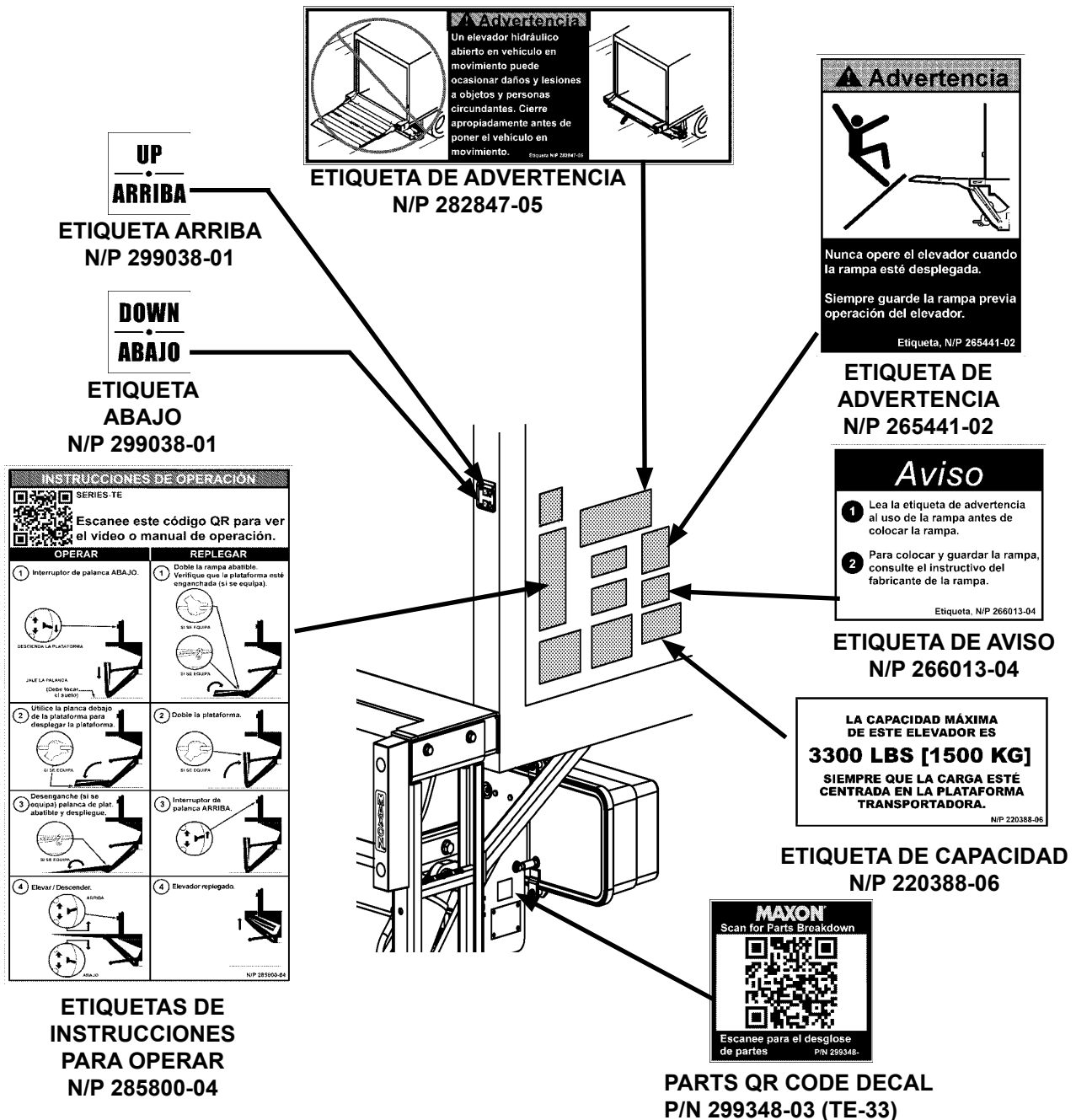

FIG. 65-1

# COLOCAR ETIQUETAS: TEWR-33 - Cont.

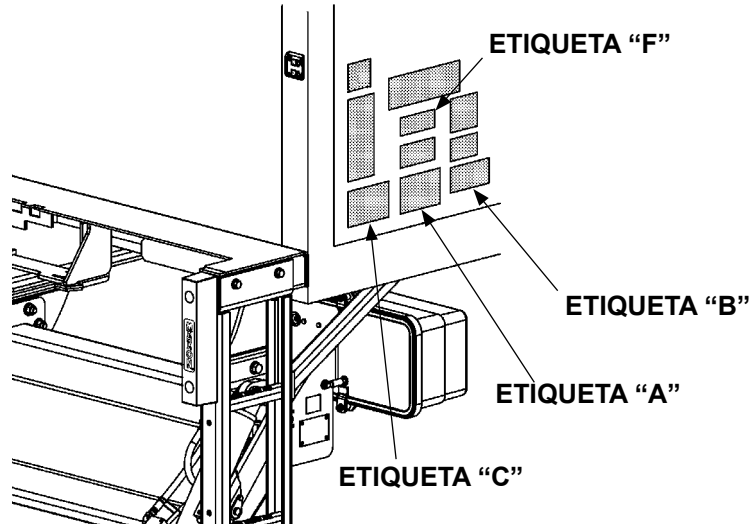

FIG. 66-1

**Instrucciones de seguridad**

**Lea todas las etiquetas y el Manual de operación antes de operar este elevador**

1. No manipule este elevador hasta que haya recibido la capacitación adecuada; haya leído y familiarizado con las instrucciones de operación.
2. Asegúrese que el vehículo esté estacionado de manera adecuada y con freno de seguridad antes de iniciar la operación del elevador hidráulico.
3. Siempre inspeccione este elevador asegurándose tenga el mantenimiento adecuado y ningún signo de daño.
4. No lo sobrecargue.
5. Asegúrese que la zona donde se desplegará la plataforma esté despejada antes de desplegarla o replugarla.
6. Asegúrese que la zona de la plataforma y área circundante estén despejadas en cualquier momento de la operación del elevador hidráulico.
7. Este elevador hidráulico está destinado exclusivamente a operaciones de carga y descarga. No lo utilice para ningún otro propósito.

(A)

**Advertencia**

**Lea detenidamente la siguiente información**

- La operación inadecuada de este elevador puede provocar lesiones graves. En caso de no contar con una copia del instructivo de operación, solicítela a su patrón, distribuidor o arrendador antes de operar este elevador.
- No operar si detecta señales de mantenimiento deficiente, daño a partes vitales, o plataforma ruidosa hasta que se hayan corregido estas deficiencias.
- En caso de utilizar una transpaleta manual, asegúrese de poder manipularla con seguridad.
- No use montacargas sobre este elevador.
- Nunca exponga ninguna parte del cuerpo bajo, entre o alrededor de las partes del mecanismo del elevador; entre la plataforma, suelo o camión que pueda quedar atrapada.
- Si otra persona permanece en el elevador junto a usted, asegúrese de no estar en peligro de colisión con cualquier obstáculo en movimiento o potencialmente desplazable.
- **HAGA USO DEL SENTIDO COMÚN.**
- Si la carga no parece estar colocada de manera segura, no active el elevador.

Visite nuestra página web [www.maxonlift.com](http://www.maxonlift.com) para descargar copias gratuitas de manuales de este modelo de elevador hidráulico, o llame a nuestro Servicio al Cliente (800) 227-4116.

(C)

**Advertencia**

Existe riesgo de caer desde o ser prensado por el elevador. Mantenga manos y pies fuera de las zonas de pliegue.

Asegúrese de tener la carga estable y usted parado firmemente sobre el elevador.

(B)

Lea y comprenda todas las instrucciones y ADVERTENCIAS previa operación

⚠ Precaución

Siempre manténgase fuera del área de la plataforma. (E)

HOJA DE ETIQUETAS N/P 282522-02  
FIG. 66-2

# ETIQUETAS Y PLACAS: TEWR-33

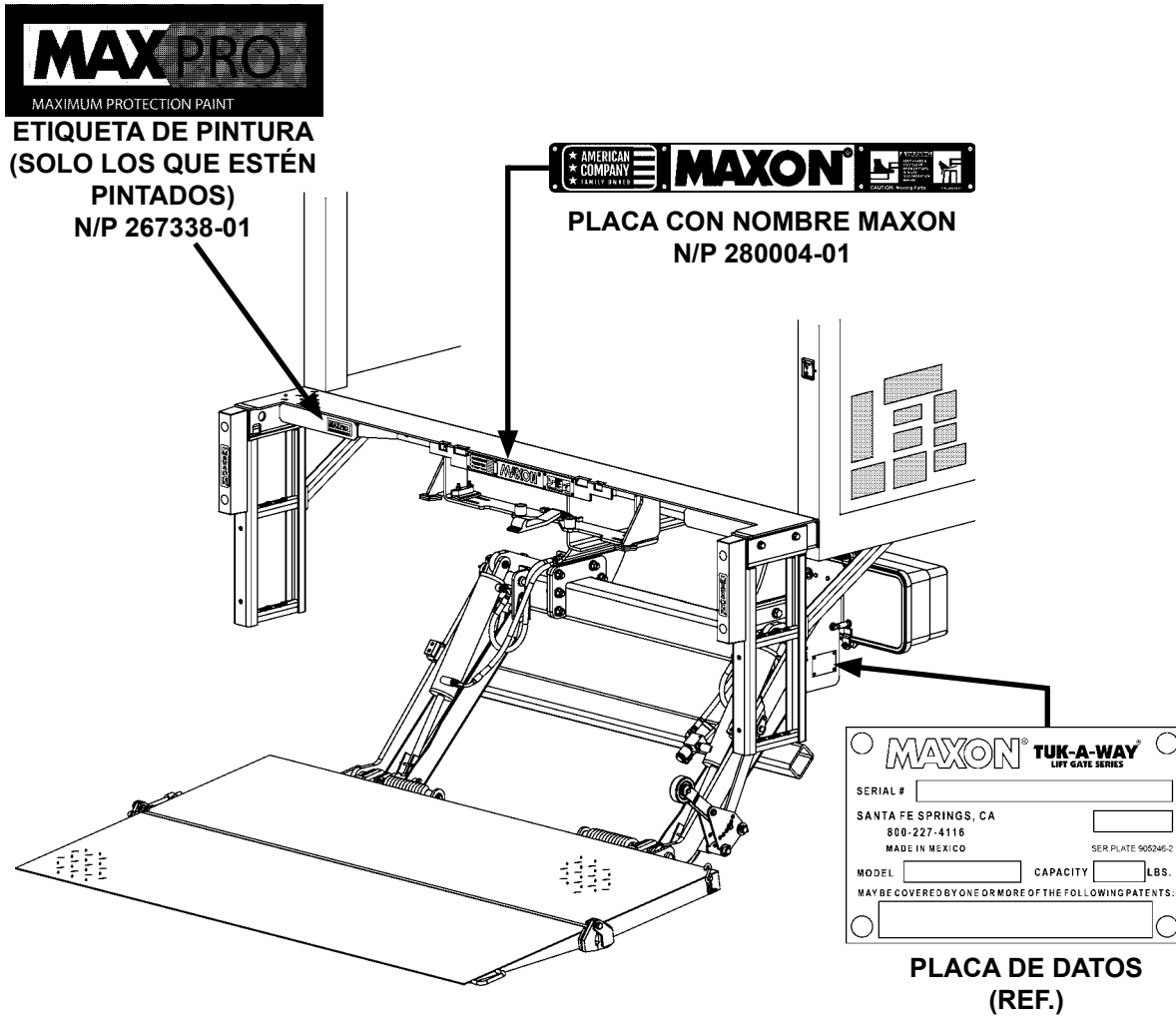

FIG. 67-1

**MAXON** 11921 Slauson Ave. Santa Fe Springs, CA. 90670 (800) 227-4116 FAX (888) 771-7713

# RETOCAR ACABADO DE PINTADO O DE GALVANIZADO

## PRECAUCIÓN

Pintar la parte pulida del vástago del cilindro hidráulico puede provocar daños a los sellos y contaminar los fluidos hidráulicos. Para prevenir tales daños, proteja la parte pulida expuesta del vástago del cilindro mientras pinta.

- Si existen zonas de metal desnudo o si la pintura de imprimación está expuesta en las partes pintadas del elevador hidráulico, retoque con pintura dichas zonas. Para conservar la protección que brinda la pintura original de fábrica, **MAXON** recomienda utilizar pintura de imprimación para retoques en aluminio.
- Si el metal desnudo está expuesto en las partes galvanizadas del elevador hidráulico, retoque el acabado galvanizado. Para conservar la protección que brinda el acabado galvanizado original, **MAXON** recomienda utilizar galvanizado en aerosol en frío.

# DIAGRAMAS DEL SISTEMA

## OPERACIÓN DE LA BOMBA Y MOTOR SOLENOIDE (DESCENSO POR GRAVEDAD)

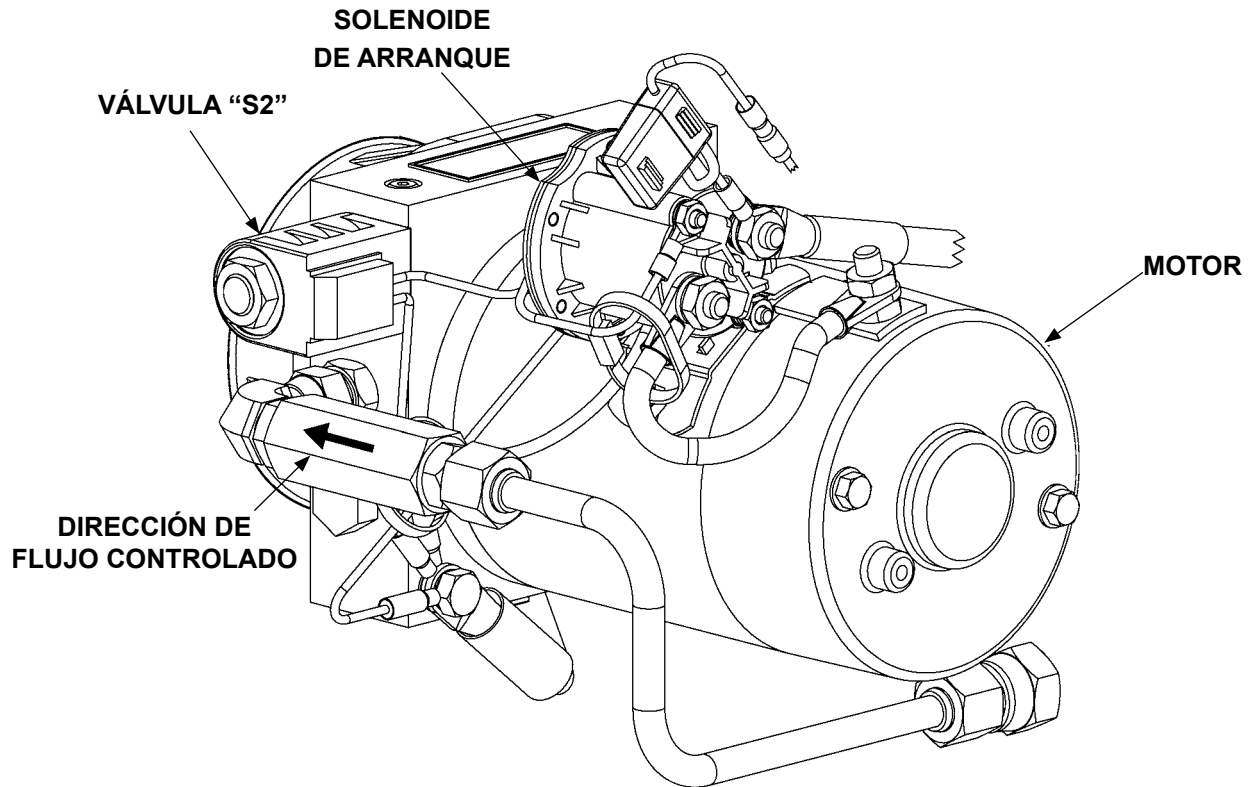

**UNIDAD DE PODER DESCENSO POR GRAVEDAD  
FIG. 69-1**

OPERACIÓN DEL MOTOR DE LA BOMBA Y DEL SOLENOIDE				
FUNCIÓN DEL ELEVADOR	PUERTO	OPERACIÓN DEL SOLENOIDE (✓ SIGNIFICA ENERGIZADO)		
		MOTOR	VÁLVULA "S2"	VÁLVULA DE BLOQUEO
ELEVAR	A	✓	-	-
DESCENDER	VENTILACIÓN	-	✓	✓
CONSULTE LAS VÁLVULAS MOSTRADAS EN EL ESQUEMA HIDRÁULICO				

**TABLA 69-1**

# DIAGRAMAS DEL SISTEMA - Cont.

## ESQUEMA HIDRÁULICO (DESCENSO POR GRAVEDAD)

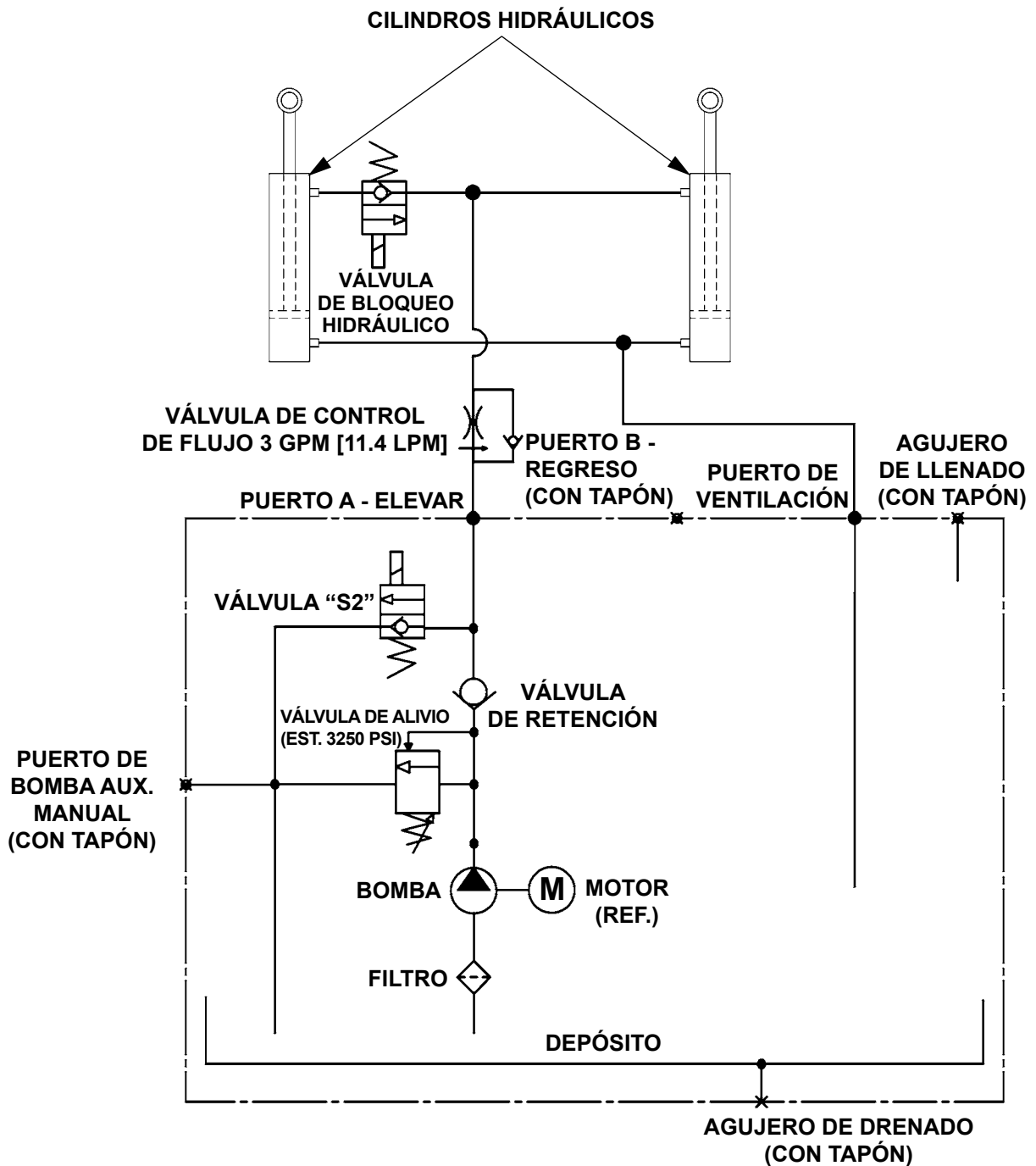

FIG. 70-1

# DIAGRAMAS DEL SISTEMA - Cont.

## ESQUEMA ELÉCTRICO (DESCENSO POR GRAVEDAD)

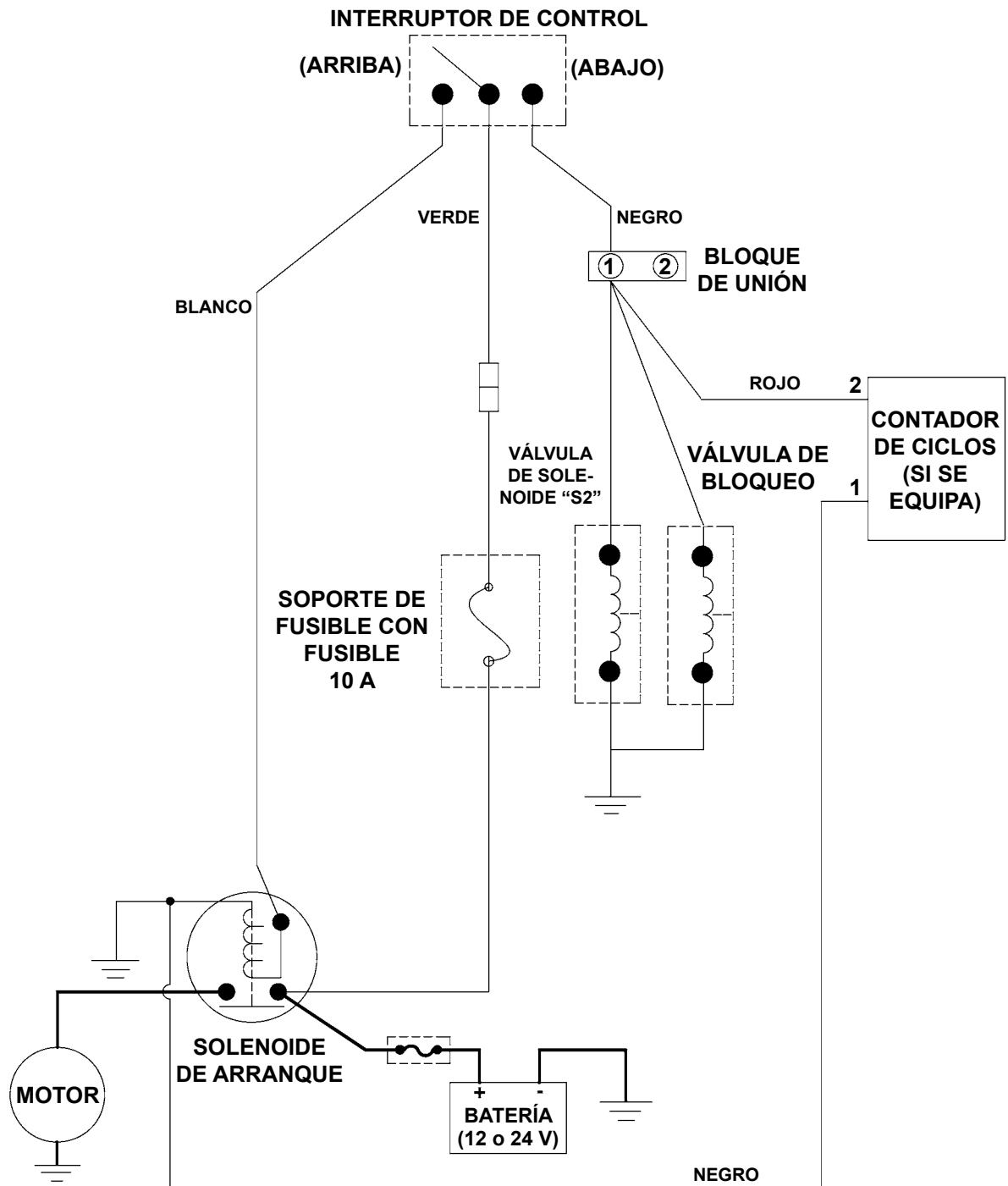
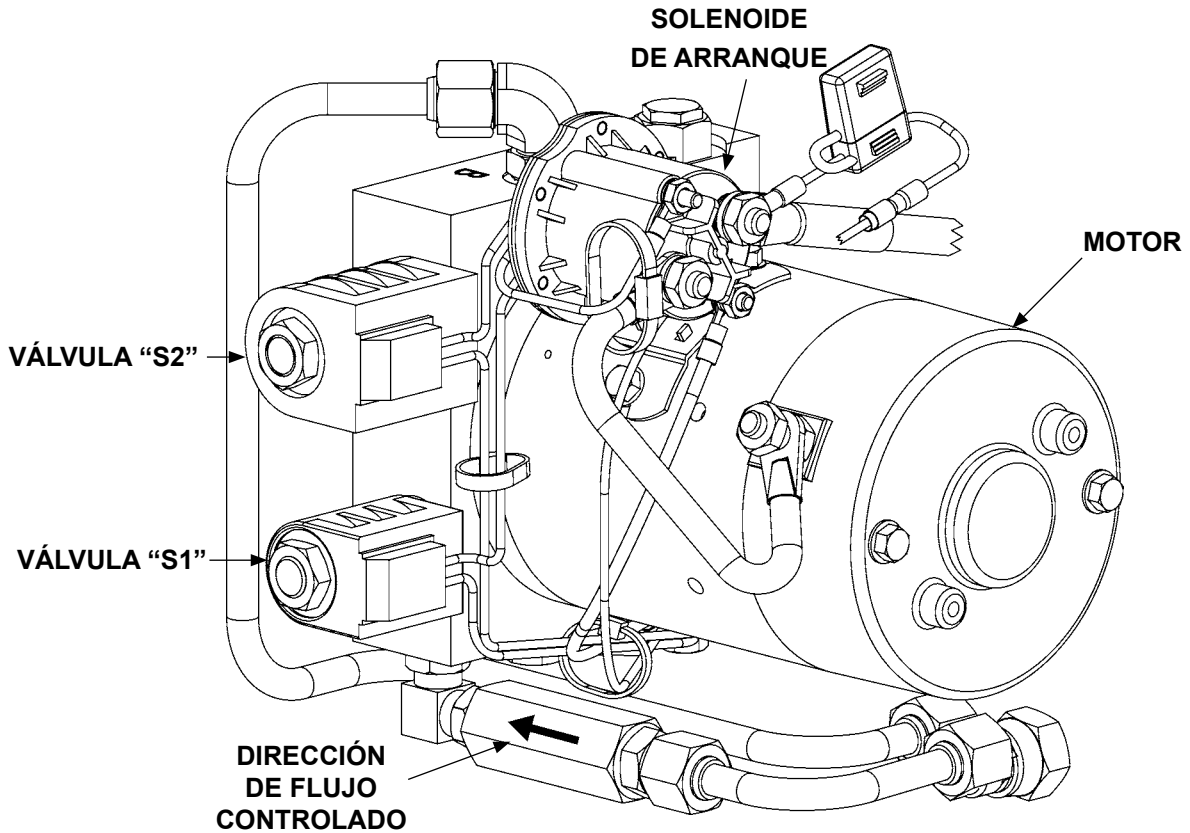

FIG. 71-1

## DIAGRAMAS DEL SISTEMA - Cont.

### OPERACIÓN DE LA BOMBA Y DEL MOTOR SOLENOIDE (DESCENSO ASISTIDO)



**UNIDAD DE PODER DESCENSO ASISTIDO**  
**FIG. 72-1**

OPERACIÓN DEL MOTOR DE LA BOMBA Y DEL SOLENOIDE					
FUNCIÓN DEL ELEVADOR	PUERTO	OPERACIÓN DEL SOLENOIDE (✓ SIGNIFICA ENERGIZADO)			
		MOTOR	VÁLVULA "S2"	VÁLVULA "S1"	VÁLVULA DE BLOQUEO
ELEVAR	A	✓	-	✓	-
DESCENDER	B	✓	✓	-	✓

**CONSULTE LAS VÁLVULAS MOSTRADAS EN EL ESQUEMA HIDRÁULICO**

**TABLA 72-1**



# DIAGRAMAS DEL SISTEMA - Cont. ESQUEMA HIDRÁULICO (DESCENSO ASISTIDO)

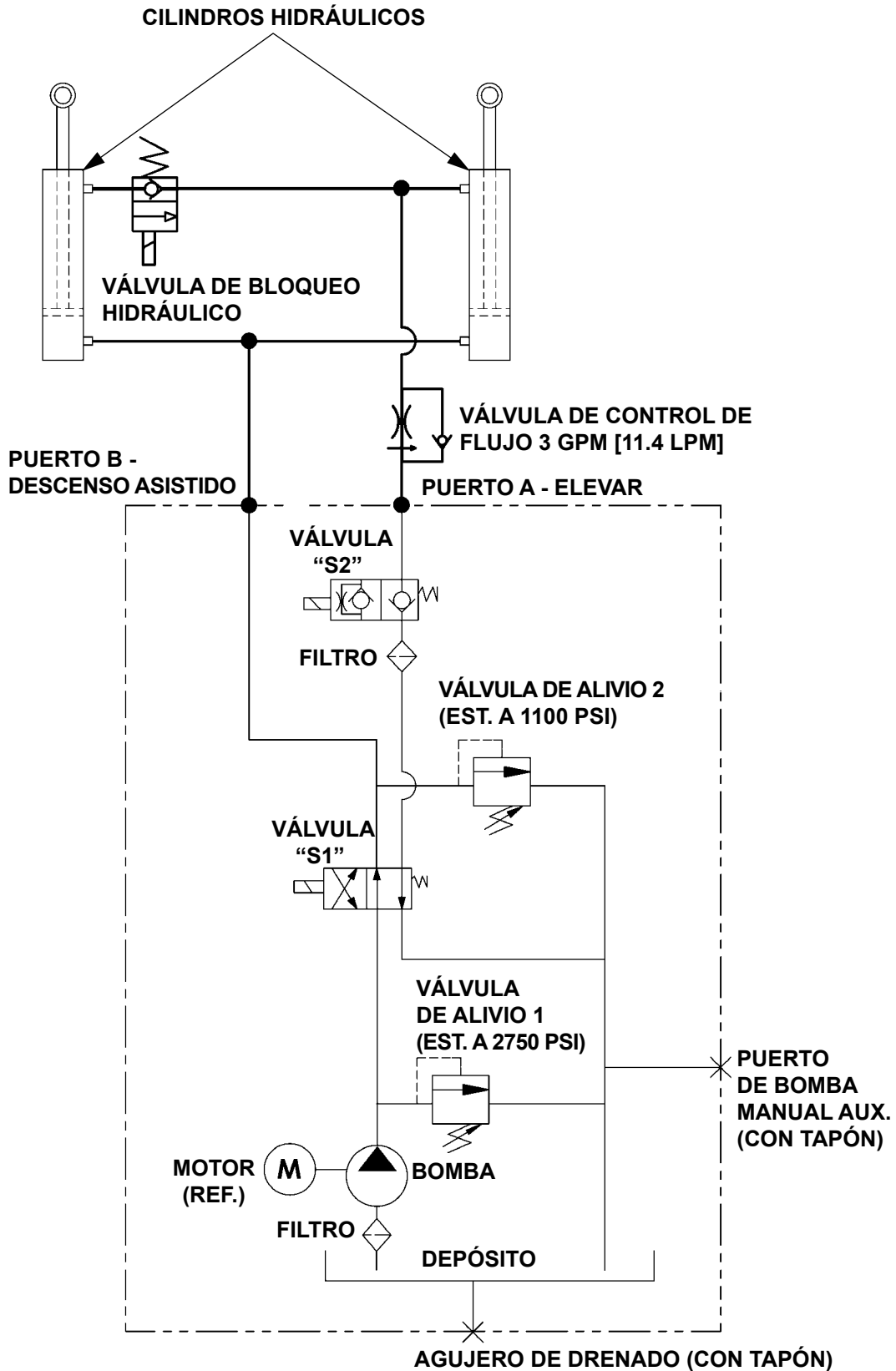

FIG. 73-1

# DIAGRAMAS DEL SISTEMA - Cont.

## ESQUEMA ELÉCTRICO (DESCENSO ASISTIDO)

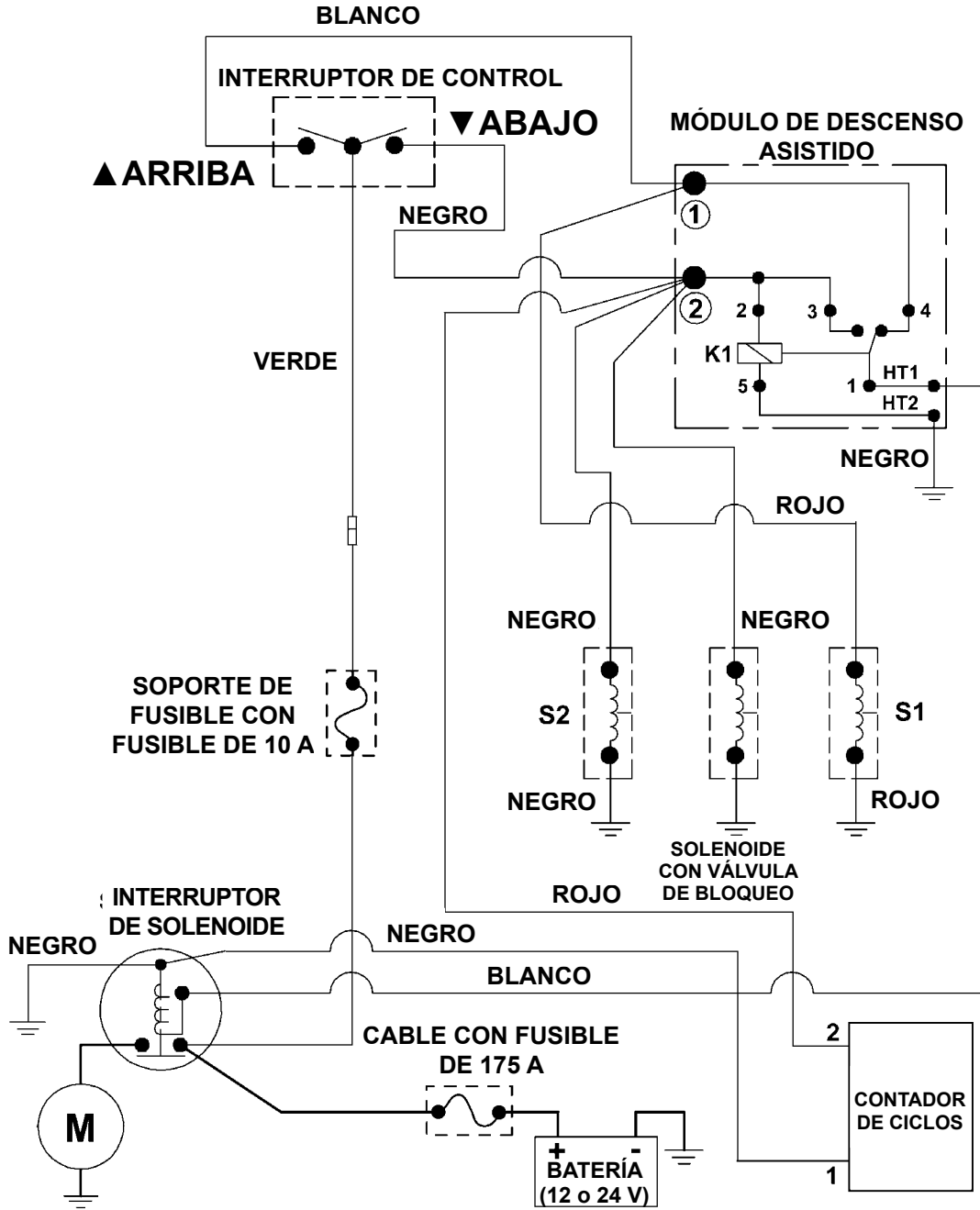

FIG. 74-1

## DIAGRAMAS DEL SISTEMA - Cont.

### VALORES ELÉCTRICOS

Interruptor Solenoide	12V	24V
Resistencia de la bobina:	5.4Ω @70°F ±15%	20.1Ω @70°F ±15%
Amperio:	2.2A	1.2A
Torque de <b>10-15 lb-in [1-2 Nm]</b> máx. en la terminal de la bobina:		
Torque <b>30-35 lb-in [3-4 Nm]</b> máx. en la terminal de contacto:		
<b>Válvulas de Solenoide (S1 y S2)</b>		
S1 Resistencia de la bobina:	6.6Ω @ 70°F ±15%	26.7Ω @ 70°F ±15%
S1 Amperio:	1.8A	0.9A
S2 Resistencia de la bobina:	7.5Ω @ 70°F ±15%	30.8 @ 70°F ±15%
S2 Amperio:	1.6A	0.78A
Torque de <b>15-45 lb-in [2-5 Nm]</b> máx. en la terminal de la bobina:		
Torque de <b>25-30 lb-ft [34-41 Nm]</b> máx. en el cartucho para la válvula:		
Torque de <b>15-45 lb-in [2-5 Nm]</b> en la tuerca de la bobina:		
<b>Contador Digital de Ciclos</b>		
Voltaje:	7V - 30V	
Amperio:	<2mA	
<b>Válvula de Bloqueo en Solenoide</b>		
Resistencia de la bobina:	8.0Ω @ 70°F ±15%	30Ω @ 70°F ±15%
Amperio:	1.5A	0.8A
Torque <b>3-4.5 lb-ft [4-6 Nm]</b> máx. en la terminal de la bobina:		
Torque <b>18.5-22 lb-ft [25-30 Nm]</b> máx. en el cartucho para la válvula:		
<b>Cable a Tierra</b>		
Torque <b>24 lb-ft [32 Nm]</b> máx. en tornillo con cabeza:		

TABLA 75-1

## OPCIONES

### COMPONENTES OPCIONALES PARA EL ELEVADOR

<b>KITS MECÁNICOS</b>	<b>NO. PARTE</b>	<b>DG</b>	<b>DA</b>
KIT EXTENSIÓN DE 102" [2.5 m], PLACA DE EXTENSIÓN DE 13" [33 cm]	287095-03	X	X
KIT EXTENSIÓN 102" [2.5 m], GALVANIZADA, PLACA DE EXTENSIÓN DE 13" [33 cm]	287095-03G	X	X
<b>KITS ELÉCTRICOS</b>	<b>NO. PARTE</b>	<b>DG</b>	<b>DA</b>
KIT INTERRUPTOR DE ENCENDIDO/APAGADO PARA CABINA	250477	X	X
KIT CONTROL DUAL, TUK-A-WAY	297115-01	X	X
KIT CONTROL LATERAL A LA CALLE, TUK-A-WAY	297116-01	X	X
ENSAMBLE DE INTERRUPTOR MANUAL, INTERNO	280570-07	X	
ENSAMBLE DE INTERRUPTOR MANUAL, 120" [3 m] LG.	263260-13	X	X
ENSAMBLE DE INTERRUPTOR MANUAL 240" [6 m] LG.	263260-14	X	X
SOPORTE DE MONTAJE PARA BASTIDOR DE 2 LUCES OVALADAS	282372-01	X	X
SOPORTE DE MONTAJE PARA BASTIDOR DE 2 LUCES OVALADAS, GALVANIZADO	282372-01G	X	X
CONTADOR DE CICLOS	297620-01	X	X
<b>OPCIONES DE BOMBA MANUAL</b>	<b>NO. PARTE</b>	<b>DG</b>	<b>DA</b>
KIT DE BOMBA MANUAL DE TE-33/GPTLR CON DESCENSO ASISTIDO	287389-01		X
KIT DE BOMBA MANUAL DE TE-33/GPTLR CON DESCENSO POR GRAVEDAD	287369-01	X	
<b>KITS MISCELÁNEOS</b>	<b>NO. PARTE</b>	<b>DG</b>	<b>DA</b>
CONOS DE ADVERTENCIA EN CARRETERA	268893-01	X	X
KIT HERRAMIENTAS PARA PLACA DE EXTENSIÓN (96" [2.4 m] Y 102" [2.5 m] ANCHO DE VEH.)	283257-02	X	X
<b>ESCALONES PARA CAMAS ALTAS (42" A 54" [107 A 137 cm] ALT. CAMA, 30" [76 cm] TOTAL EN ALT. DE ESCALONES)</b>			
<b>KITS ESCALONES DOBLES PINTADOS CON PARACHOQUES</b>	<b>NO. PARTE</b>	<b>DG</b>	<b>DA</b>
ESCALÓN DOBLE, CON PARACHOQUES DE CAUCHO DE 14" [35 cm]	288705-01	X	X
ESCALÓN DOBLE, CON PARACHOQUES DE CAUCHO DE 13.5" [34 cm]	288705-02	X	X
ESCALÓN DOBLE FLEXIBLE CON PARACHOQUES DE CAUCHO 14" [35 cm], CON CABLE METÁLICO FLEXIBLE EN EL ESCALÓN INFERIOR Y PARACHOQUES DE CAUCHO DE 14" [35 cm]	288705-21	X	X
ESCALÓN DOBLE FLEXIBLE CON UN CABLE METÁLICO FLEXIBLE EN EL ESCALÓN INFERIOR Y PARACHOQUES DE CAUCHO DE 13.5" [34 cm]	288705-22	X	X
ESCALÓN DOBLE CON SOPORTE PARA LA LUZ, CON PARACHOQUES CAUCHO 14" [35 cm]	288705-31	X	X
ESCALÓN DOBLE CON SOPORTE PARA LUZ, CON PARACHOQUES PLÁSTICO 13.5" [34 cm]	288705-32	X	X
<b>ESCALONES DOBLES PINTADOS CON PARACHOQUES, SIN ESCALONES EN LADO DE LA CALLE</b>	<b>NO. PARTE</b>	<b>DG</b>	<b>DA</b>
ESCALÓN DOBLE, SIN ESCALONES, LATERAL A LA CALLE, PARACHOQUES DE 14" [35 cm]	288705-03	X	X
ESCALÓN DOBLE, SIN ESCALONES, LATERAL A LA CALLE, PARACHOQUES DE 13.5" [34 cm]	288705-04	X	X
ESCALÓN DOBLE FLEXIBLE, SIN ESCALONES LATERAL A LA CALLE PARACHOQUES 14" [35 cm]	288705-23	X	X
ESCALÓN DOBLE FLEXIBLE SIN ESCALONES, LATERAL A LA CALLE, PARACHOQUES DE 13.5" [34 cm]	288705-24	X	X
ESCALÓN DOBLE CON SOPORTE LUZ, SIN ESCALONES LATERAL A LA CALLE, PARACHOQUES DE 14" [35 cm]	288705-33	X	X
ESCALÓN DOBLE CON SOPORTE DE LUZ, SIN ESCALONES, LATERAL A LA CALLE, PARACHOQUES DE 13.5" [34 cm]	288705-34	X	X

**MAXON**<sup>®</sup> 11921 Slauson Ave. Santa Fe Springs, CA. 90670 (800) 227-4116 FAX (888) 771-7713

## OPCIONES

### COMPONENTES OPCIONALES PARA EL ELEVADOR - Cont.

<b>ESCALONES DOBLES PINTADOS SIN PARACHOQUES</b>	<b>NO. PARTE</b>	<b>DG</b>	<b>DA</b>
ESCALÓN DOBLE SIN PARACHOQUES	288705-05	X	X
ESCALÓN DOBLE, SIN ESCALONES, LATERAL A LA CALLE Y SIN PARACHOQUES	288705-06	X	X
ESCALÓN DOBLE FLEXIBLE SIN PARACHOQUES	288705-25	X	X
ESCALÓN DOBLE FLEXIBLE, SIN ESCALONES, LATERAL A LA CALLE Y SIN PARACHOQUES	288705-26	X	X
ESCALÓN DOBLE CON SOPORTE DE LUZ, SIN PARACHOQUES	288705-35	X	X
ESCALÓN DOBLE CON SOPORTE DE LUZ SIN ESCALONES, LATERAL A LA CALLE Y SIN PARACHOQUES	288705-36	X	X
<b>KITS DE ESCALONES DOBLES GALVANIZADOS CON PARACHOQUES</b>	<b>NO. PARTE</b>	<b>DG</b>	<b>DA</b>
ESCALÓN DOBLE, CON PARACHOQUES DE CAUCHO DE 14" [35 cm]	288705-01G	X	X
ESCALÓN DOBLE, CON PARACHOQUES DE CAUCHO DE 13.5" [34 cm]	288705-02G	X	X
ESCALÓN DOBLE FLEXIBLE CON PARACHOQUES DE CAUCHO 14" [35 cm]	288705-21G	X	X
ESCALÓN DOBLE FLEXIBLE CON PARACHOQUES DE PLÁSTICO DE 13.5" [34 cm]	288705-22G	X	X
ESCALÓN DOBLE FLEXIBLE CON SOPORTE DE LUZ Y CON PARACHOQUES DE CAUCHO DE 14" [35 cm]	288705-31G	X	X
ESCALÓN DOBLE FLEXIBLE CON SOPORTE DE LUZ Y CON PARACHOQUES DE PLÁSTICO DE 13.5" [34 cm]	288705-32G	X	X
<b>KITS ESCALONES DOBLES GALVANIZADOS CON PARACHOQUES SIN ESCALONES LATERAL A LA CALLE</b>	<b>NO. PARTE</b>	<b>DG</b>	<b>DA</b>
KIT ESCALÓN DOBLE, SIN ESCALONES, LATERAL A LA CALLE, CON PARACHOQUES CAUCHO 14" [35 cm]	288705-03G	X	X
KIT ESCALÓN DOBLE, SIN ESCALONES, LATERAL A LA CALLE, CON PARACHOQUES 13.5" [34 cm]	288705-04G	X	X
KIT ESCALÓN DOBLE FLEXIBLE, SIN ESCALONES LATERAL A LA CALLE CON PARACHOQUES CAUCHO 14" [35 cm]	288705-23G	X	X
KIT ESCALÓN DOBLE FLEXIBLE, SIN ESCALONES, LATERAL A LA CALLE, CON PARACHOQUES CAUCHO 13.5" [34 cm]	288705-24G	X	X
KIT ESCALÓN DOBLE CON SOPORTE DE LUZ, SIN ESCALONES, LATERAL A LA CALLE, PARACHOQUES 14" [35 cm]	288705-33G	X	X
KIT ESCALÓN DOBLE CON SOPORTE DE LUZ, SIN ESCALONES LATERAL A LA CALLE PARACHOQUES 13.5" [34 cm]	288705-34G	X	X
<b>ESCALONES DOBLES GALVANIZADOS SIN PARACHOQUES</b>	<b>NO. PARTE</b>	<b>DG</b>	<b>DA</b>
KIT ESCALÓN DOBLE SIN PARACHOQUES	288705-05G	X	X
KIT ESCALÓN DOBLE SIN ESCALONES, LATERAL A LA CALLE Y SIN PARACHOQUES	288705-06G	X	X
KIT ESCALÓN DOBLE FLEXIBLE SIN PARACHOQUES, GALVANIZADO	288705-25G	X	X
KIT ESCALÓN DOBLE FLEXIBLE SIN ESCALONES, LATERAL A LA CALLE Y SIN PARACHOQUES	288705-26G	X	X
KIT ESCALÓN DOBLE CON SOPORTE DE LUZ Y SIN PARACHOQUES	288705-35G	X	X
KIT ESCALÓN DOBLE CON SOPORTE DE LUZ, SIN ESCALONES LATERAL A LA CALLE Y SIN PARACHOQUES GALVANIZADO	288705-36G	X	X
<b>KITS DE PARACHOQUES</b>	<b>NO. PARTE</b>	<b>DG</b>	<b>DA</b>
KIT DE PARACHOQUES DE CAUCHO DE 14" [35 cm] (2.5" [6 cm] ANCHO X 3" [8 cm] ALTURA X 14" [35 cm] LG)	288706-01	X	X
KIT DE PARACHOQUES DE CAUCHO DE 13.5" [34 cm] (2.9" [7 cm] ANCHO X 1.5" [4 cm] ALTURA X 13.5" [34 cm] LG)	288707-01	X	X

**MAXON**<sup>®</sup> 11921 Slauson Ave. Santa Fe Springs, CA. 90670 (800) 227-4116 FAX (888) 771-7713

## OPCIONES

### COMPONENTES OPCIONALES PARA EL ELEVADOR - Cont.

ESCALONES PARA CAMAS BAJAS (38" A 44" [96 A 112 cm ] ALTURA CAMA 21" [53 cm] TOTAL EN ALTURA DE ESCALONES)			
<b>KITS ESCALONES SENCILLOS PINTADOS CON PARACHOQUES</b>	<b>NO. PARTE</b>	<b>DG</b>	<b>DA</b>
ESCALÓN SENCILLO, CON PARACHOQUES DE CAUCHO DE 14" [35 cm]	288705-11	X	X
ESCALÓN SENCILLO, CON PARACHOQUES DE PLÁSTICO 13.5" [34 cm]	288705-12	X	X
<b>KITS ESCALONES SENCILLOS PINTADOS CON PARACHOQUES, SIN ESCALÓN EN LADO DE LA CALLE</b>	<b>NO. PARTE</b>	<b>DG</b>	<b>DA</b>
ESCALÓN SENCILLO, SIN ESCALÓN LATERAL A LA CALLE CON PARACHOQUES DE CAUCHO 14" [35 cm]	288705-13	X	X
ESCALÓN SENCILLO, SIN ESCALONES LATERAL A LA CALLE CON PARACHOQUES DE PLÁSTICO 13.5" [34 cm]	288705-14	X	X
<b>KITS DE ESCALONES SENCILLOS PINTADOS, SIN PARACHOQUES</b>	<b>NO. PARTE</b>	<b>DG</b>	<b>DA</b>
KIT ESCALÓN SENCILLO, SIN PARACHOQUES	288705-15	X	X
KIT ESCALÓN SENCILLO, SIN ESCALONES LATERAL A LA CALLE Y SIN PARACHOQUES	288705-16	X	X
<b>ESCALONES SENCILLOS GALVANIZADOS CON PARACHOQUES</b>	<b>NO. PARTE</b>	<b>DG</b>	<b>DA</b>
KIT DE ESCALÓN SENCILLO, CON PARACHOQUES DE CAUCHO DE 14" [35 cm]	288705-11G	X	X
KIT DE ESCALÓN SENCILLO, CON PARACHOQUES DE PLÁSTICO DE 13.5" [34 cm]	288705-12G	X	X
<b>KIT DE ESCALONES SENCILLOS GALVANIZADOS CON PARACHOQUES, LATERAL A LA CALLE, SIN ESCALONES</b>	<b>NO. PARTE</b>	<b>DG</b>	<b>DA</b>
KIT DE ESCALÓN SENCILLO, SIN ESCALONES CON PARACHOQUES DE CAUCHO DE 14" [35 cm], LATERAL A LA CALLE	288705-13G	X	X
KIT DE ESCALÓN SENCILLO, SIN ESCALONES CON PARACHOQUES DE PLÁSTICO DE 13.5" [34 cm], LATERAL A LA CALLE	288705-14G	X	X
<b>ESCALONES SENCILLOS GALVANIZADOS SIN PARACHOQUES</b>	<b>NO. PARTE</b>	<b>DG</b>	<b>DA</b>
ESCALONES SENCILLOS SIN PARACHOQUES	288705-15G	X	X
ESCALONES SENCILLOS, SIN ESCALÓN LATERAL A LA CALLE Y SIN PARACHOQUES	288705-16G	X	X
<b>ESCALONES PINTADOS SIN PARACHOQUES - ESCALÓN PARA SOLDARSE</b>	<b>NO. PARTE</b>	<b>DG</b>	<b>DA</b>
ESCALÓN DOBLE CON PARACHOQUES PARA EMBARCAR	251416	X	X

**MAXON**<sup>®</sup> 11921 Slauson Ave. Santa Fe Springs, CA. 90670 (800) 227-4116 FAX (888) 771-7713



## SOLICITUD PARA INSPECCIÓN ANTES DE LA ENTREGA

**¡Importante!** Esta solicitud para la inspección antes de la entrega es una ayuda para que el instalador confirme la instalación adecuada de este producto Maxon. No es una lista completa y no reemplaza el uso de las instrucciones en este manual de instalación. El instalador es responsable de asegurarse que todas las instrucciones de instalación se hayan seguido.

Modelo: \_\_\_\_\_

Fecha: \_\_\_\_\_

Número de Serie: \_\_\_\_\_

Técnico: \_\_\_\_\_

### Inspección Previa a la Instalación:

- Modelo correcto
- Capacidad correcta
- Tamaño correcto de plat.
- Opciones correctas
- Manuales y etiquetas

### Inspección de la Estructura:

- El elevador se centra en la puerta posterior del vehículo y se monta según las dimensiones en este manual.
- Inspeccione el montaje seguro de la caja de la bomba
- Inspeccione que todas las soldaduras de instalación se hacen de acuerdo a las instrucciones de este manual
- Verifique que los pernos, pernos de pasador y los sujetadores estén ajustados en el elevador.
- Inspeccione que todas las herramientas y sujetadores usados en el elevador estén asegurados en la carrocería
- Verifique que la rampa de la plat. toque el suelo cuando los grilletes estén a 1" [2.5 cm] encima del suelo, y la plat. y la rampa abatible estén al nivel y toquen el suelo

### Inspección Hidráulica:

- Nivel de fluido apropiado (consulte el paso de **REVISAR EL FLUIDO HIDRÁULICO** en este manual)
- Revise si hay fugas en los conectores hidráulicos en la caja de la bomba
- Revise si hay fugas en las conex. de líneas hidráulicas

### Inspección Eléctrica:

- Verifique el tapón o la terminal de energía/alim. eléctrica
- Verifique el ajuste de conexiones de los cables
- Disyuntor (150A) instalado en la caja de la batería (si se equipa) o con batería de camión/tráiler
- Asegure que las baterías estén cargadas totalmente, todas las conex. estén ajustadas y las ligas también
- Inspeccione todas las conexiones en solenoides
- Verifique todas las conex. en el arnés del cableado eléc.
- Verifique que las conexiones eléctricas en los cables estén ajustadas y libres de cualquier parte en movimiento y bordes filosos

### Inspección de la Operación:

**NOTA:** Los sig. tiempos son para una altura de cama de 55" [1. m], plataforma de acero con rampa abatible de alum., aceite hidráulico Exxon Univis HVI-13 y temperatura de 70°F [21°C]. Los tiempos solo son para referencia y pueden variar en plataformas más grandes, pequeñas o cambios de temperatura.

- Verifique la operación de todos los interruptores de control principales y opcionales

#### Solo descenso por gravedad TE-33

- La plataforma sin carga desciende en **9 segundos**
- La plataforma sin carga se eleva en **9 segundos**

#### Solo descenso asistido TE-33

- La plataforma sin carga desciende en **9 segundos**
  - La plataforma sin carga se eleva en **10 segundos**
  - TE-33** La plat. sin carga se eleva y desciende de manera uniforme. En la placa de ext., la plat. no debe estar desigual más de **1/4"** [6 mm], de un lado al otro, y la brecha entre la placa de ext. y el talón de la plataforma debe ser **3/4"** [19 mm].
  - La fuerza de desprendimiento para desdoblarse la plataforma y doblarla es de **40 lb-ft [54.2 Nm]** máximo.
  - La plataforma se guarda seguramente debajo de la carrocería del vehículo.
  - El contador de ciclos indica el número total de ciclos arriba y abajo y agrega 1 más cada vez que la plat. se eleva y desciende
  - Etiquetas deben estar en la ubicación correcta y legibles
- #### Verifique que todas las luces funcionan
- Las luces de las plataformas se **PRENDEN** cuando la plataforma está desplegada, y se **APAGAN** cuando la plataforma está replegada.
  - Las luces traseras, luces de freno, luces direccionales y las luces de retroceso se **PRENDEN** y se **APAGAN** correctamente.

