

INSTRUCTION, GPT GREASE-ABLE PINS KIT

GPT-4 & GPT-5 (COMMON ASSEMBLY) KIT P/N 283460-01

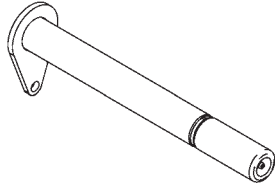

PIN ASSEMBLY, SPRING
P/N 265807-101
QTY. 2

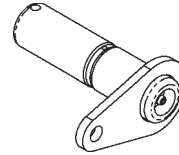

PIN ASSEMBLY, SHACKLE, 5-1/2" LG.
P/N 226365-100
QTY. 2

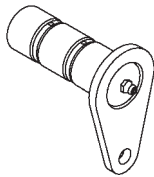

PIN ASSEMBLY, CYLINDER
P/N 283397-100
QTY. 2

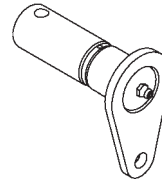

PIN ASSEMBLY, LIFT ARM (UPPER)
P/N 266033-100
QTY. 2

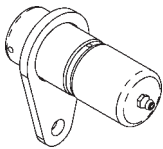

**PIN ASSEMBLY,
LIFT ARM (LOWER)**
P/N 283399-100
QTY. 2

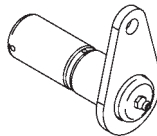

PIN ASSEMBLY, PARALLEL ARM
P/N 283327-100
QTY. 2

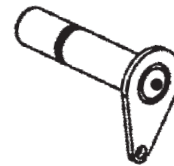

**PIN ASSEMBLY,
CYLINDER (& ROLLER)**
P/N 283395-100
QTY. 2

Estas instrucciones están disponibles en español a partir de la página 5.

REPLACING PINS & ROLLERS

1. Lower platform to the ground.
2. Unfold platform and flipover.
3. Raise platform to comfortable work height.
Place jack stands under the LH and RH shackles and under the platform near the platform and flipover hinge.

! WARNING

To prevent personal injury and equipment damage, make sure power is disconnected before replacing parts on Liftgate.

4. Disconnect power by removing nuts from negative (-) and positive (+) battery terminals and disconnecting negative (-) battery cable and positive (+) fused power cable (**FIG. 2-1**). Reinstall nuts.

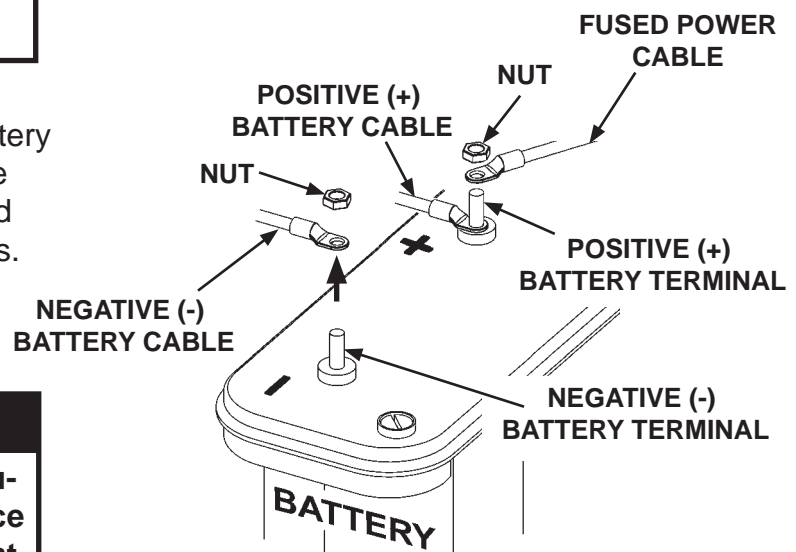

**DISCONNECTING POWER & RECONNECTING POWER TO LIFTGATE
FIG. 2-1**

! CAUTION

To prevent possible personal injury and equipment damage, replace cylinder pins only with platform at ground level.

5. Replace the pins shown on **Sheet 3** with grease-able pins from the Kit. When replacing cylinder pins, comply with **CAUTION** above. Use procedure on **Sheet 4** to replace spring pins.
6. When installation is complete, grease each pin through grease fitting. Use a grease suitable for heavy machinery operating in below-freezing temperatures.
7. Reconnect power by removing nuts from positive (+) and negative (-) battery terminals and reconnecting positive (+) fused power cable and negative (-) battery cable (**FIG. 2-1**). Reinstall nuts and tighten securely.

REPLACING SPRING PINS

NOTE: The following procedure shows how to replace spring pin on RH side of platform with a grease-able spring pin from Kit. Also use this procedure for replacing spring pin on the LH side.

1. Fold platform and flipover to gain access and release tension on the torsion spring.

CAUTION

To prevent injury and equipment damage, make sure there is no tension on torsion spring before removing spring pin.

2. Unbolt spring pin from hinge support (**FIG. 4-1**). Remove bolt and lock nut. Drive the spring pin inboard toward shackle with a hammer and pin punch, just enough to free the torsion spring (**FIG. 4-1**). Remove spring from shackle. Then remove the spring pin.

3. Install the torsion spring as shown in **FIG. 4-2**. Make sure the long leg of the spring is inserted in the bracket located on shackle (**FIG. 4-2**). Make sure the short end of the spring is visible and resting against the edge of the hinge support (**FIG. 4-2**).

4. Drive the new spring pin (Kit item) into correct position (**FIG. 4-2**) through the hinge support with a hammer and pin punch. Line up the bolt hole in the spring pin with the hole in the hinge support. Bolt spring pin to hinge support with bolt and lock nut (**FIG. 4-2**).

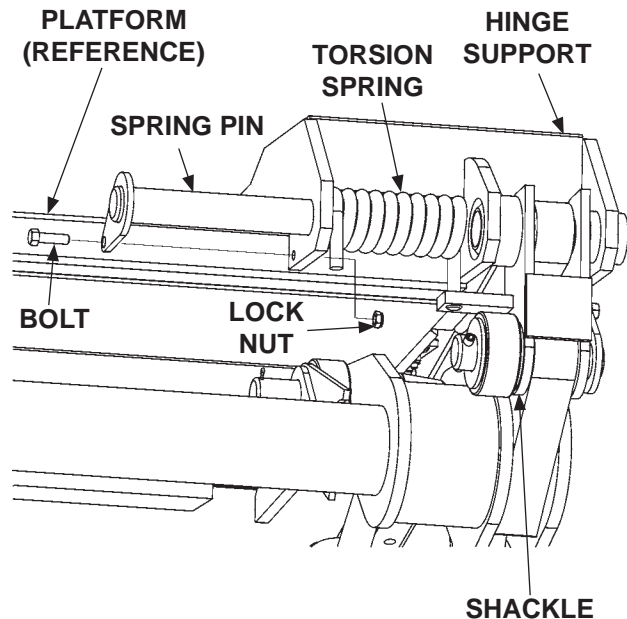

REMOVING SPRING & SPRING PIN
FIG. 4-1

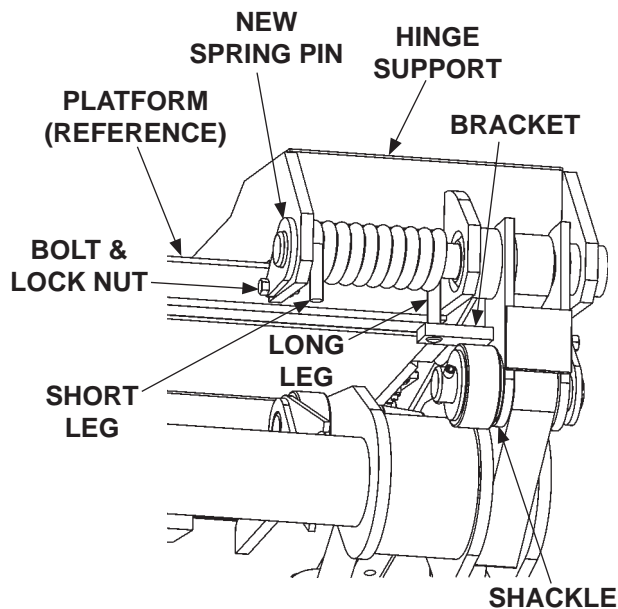

INSTALLING SPRING & SPRING PIN
FIG. 4-2

INSTRUCCIONES, KIT DE PASADORES ENGRASABLES GPT

KIT DE GPT-4 Y GPT-5 (ENSAMBLAJE COMÚN) N/P 283460-01

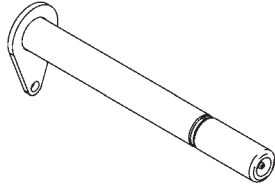

CONJUNTO DE PASADOR, RESORTE
N/P 265807-101
CANT. 2

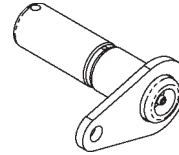

CONJUNTO DE PASADOR, GRILLETE,
5-1/2" LAR.
N/P 226365-100
CANT. 2

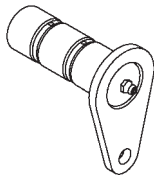

CONJUNTO DE PASADOR,
CILINDRO
N/P 283397-100
CANT. 2

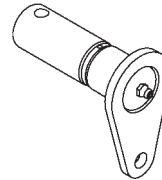

CONJUNTO DE PASADOR, BRAZO
DE ELEVACIÓN (SUP.)
N/P 266033-100
CANT. 2

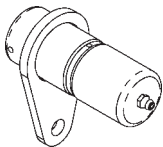

CONJUNTO DE PASADOR,
BRAZO DE ELEVACIÓN (INF.)
N/P 283399-100
CANT. 2

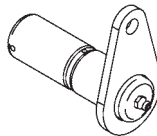

CONJUNTO DE PASADOR,
BRAZO PARALELO
N/P 283327-100
CANT. 2

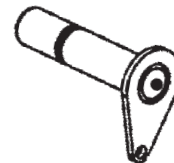

CONJUNTO DE PASADOR,
CILINDRO (Y RODILLO)
N/P 283395-100
CANT. 2

REEMPLAZAR PASADORES Y RODILLOS

1. Descienda la plataforma al suelo.
2. Despliegue la plataforma y la rampa abatible.
3. Eleve la plataforma hasta una altura cómoda para trabajar. Coloque gatos estabilizadores debajo de los grilletes izquierdo y derecho y debajo de la plataforma, cerca de la bisagra entre esta y la rampa abatible.

⚠ ADVERTENCIA

Para prevenir lesiones personales y daño al equipo, asegúrese de desconectar la energía antes de reemplazar partes en el elevador.

4. Desconecte la energía retirando las tuercas de las terminales negativa (-) y positiva (+) de la batería y desconecte los cables negativo (-) y de alimentación con fusible en la terminal positiva (+) de la batería (**FIG. 6-1**). Coloque nuevamente las tuercas.

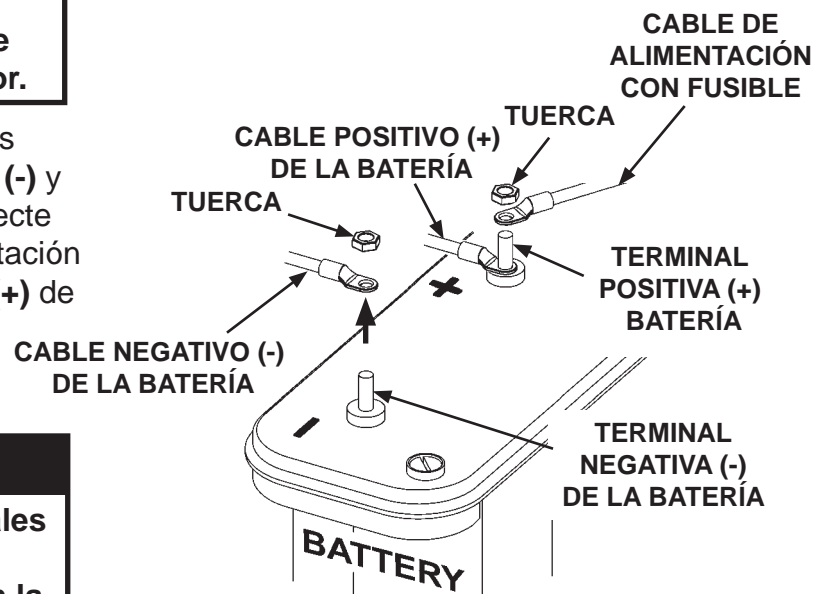

**DESCONECTAR Y RECONECTAR LA ENERGÍA AL ELEVADOR
FIG. 6-1**

5. Reemplace los pasadores que muestran en la **Página 7** por los pasadores engrasables del kit. Cuando reemplace los pasadores del cilindro, es muy importante seguir las **ADVERTENCIAS** mencionadas arriba. Utilice el procedimiento de la **Página 8** para reemplazar los pasadores de resorte.
6. Cuando complete la instalación, engrase cada uno de los pasadores a través de la boquilla de engrase. Utilice una grasa adecuada para maquinaria pesada que funcione a temperaturas bajo cero.
7. Reconecte la energía retirando las tuercas de las terminales positiva (+) y negativa (-) de la batería y reconectando a la batería el cable positivo (+) de alimentación con fusible y el cable negativo (-) (**FIG. 6-1**). Coloque las tuercas y aprietaslas hasta que queden seguras.

NOTA: La ilustración debajo es una guía para reemplazar los pasadores originales por los pasadores engrasables incluidos en el kit, en elevadores modelo GPT-4 ó GPT-5. Reemplace un pasador a la vez. No desarme el elevador por completo.

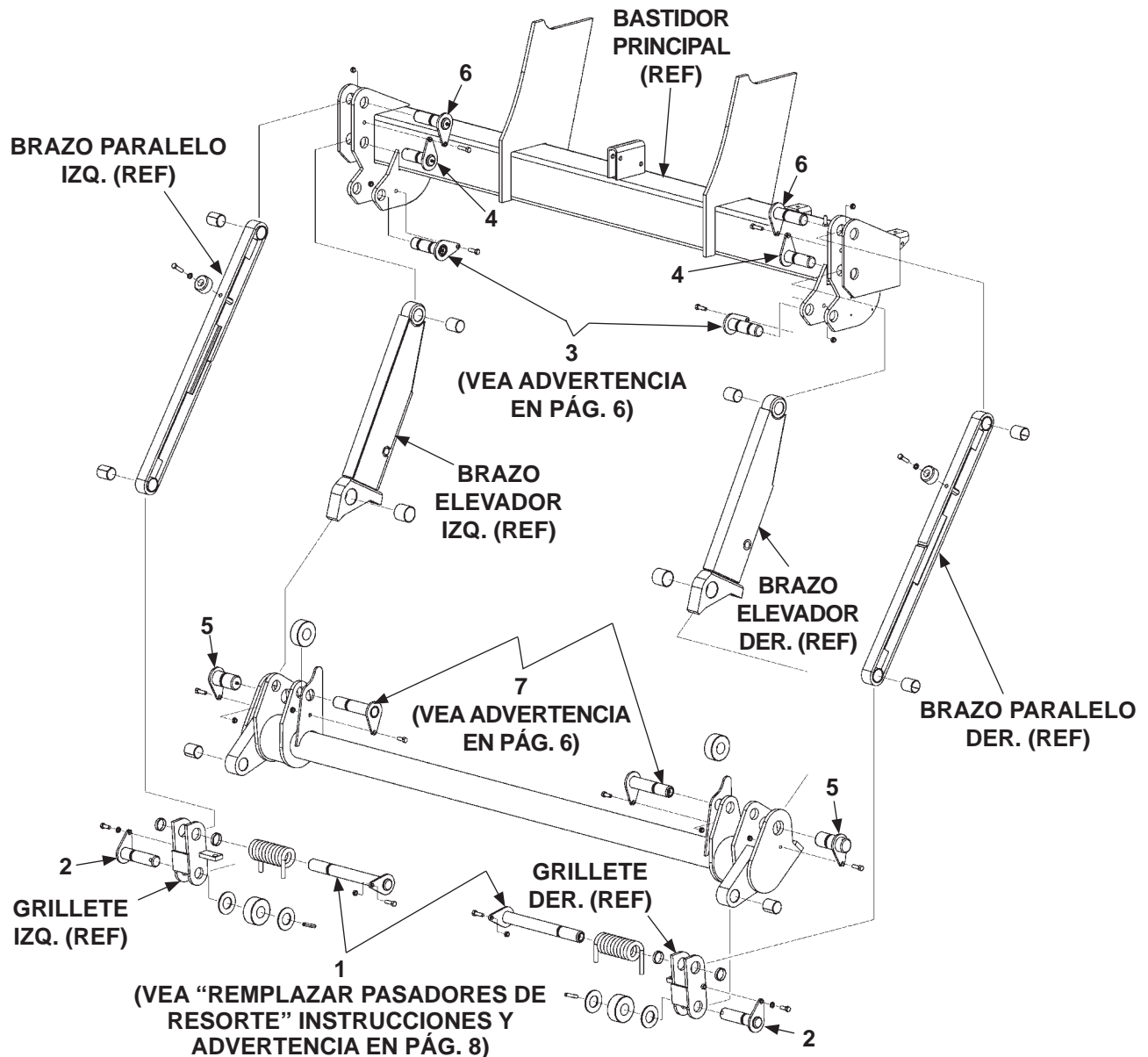

ART.	CANT.	NÚM. PART.	DESCRIPCIÓN
1	2	265807-101	CONJUNTO DE PASADOR, RESORTE
2	2	226365-100	CONJUNTO DE PASADOR, GRILLETE
3	2	283397-100	CONJUNTO DE PASADOR, CILINDRO
4	2	266033-100	CONJUNTO DE PASADOR, BRAZO DE ELEVACIÓN (SUP.)
5	2	283399-100	CONJUNTO DE PASADOR, BRAZO DE ELEVACIÓN (INF.)
6	2	283327-100	CONJUNTO DE PASADOR, BRAZO PARALELO (SUP.)
7	2	283395-100	CONJUNTO DE PASADOR, CILINDRO (Y RODILLO)

REEMPLAZAR PASADORES DE RESORTE

NOTA: El siguiente procedimiento muestra como remplazar un pasador de resorte en el lado derecho de la plataforma por un pasador de resorte engrasable del kit. Use el mismo procedimiento para remplazar el pasador de lado izquierdo.

1. Doble la plataforma y la rampa abatible para tener acceso y liberar tensión en el resorte de torsión.

⚠ PRECAUCIÓN

Para prevenir lesiones personales y daño al equipo, asegúrese que no haya tensión en el resorte de torsión antes de retirar el pasador de resorte.

2. Desatornille el pasador de resorte del soporte de la bisagra (**FIG. 8-1**). Retire el perno y la tuerca de seguridad. Conduzca el pasador de resorte hacia adentro, hacia el grillete con un martillo y un punzón, solo lo necesario para liberar el resorte de torsión (**FIG. 8-1**). Retire el resorte del grillete. Después, retire el pasador de resorte.

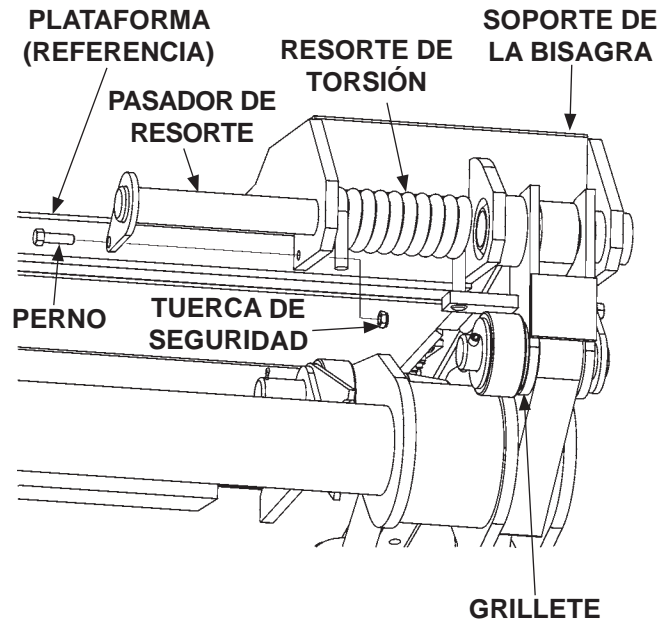

RETIRAR RESORTE Y PASADOR DE RESORTE
FIG. 8-1

3. Instale el resorte de torsión como se muestra en la **FIG. 8-2**. Asegúrese que la pierna larga del resorte esté insertada en el soporte del grillete (**FIG. 8-2**). Así como la pierna corta del resorte debe quedar visible, colocada contra el borde del soporte de bisagra (**FIG. 8-2**).

4. Conduzca el pasador de resorte nuevo (art. del kit) en la posición correcta (**FIG. 8-2**) a través del soporte de bisagra con un martillo y un punzón. Alinee el agujero para el perno en el pasador de resorte con el del soporte de bisagra. Atornille el pasador de resorte al soporte de bisagra con el perno y la tuerca de seguridad (**FIG. 8-2**).

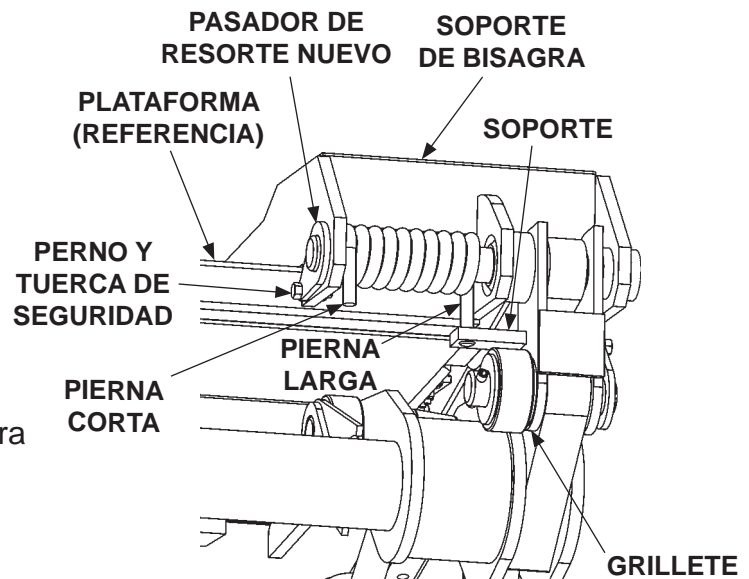

INSTALAR RESORTE Y PASADOR DE RESORTE
FIG. 8-2