

SÉRIE RAILIFT™

DMD-TT (Tool Truck DMD)

MAXON®



Spécifications du DMD-TT

Le DMD-TT est un engin de levage entièrement hydraulique pour charges moyennes qui utilise une conception à deux vérins garante de performances efficaces

- Le DMD-TT se caractérise par des colonnes en aluminium couplées à des glissières en acier galvanisé
- Le DMD-TT utilise une conception unique de levage à deux vérins qui élimine les coûts de maintenance associés aux autres haillons élévateurs à chaîne ou à câble
- L'ensemble pompe et moteur est logé dans la principale enceinte structurale du hayon élévateur
- Le DMD-TT offre des commutateurs et des faisceaux de câblage complètement scellés afin de les protéger de la corrosion
- Plates-formes tout aluminium
- MAXGRIP® et compteur de cycles standard

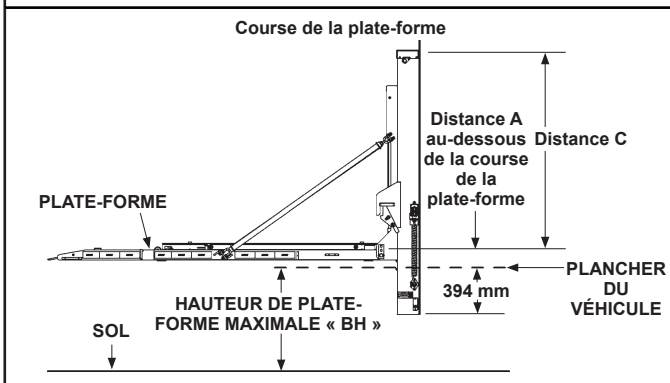
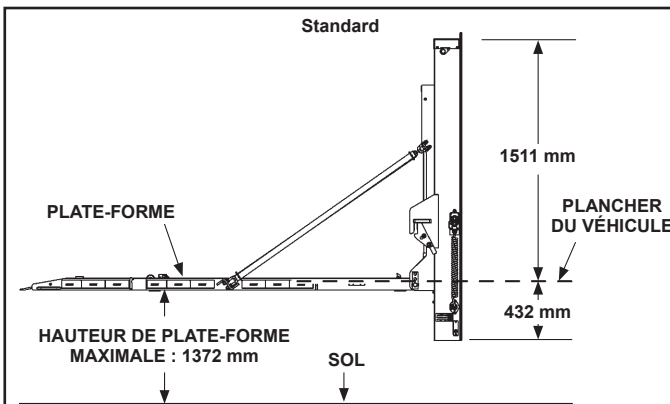

REMARQUE : prière de consulter le manuel d'installation du hayon élévateur DMD-TT pour obtenir les exigences complètes du véhicule ou de la carrosserie pour un ajustement optimal.

CAPACITÉ DU MODÈLE	LARGEUR DE LA CARROSSERIE	TAILLE DE LA PLATE-FORME	POIDS TOTAL	HAUTEUR DE LA PLATE-FORME
DMD 22 998 kg	2438 mm	Unité de montage à bride : 2159 / 2235 / 2311 mm × 1829 + 1219 × 635 + 152 mm Rampe fixe	288 à 331 kg	762 à 1372 mm
DMD 22	2514 mm	Unités de montage sur rail : 2261 / 2413 mm × 1829 + 1219 × 635 + 152 mm Rampe fixe		
998 kg <small>Au-dessus de la plate-forme</small>	2591 mm	Unités de montage à bride large : 2159 / 2311 mm × 1829 + 1219 × 635 + 152 mm Rampe fixe	306 à 338 kg	

REMARQUE : le basculement de 1219 × 635 mm avec une rampe de 152 mm comporte une seule butée pour le chariot

Maxon Lift Corp. 11921 Slauson Ave., Santa Fe Springs, CA 90670
800.227.4116 Fax 888.771.7713, www.maxonlift.com

SÉRIE RAILIFT™

DMD-TT (Tool Truck DMD)

MAXON®

Équipement optionnel

- Set d'éclairage de châssis domestique ou étranger
- Interrupteur de coupure de courant en cabine
- Kit d'installation pour une alarme de secours
- Au-dessus de la course de la plate-forme

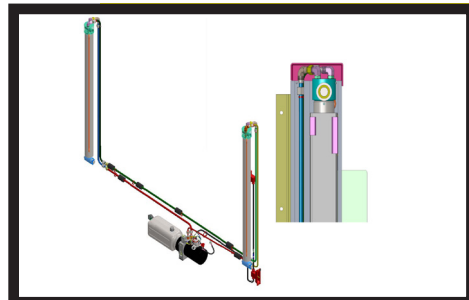

Système hydraulique efficace

Deux vérins de levage à action directe. Le vérin primaire entraîne le vérin secondaire. Le but final est de développer le hayon le plus fiable qui soit et nécessitant le moins d'entretien possible pour les charges moyennes.



Colonnes en aluminium / glissières galvanisées

Le DMD-TT se caractérise par des colonnes en aluminium extrudé couplées à des glissières en acier galvanisé. Cette combinaison se traduit par une réduction globale du poids, une résistance accrue à la corrosion et une augmentation de la performance.



Options de logement de la pompe et du moteur

Le boîtier de la pompe principale du DMD-TT est disponible en quatre configurations légères différentes et comporte également un support de plaque d'immatriculation et un kit d'installation pour une alarme de secours en option.



Système électrique résistant à la corrosion

Le DMD-TT offre des commutateurs et des faisceaux de câblage complètement scellés afin de les protéger de la corrosion.

Plate-forme en aluminium

Le DMD-TT est doté d'une plate-forme tout aluminium.

Distribué par

M-279-1123

Maxon Lift Corp. 11921 Slauson Ave., Santa Fe Springs, CA 90670
800.227.4116 Fax 888.771.7713, www.maxonlift.com