

MAXON[®]

MF-18-09
RÉV. B
JANVIER 2024

Série GPSLR

MANUEL D'UTILISATION

GPSLR-35, GPSLR-44 et GPSLR-55
GPSLRT-35, GPSLRT-44 et GPSLRT-55

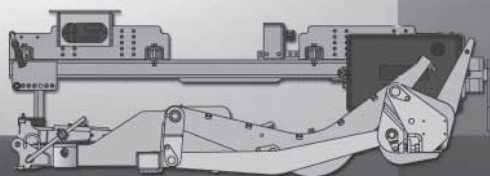

Pour trouver des informations sur l'entretien et les pièces détachées de votre hayon GPSLR, rendezvous sur www.maxonlift.com. Cliquez sur les boutons PRODUITS, SLIDELIFT et GPSLR. Ouvrez le manuel d'entretien dans la fenêtre DOCUMENTATION PRODUIT. Pour les pièces, cliquez sur les boutons PORTAIL DE PIÈCES, SLIDELIFT et GPSLR.

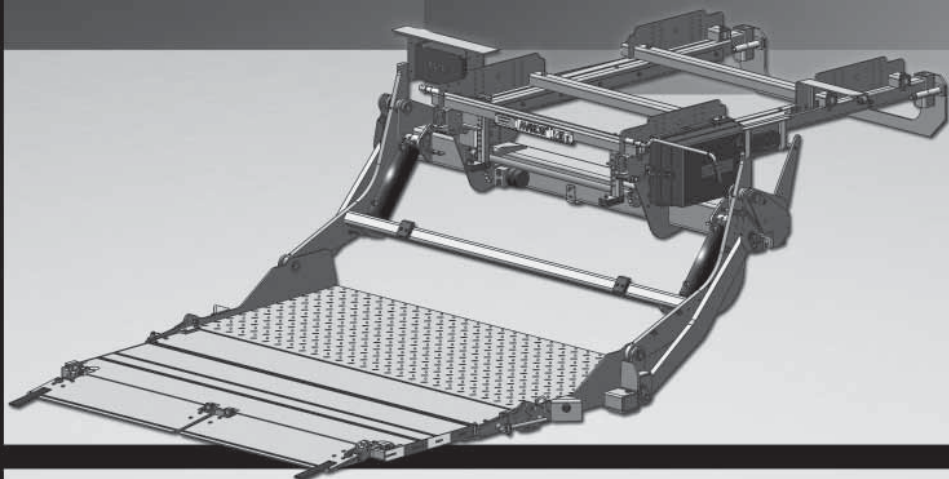

© 2024 MAXON Lift Corp.

CONSERVEZ CEMANUEL DANS CE MANUEL

Enregistrez votre hayon en ligne sur www.maxonlift.com/htm/service/reg.htm. Pour obtenir un exemplaire gratuit des autres manuels relatifs à ce modèle de hayon, veuillez consulter notre site web à l'adresse www.maxonlift.com ou appeler le service clientèle au (800) 227-4116.

TABLE DES MATIÈRES

SYNTHÈSE DES MODIFICATIONS : MF-18-09, RÉVISION B.....	4
AVERTISSEMENTS.....	5
TERMINOLOGIE DU HAYON	7
CONTRÔLES OPÉRATIONNELS QUOTIDIENS	
RECOMMANDÉS.....	8
AUTOCOLLANTS.....	10
CONSEILS POUR LE CHARIOT ÉLÉVATEUR.....	14
CONSEILS EN CAS DE MANIPULATION CÔTÉ ROUTE.....	15
FONCTIONNEMENT.....	16
UTILISATION DE LA RAMPE DE RÉTENTION (SI INSTALLÉE).....	27
UTILISATION DE BUTÉES D'ARRÊT STANDARD (SI INSTALLÉES)	34
UTILISATION DE BUTÉES D'ARRÊT ARRIÈRE (SI INSTALLÉES)	37

SYNTHÈSE DES MODIFICATIONS : MF-18-09, RÉVISION B

PAGE	DESCRIPTION DE LA MODIFICATION
COUVERTURE	Mise à jour de l'image de couverture, des RÉV. et de la date de publication.
	Modification des illustrations pour les adapter au nouveau visuel.
8	Suppression de la référence au contrôleur dans le contrôle opérationnel du crochet de sécurité.
12	L'autocollant des pièces avec le code QR a été mis à jour pour le hayon GPSLR. Ajout d'un numéro de pièce pour les autocollants HAUT et BAS.
23	Mise à jour de la procédure pour plier l'élément rabattable avec une plate-forme située à 15 cm au-dessus du sol.

AVERTISSEMENT

1. Une utilisation incorrecte de ce hayon peut entraîner des blessures personnelles graves. Consultez les **AVERTISSEMENTS** et les instructions d'utilisation du hayon dans ce manuel. Ne permettez pas à des personnes non formées ou à des enfants de manipuler le hayon. Si vous avez besoin de remplacer un **manuel d'utilisation**, des exemplaires supplémentaires sont disponibles auprès de :

MAXON Lift Corp.
11921 Slauson Ave
Santa Fe Springs, CA 90670
(800) 227-4116

REMARQUE : Pour obtenir les dernières versions des manuels (et les remplacements), téléchargez les manuels sur le site web de Maxon à l'adresse **www.maxonlift.com**.

2. Ne dépassez pas la capacité de charge nominale du hayon, qui est de **1588 kg** pour **GPSLR-35** et **GPSLRT-35**, **1996 kg** pour **GPSLR-44** et **GPSLRT-44** et **2495 kg** pour **GPSLR-55** et **GPSLRT-55**.
3. Veillez à ce qu'aucune partie de votre corps ne se retrouve sous, à l'intérieur ou autour d'une partie du hayon en mouvement ou de ses mécanismes, ou dans une position qui pourrait les piéger entre la plate-forme et le plancher de la carrosserie du camion (ou entre la plate-forme et le sol) lorsque le hayon est manipulé.
4. Faites attention à la sécurité et à l'emplacement des passants et objets situés à proximité lorsque vous manipulez le hayon. Tenez-vous d'un côté de la plate-forme lorsque vous manipulez le hayon. Assurez-vous qu'aucun obstacle n'est présent dans la zone de déplacement du hayon lorsqu'il est actionné.
5. Tenez compte de tous les autocollants d'avertissement et d'instruction joints.
6. Gardez les autocollants propres et lisibles. Faites remplacer les autocollants illisibles ou manquants. **Obtenez des autocollants de remplacement gratuits auprès de Maxon.**
7. **Ne conduisez jamais de chariot élévateur sur la plate-forme du hayon.**
8. Ne déplacez pas le véhicule tant que le hayon n'est pas correctement rangé.
9. **Rangez correctement la plate-forme lorsqu'elle n'est pas utilisée. Les plates-formes sorties pourraient mettre en danger les passants et les véhicules passant à côté.**
10. Un hayon correctement installé fonctionnera en douceur et sera raisonnablement silencieux. Le seul bruit perceptible, pendant le fonctionnement du hayon, provient du bloc d'alimentation lorsque la plate-forme est relevée. Écoutez pour détecter d'éventuels bruits de grattement, de grincement et de blocage et faites corriger le problème avant de continuer à utiliser le hayon.
11. Par-dessus tout, **FAITES PREUVE DE BON SENS** lorsque vous manipulez le hayon.
12. N'utilisez jamais un cellulaire lorsque vous manipulez le hayon.

CETTE PAGE EST VOLONTAIREMENT VIDE

TERMINOLOGIE DU HAYON

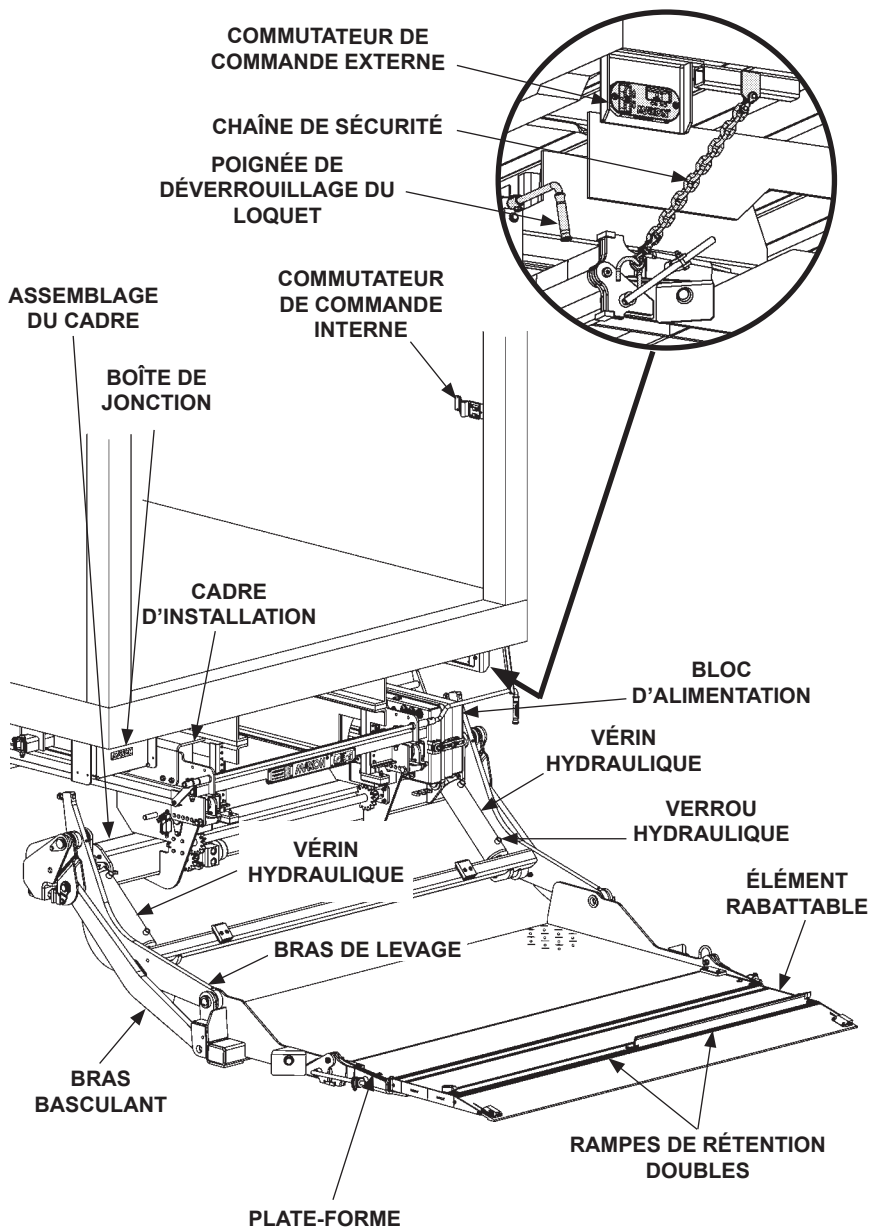

CONTRÔLES OPÉRATIONNELS QUOTIDIENS RECOMMANDÉS

REMARQUE : Avant de vérifier le hayon, garez le véhicule sur un sol plat et serrez le frein de stationnement.

REMARQUE : Si l'un des contrôles opérationnels suivants révèle un besoin d'entretien ou de réparation du hayon, n'utilisez pas le hayon tant qu'un mécanicien qualifié ne l'a pas entretenu ou réparé.

Avant de manipuler le hayon, l'opérateur doit effectuer les opérations suivantes :

- Assurez-vous que la batterie est entièrement chargée et que les connexions aux bornes de la batterie sont propres et serrées.
- Veillez à ce que l'interrupteur de coupure de courant en cabine (si installé) soit sur **ON**.
- Vérifiez visuellement que le couvercle de la pompe est bien fermé et verrouillé et qu'il n'est pas endommagé. Vérifiez qu'il n'y a pas de fuites de fluide hydraulique dans le boîtier de pompe.
- Vérifiez visuellement que le commutateur de commande est en place et qu'il n'est pas endommagé.
- Vérifiez visuellement que les verrous hydrauliques sont en place et qu'ils ne sont pas endommagés.
- Vérifiez visuellement que tous les autocollants sont en place (cf. les pages **AUTOCOLLANTS**). De plus, assurez-vous que les autocollants sont propres, lisibles et non abîmés.
- Vérifiez que la chaîne de sécurité et le mousqueton sont en place.

Utilisez les instructions d'utilisation de ce manuel pour abaisser le hayon jusqu'au sol et ouvrir la plate-forme et l'élément rabattable (le cas échéant).

- Vérifiez que l'assemblage coulissant, l'assemblage du cadre, les bras de levage et les bras basculants ne présentent pas de fissures ou de bosses. Assurez-vous également que tous les boulons, les écrous et les broches sont en place et ne sont pas endommagés.
- Assurez-vous que l'assemblage coulissant, l'assemblage du cadre, les bras de levage et les bras basculants sont propres (pas d'huile, de débris ou de corrosion).
- Vérifiez que les vérins hydrauliques ne présentent pas de fuites au niveau des joints et des raccords de tuyaux. Suivez les tuyaux hydrauliques (ou les lignes de retour pour les hayons à descente par gravité) des vérins au boîtier de pompe. Assurez-vous que tous les tuyaux sont connectés aux deux extrémités et qu'ils sont exempts de fissures, de détériorations par frottement ou de fuites de fluide.

- Avec la plate-forme dépliée et relevée à hauteur de plancher, vérifiez si la plate-forme est à niveau (**illustration OUI**). Si la plate-forme se présente comme dans l'**illustration OUI**, vous pouvez utiliser le hayon. Si la plate-forme est en dessous de la ligne de niveau et que la plate-forme ressemble à l'**illustration NON**, n'utilisez pas le hayon. (Voir la **REMARQUE** au début des **CONTRÔLES OPÉRATIONNELS QUOTIDIENS**.)

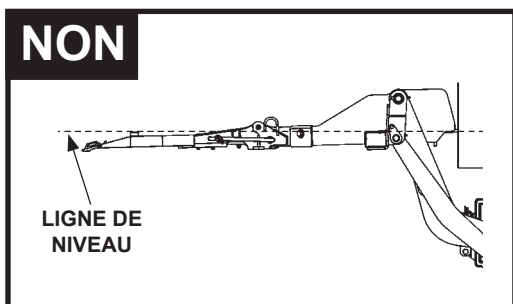
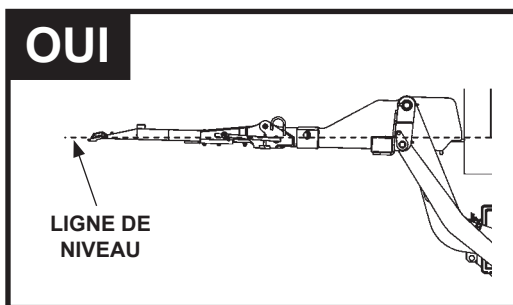

- Vérifiez que la plate-forme et l'élément rabattable ne présentent pas de fissures, de trous ou de bosses sur la surface de transport de la charge et les plaques latérales. Assurez-vous également que les barres de torsion, les ressorts hélicoïdaux et les attaches sont en place et bien serrés.
- Assurez-vous que la plate-forme et les surfaces de chargement de l'élément rabattable sont propres (pas d'huile, de débris ou de corrosion).

Utilisez les instructions d'utilisation de ce manuel pour manipuler le hayon en un seul cycle sans charge sur la plate-forme. Levez la plate-forme à hauteur de plancher du véhicule. Ensuite, abaissez la plate-forme jusqu'au sol.

- Lorsque le hayon est en mouvement, écoutez les bruits inhabituels et recherchez des mouvements « saccadés » ou irréguliers d'un côté ou de l'autre de la plate-forme.

Si l'entretien ou les réparations ne sont pas nécessaires (ou s'ils sont terminés), repliez le hayon.

AUTOCOLLANTS

ATTENTION

DES DOMMAGES PEUVENT SURVENIR SI LE MÉCANISME COULISSANT NE FONCTIONNE PAS CORRECTEMENT.

1. S'ASSURER QUE LE HAYON EST COMPLÈTEMENT DÉPLOYÉ AVANT DE LE LEVER OU DE L'ABASSISER.

2. S'ASSURER QUE LE HAYON EST COMPLÈTEMENT RÉTRACTÉ ET RANGEZ-LE AVANT DE DÉPLACER LE VÉHICULE.

15 cm

1

2

RENTRE (COURSE COMPLÈTE)

RENTRE (COURSE COMPLÈTE)

ATTENTION

DES DOMMAGES PEUVENT SURVENIR SI LE HAYON N'EST PAS DANS LA BONNE POSITION LORS DE L'UTILISATION DE LA FONCTION COULISSANTE. S'ASSURER QUE LA PLATE-FORME ET LES BRAS ONT UNE GARDE AU SOL DE 15 CM AU POINT LE PLUS BAS AVANT DE FAIRE RENTRER OU SORTIR LE HAYON DU VÉHICULE.

15 cm

1

AUTOCOLLANT ATTENTION
N° pièce 282682-07

AUTOCOLLANT ATTENTION
N° pièce 282683-05

INSTRUCTIONS D'UTILISATION

CSPLR of CSPLRT

Scannez ces codes QR pour consulter le manuel d'utilisation en ligne.

MANIPULER

A. Pressionnez
B. Débrancher la chaîne de sécurité

RANGER

Plus de rangement s'élevateur rabattable

Placer l'élevateur sur le terrain plat pour éviter de glisser. Appuyer sur le bouton pour le ramener.

Placer l'élevateur sur le terrain plat pour éviter de glisser. Appuyer sur le bouton pour le ramener.

Retourner la plate-forme pour la ranger.

Chaîne de sécurité à crochets

15 cm

1

2

3

4

5

6

7

8

9

10

11

12

13

14

15

16

17

18

19

20

21

22

23

24

25

26

27

28

29

30

31

32

33

34

35

36

37

38

39

40

41

42

43

44

45

46

47

48

49

50

51

52

53

54

55

56

57

58

59

60

61

62

63

64

65

66

67

68

69

70

71

72

73

74

75

76

77

78

79

80

81

82

83

84

85

86

87

88

89

90

91

92

93

94

95

96

97

98

99

100

101

102

103

104

105

106

107

108

109

110

111

112

113

114

115

116

117

118

119

120

121

122

123

124

125

126

127

128

129

130

131

132

133

134

135

136

137

138

139

140

141

142

143

144

145

146

147

148

149

150

151

152

153

154

155

156

157

158

159

160

161

162

163

164

165

166

167

168

169

170

171

172

173

174

175

176

177

178

179

180

181

182

183

184

185

186

187

188

189

190

191

192

193

194

195

196

197

198

199

200

201

202

203

204

205

206

207

208

209

210

211

212

213

214

215

216

217

218

219

220

221

222

223

224

225

226

227

228

229

230

231

232

233

234

235

236

237

238

239

240

241

242

243

244

245

246

247

248

249

250

251

252

253

254

255

256

257

258

259

260

261

262

263

264

265

266

267

268

269

270

271

272

273

274

275

276

277

278

279

280

281

282

283

284

285

286

287

288

289

290

291

292

293

294

295

296

297

298

299

300

301

302

303

304

305

306

307

308

309

310

311

312

313

314

315

316

317

318

319

320

321

322

323

324

325

326

327

328

329

330

331

332

333

334

335

336

337

338

339

340

341

342

343

344

345

346

347

348

349

350

351

352

353

354

355

356

357

358

359

360

361

362

363

364

365

366

367

368

369

370

371

372

373

374

375

376

377

378

379

380

381

382

383

384

385

386

387

388

389

390

391

392

393

394

395

396

397

398

399

400

401

402

403

404

405

406

407

408

409

410

411

412

413

414

415

416

417

418

419

420

421

422

423

424

425

426

427

428

429

430

431

432

433

434

435

436

437

438

439

440

441

442

443

444

445

446

447

448

449

450

451

452

453

454

455

456

457

458

459

460

461

462

463

464

465

466

467

468

469

470

471

472

473

474

475

476

477

478

479

480

481

482

483

484

485

486

487

488

489

490

491

492

493

494

495

496

497

498

499

500

501

502

503

504

505

506

507

508

509

510

511

512

513

514

515

516

517

518

519

520

521

522

523

524

525

526

527

528

529

530

531

532

533

534

535

536

537

538

539

540

541

542

543

544

545

546

547

548

549

550

551

552

553

554

555

556

557

558

559

560

561

562

563

564

565

566

567

568

569

570

571

572

573

574

575

576

577

578

579

580

581

582

583

584

585

586

587

588

589

590

591

592

593

594

595

596

597

598

599

600

601

602

603

604

605

606

607

608

609

610

611

612

613

614

615

616

617

618

619

620

621

622

623

624

625

626

627

628

629

630

631

632

633

634

635

636

637

638

639

640

641

642

643

644

645

646

647

648

649

650

651

652

653

654

655

656

657

658

659

660

661

662

663

664

665

666

667

668

669

670

671

672

673

674

675

676

677

678

679

680

681

682

683

684

685

686

687

688

689

690

691

692

693

694

695

696

697

698

699

700

701

702

703

704

705

706

707

708

709

710

711

712

713

714

715

716

717

718

719

720

721

722

723

724

725

726

727

728

729

730

731

732

733

734

735

736

737

738

739

740

741

742

743

744

745

746

747

748

749

750

751

752

753

754

755

756

757

758

759

760

761

762

763

764

765

766

767

768

769

770

771

772

773

774

775

776

777

778

779

780

781

782

783

784

785

786

787

788

789

790

791

792

793

794

795

796

797

798

799

800

801

802

803

804

805

806

807

808

809

810

811

812

813

814

815

816

817

818

819

820

821

822

823

824

825

826

827

828

829

830

831

832

833

834

835

836

837

838

839

840

841

842

843

844

845

846

847

848

849

850

851

852

853

854

855

856

857

858

859

860

861

862

863

864

865

866

867

868

869

870

871

872

873

874

875

876

877

878

879

880

881

882

883

884

885

886

887

888

889

890

891

892

893

894

895

896

897

898

899

900

901

902

903

904

905

906

907

908

909

910

911

912

913

914

915

916

917

918

919

920

921

922

923

924

925

926

927

928

929

930

931

932

933

934

935

936

937

938

939

940

941

942

943

944

945

946

947

948

949

950

951

952

953

954

955

956

957

958

959

960

961

962

963

964

965

966

967

968

969

970

971

972

973

974

975

976

977

978

979

980

981

982

983

984

985

986

987

988

989

990

991

992

993

994

995

996

997

998

999

1000

AUTOCOLLANT D'UTILISATION
N° pièce 283024-05

AUTOCOLLANT « A »

AUTOCOLLANT « F »

LA CAPACITÉ DE CHARGEMENT DE CE HAYON ÉLÉVATEUR EST DE

--- kg

LORSQUE LA CHARGE EST CENTRÉE SUR LA SURFACE DE CHARGEMENT DE LA PLATE-FORME.

AUTOCOLLANT DE CAPACITÉ
(CF. TABLEAU 10-1)

AUTOCOLLANT « B »

AUTOCOLLANT « C »

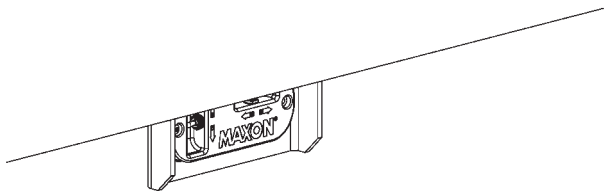

FIG. 10-1

MODÈLE	N° PIÈCE	AUTOCOLLANT « C »
GPSLR/GPSLR-35	220388-13	1600 KG
GPSLR/GPSLR-44	253155-02	2000 KG
GPSLR/GPSLR-55	253161-02	2500 KG

NUMÉROS DE PIÈCE DE L'AUTOCOLLANT DE CAPACITÉ
TABLEAU 10-1



ATTENTION

Toujours rester à bonne distance de la plateforme.

Numéro de pièce 282522-03 (F)



AVERTISSEMENT

Veillez lire cette information attentivement.

- Une utilisation inappropriée de ce hayon peut occasionner de graves blessures personnelles. Si vous ne possédez pas de copie des consignes d'utilisation, veuillez vous les procurer auprès de votre employeur, de votre distributeur ou de votre locateur avant de tenter d'utiliser le hayon.
- S'il y a des signes d'entretien inadéquat, de dommages sur des pièces essentielles ou des signes que la surface de la plateforme est glissante, ne pas utiliser le hayon élévateur rétractable jusqu'à ce que ces problèmes aient été réglés.
- Si vous utilisez une transpalette à main, assurez-vous qu'elle peut être manoeuvrée en toute sécurité.
- Ne pas opérer un chariot élévateur à fourche sur la plateforme.
- De plus, vous ou votre aide ne devez jamais placer une partie de votre corps en dessous, à l'intérieur ou autour de toute portion en mouvement du hayon ou de ses mécanismes, ou dans une position qui la coincerait entre la plateforme et le sol ou le camion lorsque le hayon sera utilisé.
- Si un aide est sur la plateforme avec vous, assurez-vous tous les deux d'être prudents et de ne pas être en danger d'entrer en contact avec tout objet en mouvement ou pouvant se déplacer.
- **FAIRE PREUVE DE BON SENS.**
- Si déplacer la charge vous semble risquée, ne la levez pas ou ne la déchargez pas.

Pour obtenir une copie gratuite des manuels traitant de ce modèle de hayon élévateur rétractable, veuillez visiter notre site Web www.maxonlift.com ou communiquez avec un agent du soutien à la clientèle au 1 800 227-4118.

Numéro de pièce 282522-03 (C)

CONSIGNES DE SÉCURITÉ

Lire les décalques et le mode d'emploi avant d'utiliser le hayon.

1. Ne pas utiliser le hayon à moins d'avoir reçu une formation adéquate et d'avoir lu les consignes d'utilisation.
2. Soyez certain que le véhicule est correctement retenu par le frein à main, de manière sécuritaire avant d'utiliser le hayon.
3. Toujours examiner le hayon avant de l'utiliser afin de vérifier s'il a besoin d'un entretien ou de réparations. Ne pas utiliser le hayon s'il y a des signes de dommages ou d'entretien inadéquat.
4. Ne pas surcharger.
5. S'assurer que la zone dans laquelle la plateforme sera ouverte et fermée est libre de tout obstacle avant de l'ouvrir ou de la fermer.
6. S'assurer que la zone de la plateforme, y compris la zone à l'intérieur de laquelle les charges peuvent tomber de la plateforme, est dégagée en tout temps lorsque le hayon est utilisé.
7. Ce hayon est conçu pour charger et décharger des cargaisons uniquement. Ne pas utiliser ce hayon pour effectuer d'autres tâches que celles pour lesquelles il a été conçu.

Numéro de pièce 282522-03 (A)



AVERTISSEMENT

L'utilisation d'un hayon présente des risques d'écrasement et de chute.

Garder les mains et les pieds loin des points de pincement.

Si vous êtes sur le hayon pendant que le véhicule se déplace, assurez-vous que la charge est stable et que vos pieds sont bien ancrés au sol.

Numéro de pièce 282522-03 (B)

FEUILLE D'AUTOCOLLANTS

N° pièce 282522-03

FIG. 11-1

AUTOCOLLANTS – suite

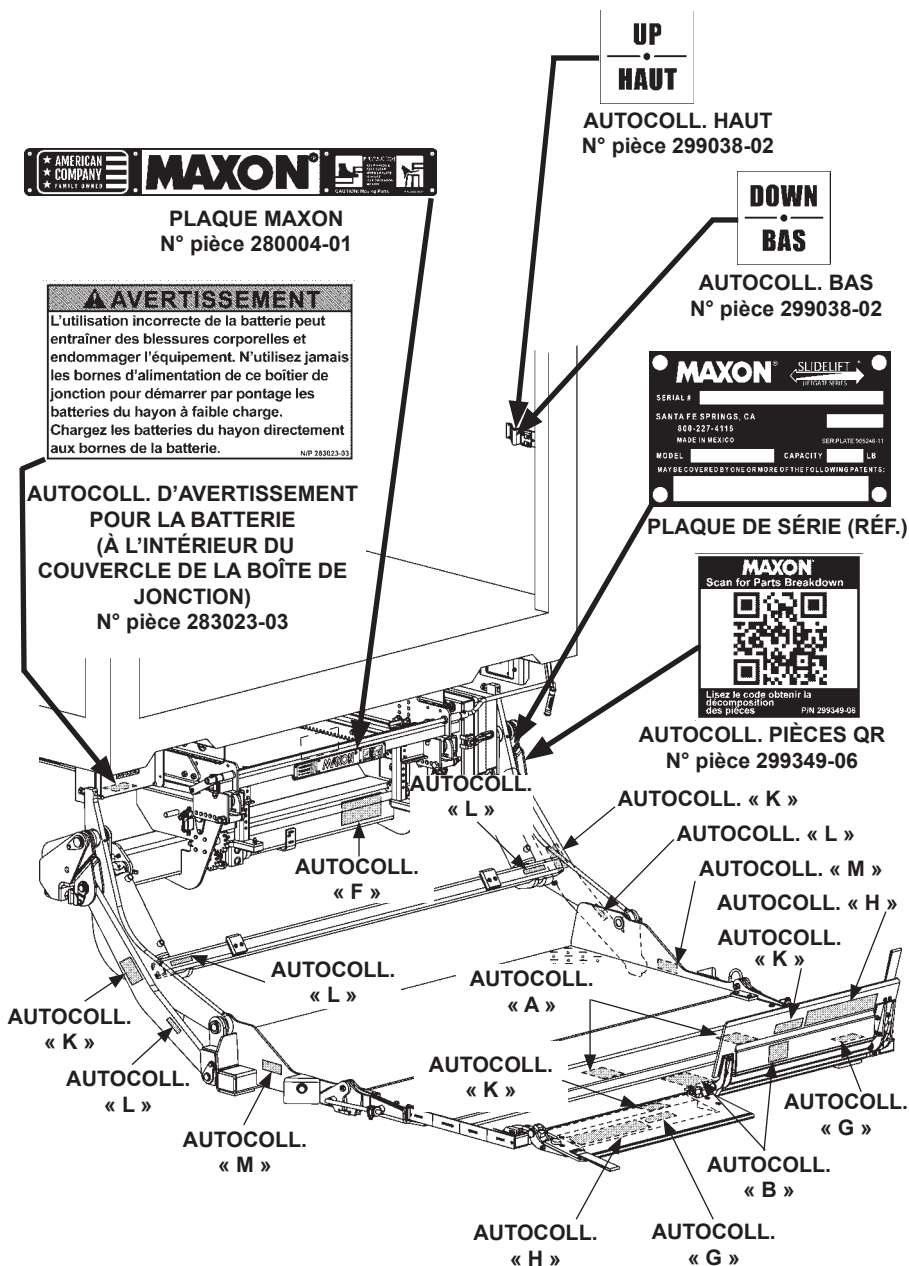

FIG. 12-1

AVERTISSEMENT



Lors du déploiement et du rangement de la plate-forme, ne vous approchez pas des butoirs.

N° de pièce PN 267432-10 (A)

AVERTISSEMENT



Pour éviter les blessures, restez hors de la trajectoire de déploiement de la plate-forme. Déployer la plate-forme en restant sur le côté.

N° de pièce PN 267432-10 (B)

AVERTISSEMENT



Gardez les mains à l'écart des points de pincement lorsque vous repliez l'élément rabattable.

N° de pièce 267432-10 (M)

AVERTISSEMENT

Pour éviter les blessures corporelles et les dommages matériels, évitez de travailler sous la plate-forme lorsqu'elle est soulevée du sol. Consultez le manuel d'entretien qui contient des instructions de sécurité supplémentaires.

N° de pièce 267432-10 (E)

AVERTISSEMENT



Pour éviter tout risque de blessure et de dommages matériels, ne vous tenez jamais sur les bras de levage, les bras parallèles ou la face inférieure de la plate-forme.

N° de pièce 267432-10 (K)

AVERTISSEMENT

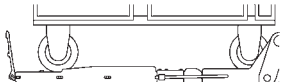

Pour éviter les blessures corporelles et les dommages matériels, la rampe doit être en position de rétention lorsque le chariot est monté ou descendu sur la plate-forme.

N° de pièce 267432-10 (C)

1. a. Lever
b. Tirer pour décrocher la rampe.

2. Débloquer la rampe à droite et/ou à gauche.

3. a. Faire coulisser
b. Faire pivoter

4. a. Tirer
b. Faire pivoter

5. a. Faire pivoter
b. Faire coulisser
c. Crochet

N° de pièce 267432-10 (D)

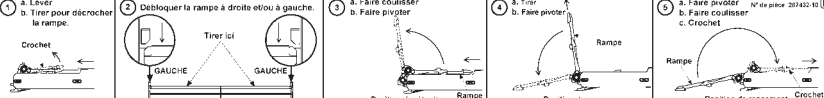

AVERTISSEMENT



Gardez les mains et les pieds à l'abri des bras de levage.



N° de pièce 267432-10 (L)

FEUILLE D'AUTOCOLLANTS
N° pièce 267432-10
FIG. 13-1

CONSEILS POUR LE CHARIOT ÉLÉVATEUR

⚠ AVERTISSEMENT
Laissez le chariot élévateur
HORS de la plate-forme.

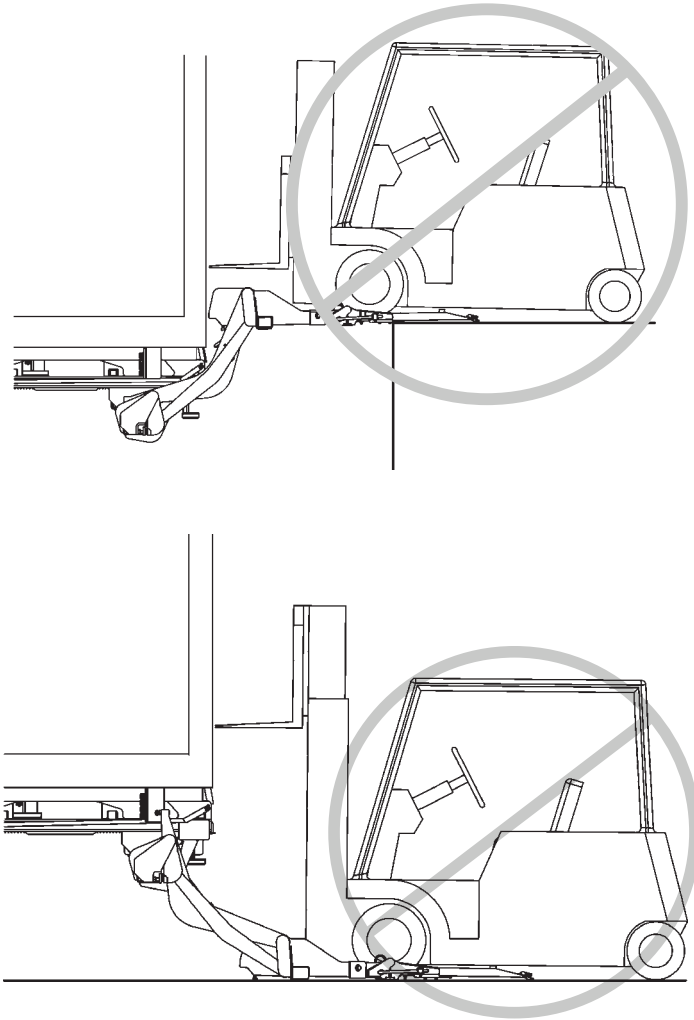

FIG. 14-1

CONSEILS EN CAS DE MANIPULATION CÔTÉ ROUTE

AVERTISSEMENT

L'utilisation du hayon au bord d'une route où circulent des véhicules augmente les risques de blessures personnelles et d'endommagement du hayon, du chargement et du véhicule. Rendre la zone de chargement plus visible aux véhicules passant à côté du camion peut aider à réduire les risques de blessures et de dommages.

REMARQUE : MAXON recommande de placer au moins 2 cônes de circulation sur le côté circulation de la zone de chargement de la plate-forme comme illustré ci-dessous. Retirez les cônes après avoir rangé la plate-forme et avant de déplacer le véhicule.

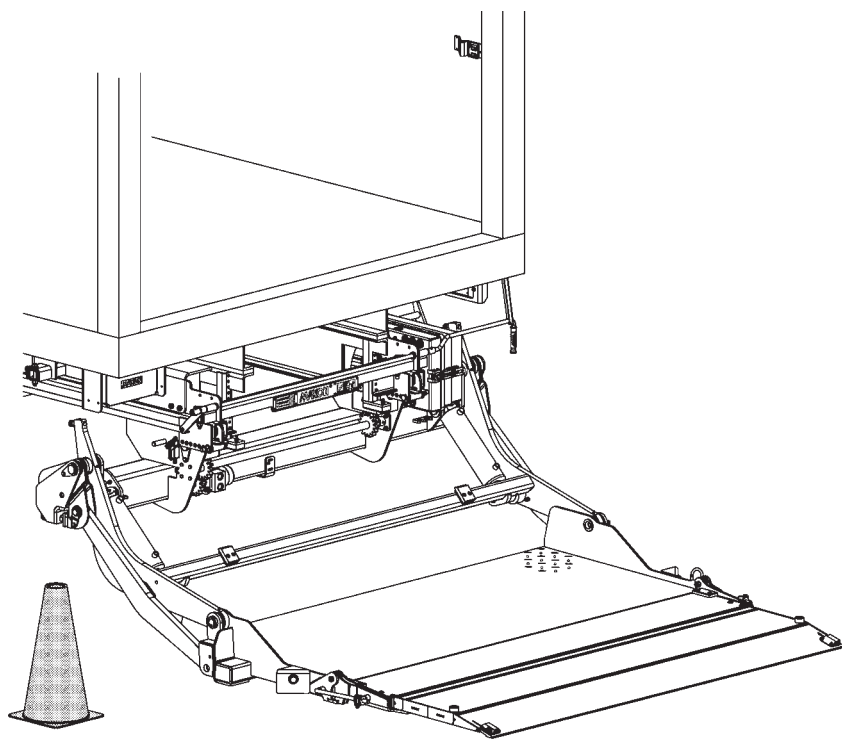

**TRAFIC DE VÉHICULES
APPROCHANT DE CE
CÔTÉ**

**CÔNES DE TRAFIC POSITIONNÉS À CÔTÉ DE LA ZONE DE
CHARGEMENT DE LA PLATE-FORME**

FIG. 15-1

FONCTIONNEMENT

⚠ ATTENTION

Assurez-vous que le hayon est détaché (chaîne enlevée) avant de le déployer pour l'utiliser. Il pourrait en résulter des blessures et un endommagement de l'équipement.

1. Appuyez sur l'interrupteur à bascule **HAUT** (FIG. 16-1) pour détendre la chaîne.

INTERRUPTEUR À
BASCULE HAUT-BAS

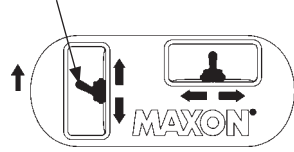

HAUT
FIG. 16-1

2. Détachez le hayon en décrochant le mousqueton de la plate-forme (FIG. 16-2).

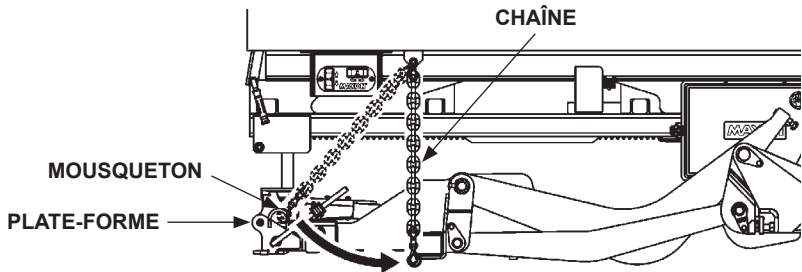

ENLEVER LA CHAÎNE DU HAYON
FIG. 16-2

ATTENTION

Pour éviter d'endommager le hayon et le véhicule, le hayon ne doit pas entrer dans le véhicule ou en sortir si la plateforme n'est pas à une certaine hauteur. Pour permettre ce mouvement rentrant et sortant, assurez-vous que la plateforme se trouve à environ 15 cm au-dessus du sol à son point le plus bas.

REMARQUE : Si nécessaire, relâchez l'interrupteur à bascule pour arrêter le mouvement de la plateforme.

3. Maintenez l'interrupteur à bascule Haut-Bas en position **BAS** (FIG. 17-1A) jusqu'à ce que la plateforme soit à environ 15 cm du sol (FIG. 17-1).

INTERRUPTEUR À
BASCULE HAUT-BAS



BAS
FIG. 17-1A

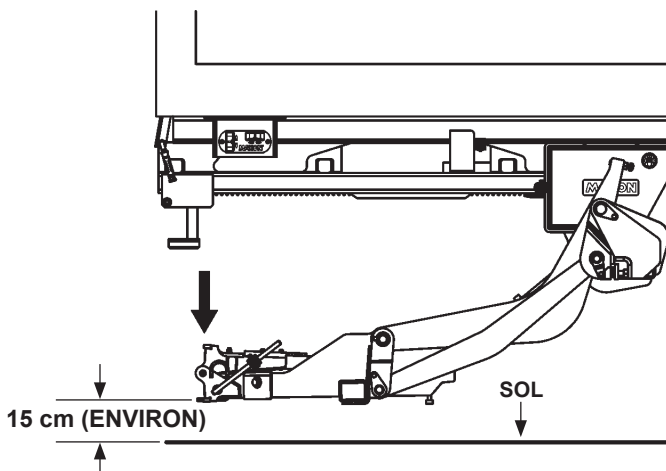
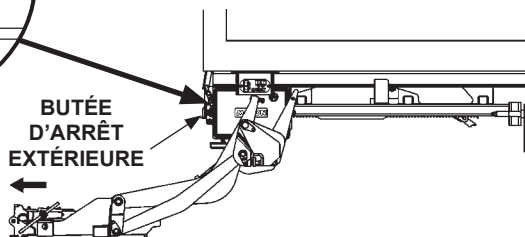
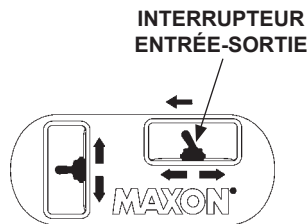
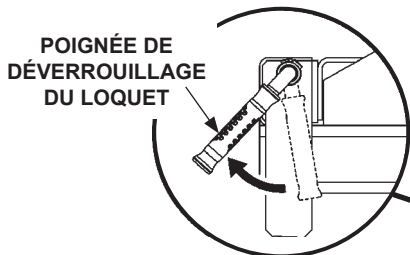

**PLATE-FORME ABAISSÉE À ENVIRON 15 CM
AU-DESSUS DU SOL**
FIG. 17-1

FONCTIONNEMENT – suite

REMARQUE : La plate-forme doit être dégagée du loquet avant que le hayon puisse coulisser et sortir.

4. Tirez la poignée de déverrouillage du loquet vers l'avant (FIG. 18-1A). Maintenez ensuite l'interrupteur à bascule Entrée-Sortie en position **SORTIE** (FIG. 18-1B), et relâchez la poignée de verrouillage lorsque le hayon se déplace jusqu'aux butées d'arrêt extérieures comme indiqué sur la FIG. 18-1.



⚠ AVERTISSEMENT

N'actionnez jamais le commutateur de commande lors du dépliage de la plate-forme.

5. Dépliez l'élément rabattable (si installé) (FIG. 18-2).

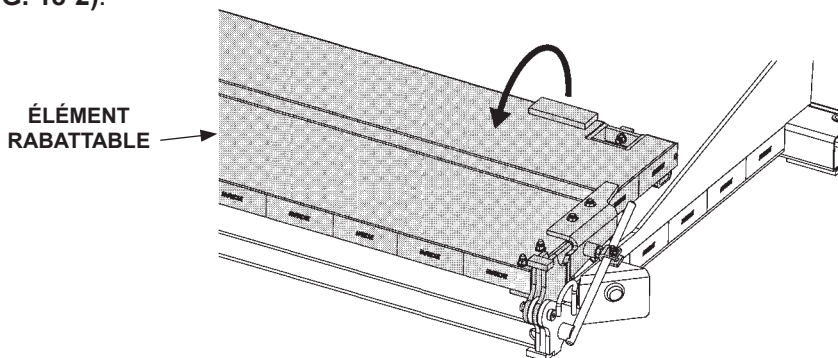

ATTENTION

Pour éviter d'endommager le hayon et le véhicule, la plate-forme ne doit pas être relevée à la hauteur de plancher si le hayon n'est pas en position sur les butées d'arrêt extérieures. Pour permettre une montée et une descente complètes, assurez-vous que le hayon se trouve aux butées d'arrêt extérieures.

6. Maintenez l'interrupteur à bascule Haut-Bas en position **BAS (FIG. 19-1A)** pour abaisser plate-forme jusqu'au niveau du sol (**FIG. 19-1**).

INTERRUPTEUR À BASCULE
HAUT-BAS

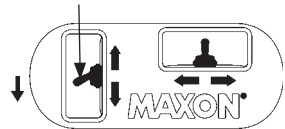

BAS

FIG. 19-1A

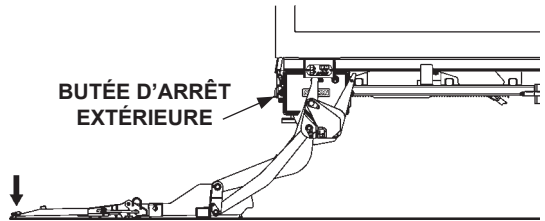

PLATE-FORME ABAISSÉE AU SOL

FIG. 19-1

⚠ AVERTISSEMENT

Pour éviter tout risque de blessure, n'actionnez jamais le commutateur de commande lorsque vous déployez l'élément rabattable ou la rampe de rétention.

7. Si le véhicule est équipé d'un élément rabattable et d'une rampe de rétention, déployez la rampe de rétention (**FIG. 19-2**) en poussant le bras de verrouillage vers le bas. Tirez ensuite la sangle vers le **HAUT** et faites pivoter la rampe vers le **HAUT** (**FIG. 19-2**).

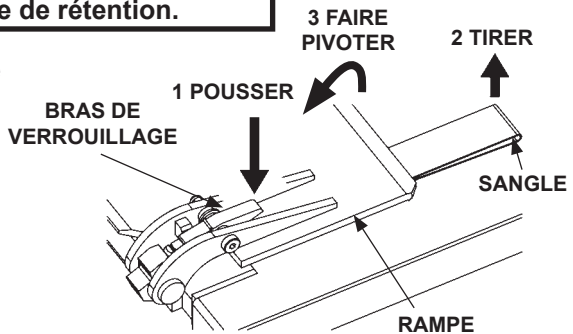

**DÉPLIER LA RAMPE DE RÉTENTION
(CÔTÉ DROIT MONTRÉ)**

FIG. 19-2

FONCTIONNEMENT – suite

⚠ ATTENTION

Une rampe en position de rétention peut vous faire trébucher lorsque vous l'enjambez. Pour éviter toute blessure, montez sur la plate-forme avant de mettre la rampe en position de rétention.

REMARQUE : Pour décrocher les rampes de rétention, placez-vous sur le côté de l'élément rabattable de la rampe à décrocher. Une fois les rampes de rétention décrochées, il est recommandé de les manipuler au centre des bords libres (**FIG. 20-1**).

8. Pour dégager la rampe droite du loquet, poussez le bras de verrouillage vers le bas tout en soulevant la sangle. Tirez ensuite la rampe vers le haut pour la dégager du loquet. Répétez l'opération pour la rampe gauche, le cas échéant (**FIG. 20-1**).

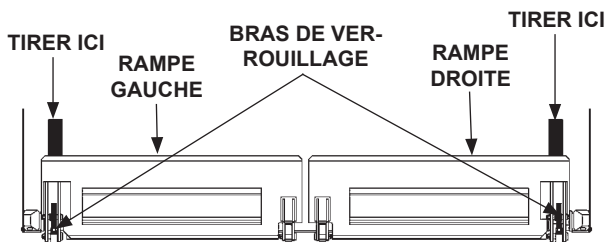

**DÉGAGER LA RAMPE DE RÉTENTION
(VUE DU HAUT)
FIG. 20-1**

9. Une fois que la rampe de rétention est dégagée du bras de verrouillage, tirez sur la rampe de rétention pour la mettre en position de rétention (**FIG. 20-2**). Répétez l'opération pour la rampe gauche, le cas échéant.

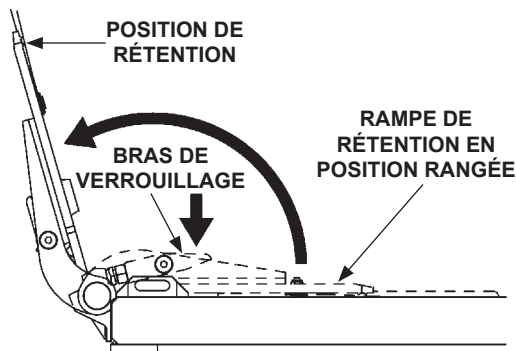

**DÉPLACER LA RAMPE EN POSITION DE RÉTENTION
(CÔTÉ DROIT MONTRÉ)
FIG. 20-2**

⚠ ATTENTION

Pour éviter les blessures, restez à l'écart de la trajectoire de la rampe de rétention lorsqu'elle se déplace en position de rampe. Placez-vous d'un côté ou de l'autre de la rampe et restez hors du chemin de la rampe.

10. Poussez le bras de verrouillage et tirez la rampe de rétention jusqu'à la position de rampe (FIG. 21-1).

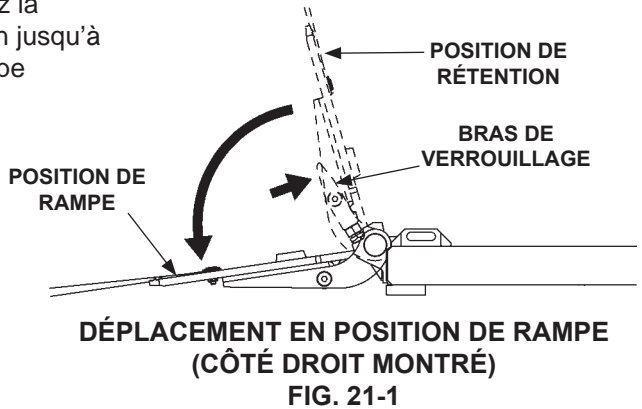

FONCTIONNEMENT – suite

⚠ ATTENTION

Pour éviter d'endommager la rampe de rétention, avant de lever ou d'abaisser la plate-forme, la rampe de rétention doit être en position de rétention ou rangée.

REMARQUE : Si nécessaire, relâchez l'interrupteur à bascule pour arrêter le mouvement de la plate-forme.

11. Pour relever la plate-forme à hauteur de plancher (FIG. 22-1), maintenez l'interrupteur à bascule Haut-Bas en position HAUT (FIG. 22-1A).

INTERRUPTEUR À
BASCULE HAUT-BAS



HAUT
FIG. 22-1A

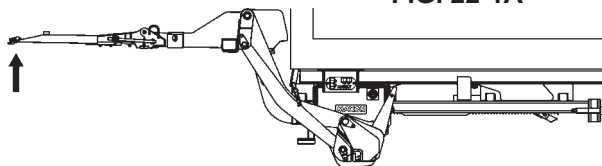
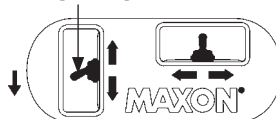

PLATE-FORME RELEVÉE À HAUTEUR DE PLANCHER
FIG. 22-1

12. Pour abaisser la plate-forme jusqu'au niveau du sol (FIG. 22-2), maintenez l'interrupteur à bascule Haut-Bas en position BAS (FIG. 22-2A).

INTERRUPTEUR À BASCULE
HAUT-BAS



BAS
FIG. 22-2A

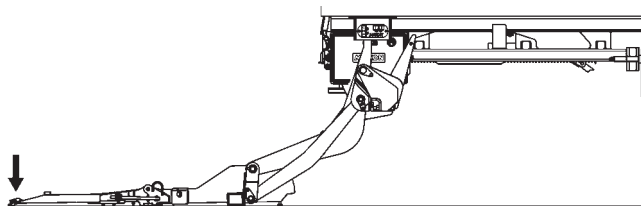

PLATE-FORME ABAISSÉE AU SOL
FIG. 22-2

⚠ AVERTISSEMENT

Ne déplacez jamais le véhicule tant que le hayon n'est pas correctement rangé.

⚠ AVERTISSEMENT

N'actionnez jamais le commutateur de commande lors du dépliage de l'élément rabattable.

13. Maintenez l'interrupteur à bascule externe Haut-Bas en position **HAUT (FIG. 23-1A)** jusqu'à ce que le point le plus bas de la plate-forme et des bras soit à environ 15 cm du sol (FIG. 23-1).

INTERRUPTEUR À
BASCULE HAUT-BAS



HAUT
FIG. 23-1A

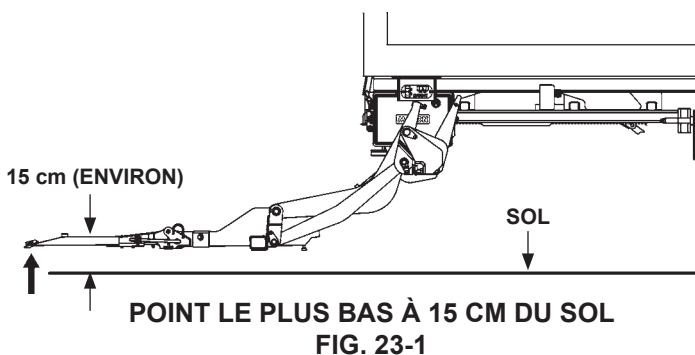

14. Assurez-vous que les rampes de rétention (le cas échéant) sont fermées. Repliez ensuite l'élément rabattable (si installé) (FIG. 23-2).

ÉLÉMENT RABATTABLE

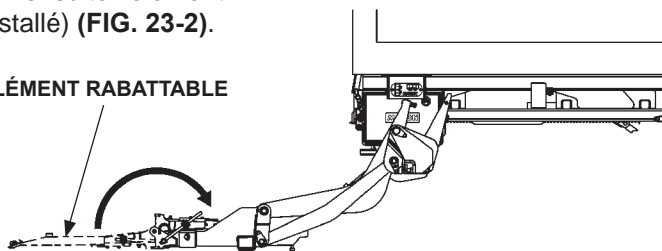

REPLIER L'ÉLÉMENT RABATTABLE
FIG. 23-2

FONCTIONNEMENT – suite

ATTENTION

Des dommages peuvent survenir si le hayon n'est pas dans la bonne position lors de l'utilisation de la fonction coulissante. Assurez-vous que la plate-forme et les bras ont une garde au sol de 15 cm environ au point le plus bas avant de faire rentrer le hayon sous le véhicule.

REMARQUE : Si nécessaire, relâchez l'interrupteur à bascule pour arrêter le mouvement de la plate-forme.

15. Rangez la plate-forme en maintenant l'interrupteur à bascule externe Entrée-Sortie en position **ENTRÉE (FIG. 24-1A)**. Rentrez la plate-forme en la faisant coulisser comme indiqué sur la **FIG. 24-1**.

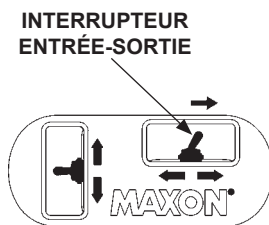

INTERRUPTEUR ENTRÉE
FIG. 24-1A

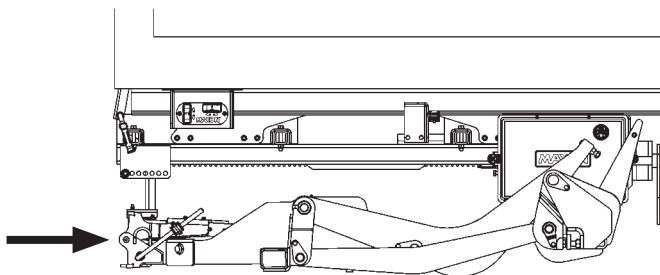

RENTRE LA PLATE-FORME EN LA FAISANT
COULISSER POUR LA RANGER
FIG. 24-1

ATTENTION

Des dommages peuvent survenir si le mécanisme coulissant n'est pas actionné correctement. Le hayon doit être complètement rétracté, verrouillé et rangé avant de déplacer le véhicule.

16. Maintenez le commutateur de commande externe Haut-Bas en position **HAUT** (FIG. 25-1A) jusqu'à ce que la plate-forme soit rangée et bien calée contre les butoirs (FIG. 25-1 et 25-1B).

COMMUTATEUR DE
COMMANDE HAUT-BAS

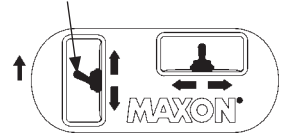

INTERRUPTEUR HAUT
FIG. 25-1A

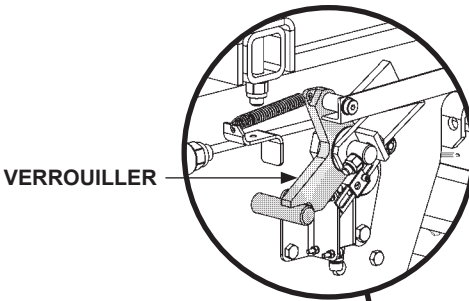

FIG. 25-1B

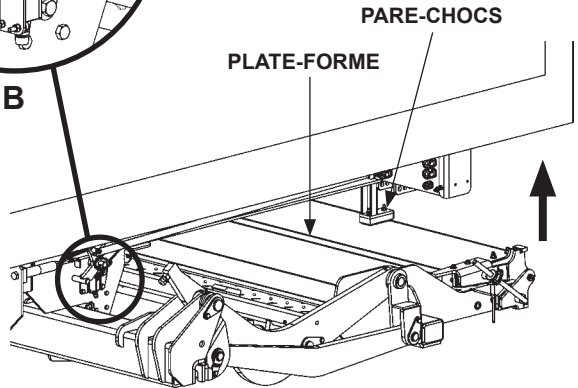

PLATE-FORME RANGÉE ET VERROUILLÉE
FIG. 25-1

FONCTIONNEMENT – suite

! ATTENTION

Assurez-vous que le hayon est rangé et attaché avant de déplacer le véhicule. Il pourrait en résulter des blessures et un endommagement de l'équipement.

17. Accrochez la chaîne à la plate-forme (FIG. 26-1).

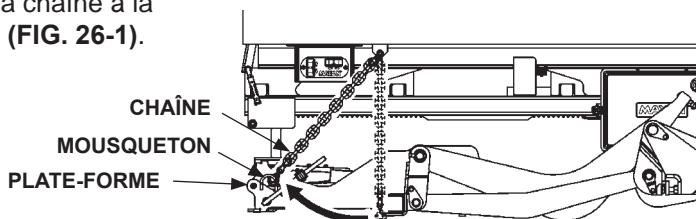

ATTACHER LE HAYON AVEC LA CHAÎNE
FIG. 26-1

REMARQUE : Le témoin de rangement s'allume lorsque le hayon n'est pas en position rangée.

18. Avant de déplacer le véhicule, assurez-vous que le témoin de rangement est éteint (FIG. 26-2).

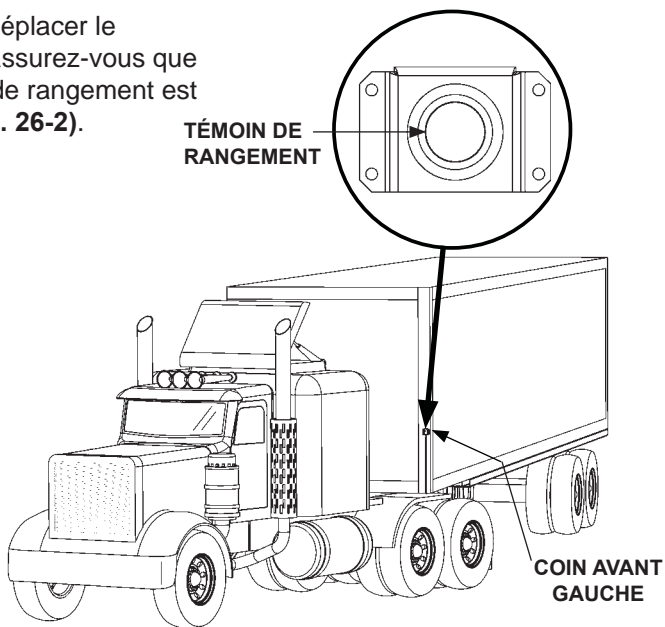

AVANT DE LA REMORQUE
FIG. 26-2

UTILISATION DE LA RAMPE DE RÉTENTION (SI INSTALLÉE)

⚠ AVERTISSEMENT

Pour éviter les blessures corporelles et les dommages matériels, la rampe doit être en position de rétention lorsque le chariot est monté ou descendu sur la plate-forme.

⚠ ATTENTION

Pour ne pas vous blesser en trébuchant ou en tombant, assurez-vous que les rampes de rétention sont en position de rampe avant de monter et de descendre du bord extérieur de la plate-forme.

REMARQUE : Certains hayons sont équipés d'une seule rampe de rétention et d'autres de deux rampes de rétention. Une rampe de rétention, comme une butée d'arrêt, empêche les chariots chargés de rouler et de tomber de la plate-forme. Contrairement à une butée d'arrêt, une rampe de rétention vous permet d'utiliser toute la surface de chargement de la plate-forme. La procédure suivante montre comment utiliser une rampe de rétention.

REMARQUE : Pour décrocher la rampe de rétention, placez-vous du côté droit de l'élément rabattable. Une fois la rampe de rétention décrochée, il est recommandé de la manipuler au centre du bord libre (**FIG. 27-1**).

1. Si le véhicule est équipé d'un élément rabattable et d'une rampe de rétention, déployez la rampe de rétention (**FIG. 27-1**) en poussant le bras de verrouillage vers le bas. Tirez ensuite la sangle vers le **HAUT** et faites pivoter la rampe vers le **HAUT** (**FIG. 27-1**).

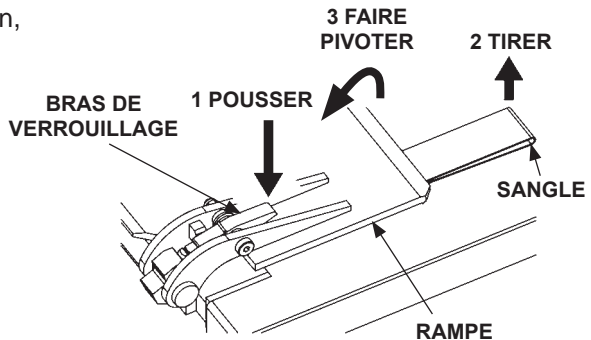

**DÉPLIER LA RAMPE DE RÉTENTION
(CÔTÉ DROIT MONTRÉ)
FIG. 27-1**

UTILISATION DE LA RAMPE DE RÉTENTION (SI INSTALLÉE) - suite

! ATTENTION

Pour éviter les blessures, restez à l'écart de la trajectoire de la rampe de rétention lorsqu'elle est déplacée en position de rampe. Placez-vous d'un côté ou de l'autre de la rampe et restez hors du chemin de la rampe.

2. Continuez à tirer la rampe de rétention au-delà de la position de rétention jusqu'à la position de rampe (FIG. 28-1).

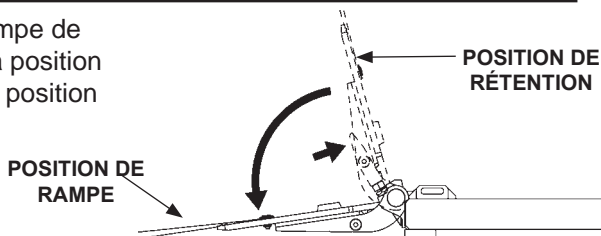

DÉPLACEMENT EN POSITION DE RAMPE
(VUE DROITE DE L'ÉLÉMENT RABATTABLE)

FIG. 28-1

! AVERTISSEMENT

Une charge ne doit jamais dépasser des bords de la plate-forme. Ne placez pas de charges instables sur la plate-forme et ne permettez pas à la charge de dépasser la capacité de levage du hayon. Lorsque vous vous tenez debout sur la plate-forme, veillez à ce que vos pieds ne dépassent pas du bord intérieur de la plate-forme.

3. Chargez la plate-forme au niveau du sol en procédant de la manière suivante. Assurez-vous que les rampes de rétention sont en position de rampe (FIG. 28-2). Déplacez ensuite les chariots sur la plate-forme comme indiqué sur la FIG. 28-2.

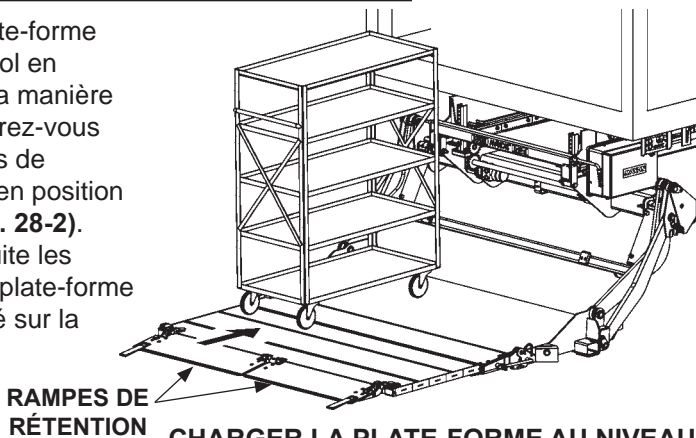

CHARGER LA PLATE-FORME AU NIVEAU
DU SOL (POSITION DE RAMPE)

FIG. 28-2

4. Lorsque les chariots sont sur la plate-forme, placez les rampes de rétention en position de rétention (**FIG. 29-1**). Placez-vous ensuite à l'endroit marqué par les empreintes de pas comme indiqué sur la **FIG. 29-1**.

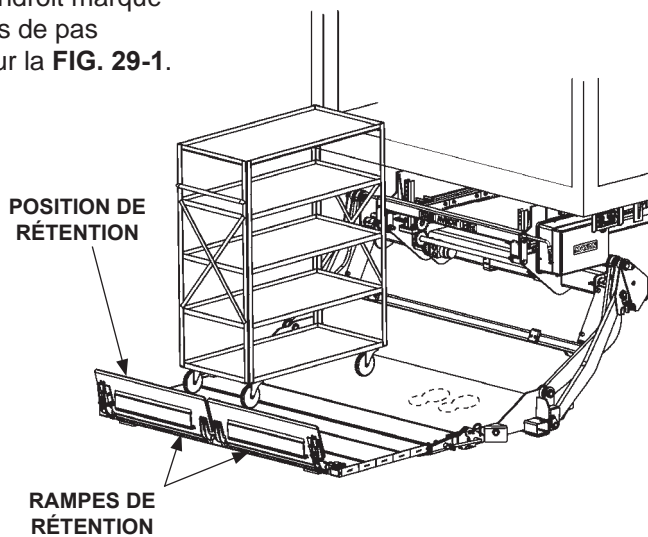

PLATE-FORME CHARGÉE
FIG. 29-1

UTILISATION DE LA RAMPE DE RÉTENTION (SI INSTALLÉE) - suite

REMARQUE : Si nécessaire, relâchez le commutateur de commande pour arrêter le mouvement de la plate-forme.

5. Relevez la plate-forme à hauteur de plancher en procédant de la manière suivante. Maintenez le commutateur de commande interne en position **HAUT** (FIG. 30-1A) jusqu'à ce que la plate-forme atteigne la hauteur de plancher (FIG. 30-1).

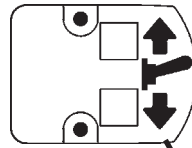

FIG. 30-1A

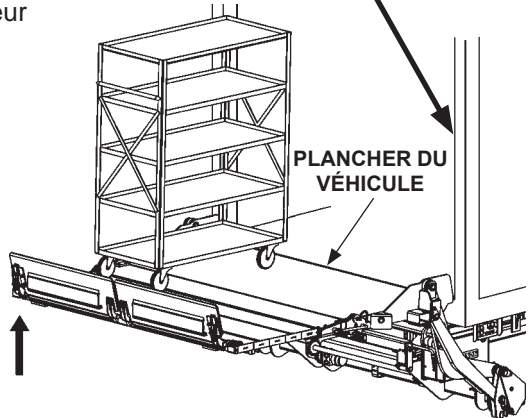

FIG. 30-1

6. Déplacez les chariots de la plate-forme vers l'intérieur de la caisse du véhicule (FIG. 30-2).

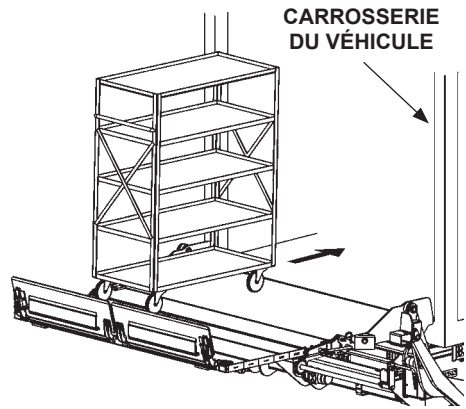
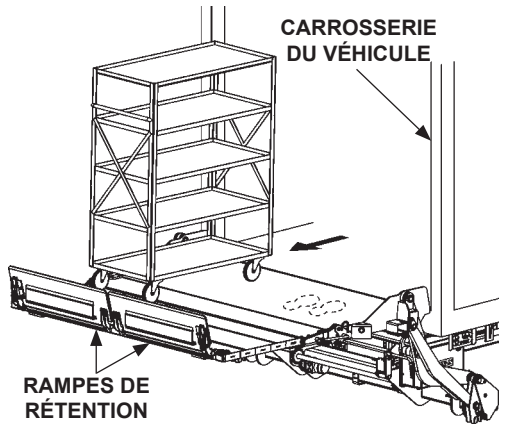

PLATE-FORME RELEVÉE À HAUTEUR DE PLANCHER
FIG. 30-2

AVERTISSEMENT

Tirer la charge hors du véhicule vers la plate-forme peut vous faire chuter de la plate-forme et entraîner de graves blessures. Lors du déchargement du véhicule, il faut toujours pousser la charge vers l'extérieur sur la plate-forme.

7. Chargez la plate-forme à hauteur de plancher comme montré ci-après. Assurez-vous que les rampes de rétention sont en position de rétention (**FIG. 31-1**). Poussez ensuite les chariots hors de la caisse du véhicule pour les positionner correctement sur la plate-forme. Si vous vous tenez debout sur la plate-forme avec les chariots, placez-vous dans la zone où se trouvent les empreintes de pas indiquée sur le dessin et respectez l'**AVERTISSEMENT**.



CHARGER LA PLATE-FORME À HAUTEUR DE PLANCHER (RAMPE EN POSITION DE RÉTENTION)
FIG. 31-1

REMARQUE : Si nécessaire, relâchez le commutateur de commande pour arrêter le mouvement de la plate-forme.

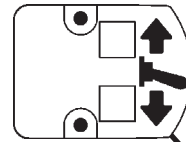
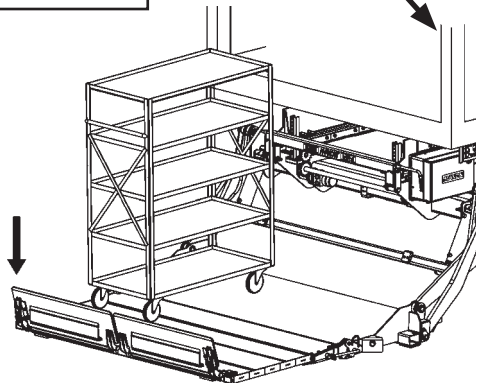

FIG. 31-2A

8. Abaissez la plate-forme jusqu'au niveau du sol en procédant de la manière suivante. Maintenez le commutateur de commande interne en position **BAS (FIG. 31-2A)** jusqu'à ce que la plate-forme soit posée sur le sol (**FIG. 31-2**).



ABAISSEZ LA PLATE-FORME AU SOL
FIG. 31-2

UTILISATION DE LA RAMPE DE RÉTENTION (SI INSTALLÉE) - suite

9. Déchargez la plate-forme au niveau du sol en procédant de la manière suivante. Repositionnez les rampes de rétention en position de rampe (**FIG. 32-1**). Puis déplacez le chariot hors de la plate-forme comme indiqué sur la **FIG. 32-1**.

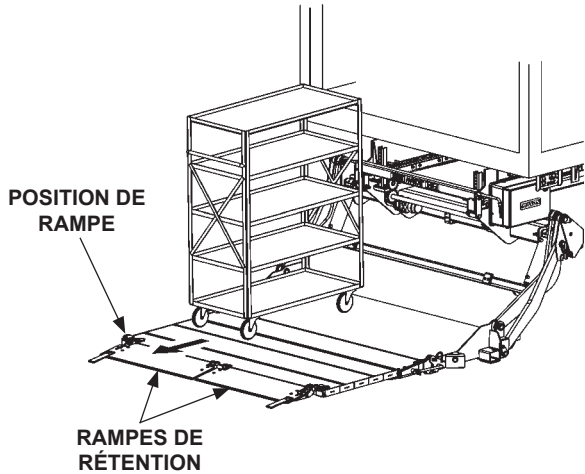

**DÉCHARGER LA PLATE-FORME AU NIVEAU DU SOL (POSITION DE RAMPE)
FIG. 32-1**

⚠ AVERTISSEMENT

N'actionnez jamais le commutateur de commande lorsque vous pliez l'élément rabattable ou la rampe de rétention.

10. Pour procéder au rangement, faites pivoter la rampe de rétention en position de rangement comme indiqué sur la **FIG. 33-1**. Répétez l'opération pour la rampe gauche, si le véhicule est équipé de deux rampes de rétention.

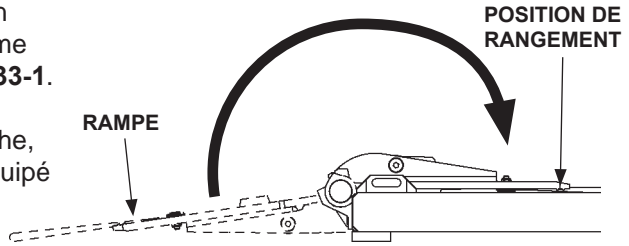

**ROTATION DE LA RAMPE EN POSITION RANGÉE (CÔTÉ DROIT MONTRÉ)
FIG. 33-1**

11. Poussez la rampe de rétention vers le bas dans le loquet (**FIG. 33-2**). Assurez-vous que le bras de verrouillage est complètement verrouillé dans le loquet (**FIG. 33-2**). Répétez l'opération pour la rampe gauche, si le véhicule est équipé de deux rampes de rétention.

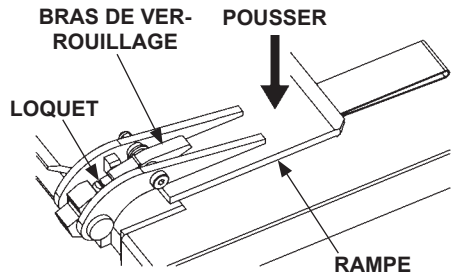

**PLIER LA RAMPE DE RÉTENTION (CÔTÉ DROIT MONTRÉ)
FIG. 33-2**

UTILISATION DE BUTÉES D'ARRÊT STANDARD (SI INSTALLÉES)

! ATTENTION

Pour ne pas vous blesser en trébuchant ou en tombant, assurez-vous que les butées d'arrêt sont fermées avant de monter et de descendre de la plate-forme.

REMARQUE : Certains hayons sont équipés de butées d'arrêt simples ou doubles. Les butées d'arrêt empêchent les chariots chargés de rouler et de tomber de la plate-forme. Les butées d'arrêt simples sont une section, à peu près de la même largeur que la plate-forme, et fonctionnant avec un jeu de commandes. Les butées d'arrêt doubles sont deux sections identiques, présentant une largeur combinée à peu près égale à la largeur totale de la plate-forme. Chacune est actionnée de manière indépendante avec des commandes séparées. La procédure suivante montre comment utiliser des butées d'arrêt doubles ; mais une butée d'arrêt simple fonctionne de la même manière.

REMARQUE : La charge doit être aussi près que possible du bord intérieur de la plate-forme, la partie la plus lourde étant dirigée vers la carrosserie du véhicule.

1. Chargez la plate-forme avec les butées d'arrêt au niveau du sol comme indiqué ci-après. Assurez-vous que les butées d'arrêt sont fermées lorsque vous chargez la plate-forme (FIG. 34-1 et 34-2). Puis déplacez la charge sur la plate-forme comme indiqué sur la FIG. 34-1.

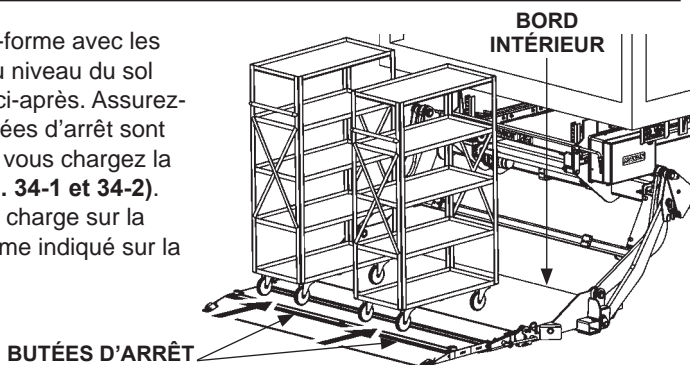

CHARGER LA PLATE-FORME AU NIVEAU DU SOL
(BUTÉES D'ARRÊT FERMÉES)

FIG. 34-1

2. Pour fermer les butées d'arrêt, appuyez sur le bloc d'ouverture comme indiqué sur la FIG. 34-2.

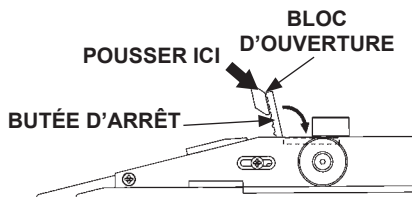

FERMER LES BUTÉES D'ARRÊT
(VUE DROITE DE L'ÉLÉMENT RABATTABLE)

FIG. 34-2

3. Pour ouvrir les butées d'arrêt, appuyez sur le bloc d'ouverture comme indiqué sur la FIG. 35-1.

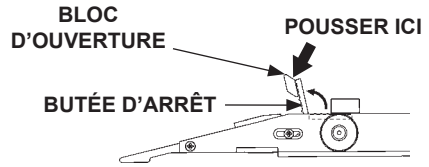

**OUVRIR LES BUTÉES D'ARRÊT
(VUE DROITE DE L'ÉLÉMENT
RABBATABLE)**
FIG. 35-1

4. Ouvrez les butées d'arrêt (FIG. 35-1 et 35-2). Positionnez ensuite le chariot et placez-vous à l'endroit marqué par les empreintes comme indiqué sur la FIG. 35-2.

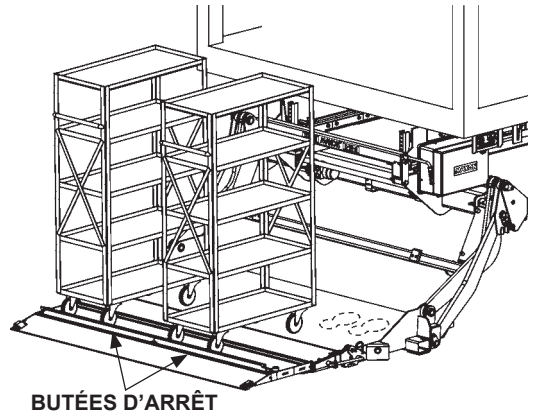

BUTÉES D'ARRÊT OUVERTES
FIG. 35-2

5. Relevez la plate-forme à hauteur de plancher (FIG. 35-3). Déplacez la charge hors de la plate-forme dans la carrosserie du véhicule (FIG. 35-3).

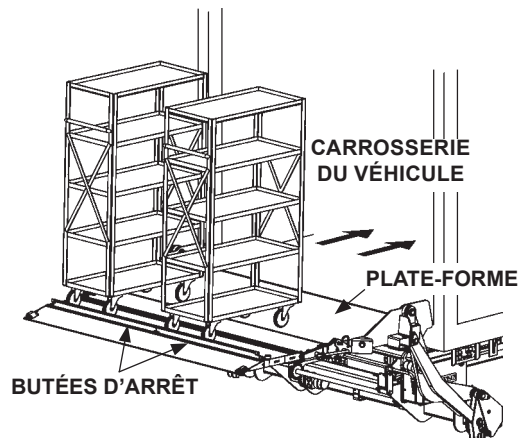

**DÉCHARGER LA PLATE-FORME À
HAUTEUR DE PLANCHER**
FIG. 35-3

UTILISATION DE BUTÉES D'ARRÊT STANDARD (SI INSTALLÉES) – suite

AVERTISSEMENT

Tirer la charge hors du véhicule vers la plate-forme peut vous faire chuter de la plate-forme et entraîner de graves blessures. Lors du déchargement du véhicule, il faut toujours pousser la charge vers l'extérieur sur la plate-forme.

6. Lors du chargement de la plate-forme à hauteur de plancher, assurez-vous que les butées d'arrêt sont ouvertes (FIG. 36-1). Poussez la charge hors du véhicule pour la positionner correctement sur la plate-forme. Placez toutes les charges aussi près que possible du bord intérieur de la plate-forme, la partie la plus lourde étant dirigée vers la carrosserie du véhicule, comme indiqué sur la FIG. 36-1. Si vous vous tenez debout sur la plate-forme avec la charge, placez-vous dans la zone où se trouvent les empreintes de pas indiquée sur le dessin et respectez l'AVERTISSEMENT.

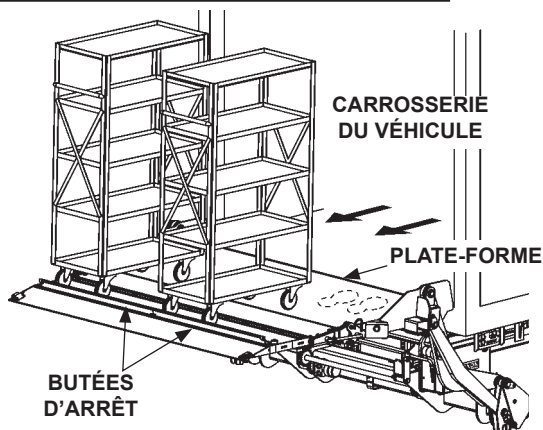

**CHARGER LA PLATE-FORME À HAUTEUR DE PLANCHER
(BUTÉE D'ARRÊT OUVERTE)
FIG. 36-1**

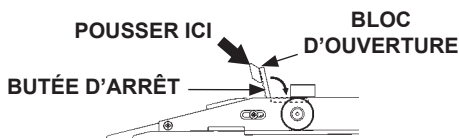

**FERMER LES BUTÉES D'ARRÊT
(VUE DROITE DE L'ÉLÉMENT RABATTABLE)
FIG. 36-2**

7. Abaissez la plate-forme jusqu'au sol (FIG. 36-3). Déchargez la plate-forme avec les butées d'arrêt au niveau du sol comme indiqué ci-après. Assurez-vous que les butées d'arrêt sont fermées lorsque vous déchargez la plate-forme (FIG. 36-2). Déplacez assez le chariot pour fermer la butée d'arrêt. Puis déplacez la charge hors de la plate-forme comme indiqué sur la FIG. 36-3.

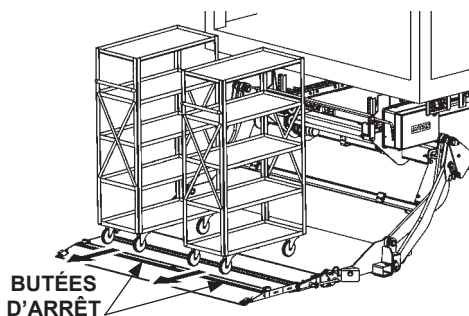

**BUTÉES D'ARRÊT FERMÉES
FIG. 36-3**

UTILISATION DE BUTÉES D'ARRÊT ARRIÈRE (SI INSTALLÉES)

⚠ ATTENTION

Pour ne pas vous blesser en trébuchant ou en tombant, assurez-vous que les butées d'arrêt sont fermées et verrouillées en cas de non-utilisation.

REMARQUE : Les butées de chariot arrière (une ou plusieurs) empêchent les chariots chargés de rouler hors de la plate-forme. La procédure suivante montre comment actionner les butées de chariot arrière (une ou plusieurs).

1. Relevez la plate-forme à hauteur de plancher (**FIG. 37-1**). Avec la plate-forme à hauteur de plancher et les rampes de rétention (une ou plusieurs) en position de rampe, placez-vous dans la zone où se trouvent les empreintes de pas (**FIG. 37-1**). Poussez les roues avant du chariot sur la partie surélevée des butées d'arrêt (une ou plusieurs) (**FIG. 37-2**). Poussez les chariots (un ou plusieurs) hors du véhicule jusqu'à ce que les roues arrière soient positionnées contre les butées d'arrêt comme indiqué sur la **FIG. 37-1**. Si vous vous tenez debout sur la plate-forme avec la charge, tenez-vous dans la zone où se trouvent les empreintes de pas indiquée sur le dessin et respectez l'**AVERTISSEMENT** de la page 36.

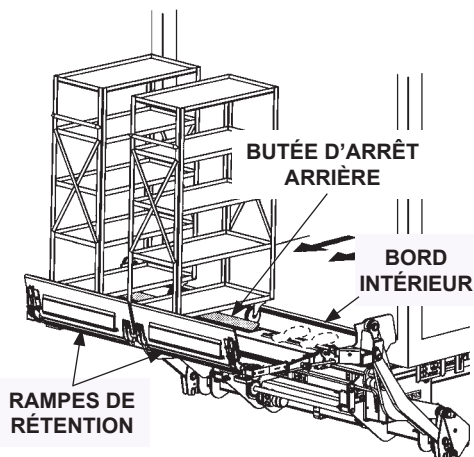

**DÉCHARGER LA PLATE-FORME
(PLATE-FORME À HAUTEUR DE
PLANCHER)
FIG. 37-1**

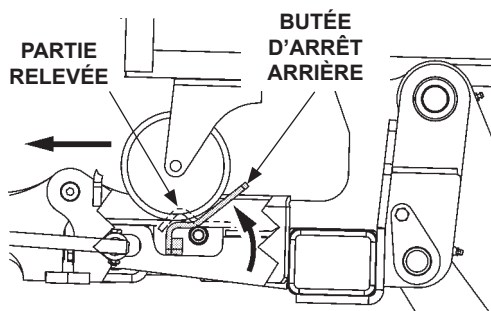

**OUVERTURE DES BUTÉES D'ARRÊT
ARRIÈRE (UNE OU PLUSIEURS) (PLATE-
FORME À HAUTEUR DE PLANCHER)
FIG. 37-2**

UTILISATION DE BUTÉES D'ARRÊT ARRIÈRE (SI INSTALLÉES) – suite

2. Abaissez la plate-forme jusqu'au niveau du sol (FIG. 38-1).

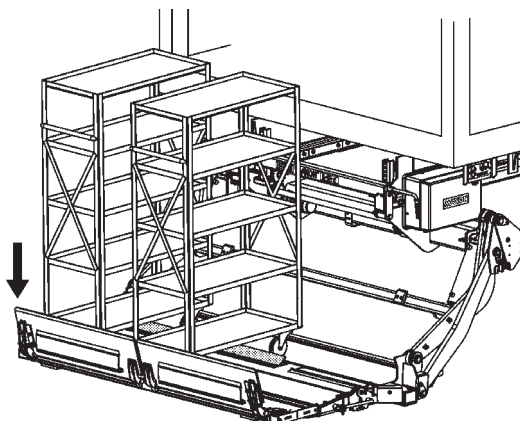

**ABAISSER LA PLATE-FORME AU NIVEAU DU SOL
FIG. 38-1**

3. Poussez le chariot vers la caisse du véhicule. Lorsque le chariot est dégagé des butées d'arrêt arrière (une ou plusieurs), marchez sur les butées d'arrêt arrière et poussez les butées d'arrêt vers le bas en position fermée (FIG. 38-2).

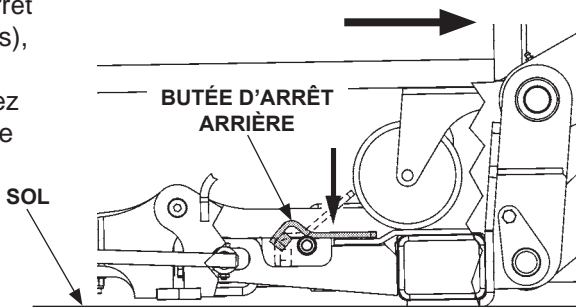

**FERMETURE DES BUTÉES D'ARRÊT ARRIÈRE
(UNE OU PLUSIEURS) (DÉCHARGER LA
PLATE-FORME AU NIVEAU DU SOL)
FIG. 38-2**

4. Placez les rampes de rétention en position de rampe et déplacez la charge hors de la plate-forme comme indiqué sur la **FIG. 39-1**.

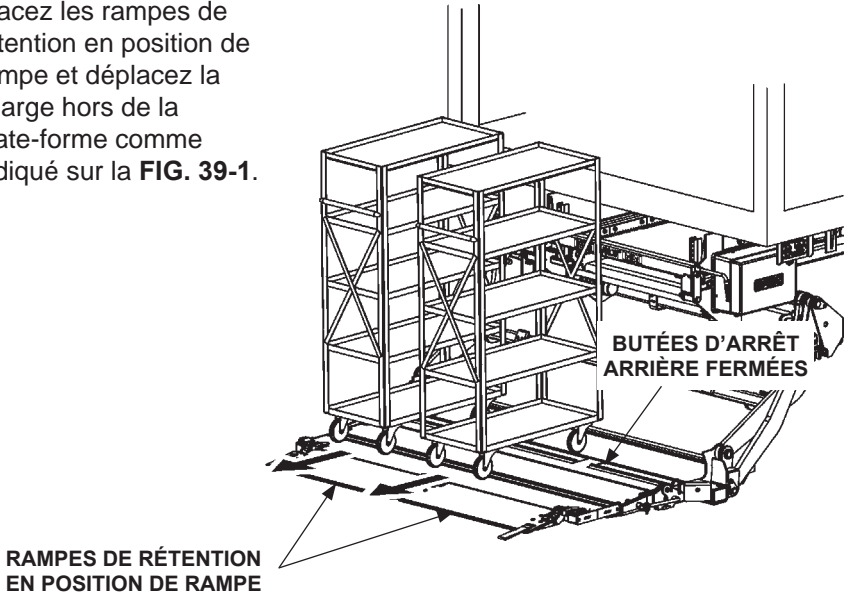

DÉCHARGER LA PLATE-FORME
FIG. 39-1

