

MF-21-02

RÉV. A

SEPTEMBRE 2025

MAXON[®]

TOOL TRUCK

DMD-22

MANUEL D'UTILISATION

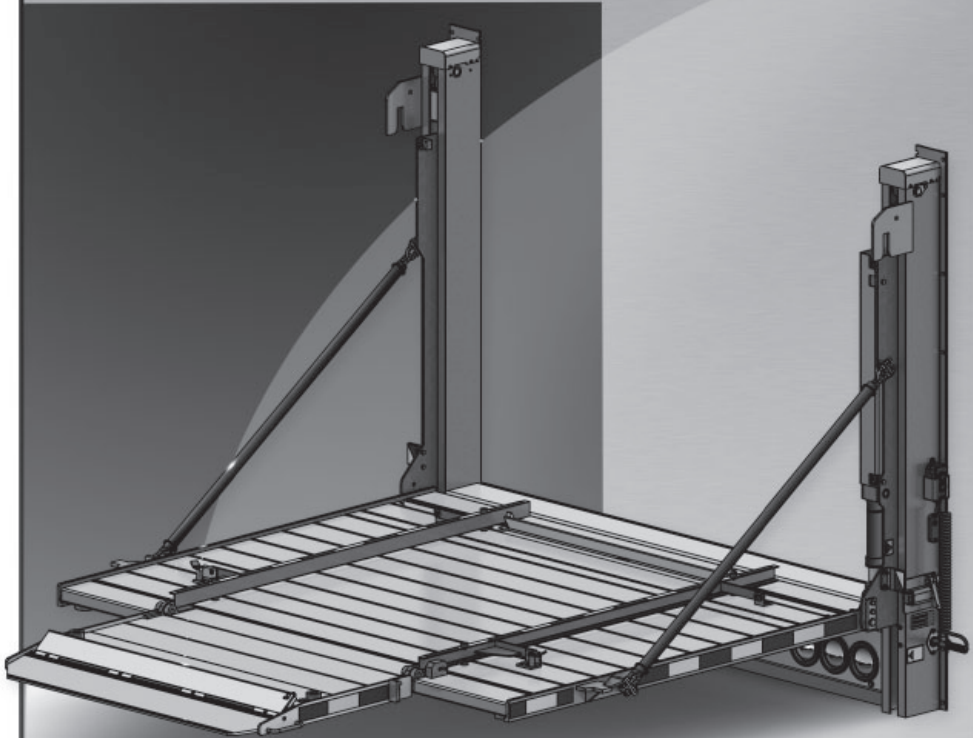
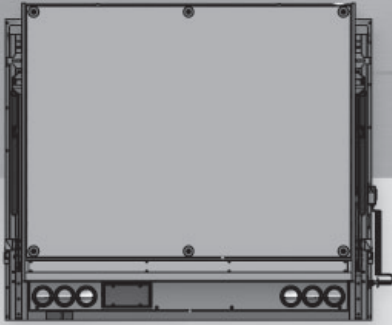

CONSERVEZ CE MANUEL À L'INTÉRIEUR DU VÉHICULE

Enregistrez votre hayon en ligne sur <http://www.maxonlift.com/support/product-registration>. Pour obtenir un exemplaire gratuit des autres manuels relatifs à ces modèles de hayon, veuillez consulter notre site web à l'adresse www.maxonlift.com ou appeler le service clientèle au (800) 227-4116.

Pour trouver des informations sur l'entretien et les pièces détachées de votre hayon DMD-TT, rendez-vous sur www.maxonlift.com. Cliquez sur les boutons PRODUITS, RAILIFT et DMD-TT. Ouvrez le manuel d'entretien dans la fenêtre DOCUMENTATION PRODUIT. Pour les pièces, cliquez sur les boutons PORTAIL DE PIÈCES, RAILIFT et DMD-TT.

TABLE DES MATIÈRES

SYNTHÈSE DES MODIFICATIONS : MF-21-02, RÉVISION A.....	4
AVERTISSEMENTS.....	5
TERMINOLOGIE DU HAYON	6
CONTRÔLES OPÉRATIONNELS QUOTIDIENS	
RECOMMANDÉS.....	7
AUTOCOLLANTS	9
AUTOCOLLANTS ET PLAQUES	11
CONSEILS POUR LE CHARIOT ÉLÉVATEUR	12
FONCTIONNEMENT.....	13
DÉPLIER LA PLATE-FORME.....	13
CHARGER LE VÉHICULE.....	17
ABAISSER LA PLATE-FORME	17
POSITIONNER LA CHARGE	17
LEVER ET BAISSER LA PLATE-FORME	19
DÉCHARGER LE VÉHICULE.....	21
POSITIONNER LA CHARGE	21
LEVER ET BAISSER LA PLATE-FORME	25
RANGER LA PLATE-FORME.....	27

SYNTHÈSE DES MODIFICATIONS : MF-21-02, RÉVISION A

PAGE	DESCRIPTION DE LA MODIFICATION
COUVERTURE	Mise à jour de l'image de couverture, des RÉV. et de la date.
	Le système de verrouillage de la plate-forme a été modifié et les crochets de transit ont été supprimés dans tout le manuel. De nouvelles glissières sont également montrées sur les rails gauche et droit.
9-10	Feuille d'autocollants changée pour N° pièce 212569-01. Le nouveau système de verrouillage et les glissières sont montrés dans les instructions d'utilisation de l'autocollant A. Les autocollants AVERTISSEMENT, MISE EN GARDE et INSTRUCTIONS DE SÉCURITÉ font désormais partie de l'autocollant A. L'autocollant « Aligner les flèches » est devenu l'autocollant B.
13	Mise à jour de la procédure pour déplier la plate-forme afin de montrer le fonctionnement des glissières droite et gauche de la plate-forme.
17, 22, 27	Mise à jour du fonctionnement du rail de guidage arrière.
18, 19, 20, 21, 24, 25	Mise à jour du fonctionnement la butée d'arrêt arrière.
30-31	Mise à jour de la procédure pour ranger la plate-forme afin de montrer le fonctionnement des glissières droite et gauche de la plate-forme.

AVERTISSEMENT

1. Une utilisation incorrecte de ce hayon peut entraîner des blessures personnelles graves. Consultez les **AVERTISSEMENTS** et les instructions d'utilisation du hayon dans ce manuel. Ne permettez pas à des personnes non formées ou à des enfants de manipuler le hayon. Si vous avez besoin de remplacer un **manuel d'utilisation**, des exemplaires supplémentaires sont disponibles auprès du :

Service clientèle de MAXON Lift Corp.
11921 Slauson Ave
Santa Fe Springs, CA 90670
(800) 227-4116

2. Ne dépassez pas **la capacité de charge de 1000 kg pour le hayon Tool Truck DMD-22.**
3. Veillez à ce qu'aucune partie de votre corps ne se retrouve sous, à l'intérieur ou autour d'une partie du hayon en mouvement ou de ses mécanismes, ou dans une position qui pourrait les piéger entre la plate-forme et le plancher de la carrosserie du camion (ou entre la plate-forme et le sol) lorsque le hayon est actionné.
4. Faites attention à la sécurité et à l'emplacement des passants et objets situés à proximité lorsque vous manipulez le hayon. Tenez-vous d'un côté de la plate-forme lorsque vous manipulez le hayon. Assurez-vous qu'aucun obstacle n'est présent dans la zone de déplacement du hayon lorsqu'il est actionné.
5. Tenez compte de tous les autocollants d'avertissement et d'instruction joints.
6. Gardez les autocollants propres et lisibles. Faites remplacer les autocollants illisibles ou manquants. **Obtenez des autocollants de remplacement gratuits auprès de Maxon.**
7. **Ne conduisez jamais de chariot élévateur sur la plate-forme du hayon.**
8. Ne déplacez pas le véhicule tant que le hayon n'est pas correctement rangé.
9. **Rangez correctement la plate-forme lorsqu'elle n'est pas utilisée. Les plates-formes sorties pourraient mettre en danger les passants et les véhicules passant à côté.**
10. Un hayon correctement installé fonctionnera en douceur et sera raisonnablement silencieux. Le seul bruit perceptible, pendant le fonctionnement du hayon, provient du bloc d'alimentation lorsque la plate-forme est abaissée et relevée. Écoutez pour détecter d'éventuels bruits de grattement, de grincement et de blocage et faites corriger le problème avant de continuer à utiliser le hayon.
11. Par-dessus tout, **FAITES PREUVE DE BON SENS** lorsque vous manipulez ce hayon.
12. N'utilisez jamais un cellulaire lorsque vous manipulez le hayon.

TERMINOLOGIE DU HAYON

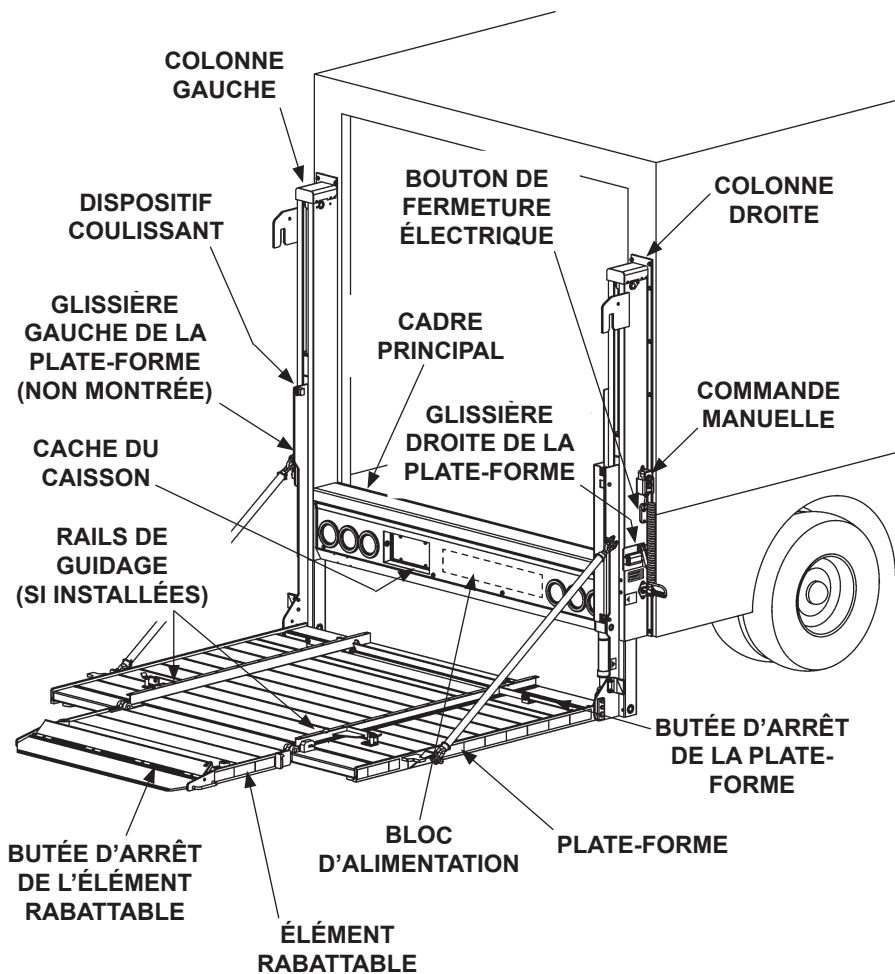

CONTRÔLES OPÉRATIONNELS QUOTIDIENS RECOMMANDÉS

REMARQUE : Avant de vérifier le hayon, garez le véhicule sur un sol plat et serrez le frein de stationnement.

REMARQUE : Si l'un des contrôles opérationnels suivants révèle un besoin d'entretien ou de réparation du hayon, n'utilisez pas le hayon tant qu'un mécanicien qualifié ne l'a pas entretenu ou réparé.

Avant de manipuler le hayon, l'opérateur doit effectuer les opérations suivantes :

- Assurez-vous que les batteries sont entièrement chargées, que les connexions aux bornes de la batterie sont propres et bien serrées et que le boîtier de la batterie n'est pas endommagé.
- Veillez à ce que l'interrupteur de coupure de courant en cabine (si installé) soit sur **ON**.
- Vérifiez visuellement que le cache du caisson du cadre principal est bien vissé et qu'il n'est pas endommagé. Recherchez des fuites de liquide hydraulique au niveau du cadre principal et des colonnes.
- Suivez le chemin parcouru par les flexibles hydrauliques, des vérins au caisson du cadre principal. Assurez-vous que tous les tuyaux sont connectés aux deux extrémités et qu'ils sont exempts de fissures, de détériorations par frottement ou de fuites de fluide.
- Vérifiez visuellement que les commandes d'ouverture manuelles et électriques sont en place et qu'elles ne sont pas endommagées.
- Vérifiez visuellement que tous les autocollants sont en place (cf. page **AUTOCOLLANTS**). De plus, assurez-vous que les autocollants sont lisibles, propres et non abîmés.

Utilisez les instructions de ce manuel pour déplier la plate-forme.

- Positionnez la surface supérieure de la plate-forme au niveau du plancher du véhicule. Vérifiez que la surface de la plate-forme est au même niveau que le caisson principal du hayon sur toute la largeur de la plate-forme. Si la plate-forme n'est pas plane, appuyez sur le bouton **RELEVER** du commutateur de commande jusqu'à ce que la plate-forme s'arrête. Maintenez la position pendant 10 secondes supplémentaires pour obtenir une plate-forme à niveau.
- Vérifiez la fluidité du mouvement lorsque la plate-forme se dépie et que les dispositifs coulissants descendent la plate-forme jusqu'au sol.
- Vérifiez que le caisson du cadre principal, les colonnes, les dispositifs coulissants et les dispositifs d'ouverture de la plate-forme ne présentent pas de fissures ou de bosses. Assurez-vous que les chaînes de la plate-forme ne sont pas endommagées et qu'elles sont bien attachées aux deux extrémités. Assurez-vous également que tous les boulons et les broches sont en place et ne sont pas endommagés.

CONTRÔLES OPÉRATIONNELS QUOTIDIENS RECOMMANDÉS – suite

Utilisez les instructions d'utilisation de ce manuel pour manipuler le hayon en un seul cycle sans charge sur la plate-forme. Levez la plate-forme à hauteur de plancher du véhicule. Ensuite, abaissez la plate-forme jusqu'au sol.

- Lorsque vous abaissez et levez la plate-forme, écoutez pour voir si vous ne détectez pas de bruits inhabituels et recherchez des mouvements « saccadés » ou irréguliers à gauche ou à droite de la plate-forme. Le mouvement irrégulier ne doit pas dépasser 25 mm.
- Avec la plate-forme à hauteur de plancher, assurez-vous que les chaînes de la plate-forme sont serrées de la même manière à gauche et à droite.
- Les rails de guidage (un ou plusieurs) sont libérés, tournent en douceur et restent en position jusqu'à ce qu'ils soient déplacés volontairement.
- Les butées d'arrêt sont déverrouillées, s'ouvrent et se ferment en douceur et restent ainsi jusqu'à ce qu'elles soient volontairement ouvertes ou rangées.

Si un entretien ou des réparations ne sont pas nécessaires (ou si ces travaux sont terminés), repliez la plate-forme pour le transport.

AUTOCOLLANTS

REMARQUE : Assurez-vous qu'il n'y a pas de résidus, de saleté ou de corrosion à l'endroit où les autocollants sont appliqués. Si nécessaire, nettoyez la surface avant d'appliquer les autocollants.

WARNING
Liftgate hazards can result in crushing or falling.
Keep hands and feet clear of pinch points.
If riding liftgate, make sure load is stable and footing is solid.

AVERTISSEMENT
Les hayons peuvent provoquer des risques d'écrasement ou de chute. Gardez les mains et les pieds à l'abri des points de pincement.
Si vous utilisez le hayon pour monter ou descendre, assurez-vous que la charge est stable et que votre appui est sûr.



Read and understand all instructions and WARNINGS before use.
Lisez et comprenez toutes les instructions et tous les AVERTISSEMENTS avant utilisation.

AUTOCOLLANT D'AVERTISSEMENT
N° pièce 299274-02

AUTOCOLLANT FLÈCHE DE LA COLONNE « B »
N° pièce 212569-03

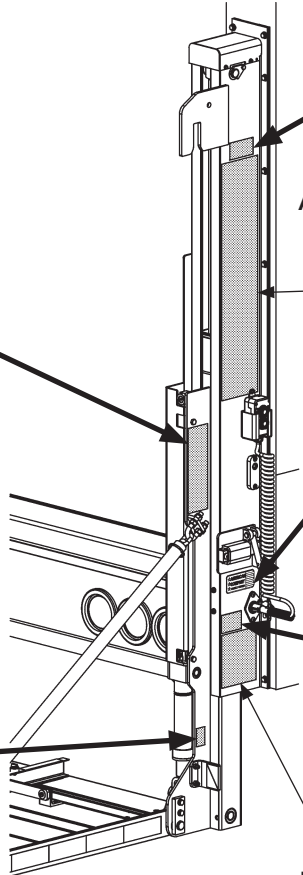

LA CAPACITÉ DE CHARGEMENT DE CE HAYON ÉLEVATEUR EST DE
1000 kg
LORSQUE LA CHARGE EST CENTRÉE SUR LA SURFACE DE CHARGEMENT DE LA PLATEFORME.
NUMÉRO DE PIÈCE 220388-12

AUTOCOLLANT DE CAPACITÉ
N° pièce 220388-12

AUTOCOLLANT « A »
N° pièce 212569-03



AUTOCOLLANT MAXON CANADA
N° pièce 212567-01

Alignez les flèches avant de plier ou de déplier.

N° PIÈCE 212569-01

AUTOCOLLANT FLÈCHE DE LA COLONNE « B »
N° pièce 212569-03

AUTOCOLLANT D'AVERTISSEMENT
N° pièce 298373-02

AUTOCOLLANTS – suite

ATTENTION

Tenez-vous toujours l'écart de la zone de la plate-forme.

AVERTISSEMENT

Les hayons peuvent provoquer des risques d'écrasement ou de chute. Gardez les mains et les pieds à l'abri des points de pincement.

Si vous utilisez le hayon pour monter ou descendre, assurez-vous que la charge est stable et que votre appui est sûr.

Lisez et comprenez toutes les instructions et tous les AVERTISSEMENTS avant utilisation.

AVERTISSEMENT

Lisez attentivement ces informations.

- Lisez la notice d'utilisation ou le manuel des commandes des batteries complètement fourni. Si vous ne disposez pas d'un exemplaire des instructions d'utilisation, veuillez en obtenir un auprès de votre distributeur ou contacteur ou bien sur le site internet de hayon.
- En cas de signes d'usure inopportuns, d'endommagement des pièces vitales ou de problèmes électriques, consultez avec le hayon tout ou une entreprise spécialisée en matière.
- Si vous utilisez un transpalette manœuvré, assurez-vous qu'il peut être manœuvré en toute sécurité.
- Ne tentez pas de charger enlever sur la plate-forme.
- Ne touchez ni ne qu'aucune partie de votre corps ou de celle de votre assistant ne se retrouve avec le hayon. Si nécessaire, assurez-vous que le hayon est immobilisé par des mécanismes, ou dans une position ou autre partie se retrouvant conçue entre la plate-forme et le sol ou le camion lorsque le hayon est manœuvré.
- Si un assistant monte sur la plate-forme avec vous, assurez-vous que vous les faites en toute sécurité et que vous ne risquez pas d'être en contact avec des commandes en mouvement ou qu'on ne les déplace.
- NE PAS PRENDRE DE BON BÉNE.**
- Si la charge ne semble pas bien arrivée, ne la soulevez pas et ne l'abaissez pas.

Nez devez en commander pour les commandes. Veuillez lire le manuel de votre modèle de hayon sur le site www.hayon.fr ou le support le service au client au 0800 327 476.

INSTRUCTIONS DE SÉCURITÉ



Lisez tous les autocollants et le manuel d'utilisation avant d'utiliser le hayon.

- Utilisez le hayon sans avoir été correctement instruit et sans avoir lu et compris les instructions d'utilisation.
- Assurez-vous que le hayon ou véhicule est correctement et solidement mis avant d'utiliser le hayon.
- Inspectez toujours le hayon pour vérifier qu'il ne nécessite pas d'entretien ou qu'il est prêt à fonctionner avant d'utiliser. N'utilisez pas le hayon si l'un des éléments suivants est défectueux ou d'entretien inadéquat :
 - Ne surchargez pas le hayon.
 - Assurez-vous que la zone dans laquelle la plate-forme s'ouvre et se ferme est dégagée avant d'ouvrir ou de fermer la plate-forme.
 - Vérifiez à ce que la zone de la plate-forme, y compris la zone dans laquelle les charges peuvent tomber de la plate-forme, soit dégagée avant et à tout moment pendant la manipulation du hayon.
 - Ce hayon est destiné au chargement et au déchargement de marchandises uniquement. N'utilisez pas ce hayon pour autre chose que l'usage auquel il est destiné.

INSTRUCTIONS D'UTILISATION

 **DMD-TT**

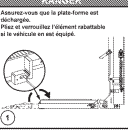
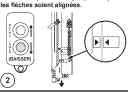
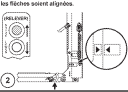
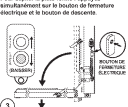
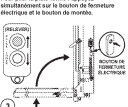
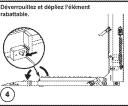
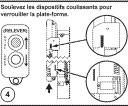
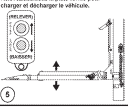
Scannez ce code QR pour voir le manuel d'utilisation ou la vidéo.

MANIPULER	RANGER
<ol style="list-style-type: none"> 1 Ouvrez les dispositifs coulissants des pistons. 2 Placez le hayon et la plateforme vers le haut. 3 Faites tourner la plateforme droite en la poussant. 4 Tournez la bague vers le bas. 5 Appuyez rapidement sur les pistons gauche. 	<p>Assurez-vous que la plate-forme est déchargée.</p> <p>Plus et vérifiez si valent retournés et se retirent en une seule.</p> 
<p>Abaissez la plate-forme jusqu'à ce que les flèches soient alignées.</p> 	<p>Retirez la plate-forme jusqu'à ce que les flèches soient alignées.</p> 
<p>Pour déplacer la plateforme appuyez simultanément sur le bouton de fermeture électrique et le bouton de descente.</p> 	<p>Pour gliser la plate-forme appuyez simultanément sur le bouton de fermeture électrique et le bouton de montée.</p> 
<p>Déverrouillez et déplacez l'élément rotatif.</p> 	<p>Retournez les dispositifs coulissants pour verrouiller la plate-forme.</p> 
<p>Retournez la plate-forme pour ouvrir et décharger le véhicule.</p> 	<ol style="list-style-type: none"> 1 Faire tourner la bague droite vers le haut. 2 Faire tourner la plateforme droite en la tirant vers le bas. 3 Tournez la bague vers le bas. 4 Appuyez sur la plateforme gauche. 

© 2014 DMD-TT

FEUILLE D'AUTOCOLLANTS
N° pièce 212569-03 AUTOCOLLANT « A »

AUTOCOLLANTS ET PLAQUES

REMARQUE : La disposition préférée des autocollants est indiquée. Les autocollants du hayon sont mis en place à l'usine.

MAXON® RAILIFT® LIFT GATE SERIES	
SERIAL #	<input type="text"/>
SANTA FE SPRINGS, CA	<input type="text"/>
800-227-4116	
MADE IN MEXICO	SER. PLATE: 903046-4
MODEL <input type="text"/>	CAPACITY <input type="text"/> LBS.
Get the latest patents and patents pending information at www.maxonlift.com/patents .	

**PLAQUE DE SÉRIE
(RÉF.)**



**AUTOCOLLANT CODE
QR PIÈCES**
N° pièce 299143-05

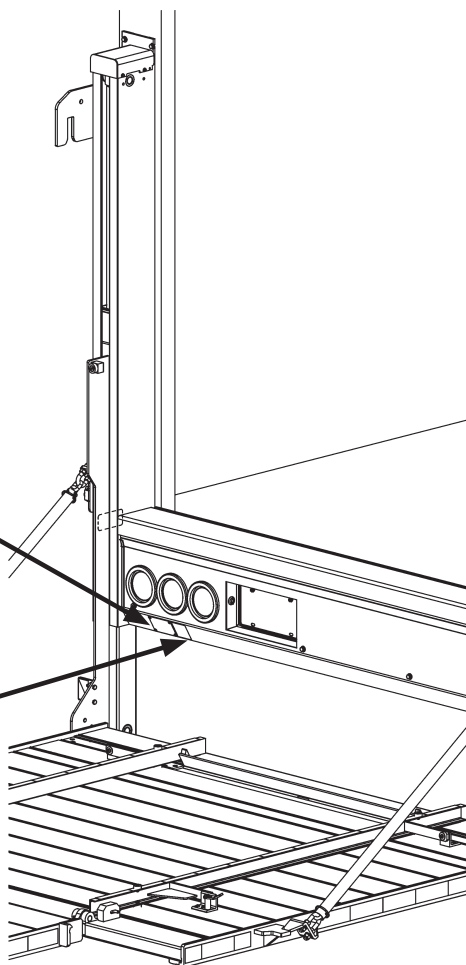

FIG. 11-1

CONSEILS POUR LE CHARIOT ÉLÉVATEUR

⚠ AVERTISSEMENT
Laissez le chariot élévateur HORS de la plate-forme.

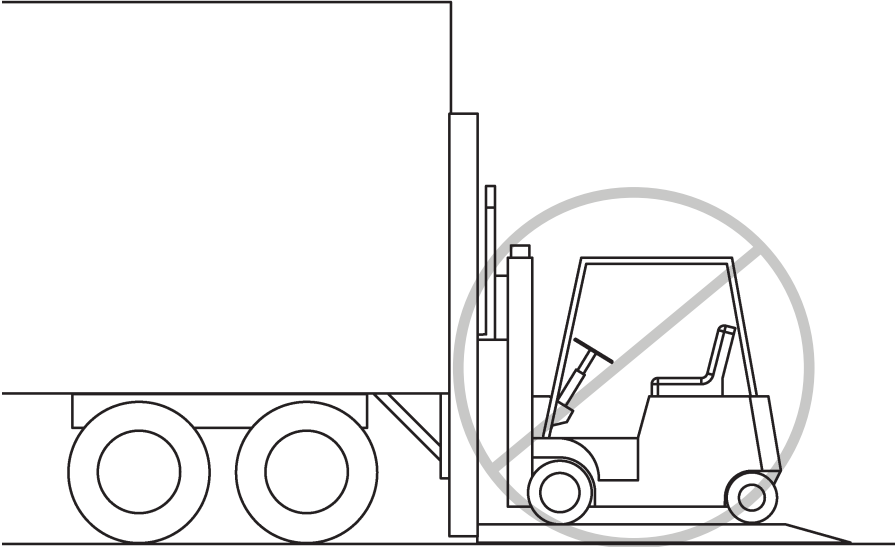

FIG. 12-1

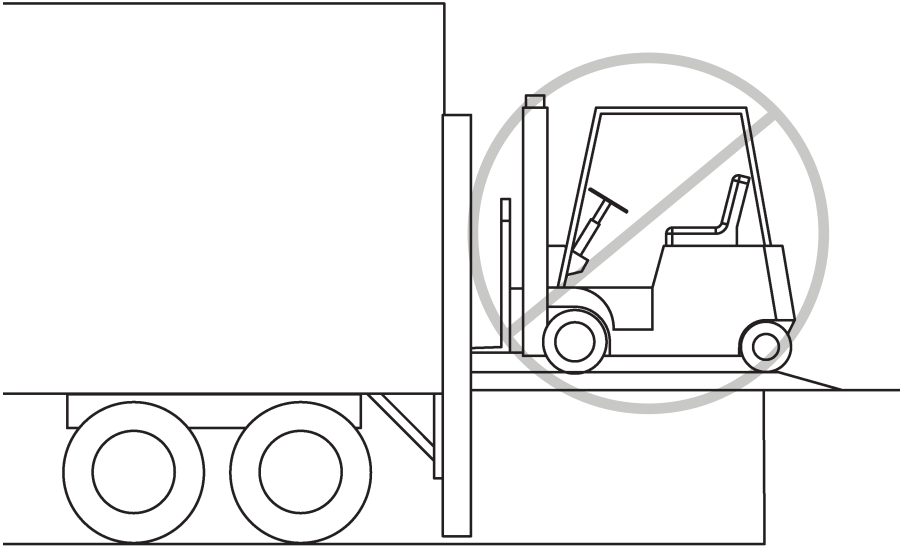

FIG. 12-2

FONCTIONNEMENT

DÉPLIER LA PLATE-FORME

REMARQUE : Effectuez les **CONTRÔLES OPÉRATIONNELS QUOTIDIENS RECOMMANDÉS** au début de ce manuel.

1. Soulevez les dispositifs coulissants des glissières droite et gauche en appuyant sur le bouton **HAUT** du commutateur de commande (**FIG. 13-1 et 13-1A**). Tournez la butée droite vers le **HAUT** et faites rentrer la glissière en la poussant (**FIG. 13-1 et 13-1B**). Tournez ensuite la butée droite vers le **BAS** (**FIG. 13-1 et 13-1C**). Répétez l'opération pour la glissière gauche.

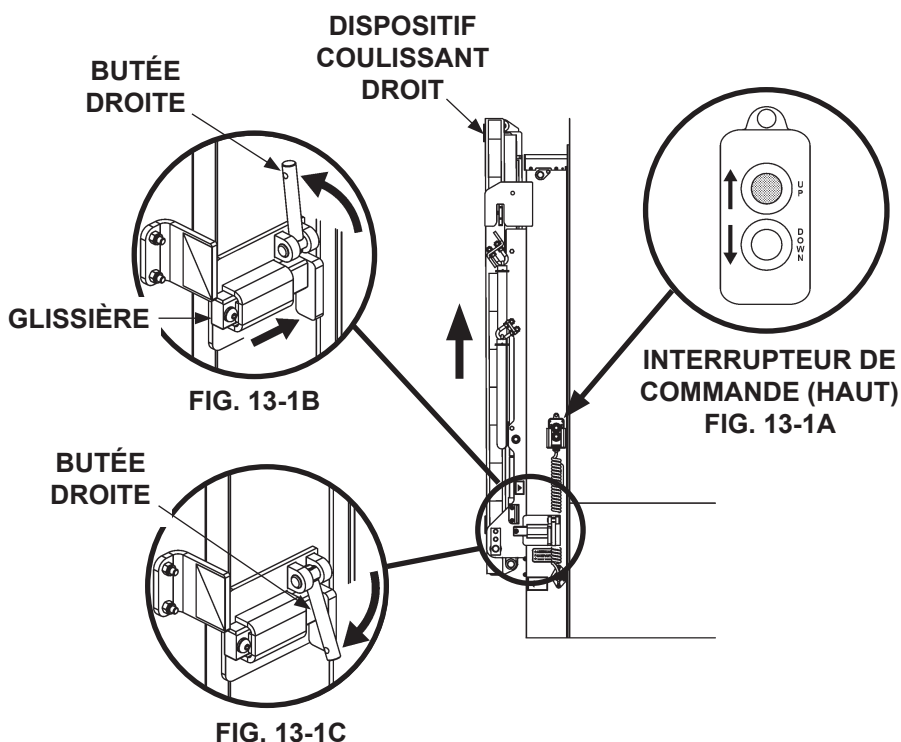

**SOULEVER LES DISPOSITIFS COULISSANTS DES
GLISSIÈRES DROITE ET GAUCHE
(CÔTÉ DROIT MONTRÉ)**

FIG. 13-1

FUNCTIONNEMENT – suite DÉPLIER LA PLATE-FORME – suite

2. Poussez le bouton **BAS** du commutateur de commande (**FIG. 14-1 et 14-1A**) pour abaisser la plate-forme jusqu'à ce que les autocollants en forme de flèche soient alignés sur la colonne et le dispositif coulissant (**FIG. 14-1 et 14-1B**).

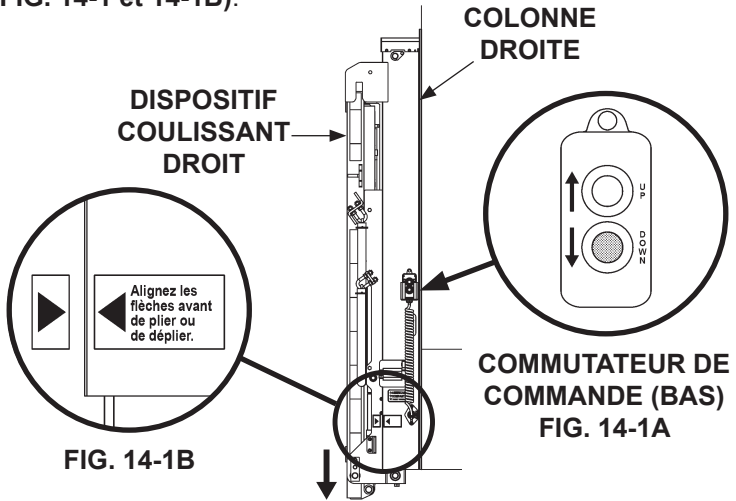

**ABAISSER LA PLATE-FORME POUR
ALIGNER LES FLÈCHES FIG. 14-1**

- 3 Appuyez sur le bouton de **FERMETURE ÉLECTRIQUE** et le bouton **BAS** du commutateur de commande (**FIG. 15-1A et 15-1B**) en même temps pour déplier la plate-forme (**FIG. 15-1**).

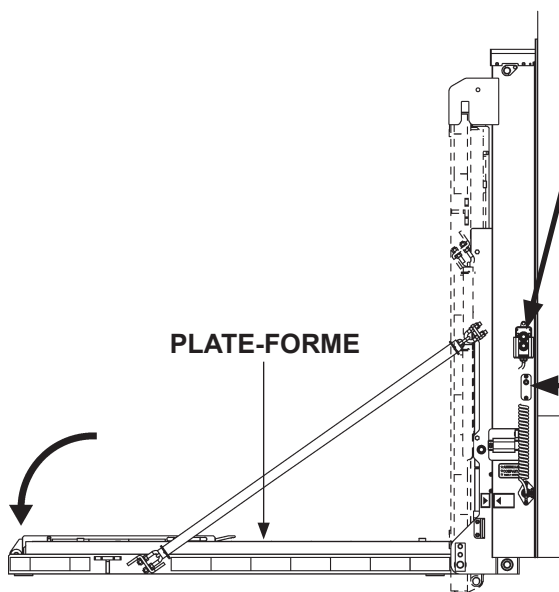
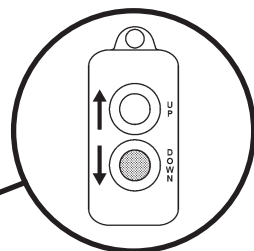
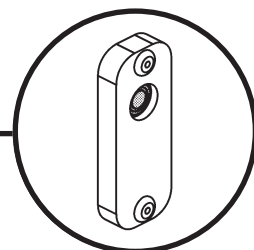

PLATE-FORME

DÉPLIER LA PLATE-FORME
FIG. 15-1



COMMUTATEUR DE
COMMANDE (BAS)
FIG. 15-1A



BOUTON DE
FERMETURE
ÉLECTRIQUE
FIG. 15-1B

FUNCTIONNEMENT – suite

DÉPLIER LA PLATE-FORME – suite

4. Poussez le loquet dans le sens de la flèche pour déverrouiller et déplier l'élément rabattable (FIG. 16-1 et 16-1A).

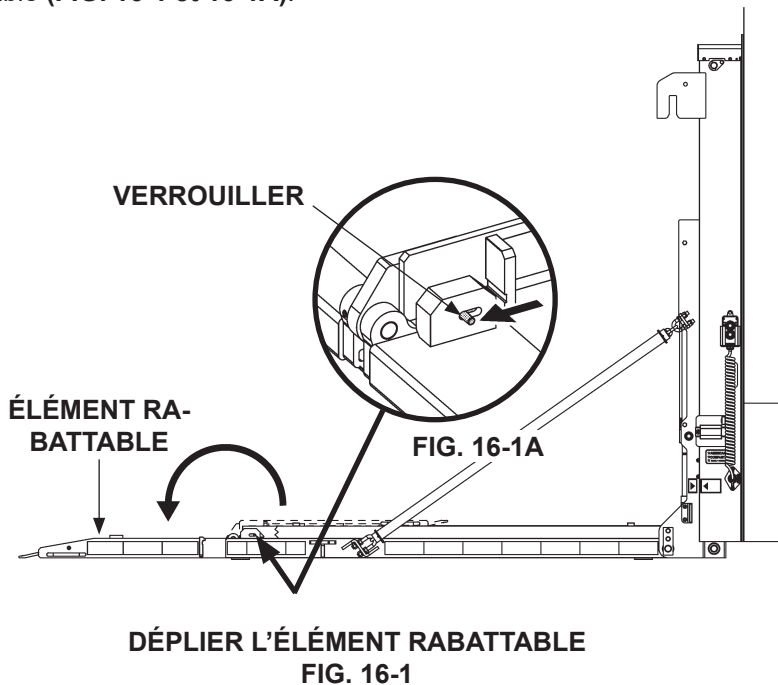

CHARGER LE VÉHICULE ABAISSER LA PLATE-FORME

Appuyez sur le bouton **BAS** du commutateur de commande pour abaisser la plate-forme (**FIG. 17-1A**). Relâchez le bouton **BAS** lorsque la plate-forme touche le sol (**FIG. 17-1**).

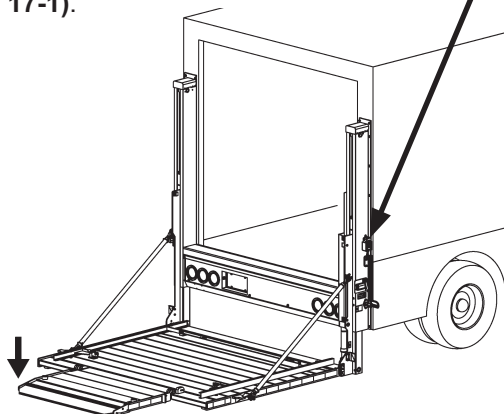

COMMUTATEUR DE
COMMANDE (BAS)
FIG. 17-1A

FIG. 17-1

POSITIONNER LA CHARGE

⚠ AVERTISSEMENT

Une charge ne doit jamais dépasser des bords de la plate-forme. Ne placez pas de charges instables sur la plate-forme et ne permettez pas à la charge de dépasser la capacité de levage du hayon. Lorsque vous vous tenez sur la plate-forme, veillez à ce que vos pieds ne dépassent pas du bord intérieur de la plate-forme.

1. Pour activer la protection contre la chute du chargement, poussez le loquet (**FIG. 17-2**) dans le sens de la flèche et faites tourner le rail de guidage droit en position intérieure (**FIG. 17-2**). Répétez l'opération pour le rail gauche de la plate-forme.

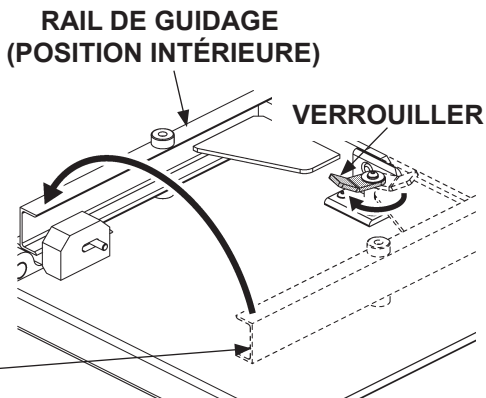

ROTATION DU RAIL DE GUIDAGE EN POSITION INTÉRIEURE
(VUE DE LA PLATE-FORME CÔTÉ DROIT)

FIG. 17-2

CHARGER LE VÉHICULE – suite

POSITIONNER LA CHARGE – suite

2. Poussez avec le pied le bloc d'ouverture de la butée d'arrêt arrière en position ouverte (FIG. 18-1).

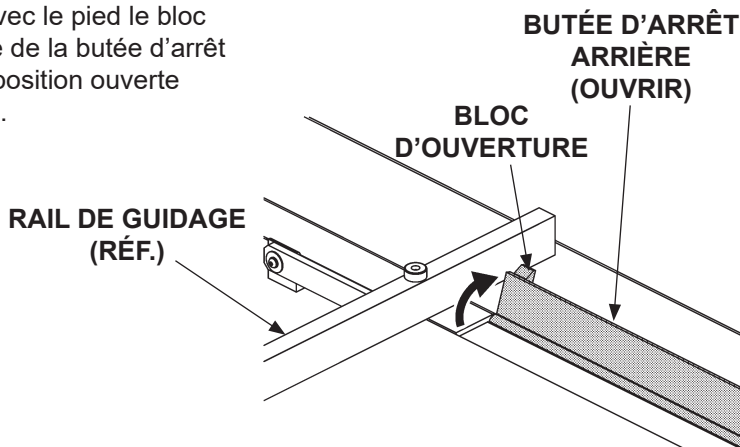

OUVERTURE DE LA BUTÉE D'ARRÊT ARRIÈRE
FIG. 18-1

3. Placez toutes les charges contre la butée d'arrêt arrière, en veillant à ce que la partie la plus lourde soit du côté de la carrosserie du camion comme indiqué sur la FIG. 18-2. Déplacez la charge sur la rampe (FIG. 18-2) jusqu'à la plate-forme, mais ne laissez jamais ou ne soulevez jamais de charges sur la rampe. Si vous vous tenez sur la plate-forme avec la charge, placez-vous à l'endroit marqué par les empreintes et respectez l'AVERTISSEMENT précédent.

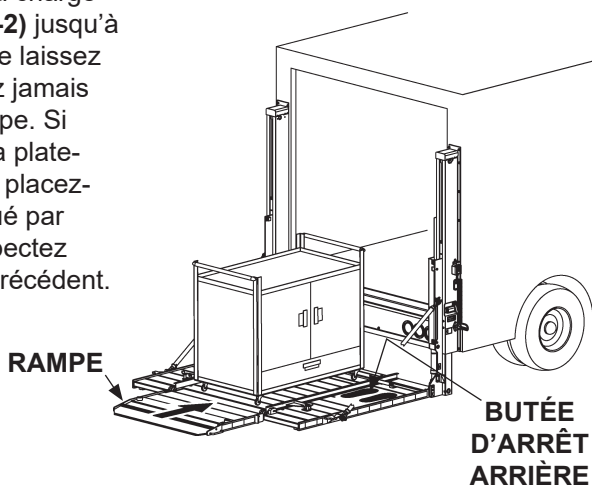

CHARGER LA PLATE-FORME AU NIVEAU DU SOL
FIG. 18-2

4. Pour ouvrir la butée d'arrêt avant, poussez le loquet dans le sens indiqué sur la **FIG. 19-1**. Soulevez la butée d'arrêt en position ouverte (**FIG. 19-1**).

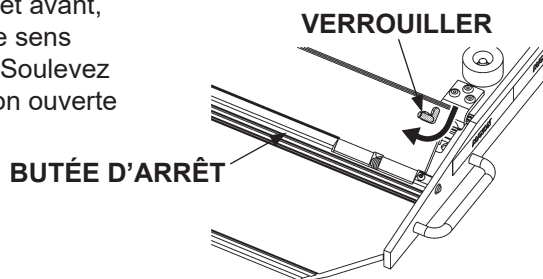

**OUVERTURE DE LA BUTÉE D'ARRÊT AVANT
(VUE DROITE DE L'ÉLÉMENT RABATTABLE)**

FIG. 19-1

LEVER ET BAISSER LA PLATE-FORME

⚠ ATTENTION

Une butée d'arrêt peut vous faire trébucher lorsque vous l'enjambez. Pour éviter toute blessure, montez sur la plate-forme avant de mettre la butée d'arrêt en position ouverte.

1. Poussez le bouton **HAUT** du commutateur de commande (**FIG. 19-2A**) pour relever la plate-forme du niveau du sol à la hauteur de plancher (**FIG. 19-2**). Relâchez le bouton **HAUT** du commutateur de commande lorsque la plate-forme atteint la hauteur de plancher (**FIG. 19-2**).

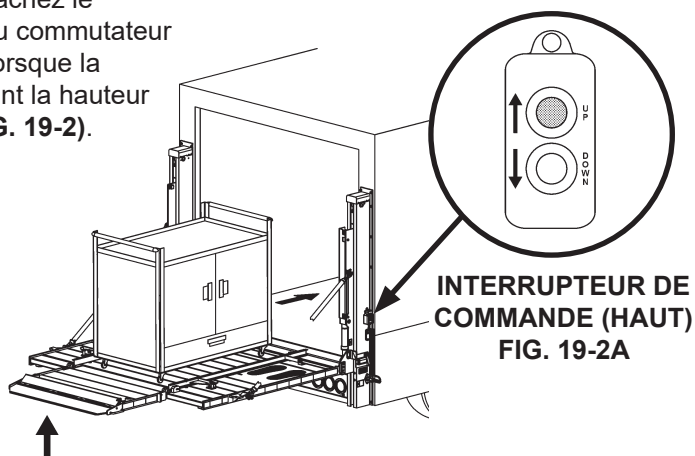

**INTERRUPTEUR DE COMMANDE (HAUT)
FIG. 19-2A**

**DÉPLACER LA CHARGE DANS LE VÉHICULE
FIG. 19-2**

CHARGER LE VÉHICULE – suite

LEVER ET BAISSER LA PLATE-FORME – suite

2. Poussez avec le pied le bloc d'ouverture de la butée d'arrêt arrière en position fermée (**FIG. 20-1**).

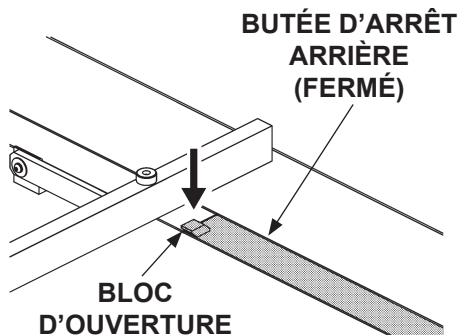

FERMETURE DE LA BUTÉE D'ARRÊT ARRIÈRE
FIG. 20-1

3. Déplacez avec précaution la charge dans le véhicule (**FIG. 19-2**).
4. Pour fermer la butée d'arrêt avant, poussez le loquet dans le sens indiqué sur la **FIG. 20-2**. Marchez sur les butées d'arrêt et poussez vers le bas en position verrouillée. (**FIG. 20-2**).

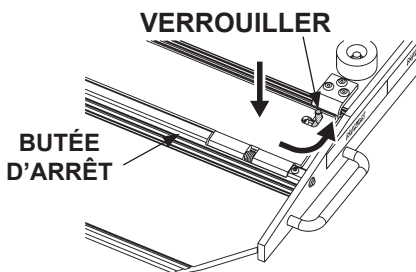

FERMETURE DES BUTÉES D'ARRÊT AVANT
(VUE DROITE DE L'ÉLÉMENT RABATTABLE)
FIG. 20-2

5. Si vous avez encore des charges à mettre dans le véhicule, répétez les étapes précédentes **CHARGER LE VÉHICULE** pour chaque charge. Une fois le chargement terminé, utilisez la procédure **RANGER LA PLATE-FORME** de ce manuel.

DÉCHARGER LE VÉHICULE

POSITIONNER LA CHARGE

1. Appuyez sur le bouton **BAS** du commutateur de commande pour abaisser la plate-forme (**FIG. 21-1A**). Relâchez le bouton **BAS** lorsque la plate-forme touche le sol (**FIG. 21-1**).

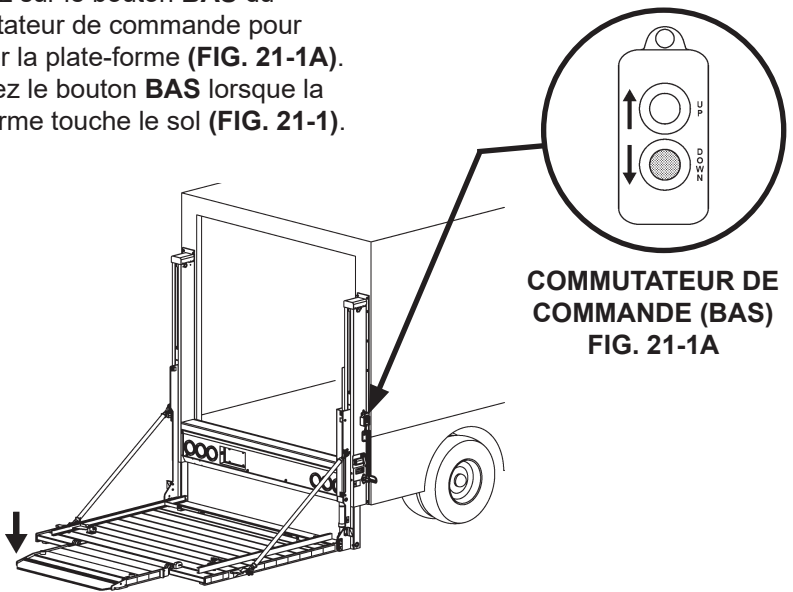

**COMMUNTEUR DE
COMMANDE (BAS)**
FIG. 21-1A

ABAISSER LA PLATE-FORME
FIG. 21-1

2. Pour ouvrir la butée d'arrêt avant, poussez le loquet dans le sens indiqué sur la **FIG. 21-2**. Soulevez la butée d'arrêt en position ouverte (**FIG. 21-2**).

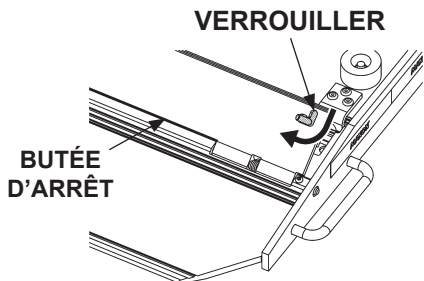

OUVERTURE DE LA BUTÉE D'ARRÊT AVANT
(VUE DROITE DE L'ÉLÉMENT RABATTABLE)
FIG. 21-2

DÉCHARGER LE VÉHICULE – suite

POSITIONNER LA CHARGE – suite

3. Pour activer la protection contre la chute du chargement, poussez le loquet (**FIG. 22-1**) dans le sens de la flèche et faites tourner le rail de guidage droit en position intérieure (**FIG. 22-1**). Répétez l'opération pour le rail gauche de la plate-forme.

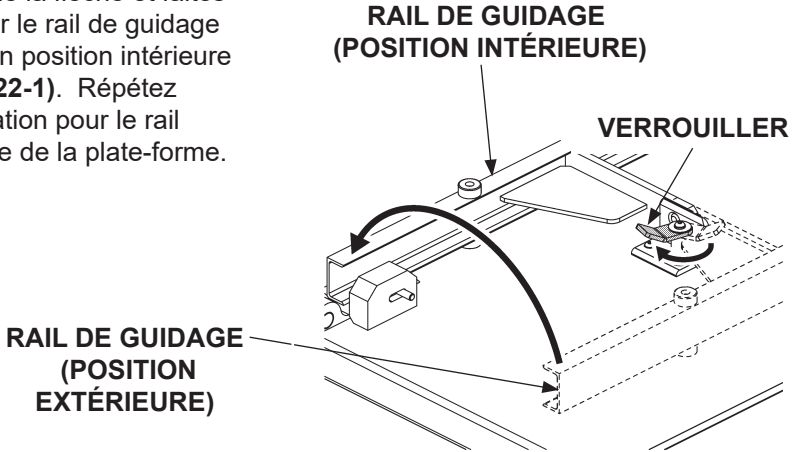

**ROTATION DU RAIL DE GUIDAGE EN POSITION INTÉRIEURE
(VUE DE LA PLATE-FORME CÔTÉ DROIT)
FIG. 22-1**

⚠ AVERTISSEMENT

Une charge ne doit jamais dépasser des bords de la plate-forme. Ne placez pas de charges instables sur la plate-forme et ne permettez pas à la charge de dépasser la capacité de levage du hayon. Lorsque vous vous tenez sur la plate-forme, veillez à ce que vos pieds ne dépassent pas du bord intérieur de la plate-forme.

⚠ AVERTISSEMENT

Tirer la charge hors du véhicule vers la plate-forme peut vous faire chuter de la plate-forme et entraîner de graves blessures. Lors du déchargement du véhicule, il faut toujours pousser la charge vers l'extérieur sur la plate-forme.

4. Appuyez sur le bouton **HAUT** du commutateur de commande pour relever la plate-forme à hauteur de plancher (FIG. 23-1 et 23-1A).

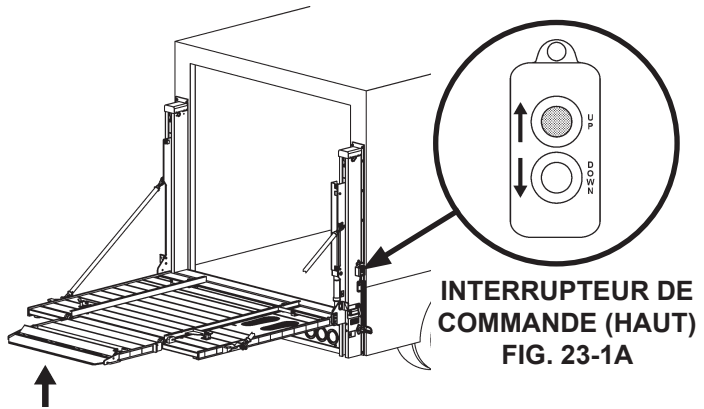

LEVER LA PLATE-FORME À HAUTEUR DE PLANCHER
FIG. 23-1

DÉCHARGER LE VÉHICULE – suite

POSITIONNER LA CHARGE – suite

5. Chargez la plate-forme à hauteur de plancher (**FIG. 24-1**) de la manière suivante. Poussez la charge hors du véhicule pour la positionner correctement sur la plate-forme. Placez toutes les charges aussi près que possible du bord intérieur de la plate-forme, la partie la plus lourde étant dirigée vers la carrosserie du véhicule, comme indiqué sur la **FIG. 24-1**. Si vous vous tenez debout sur la plate-forme avec la charge, placez-vous dans la zone où se trouvent les empreintes de pas indiquée sur le dessin et tenez-compte de **l'AVERTISSEMENT** de la page précédente.

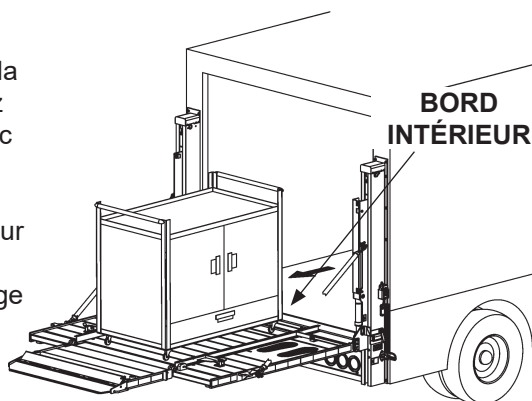

POUSSER LA CHARGE SUR LA PLATE-FORME
FIG. 24-1

6. Poussez avec le pied le bloc d'ouverture de la butée d'arrêt arrière en position ouverte (**FIG. 24-2**).

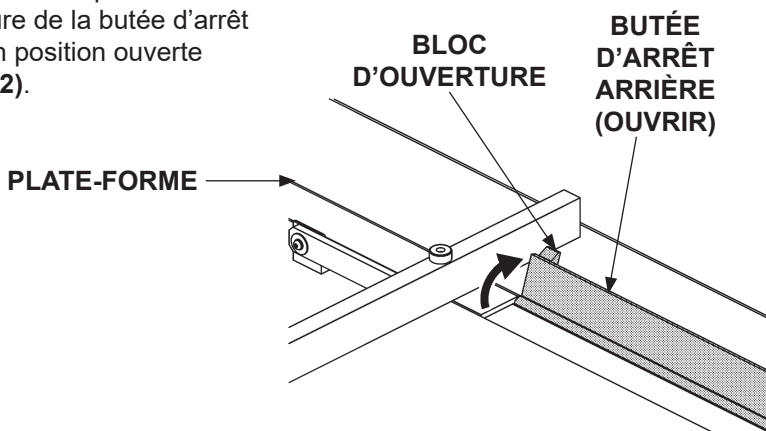

OUVERTURE DE LA BUTÉE D'ARRÊT ARRIÈRE
FIG. 24-2

LEVER ET BAISSER LA PLATE-FORME

⚠ AVERTISSEMENT

Avant d'abaisser la plate-forme, assurez-vous que les alentours de la plate-forme sont dégagés et sans la moindre personne ou objet. Lorsque vous vous tenez sur la plate-forme, veillez à ce que vos pieds ne dépassent pas du bord intérieur de la plate-forme.

1. Poussez le bouton **BAS** du commutateur de commande (**FIG. 25-1A**) pour abaisser la plate-forme (**FIG. 25-1**). Relâchez le bouton de commande lorsque la plate-forme touche le sol (**FIG. 25-1**).

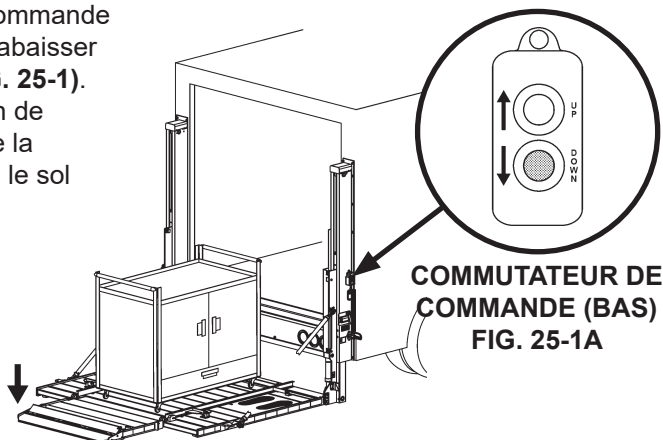

ABAISSER LA PLATE-FORME AU NIVEAU DU SOL
FIG. 25-1

2. Pour fermer la butée d'arrêt avant, poussez le loquet dans le sens indiqué sur la **FIG. 25-2**. Marchez sur les butées d'arrêt et poussez vers le bas en position verrouillée. (**FIG. 25-2**).

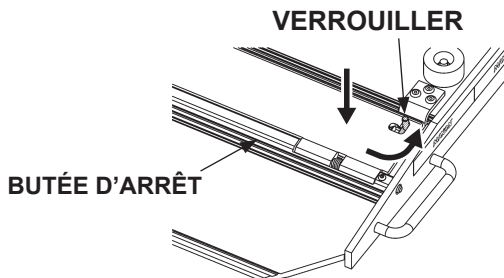

FERMETURE DES BUTÉES D'ARRÊT AVANT
(VUE DROITE DE L'ÉLÉMENT RABATTABLE)
FIG. 25-2

DÉCHARGER LE VÉHICULE – suite

LEVER ET BAISSER LA PLATE-FORME – suite

3. Déplacez avec précaution la charge en la poussant hors de la plate-forme (**FIG. 26-1**) et déplacez-la ensuite vers un endroit où elle ne fera pas courir de risque aux personnes et aux autres véhicules. Si vous avez encore des charges à mettre dans le véhicule, répétez les étapes précédentes **DÉCHARGER LE VÉHICULE** pour chaque charge. Une fois le déchargement terminé, utilisez la procédure **RANGER LA PLATE-FORME** de ce manuel.

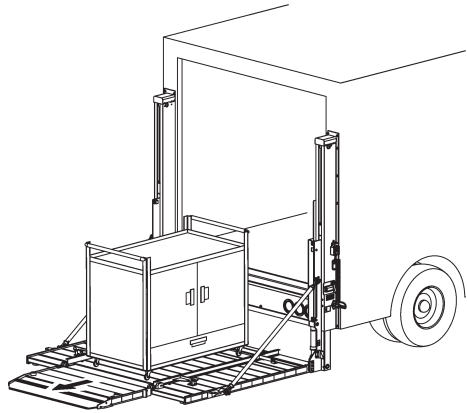

**DÉPLACER UNE CHARGE HORS
DE LA PLATE-FORME**
FIG. 26-1

RANGER LA PLATE-FORME

REMARQUE : Assurez-vous que la plate-forme est rangée sous pression hydraulique.

1. Avec la plate-forme au sol (**FIG. 27-1**), poussez le loquet dans le sens de la flèche et faites tourner le rail de guidage droit en position extérieure (**FIG. 27-1A**). Répétez l'opération pour le rail gauche de la plate-forme.

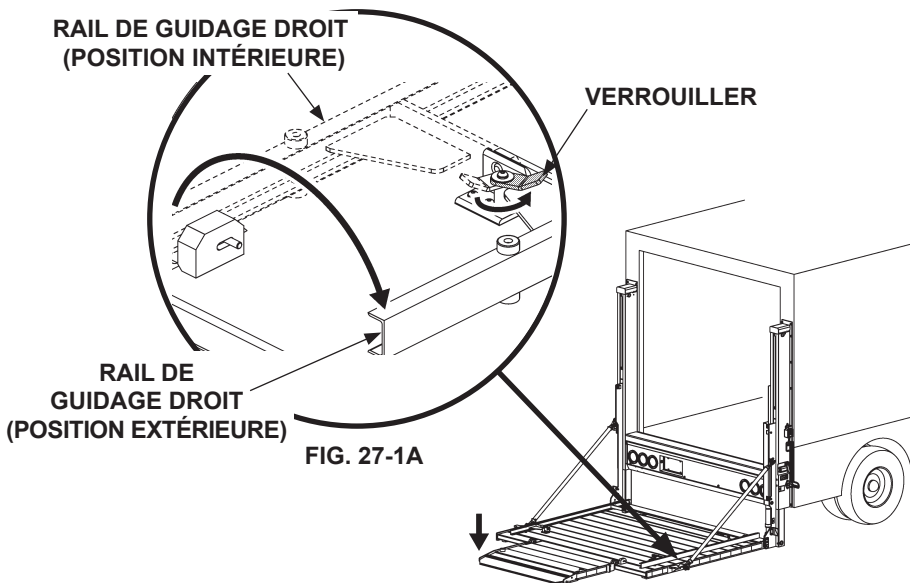

2. Poussez avec le pied le bloc d'ouverture de la butée d'arrêt arrière en position fermée (**FIG. 27-2**).

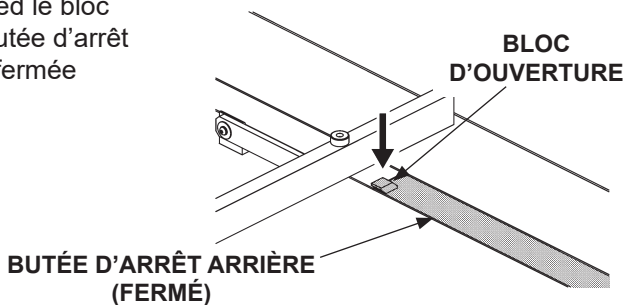

FERMETURE DE LA BUTÉE D'ARRÊT ARRIÈRE
FIG. 27-2

RANGER LA PLATE-FORME – suite

3. Appuyez sur le bouton **HAUT** du commutateur de commande pour relever la plate-forme jusqu'à ce que les autocollants en forme de flèche soient alignés sur le dispositif coulissant et la colonne (FIG. 28-1, 28-1A et 28-1B).

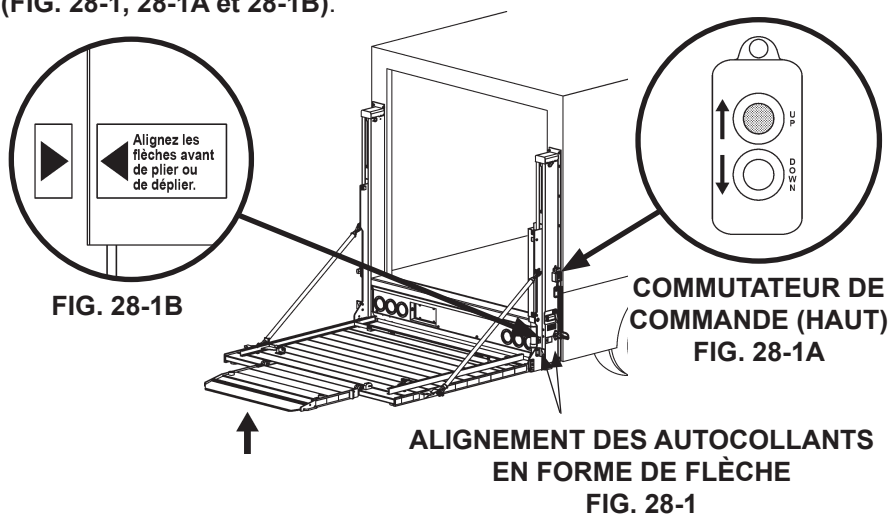

4. Pliez et verrouillez l'élément rabattable. (FIG. 28-2 et 28-2A).

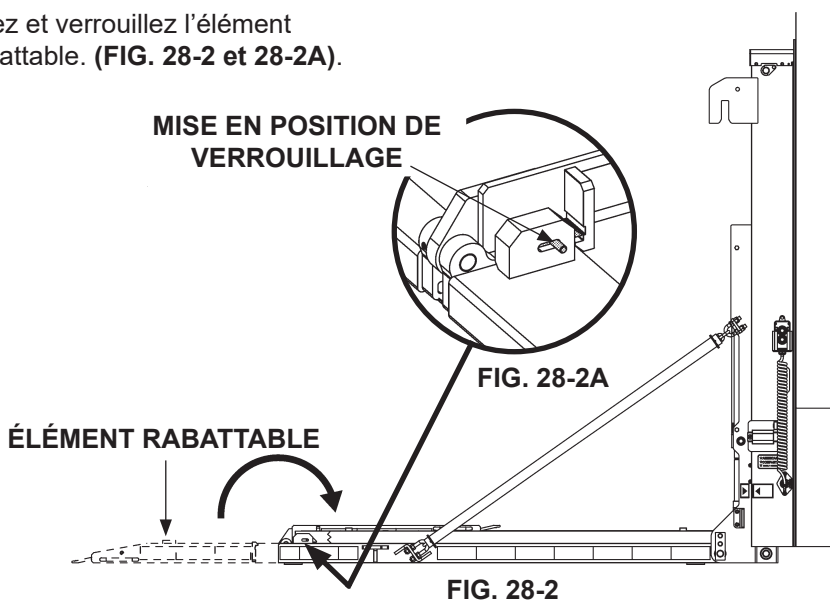

⚠ ATTENTION

Pour plier la plate-forme avec le dispositif de fermeture hydraulique, il faut avoir les deux mains sur les commandes. Cela permet d'éviter les blessures.

5. Utilisez une main pour le commutateur de commande (**FIG. 29-1A**) et une main pour le bouton de **FERMETURE ÉLECTRIQUE** (**FIG. 29-1B**), appuyez sur le bouton de **FERMETURE ÉLECTRIQUE** et le bouton **HAUT** en **même temps** jusqu'à ce que la plate-forme soit pliée (**FIG. 29-1**).

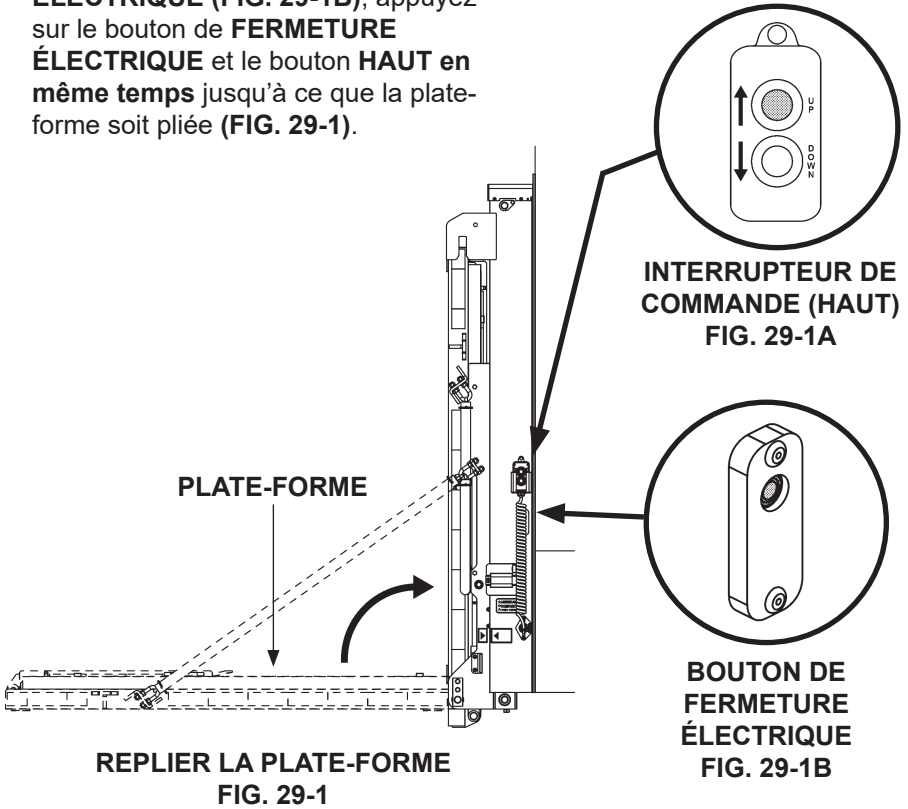

RANGER LA PLATE-FORME – suite

6. Appuyez sur le bouton **HAUT** du commutateur de commande pour relever la plate-forme (**FIG. 30-1 et 30-1A**). La position finale de repos de la plate-forme est montrée sur la **FIG. 30-1, 30-1B et 30-1C**.

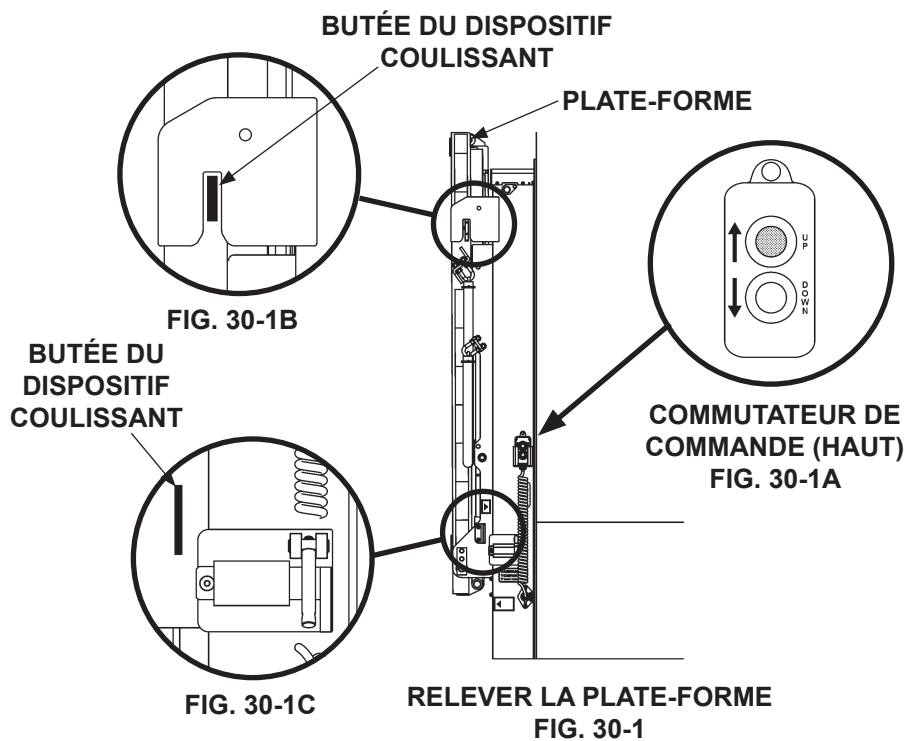

7. Faites tourner la butée de la plate-forme vers le **HAUT** (FIG. 31-1 et 31-1A). Tirez ensuite la glissière droite vers l'**EXTÉRIEUR** et tournez la butée de la plate-forme vers le **BAS** pour sécuriser la plate-forme en position rangée (FIG. 31-1 et 31-1B). Répétez l'opération pour la glissière gauche de la plate-forme.

