

# MAXON®

## Slidelift

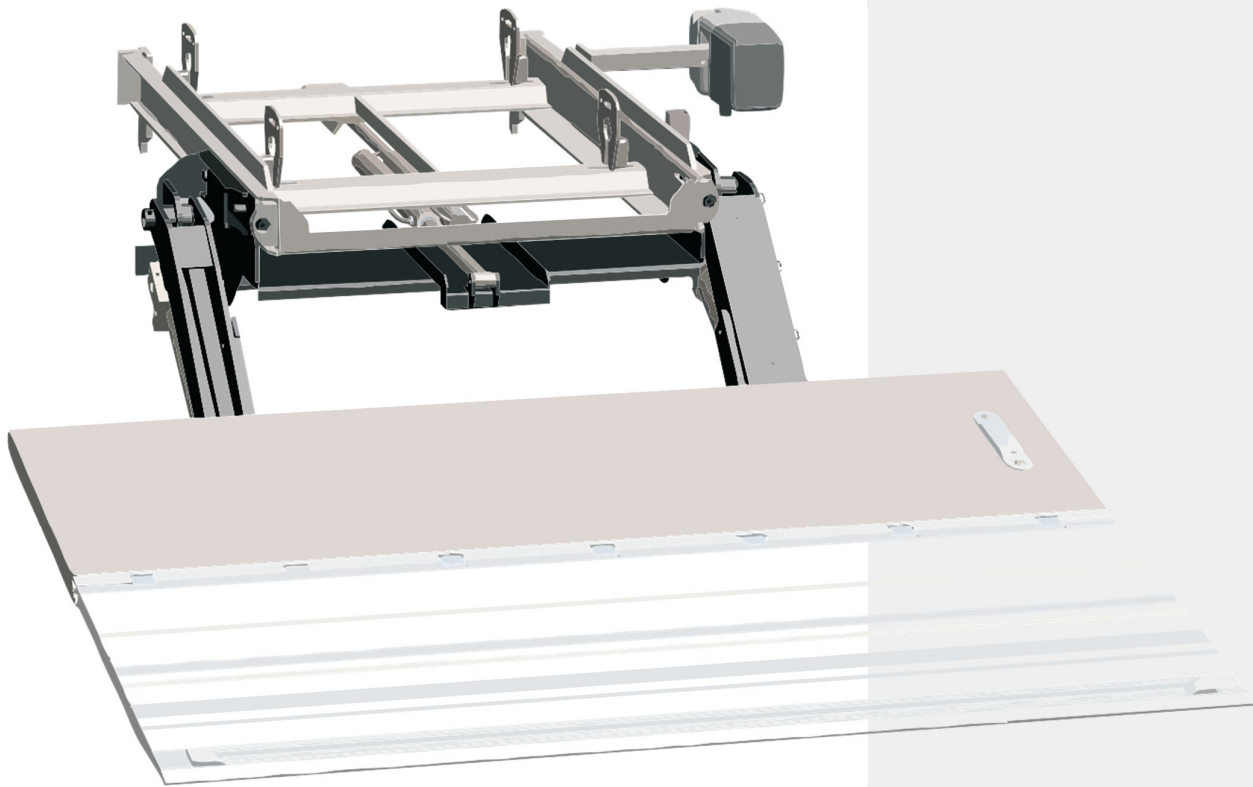

### Manuel d'utilisation

**GPST 33 X1**  
**GPST 44 X1**  
Série jusqu'à 10

**MAXON®**  
**Lift CORP.**

11921 Slauson Avenue.  
Santa Fe Springs, CA 90670  
(800) 227 - 4116

**X1**  
TECHNOLOGY

© Sörensen Hydraulik GmbH  
2014



## Informations générales

Vous avez décidé d'acheter un Slidelift haut de gamme. Le Slidelift de Maxon est très facile à utiliser et à entretenir. Il est équipé de roulements sans entretien et sans graissage, et ne nécessite aucun graissage pendant toute sa durée de vie. Le Slidelift de Maxon doit être utilisé exclusivement pour lever et descendre des charges, qui doivent être placées sur la plate-forme conformément au diagramme de charge. Le Slidelift ne doit être utilisé, entretenu et réparé que par des personnes ayant reçu une formation technique et ayant été spécifiquement informées des risques pouvant survenir lors de son utilisation. Dans le cas contraire, la responsabilité du fabricant pour les dommages qui en découlent est exclue.

**Ce manuel d'utilisation est valable pour les hayons suivants :**

Modèle	GPST 33 X1	GPST 44 X1
Capacité	1500 kg	2000 kg

## Vérifications quotidiennes :

1. Bon fonctionnement et équipements d'exploitation et de sécurité complets
2. Lisibilité de toutes les étiquettes de fonctionnement et d'information (remplacez les éléments nécessaires)
3. Vérification des boulons et dispositifs de retenue des boulons pour contrôler qu'ils ne sont pas endommagés et sont complets et vérification que les boulons et écrous ne sont pas fissurés ou cassés
4. État et étanchéité des flexibles, des raccords et des valves des vérins hydrauliques. Vérifiez que les flexibles ne présentent pas de fuites et qu'ils sont bien serrés
5. Vérifiez que le dispositif anti-encastrement et d'absorption de l'énergie n'est pas endommagé
6. Dommages et fonctionnement des avertisseurs lumineux de la plate-forme
7. Il convient de vérifier le bon fonctionnement de l'interrupteur principal de la batterie (en option)

## Vérifications recommandées chaque mois :

1. Vérifiez l'étanchéité et le couple de serrage des raccords hydrauliques.
2. Vérifiez le niveau d'huile.  
Si nécessaire, corrigez le niveau avec l'huile recommandée.
3. Vérifiez que les fils et les câbles ne sont pas endommagés.  
Remplacez les attaches de câble manquantes.  
Vérifiez s'il existe des risques de coupure et de cisaillement.
4. Vérifiez que les flexibles hydrauliques ne présentent pas de dommages.  
Remplacez les attaches manquantes.  
Vérifiez s'il existe des risques de coupure et de cisaillement.
5. Vérifiez que tous les autocollants sont bien en place et parfaitement lisibles.  
Remplacez les autocollants manquants ou abîmés.
6. Vérifiez les joints en caoutchouc au niveau des roulements.  
Remplacez les joints manquants ou endommagés.
7. Vérifiez que toutes les goupilles des roulements sont bien fixées et ne présentent aucun dommage.  
Remplacez les éléments nécessaires.

## Contrôles et entretiens recommandés chaque année :

1. Vidange de l'huile.  
Nettoyez le filtre d'aspiration d'huile et le filtre de reniflard.  
Faites le plein avec l'huile recommandée.
2. Flexibles hydrauliques.  
Remplacez les flexibles tous les quatre ans, ou dès l'apparition de dommages.
3. Moteurs électriques.  
Vérifiez les balais de charbon et nettoyez-les à l'air comprimé.
4. Vérifiez la tension de la batterie.  
Mesurez la densité de l'acide.  
Nettoyez les connexions des câbles au niveau de la batterie.
5. Test de charge.  
Essai de fonctionnement à charge nominale.
6. Vérifiez les commandes à pédale  
Si nécessaire, remplacez l'interrupteur ou le joint en caoutchouc.
7. Vérifiez que les composants mécaniques ne présentent pas de fissures ou de déformations.

Toute panne doit être réparée immédiatement et toute pièce manquante doit être remplacée sans délai!  
L'opérateur du véhicule est tenu de faire réparer en temps utile les dommages dont il a connaissance. Le manuel d'utilisation doit se trouver en permanence à bord du véhicule.

## Vérifications annuelles

Le Slidelift doit être contrôlé par un expert une fois par an après sa première mise en service. Les résultats de cette vérification doivent être consignés dans le carnet de contrôle.

## Capacité de la batterie

Capacité de levage	1500 - 2000 kg
Batterie – Taille	2 batteries groupe 31 – 12 V CC – en parallèle

Pour les trajets courts, optez toujours pour une batterie de plus grande capacité.  
Des alternateurs renforcés sont toujours recommandés

**L'opérateur est responsable de la capacité de la batterie et de son état de charge**

## Description du fonctionnement des commandes

### Mise en marche du « Slidelift »

Un interrupteur à clé est situé sur le panneau de commande et doit être actionné avant de faire fonctionner le hayon.

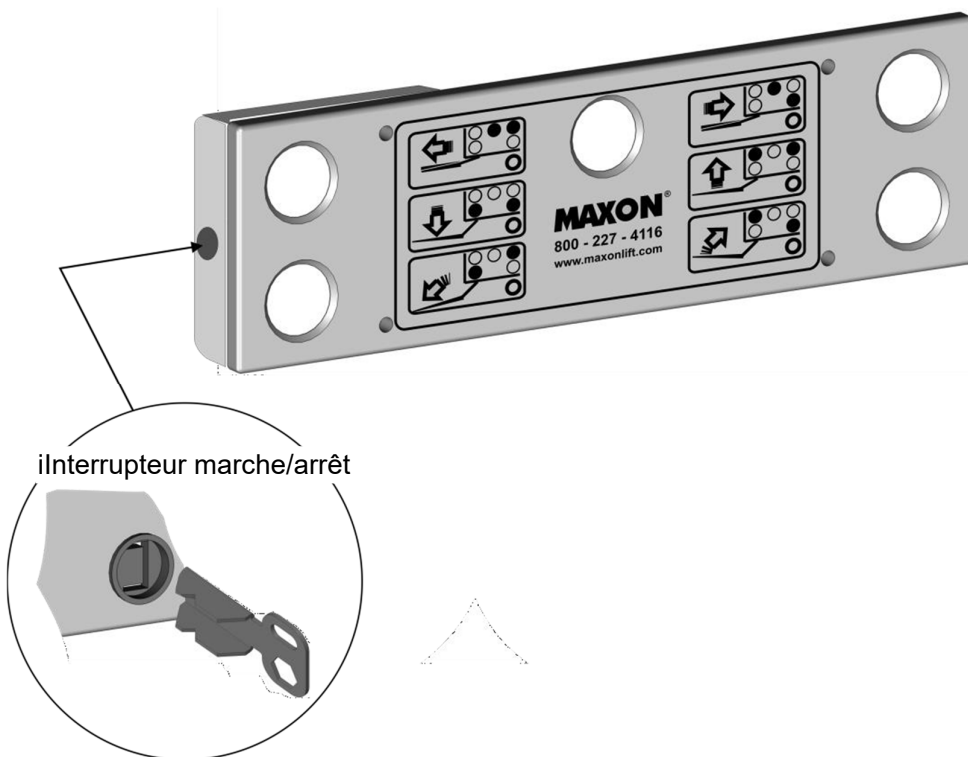

### Panneau de commande

Pour manipuler le panneau de commande, il faut utiliser les deux mains.

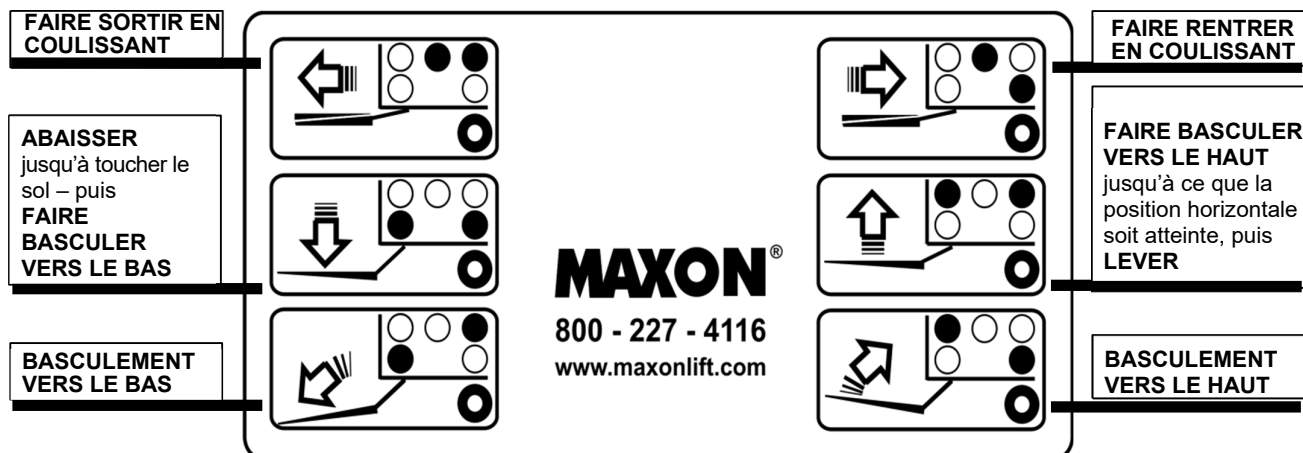

# MAXON®

## Commandes à pédale

Les commandes à pédale sont reliées de telle sorte qu'elles ne fonctionnent que lorsqu'elles sont enfoncées dans un ordre précis.

### Pour soulever et faire basculer vers le haut

Étape 1 – appuyez sur la pédale de commande pour abaisser le système

Étape 2 – appuyez sur la pédale de commande pour lever le système

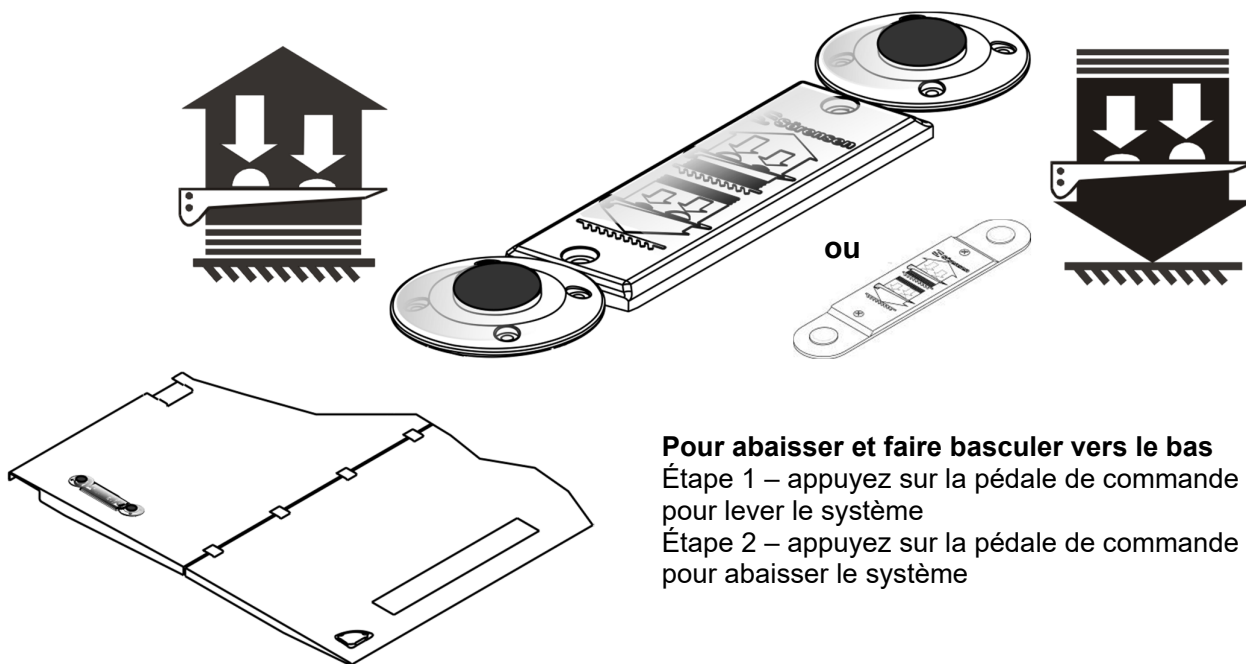

## Boîtier de commande manuelle à 2 boutons (en option)

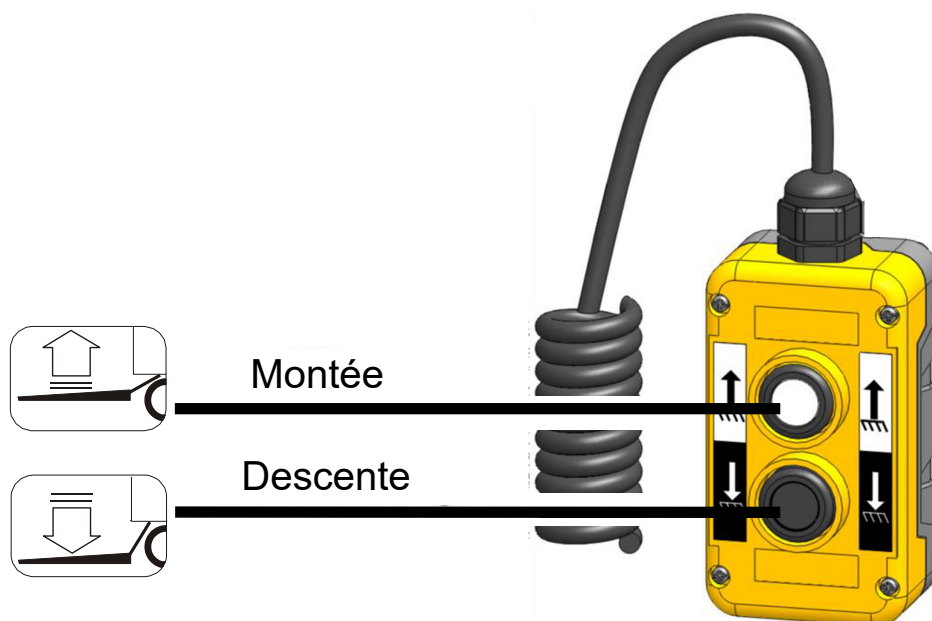









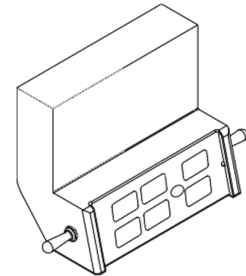















## Mise en marche du « Slidelift »

Un interrupteur à clé se trouve dans le boîtier de commande. Il doit être enclenché avant de faire fonctionner le hayon.

## Boîtier de commande

La manipulation du boîtier de commande nécessite l'usage des deux mains.



				
Fonction		Interrupteur à bascule gauche	Bouton-poussoir	Interrupteur à bascule droite
lever 				
baisser 				
inclinaison vers le bas 				
inclinaison vers le haut 				
faire sortir en coulissant 				
faire rentrer en coulissant 				

## Informations générales

### Se déplacer avec la plate-forme

Étant donné qu'une seule personne à la fois est autorisée à monter sur la plate-forme, l'opérateur doit veiller à ne mettre en danger aucune autre personne (en particulier les enfants) lors de l'utilisation du Slidelift.

## Description des dispositifs de sécurité

### Valves de rupture de flexible

En cas de rupture d'un flexible, d'un tube ou d'un raccord, le hayon descendra de manière contrôlée, sans dépasser la vitesse maximale autorisée, tant qu'une des fonctions du boîtier de commande manuelle est activée. Si la commande n'est plus actionnée, le hayon s'arrête immédiatement.

### Soupape de décharge

Le hayon est protégé contre le levage de charges dépassant sa capacité grâce à une soupape de sécurité contre les surcharges, réglée en usine. Le réglage de cette soupape ne doit être effectué que par un spécialiste, muni d'un manomètre et d'une charge d'essai appropriée.

### Fusibles électriques

Les fusibles défectueux doivent être remplacés par des fusibles de même valeur, comme indiqué sur le schéma électrique.

### Dispositifs anti-roulement

La plate-forme doit être équipée de butées d'arrêt en cas d'utilisation de chariots. La saleté peut altérer le bon fonctionnement des butées d'arrêt. L'opérateur doit veiller à ce qu'elles restent propres en permanence.

### Avertisseurs lumineux

Les avertisseurs lumineux clignotent lorsque le hayon est mis en marche. Les équipements de sécurité doivent toujours être en parfait état et rester propres.

## ATTENTION LORS DU COULISSEMENT!

Parallèle au cadre coulissant

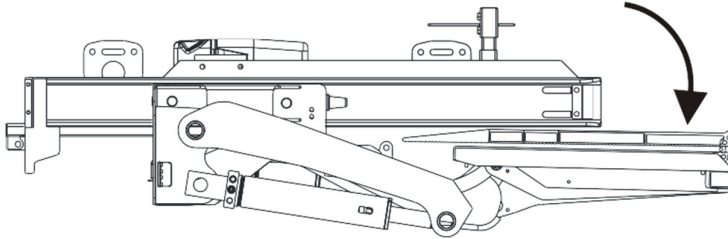

Aucun contact entre le cadre coulissant et la plate-forme

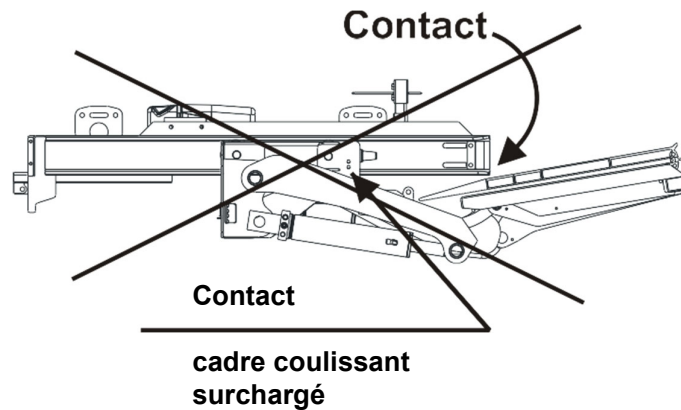

### Se déplacer avec la plate-forme

Lors du chargement de la plate-forme, veuillez laisser suffisamment de place pour que l'opérateur puisse monter sur la plate-forme et la manipuler en toute sécurité. La poignée (en option) doit rester à portée de main à tout moment pendant le déplacement vertical de la plate-forme.

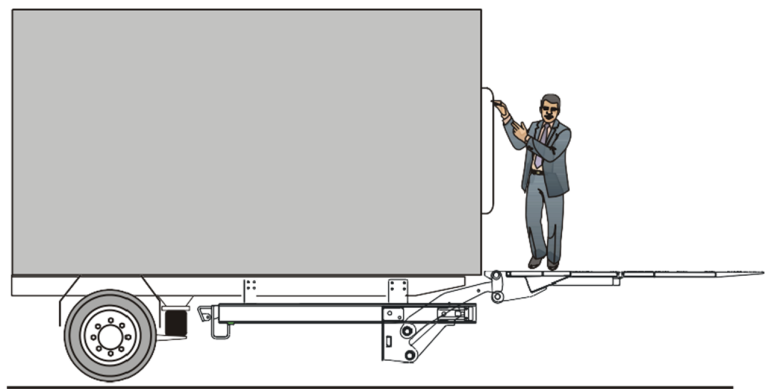

## Arrimage des charges

Les charges susceptibles de rouler ou de se déplacer doivent être arrimées sur la plate-forme. Sur demande, les systèmes Slidelift de Maxon peuvent être équipés de butées d'arrêt, permettant de maintenir les charges roulantes en place avec une efficacité maximale (roues d'un diamètre maximal de 10 cm)

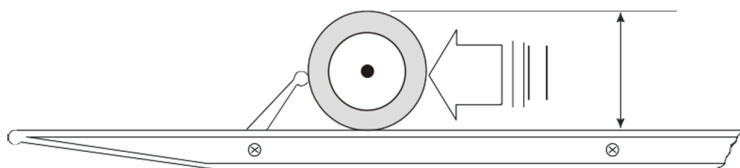

**Diamètre maximal des roulettes 10 cm**

## Consignes de sécurité pour l'utilisation du Slidelift

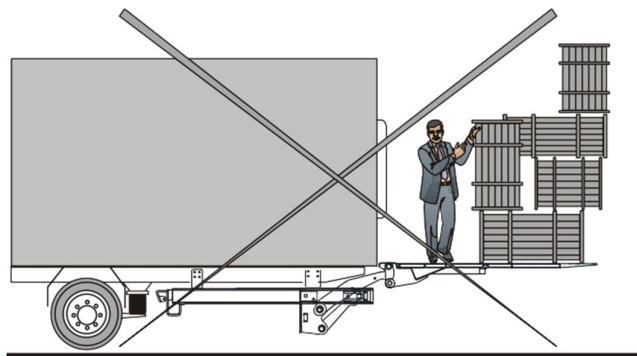

### **Arrimage des charges**

Arrimez les charges pour éviter qu'elles ne basculent ou ne glissent!

## Attention aux quais de chargement

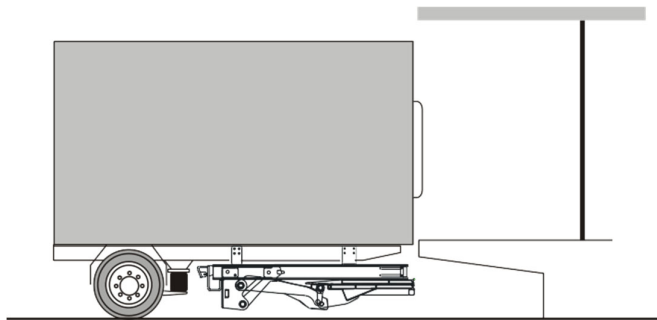

## Capacité

Outre le manuel d'utilisation, le diagramme de charge du Slidelift figure également sur sa plaque signalétique. Le centre de gravité de la charge doit se trouver à mi-chemin entre les bras de levage. Plus la charge est éloignée de l'extrémité du plateau, plus la capacité de charge est faible.

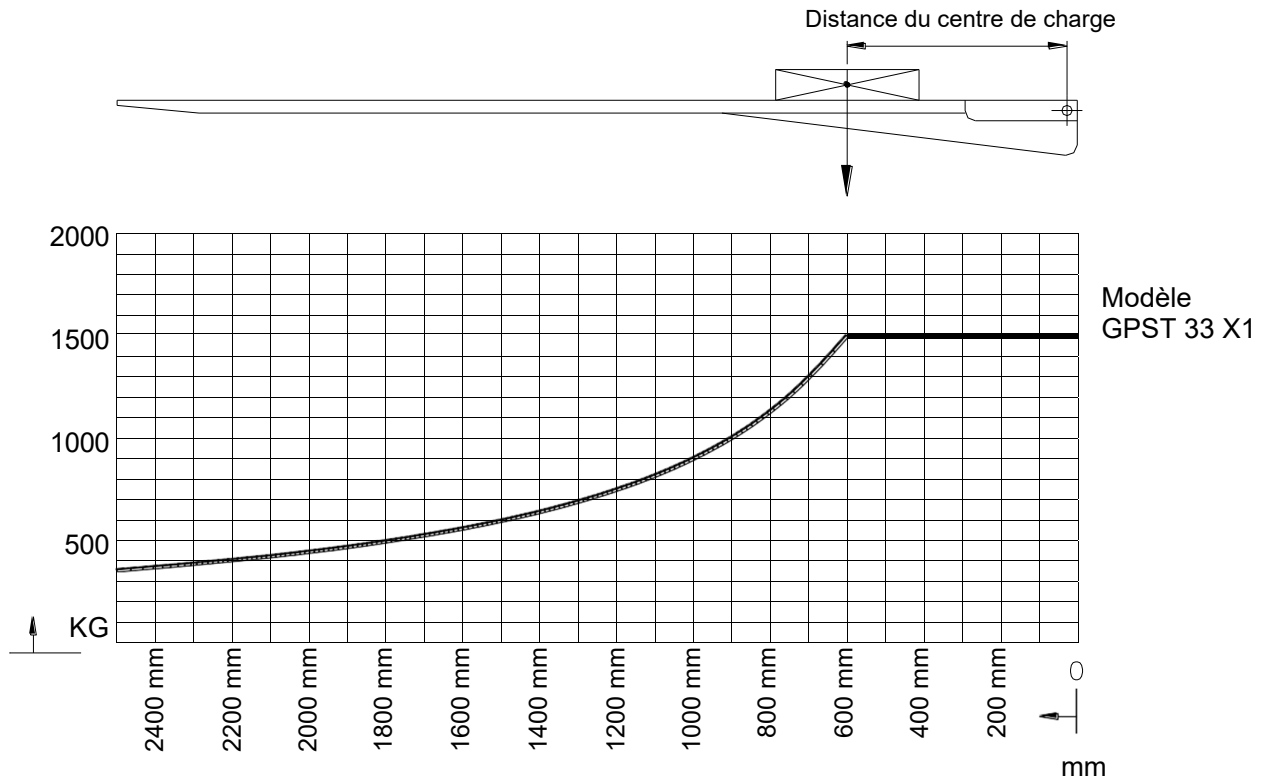

La capacité de charge maximale indiquée dans le diagramme de charge ne doit pas être dépassée. La plate-forme ne doit pas être utilisée comme passerelle.

## Capacité

Outre le manuel d'utilisation, le diagramme de charge du Slidelift figure également sur sa plaque signalétique. Le centre de gravité de la charge doit se trouver à mi-chemin entre les bras de levage. Plus la charge est éloignée de l'extrémité du plateau, plus la capacité de charge est faible.

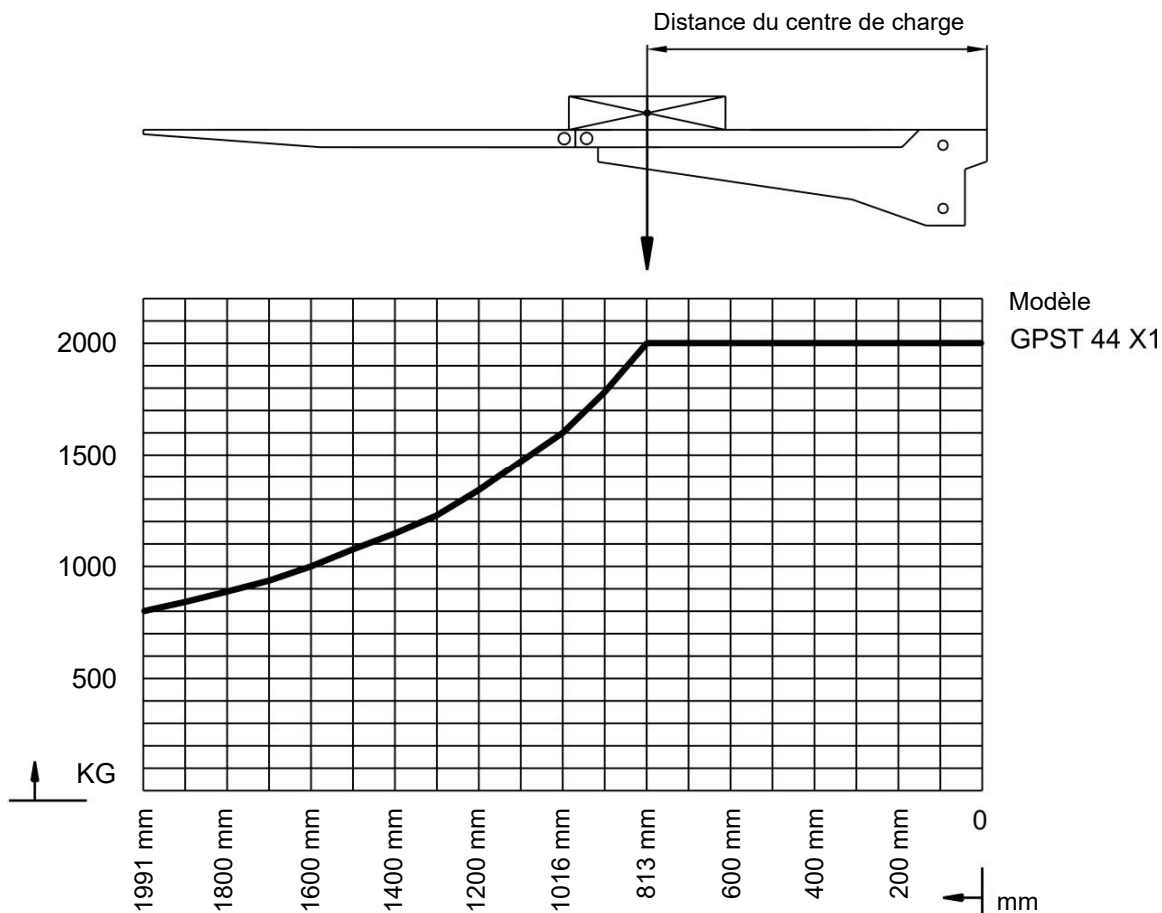

La capacité de charge maximale indiquée dans le diagramme de charge ne doit pas être dépassée. La plate-forme ne doit pas être utilisée comme passerelle.

## Chargement sur la plate-forme depuis le camion ou la remorque

Il n'est pas possible de protéger le Slidelift contre les charges transportées du véhicule vers la plate-forme qui dépassent sa capacité nominale, ni contre les charges placées sur la plate-forme à une distance de chargement incorrecte. Une surcharge peut entraîner des dommages importants (rupture) de la plate-forme.

Il incombe à l'opérateur de charger le Slidelift conformément au diagramme de chargement.

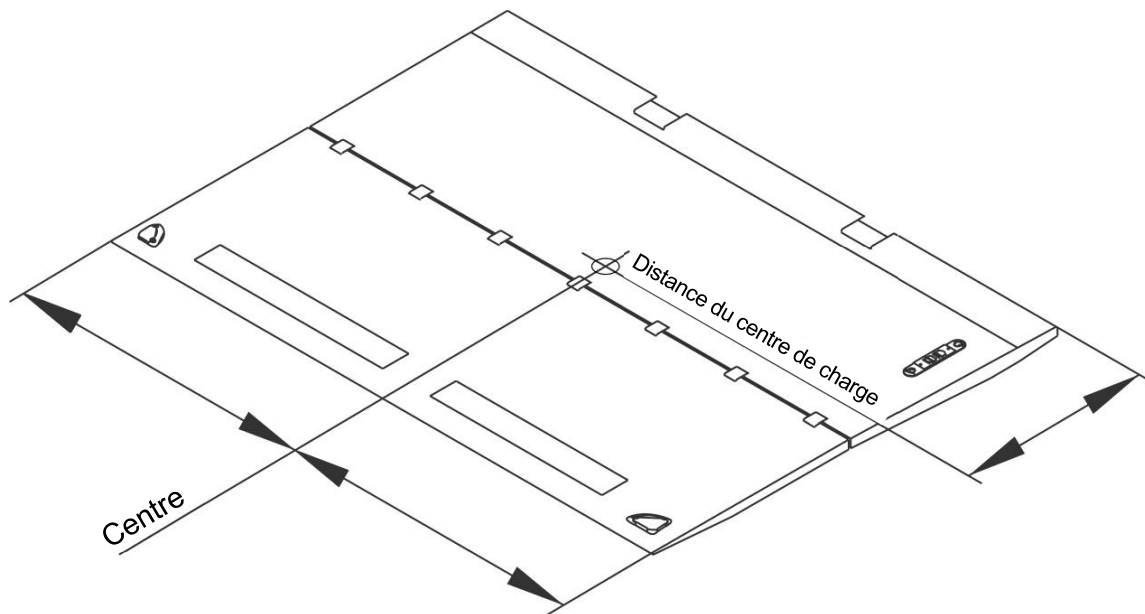

## N'utilisez pas la plate-forme comme passerelle

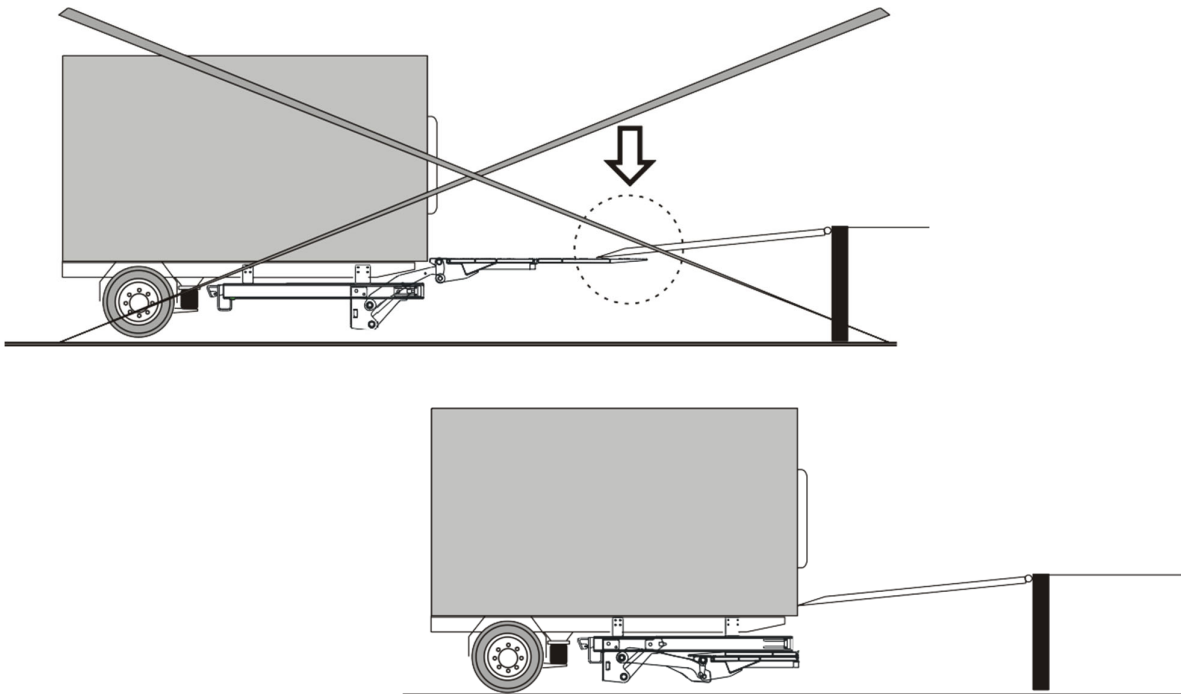

## Utilisez la remorque ou la carrosserie du camion comme point de chargement

N'utilisez pas de chariot élévateur.

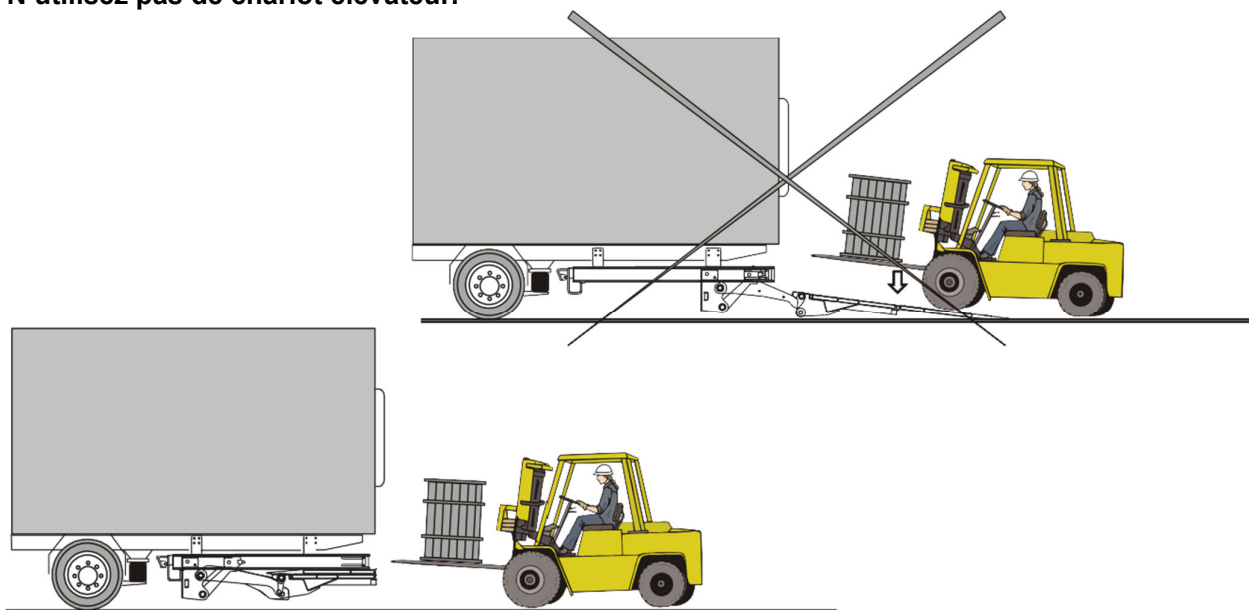

Uniquement lorsque le Slidelift est replié sous le véhicule.

**Quel que soit le type de chargement effectué, le véhicule doit être immobilisé pour éviter tout déplacement involontaire (utilisez les freins à main ou des cales)**

Chargement et déchargement à quai

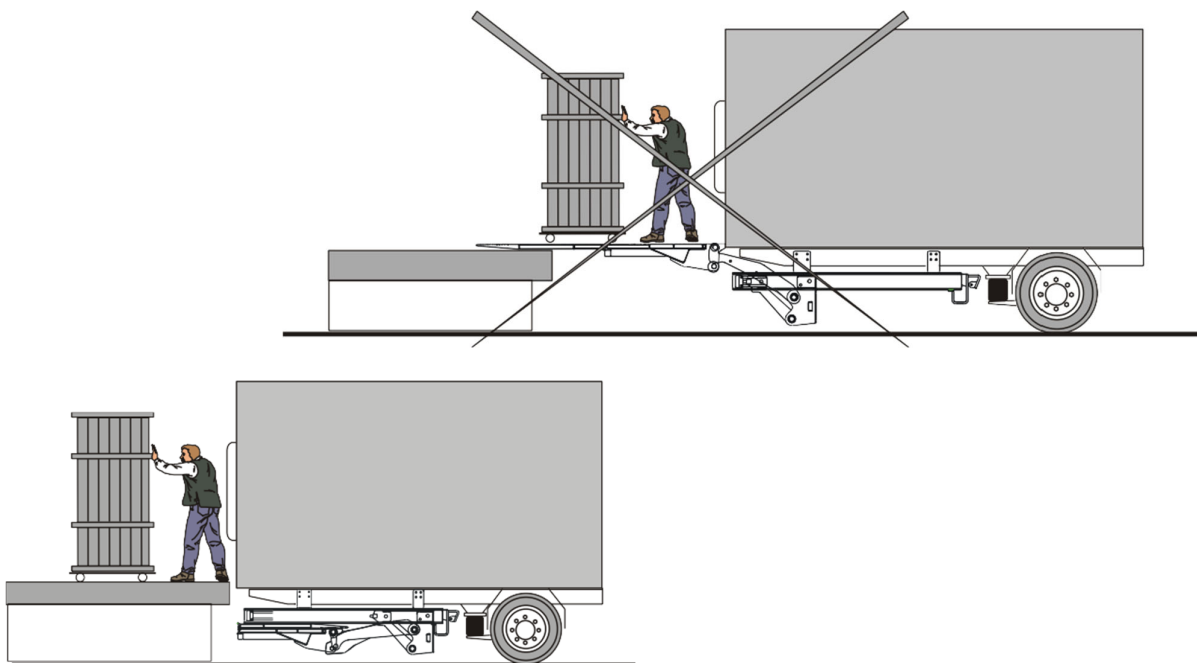

Uniquement lorsque le Slidelift est replié sous le véhicule.

## Transfert de charge d'un véhicule à un autre

Pendant le transfert de charge, n'utilisez pas la plate-forme comme passerelle.

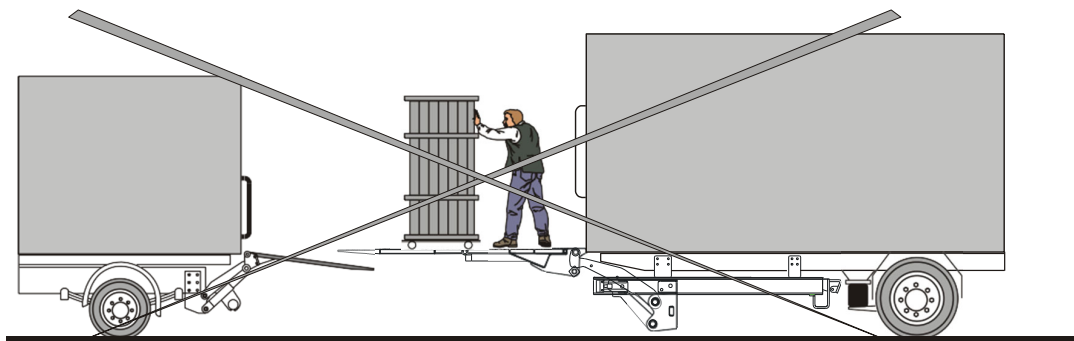

## Entretien, entretien, vérification et réparation

Avant tout travail d'entretien, le Slidelift doit être immobilisé pour éviter tout mouvement imprévu. Vérifiez que tous les raccords vissés sont bien serrés. Vérifiez que les câbles et les flexibles peuvent bouger librement. Corrigez les points de cisaillement et de frottement sur les câbles et les flexibles. Remplacez immédiatement les flexibles hydrauliques endommagés par des flexibles de même qualité. Notez ce remplacement dans le carnet de contrôle.

Lors du nettoyage, veillez à ce qu'aucune humidité ne pénètre dans le bloc d'alimentation ou le boîtier de commande. Les zones des roulements ne doivent pas être nettoyées à l'aide de jets à haute pression ou vapeur, car cela pourrait faire pénétrer la saleté et l'humidité dans le roulement. Vérifiez l'étanchéité de l'ensemble du circuit hydraulique. Lorsque la plate-forme du Slidelift est complètement abaissée, vérifiez le niveau d'huile dans le réservoir de l'appareil (jauge située sur le couvercle du goulot de remplissage d'huile). Si nécessaire, complétez avec de l'huile hydraulique de classe HLPD 22 (plage de température comprise entre -15 °C et 50 °C).

Le niveau d'huile maximal est atteint lorsque la jauge s'enfonce d'environ 1 cm dans l'huile.

Effectuez une vidange d'huile chaque année et nettoyez le filtre d'aspiration. Effectuez la vidange d'huile avant l'arrivée du gel afin d'éviter que le circuit hydraulique ne gèle.

## Huile hydraulique – recommandations

### CARACTÉRISTIQUES DE L'HUILE

Classe ISO – (32)

Gravité, API – 29,5 degrés

Point d'écoulement, -48° C

### VISCOSITÉ

à 40 °C – 31,2 cS

à 100 °C – 6,2 cS

INDICE DE VISCOSITÉ – 154 VI

Point d'éclair, 163 °C

## Réparation des composants des roulements

Les réparations des composants des roulements du Slidelift ne peuvent être effectuées que par un revendeur agréé. Elles doivent être contrôlées par un expert et consignées dans le carnet de contrôle. Les dispositifs d'absorption d'énergie anti-encastrement défectueux ne peuvent pas être réparés et doivent être remplacés.

**En cas de dysfonctionnement, vérifiez d'abord le niveau de tension**

## Dépannage

Problème	Cause possible
<b>1. Le moteur du boîtier de pompe ne démarre pas</b>	Le câble de la batterie ou le câble de masse n'est pas branché ou est défectueux
	Fusible principal défectueux Fusible d'ensemble défectueux
	Le relais de puissance est défectueux et ne s'active pas
	Moteur défectueux
<b>2. Le moteur ne fonctionne pas sur une seule fonction</b>	Interrupteur à bascule défectueux sur le boîtier de commande manuelle
	Le câble reliant le boîtier de commande manuelle au boîtier de pompe est défectueux
	Câblage défectueux à l'intérieur du boîtier de pompe
	Relais de commutation défectueux (solénoïde du démarreur)
<b>3. Le Slidelift ne sort pas ou sort lentement</b>	Le hayon est coincé sur le châssis du véhicule
	Connexion des câbles aux électrovannes défectueuse
	Les électrovannes des vérins de coulisse sont défectueuses
	La dérivation à l'intérieur du vérin de basculement est défectueuse ou bloquée
	Valves solénoïdes
<i>Veillez consulter le schéma de câblage joint à ce manuel d'utilisation</i>	
<b>4. Le Slidelift ne descend pas ou descend très lentement</b>	Les électrovannes Y3 ne s'activent pas ou sont défectueuses

Problème	Cause possible
<b>5. Le Slidelift bascule vers le bas au lieu de s'abaisser</b>	Le commutateur S4 ne répond pas
	Câble défectueux
	Dommmages mécaniques au niveau du vérin de levage
<b>6. La plate-forme bascule vers le bas toute seule sans que cette fonction ait été activée</b>	Les valves solénoïdes du vérin de basculement sont défectueuses
<b>7. La plate-forme ne bascule pas vers le bas lorsqu'elle touche le sol</b>	Câble du pressostat défectueux
	Pressostat défectueux
<b>8. Le Slidelift ne se soulève pas</b>	Le boîtier de pompe ne fonctionne pas
	Manque d'huile dans le réservoir
	Tension insuffisante (batterie faible)
<b>9. Le Slidelift ne soulève pas la capacité nominale</b>	La charge dépasse la distance de chargement autorisée
	Poids de la charge trop élevé
	La soupape de sécurité de surcharge n'est pas réglée correctement
	Pompe défectueuse
	Tension insuffisante (batterie faible)
<b>10. Le Slidelift ne se soulève pas du sol lorsqu'il n'est pas chargé</b>	L'interrupteur à bascule ne fonctionne pas
	Le commutateur à mercure S2 est défectueux ou n'est pas réglé correctement
	Basse tension
<b>11. Le Slidelift ne se soulève pas du sol lorsqu'il est chargé</b>	La charge dépasse la distance de chargement autorisée
	Poids de la charge trop élevé
	Basse tension
	La soupape de sécurité de surcharge n'est pas réglée correctement
<b>12. Le Slidelift bascule depuis le sol au-delà de la position horizontale</b>	Le commutateur à mercure S2 est défectueux ou n'est pas réglé correctement

**Solution :** Veuillez contacter un revendeur agréé et demander une réparation ou un remplacement.

# MAXON®

## **Si le moteur ne s'arrête pas « Le Slidelift ne peut pas du tout être éteint »**

Débranchez le câble relié à la borne positive de la batterie, ou coupez l'alimentation à l'aide de l'interrupteur principal de la batterie. En cas d'urgence, veuillez contacter le revendeur agréé le plus proche ou notre service à la clientèle.

## **Panne totale lors de la sortie**

Si vous procédez à un levage d'urgence de la plate-forme et/ou si vous faites glisser le Slidelift vers l'intérieur ou l'extérieur à la main ou à l'aide d'un dispositif mécanique, les vérins se remplissent d'air. Toutes les soupapes de sécurité sont alors hors service.

Il en résulte un risque immédiat d'accident et un risque mortel car le hayon risque de tomber au sol de manière totalement incontrôlée. Dans un tel cas, le hayon doit être immobilisé à l'aide de cordes ou de chaînes et doit être signalé par un panneau clair, par exemple :

**Attention! Danger de mort! Le Slidelift n'est pas sécurisé et ne doit être utilisé que par du personnel formé!**

## **Panne**

En cas de panne, veuillez contacter notre service à la clientèle ou le revendeur agréé le plus proche. Nous pouvons vous fournir une liste actuelle des revendeurs agréés sur demande. Contactez le service technique de Maxon par téléphone au 1-800-227-4116 ou par télécopie au 888-771-7713

## **Garantie**

MAXON LIFT CORP.

11921 Slauson Ave.

Santa Fe Springs, CA. 90670

SERVICE À LA CLIENTÈLE :

(562) 464-0099

(800) 227-4116

FAX : (888) 771-7713

SERVICE TECHNIQUE :

(800) 8-MAXTEK (862-9835)

POLITIQUE ET PROCÉDURE DE GARANTIE

NOUVELLE GARANTIE POUR LE HAYON ÉLÉVATEUR

Conditions de la garantie : Deux ans à compter de la date de mise en service

Type de garantie : Pièces complètes et main d'œuvre

MAXON s'engage à remplacer tout composant jugé défectueux au cours des deux premières années de fonctionnement, et remboursera les frais de main-d'œuvre sur la base du barème forfaitaire de garantie sur les hayons de Maxon.

Toutes les demandes de garantie doivent être reçues dans les 30 jours suivant la date de réparation et inclure les informations suivantes :

1. Numéro de modèle du hayon élévateur
2. Numéro de série du hayon élévateur
3. Description du problème
4. Action corrective effectuée et date de la réparation.
5. Pièces utilisées pour la réparation, y compris le(s) numéro(s) de pièce MAXON.
6. Autorisation de retour du matériel (RMA) de MAXON # et/ou autorisation # si applicable (cf. ci-dessous).
7. Personne contactée chez MAXON si applicable.

ACHAT D'UNE GARANTIE SUR PIÈCES

Conditions de la garantie : Un an à compter de la date d'achat Type de garantie : Remplacement des pièces et main-d'œuvre pour le travail de remplacement

MAXON garantira toutes les pièces de rechange authentiques retournées après réception et inspection des pièces et de la facture. Toutes les réparations sous garantie doivent être effectuées par un centre de garantie MAXON agréé.

Pour toute réparation importante, il est nécessaire d'en informer le service de garantie de Maxon et d'obtenir un « numéro d'autorisation ». Les « réparations importantes » désignent généralement les réparations effectuées sur l'ensemble structurel du hayon élévateur et/ou les réparations qui ne sont pas mentionnées dans le barème forfaitaire de la garantie Maxon Slidelift.

Les composants principaux (à savoir les pompes hydrauliques, les vérins, les valves/soupapes/vannes ou les pièces structurelles défectueuses) doivent être renvoyés, frais de transport prépayés, avant le traitement de la réclamation. Afin de garantir un traitement rapide de ces demandes de garantie, un numéro d'autorisation de retour (R.G.A.) doit être obtenu auprès du service de garantie de Maxon avant de renvoyer toute pièce défectueuse. Les pièces défectueuses doivent être retournées à l'adresse suivante dans un délai de 60 jours à compter de la date de la demande pour être prises en considération :

Warranty Department, MAXON Lift Corp.

5920 Alameda St., Huntington Park, CA. 90255

La politique de garantie de Maxon n'inclut pas le remboursement du temps de trajet, du remorquage, de la location de véhicules, des appels de service, de la fabrication de pièces disponibles auprès de MAXON, de l'huile, des défauts liés à une utilisation erronée ou abusive, de la perte de revenus due à une interruption de service.

Le programme de travail à taux forfaitaire de Maxon prend en compte le temps nécessaire pour diagnostiquer un problème.

Pour obtenir des informations sur la garantie et des renseignements techniques, veuillez contacter le service à la clientèle de Maxon. Remarque : Veuillez vous adresser au service à la clientèle chaque année pour obtenir les versions actualisées des manuels.

## **Exclusions de responsabilité**

Notre responsabilité ne couvre pas : les dommages résultant d'une installation ou d'une utilisation incorrecte du Slidelift, d'une surcharge, d'une utilisation non conforme, d'une charge ou d'une capacité insuffisante de la batterie, ainsi que les accidents ou dommages dus à un contact avec le sol (par exemple, sur un terrain accidenté sur les chantiers de construction)