

MS-16-38
REV. B
FEBRERO 2020



MAXON[®]

Serie DMD

MANUAL DE
INSTALACIÓN
DMD-18, DMD-22 Y DMD-33

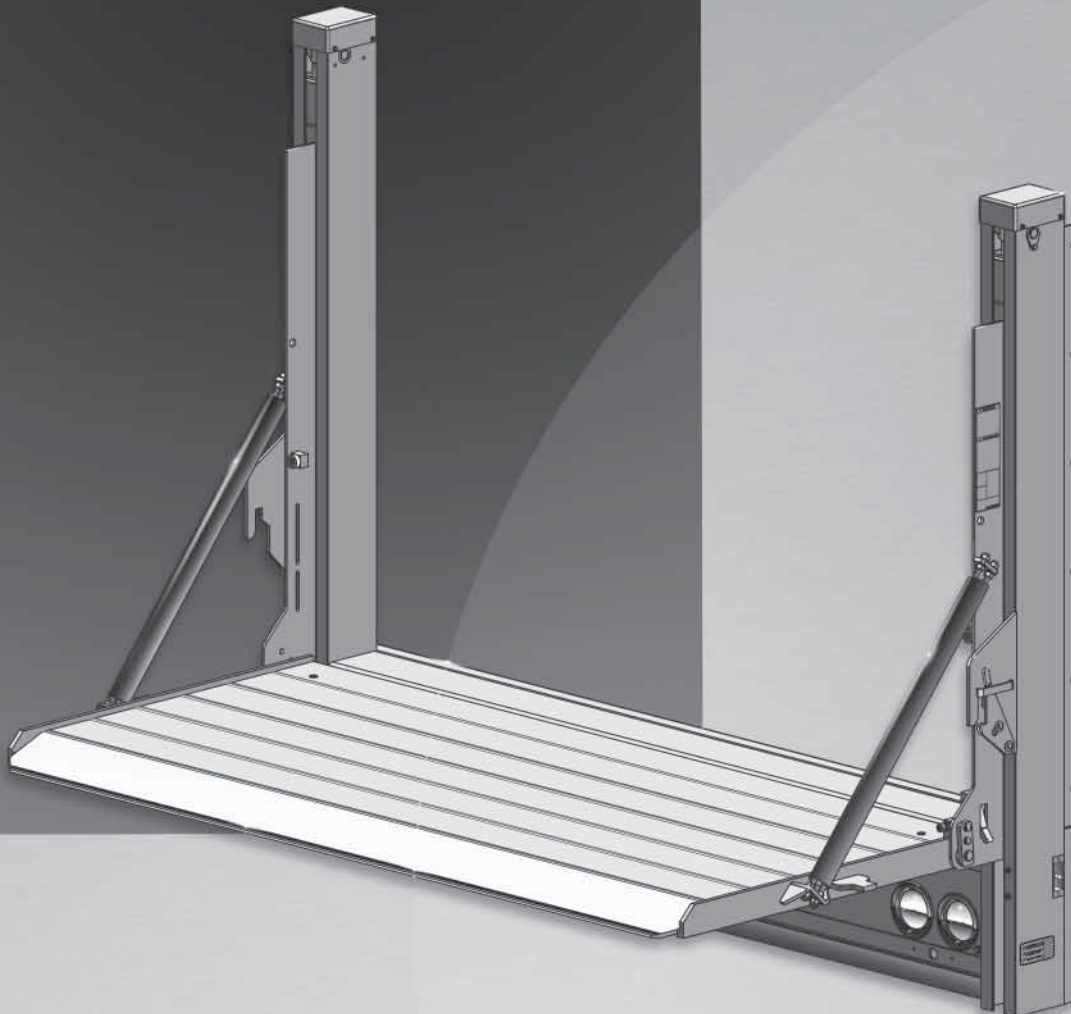

Para encontrar información sobre el **mantenimiento y partes** para su **Elevador Hidráulico DMD**, visite **www.maxonlift.com**. Seleccione **PRODUCTOS**, después **RAILIFT** y dentro **DMD**. Abra el **Manual de Mantenimiento** en la ventana **DOCUMENTACIÓN DEL PRODUCTO**. Para partes, seleccione **PARTS PORTAL**, después **RAILIFT** y dentro **DMD**.

TABLA DE CONTENIDO

| | |
|--|-----------|
| SUMARIO DE CAMBIOS: MS-16-38 REVISIÓN B | 4 |
| ADVERTENCIAS | 5 |
| AVISO | 6 |
| REQUISITOS DEL VEHÍCULO | 7 |
| CAPACIDAD DE LA CARROCERÍA..... | 7 |
| ELEVADOR HIDRÁULICO INSTALADO | 9 |
| COMPONENTES PARA INSTALACIÓN DEL ELEVADOR HIDRÁULICO | 11 |
| KITS DE INSTALACIÓN Y MANUALES | 12 |
| PASO 1- PREPARAR EL VEHÍCULO SI ES NECESARIO | 13 |
| PASO 2 - ESCOGER MÉTODO DE INSTALACIÓN | 15 |
| PASO 3 - COLOCAR EL ELEVADOR HIDRÁULICO | 16 |
| MÉTODO 1 - ATORNILLAR EL ELEVADOR A LA CARROCERÍA..... | 16 |
| MÉTODO 2 - SOLDAR EL ELEVADOR A LA CARROCERÍA..... | 18 |
| PASO 4 - CONECTAR EL CABLE A TIERRA..... | 21 |
| PASO 5 - INSTALAR CABLE DE ALIMENTACIÓN ELÉCTRICA..... | 22 |
| PASO 6 - CONECTAR EL CABLE DE ALIMENTACIÓN ELÉCTRICA..... | 23 |
| PASO 7 - CONECTAR EL CABLE DE ALIMENTACIÓN ELÉCTRICA A LA BATERÍA..... | 24 |
| PASO 8 - PRESURIZAR EL SISTEMA HIDRÁULICO | 25 |
| PASO 9 - RETIRAR LOS SOPORTES INFERIORES..... | 26 |
| PASO 10 - VERIFICAR FLUIDO HIDRÁULICO | 27 |
| PASO 11 - CONECTAR LAS LUCES POSTERIORES | 29 |
| PASO 12 - TERMINAR DE SOLDAR EL ELEVADOR AL VEHÍCULO | 30 |
| PASO 13 - RETIRAR LOS SOPORTES SUPERIORES | 33 |
| ETIQUETAS | 34 |
| ETIQUETAS Y PLACAS | 36 |

| | |
|--|-----------|
| RETOCAR PINTURA..... | 37 |
| OPCIONES DE ALIMENTACIÓN ELÉCTRICA..... | 38 |
| CONFIGURACIÓN RECOMENDADA PARA LA ALIMENTACIÓN ELÉCTRICA DEL ELEVADOR | 38 |
| DIAGRAMAS DEL SISTEMA | 41 |
| OPERACIÓN DEL MOTOR DE LA BOMBA Y VÁLVULA (CIERRE MANUAL)..... | 41 |
| OPERACIÓN DEL MOTOR Y VÁLVULA (EQUIPADO CON CIERRE HIDRÁULICO)..... | 42 |
| ESQUEMA HIDRÁULICO (CIERRE MANUAL)..... | 43 |
| ESQUEMA HIDRÁULICO (EQUIPADO CON CIERRE HIDRÁULICO)..... | 44 |
| ESQUEMA ELÉCTRICO (CIERRE MANUAL) | 45 |
| ESQUEMA ELÉCTRICO (EQUIPADO CON CIERRE HIDRÁULICO) | 46 |
| ESQUEMA ELÉCTRICO - ENSAMBLE DE ARNÉS PUENTE..... | 47 |
| ESQUEMA ELÉCTRICO - ENSAMBLE DE CARCASA DE LA CUBIERTA (SIN LUCES).. | 48 |
| ESQUEMA ELÉCTRICO - ENSAMBLE DE CARCASA DE LA CUBIERTA (CON CUATRO LUCES) | 49 |
| ESQUEMA ELÉCTRICO - ENSAMBLE DE CARCASA DE LA CUBIERTA, VEHÍCULO EXTRANJERO (CON SEIS LUCES)..... | 50 |
| VALORES ELÉCTRICOS DMD..... | 51 |
| OPCIONES..... | 52 |
| COMPONENTES OPCIONALES PARA EL ELEVADOR | 52 |
| SOLICITUD PARA INSPECCIÓN ANTES DE LA ENTREGA..... | 53 |

SUMARIO DE CAMBIOS: MS-16-38 REVISIÓN B

| PÁGINA | DESCRIPCIÓN DEL CAMBIO |
|---------------|--|
| PORTADA | Se actualizó la revisión, fecha de publicación, y se agregó el modelo DMD con capacidad de 1800 lb. |
| 5 | Se agregó la ADVERTENCIA de la Propuesta 65 California. |
| 8 | Se agregó la capacidad de la carrocería del DMD-18 a la Tabla 8-1. |
| 34,35 | Se actualizó la hoja de etiquetas a la más reciente N/P 298155-02. Se añadió la Tabla 34-1 para la etiqueta de capacidad del DMD 1800, 2200 y 3300 lb. |
| 53 | Se actualizó la solicitud para inspección antes de la entrega para DMD. |

Obedezca las siguientes **ADVERTENCIAS** e **INSTRUCCIONES** al instalar los elevadores hidráulicos. Consulte los requisitos de seguridad al operar en el manual de operación.

ADVERTENCIA

Instalar y mantener el elevador hidráulico puede exponerle a químicos, incluyendo plomo, los cuales pueden causar cáncer y anomalías congénitas u otros daños reproductivos conocidos para el estado de California. Para minimizar su exposición, instale y mantenga el elevador hidráulico en un área ventilada y utilice **Protección Personal adecuada (PPE, por sus siglas en inglés)**. Para obtener más información consulte www.P65Warnings.ca.gov.

ADVERTENCIA

- No se coloque ni permita que haya obstrucciones bajo la plataforma cuando esté bajando el elevador hidráulico. **Verifique que sus pies estén lejos del elevador hidráulico.**
- **Mantenga dedos, manos, brazos, piernas y pies lejos de partes en movimiento del elevador hidráulico (y de los bordes de la plataforma) cuando opere el elevador hidráulico.**
- **Guarde correctamente la plataforma cuando no esté en uso. Las plataformas desplegadas pueden representar un peligro para transeúntes o vehículos circundantes.**
- **Verifique que la batería de alimentación eléctrica esté desconectada** durante la instalación del elevador hidráulico. Conecte la batería del vehículo al elevador sólo hasta que la instalación haya sido completada o como se lo soliciten las instrucciones de instalación.
- **Retire todos sus anillos, relojes y joyería antes de realizar cualquier trabajo eléctrico.**
- Si necesita estar en la plataforma mientras opera el elevador hidráulico, mantenga sus pies y cualquier otro objeto lejos del borde interno de la plataforma; ya que pueden quedar atrapados entre la plataforma y la placa de extensión del elevador hidráulico.
- Nunca realice modificaciones no autorizadas al elevador hidráulico. Éstas pueden provocar una falla prematura o riesgos para los operadores y personal de mantenimiento del elevador.
- Las prácticas recomendadas para soldar partes de acero están especificadas en el actual código de soldadura estructural **D1.1 Código de Soldadura Estructural - Acero** publicado por la **Sociedad Americana de Soldadura (AWS por sus siglas en inglés)**. Las soldaduras realizadas incorrectamente pueden provocar daños al elevador hidráulico y/o al vehículo en que está instalado, además de lesiones personales.
- Las prácticas recomendadas para soldar partes de acero galvanizado están especificadas en el actual código de soldadura estructural **D19.0 Soldar Acero Revestido con Zinc** publicado por la **Sociedad Americana de Soldadura (AWS por sus siglas en inglés)**. Las soldaduras realizadas incorrectamente pueden provocar daños al elevador hidráulico y/o al vehículo en que está instalado, además de lesiones personales.

11921 Slauson Ave. Santa Fe Springs, CA. 90670 (800) 227-4116 FAX (888) 771-7713

MAXON[®]

INSTRUCCIONES DE SEGURIDAD

- Lea cuidadosamente las instrucciones en este **Manual de Instalación** antes de instalar al Elevador Hidráulico.
- Antes de poner en operación el elevador hidráulico, lea detenidamente las instrucciones de operación descritas en el **Manual de Operación**.
- Obedezca todas las etiquetas de **ADVERTENCIAS** e instrucciones adheridas al elevador.
- Mantenga todas las etiquetas limpias y visibles. Reemplace cualquier etiqueta ilegible o faltante. Puede obtener reemplazos gratuitos por parte del **Servicio al Cliente Maxon**.
- Tome en cuenta la seguridad y ubicación de personas y objetos cercanos al operar el elevador hidráulico. Permanezca a un lado de la plataforma mientras opera el elevador hidráulico.
- No permita que personas sin entrenamiento adecuado operen el elevador hidráulico.
- Utilice un equipo de seguridad adecuado, como gafas protectoras, escudo facial y trajes de protección cuando brinde mantenimiento al elevador hidráulico y manipule la batería. Tanto la piel, como los ojos desprotegidos pueden resultar lesionados por entrar en contacto con el ácido de la batería y con las rebabas del metal.
- Tenga cuidado al trabajar con las baterías de los vehículos. Verifique que el área de trabajo esté bien ventilada y que no haya fuego o chispas cerca de la batería. Nunca coloque sobre ésta objetos que puedan generar un corto circuito entre las terminales. Si el ácido de la batería entra en contacto con sus ojos, busque ayuda inmediata. Si cae ácido sobre su piel, lave inmediatamente con agua y jabón.
- Si ocurre una emergencia (vehicular o del elevador) mientras opera el elevador hidráulico, suelte el interruptor de control para detener el elevador.
- Un elevador correctamente instalado opera de manera suave y razonablemente silencioso. El único ruido notorio durante la operación proviene de la unidad de energía al descender y elevar la plataforma. Esté atento a chirridos, chasquidos y rasguños; corrija el problema antes de seguir operando el Elevador.

AVISO

- Maxon Lift es responsable de brindar las instrucciones para instalar correctamente el elevador hidráulico **MAXON** en los camiones solamente.
- Los instaladores de elevadores hidráulicos, y no Maxon Lift, son responsables de revisar y de seguir los reglamentos Federales, Estatales y Locales de acuerdo al camión.

REQUISITOS DEL VEHÍCULO

NOTA: El instalador es responsable de asegurar que el vehículo cumpla con los reglamentos y estándares Federales, Estatales y Locales.

CAPACIDAD DE LA CARROCERÍA

⚠ ADVERTENCIA

Consulte con el fabricante de la carrocería del camión para obtener información de la capacidad de la carrocería del camión. Verifique que la fuerza creada por el elevador esté dentro de los límites otorgados por el fabricante de la carrocería.

NOTA: La altura máxima de operación de la cama del vehículo es de 54" [137 cm] (sin carga). La mínima es de 30" [76.2 cm] (con carga). No instale este elevador hidráulico en vehículos con puertas abatibles.

El DMD es un elevador montado sobre la carrocería, ejerce fuerzas sobre cada una de las paredes laterales de la caja y la carrocería del camión (**FIG. 7-1**). Para instalar correctamente, las estructuras de los camiones deben ser lo suficientemente resistentes para soportar las fuerzas de tensión, compresión y de corte que se muestran en la **FIG. 7-1**. Utilice las **TABLAS 8-1, 8-2 y 8-3** en la página siguiente para calcular las fuerzas según sea el tipo, tamaño y capacidad de carga de la plataforma de su elevador hidráulico.

X= Tensión en cada pared lateral

Y= Compresión en cada pared lateral

Z= Cizalla en cada pared lateral

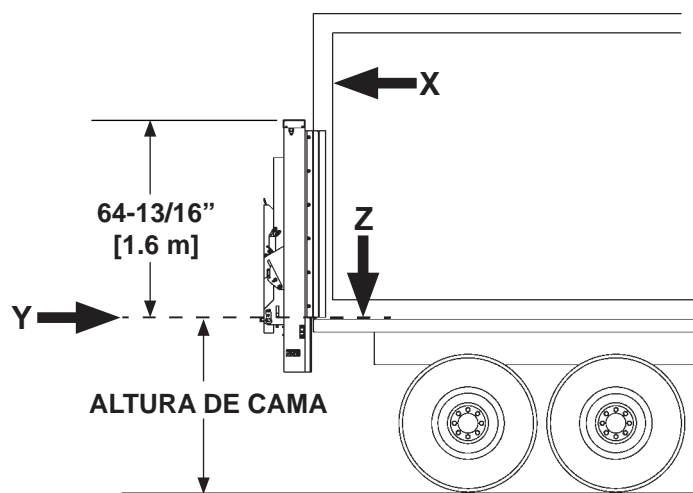

FIG. 7-1

REQUISITOS DEL VEHÍCULO - Cont. CAPACIDAD DE LA CARROCERÍA - Cont.

FUERZAS DE DMD-18

| | | 96" [2.4 m] ANCHO | | 102" [2.5 m] ANCHO | |
|------------------|------------|-------------------|-----------|--------------------|-----------|
| CAPACIDAD MODELO | TAMAÑO P/F | (X) (Y) lb/kg | (Z) lb/kg | (X) (Y) lb/kg | (Z) lb/kg |
| 1800 LB | 36 | 496/224 | 2125/963 | 499/226 | 2439/1106 |
| | 42 | 560/254 | 2438/1105 | 566/256 | 2461/1116 |
| | 48 | 644/292 | 2458/1114 | 633/287 | 2480/1124 |
| | 54 | 694/314 | 2475/1122 | 701/317 | 2500/1133 |
| | 60 | 762/345 | 2496/1132 | 771/349 | 2522/1143 |
| | 72 | 902/409 | 2534/1149 | 914/414 | 2565/1163 |

TABLA 8-1

FUERZAS DE DMD-22

| | | 96" [2.4 m] ANCHO | | 102" [2.5 m] ANCHO | |
|------------------|------------|-------------------|-----------|--------------------|-----------|
| CAPACIDAD MODELO | TAMAÑO P/F | (X) (Y) lb/kg | (Z) lb/kg | (X) (Y) lb/kg | (Z) lb/kg |
| 2200 lb | 36 | 606/275 | 2958/1342 | 610/277 | 2982/1353 |
| | 42 | 685/311 | 2980/1352 | 692/314 | 3009/1365 |
| | 48 | 767/348 | 3005/1363 | 774/351 | 3032/1375 |
| | 54 | 848/385 | 3026/1372 | 857/389 | 3056/1386 |
| | 60 | 932/423 | 3051/1384 | 942/427 | 3083/1398 |
| | 72 | 1103/500 | 3098/1405 | 1117/507 | 3136/1422 |

TABLA 8-2

FUERZAS DE DMD-33

| | | 96" [2.4 m] ANCHO | | 102" [2.5 m] ANCHO | |
|------------------|------------|-------------------|-----------|--------------------|-----------|
| CAPACIDAD MODELO | TAMAÑO P/F | (X) (Y) lb/kg | (Z) lb/kg | (X) (y) lb/kg | (Z) lb/kg |
| 3300 lb | 36 | 831/377 | 4058/1841 | 831/377 | 4037/1831 |
| | 42 | 938/425 | 4080/1851 | 938/425 | 4058/1841 |
| | 48 | 1047/475 | 4105/1862 | 1047/475 | 4081/1851 |
| | 54 | 1157/525 | 4126/1871 | 1157/525 | 4096/1858 |
| | 60 | 1269/576 | 4151/1883 | 1269/576 | 4121/1869 |
| | 72 | 1495/678 | 4198/1904 | 1495/678 | 4168/1890 |

TABLA 8-3

REQUISITOS DEL VEHÍCULO - Cont. ELEVADOR HIDRÁULICO INSTALADO

NOTA: Si las columnas del elevador hidráulico montadas exceden un ángulo de 91 grados en relación al nivel del suelo; o si el elevador hidráulico no puede instalarse al ras del bastidor de la carrocería, se puede utilizar un calce de acero para reducir las diferencias entre el marco de la caja y las columnas del elevador hidráulico. Verifique que los materiales y soldaduras añadidos cumplan con los requisitos de la sección **CAPACIDAD DE LA CARROCERÍA** en las páginas anteriores.

1. Con el vehículo estacionado sobre suelo nivelado, las columnas del DMD deberán estar en una posición perpendicular (vertical) con respecto al nivel del suelo para una operación correcta del elevador hidráulico (**FIGS. 9-1 y 9-2**).

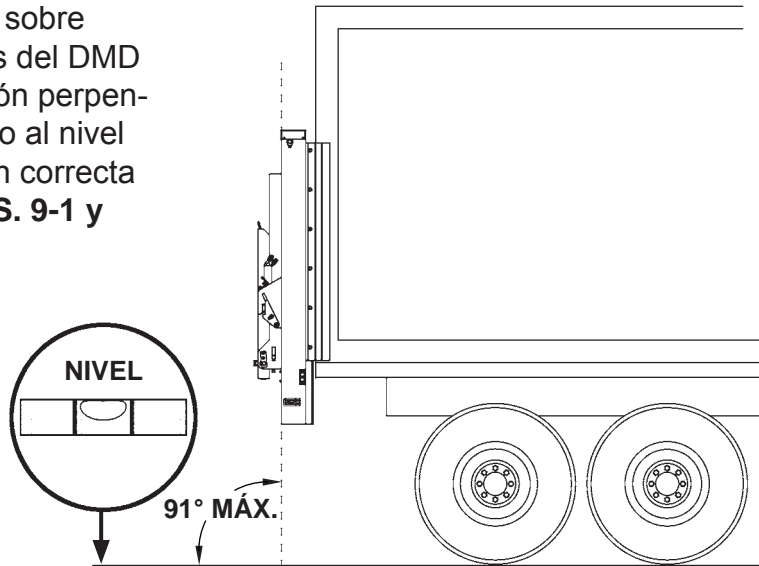

**ELEVADOR HIDRÁULICO INSTALADO EN CARROCERÍA DE CAMIÓN
(SE MUESTRAN LAS COLUMNAS PERPENDICULARES AL SUELO)**

FIG. 9-1

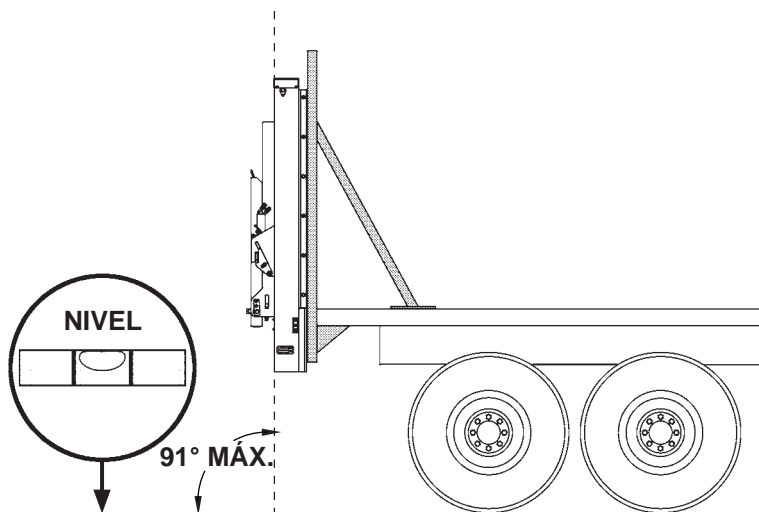

**ELEVADOR HIDRÁULICO INSTALADO EN CAMA PLANA (SE MUESTRAN
COLUMNAS Y SOPORTES PERPENDICULARES AL SUELO)**

FIG. 9-2

REQUISITOS DEL VEHÍCULO - Cont.

2. Con el elevador hidráulico centrado sobre la carrocería del vehículo, cada columna debe ajustarse a los postes de la carrocería del vehículo con ningún o mínimo desplazamiento (**FIG. 10-1**). Puede existir desplazamiento de los postes con respecto al borde interno de las columnas. El elevador se extiende detrás de la carrocería del vehículo mientras que se encuentra replegado, como se muestra en **FIG. 10-1A**.

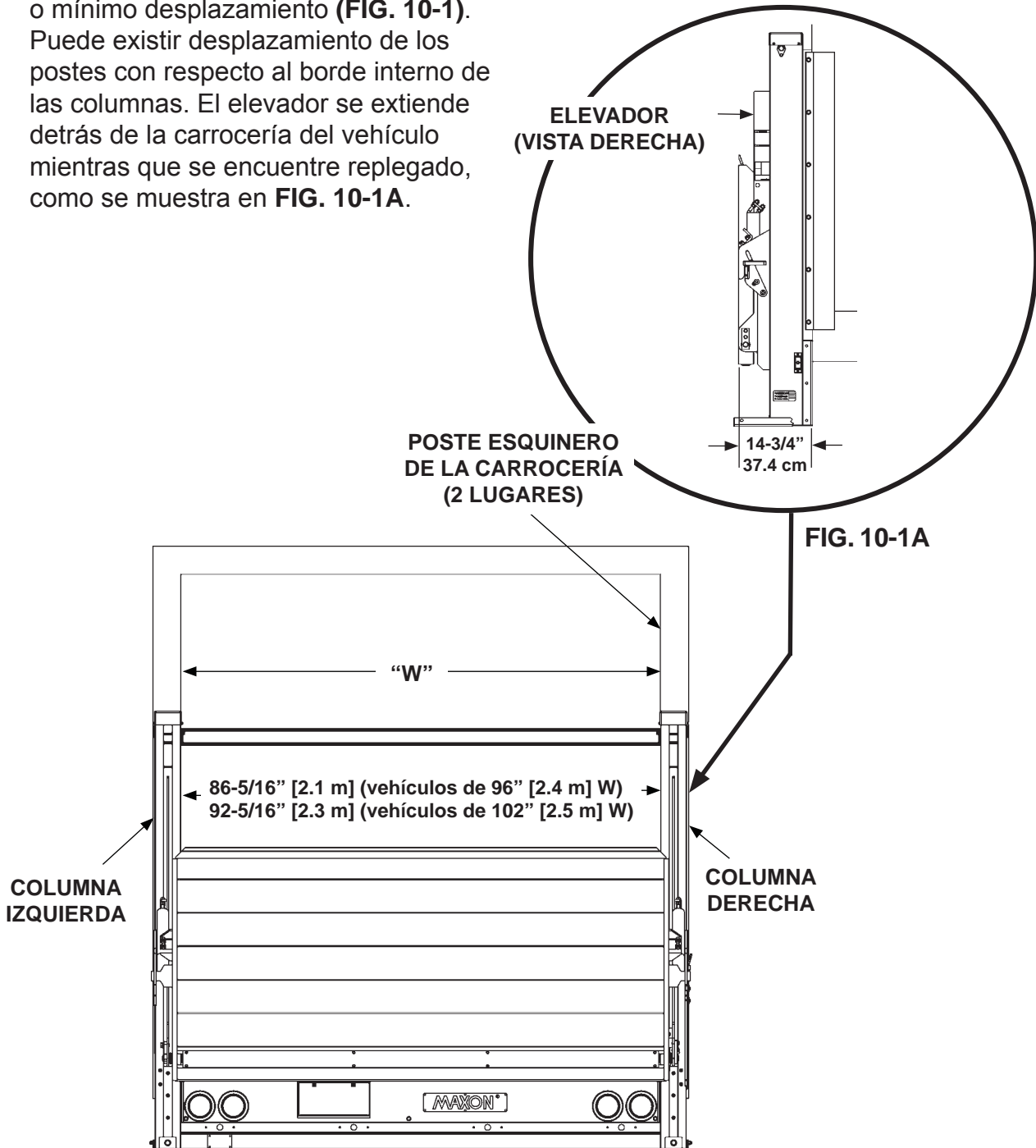

COLUMNAS AJUSTADAS A POSTES DE ESQUINA DE LA CARROCERÍA CON NINGÚN O MÍNIMO DESPLAZAMIENTO
FIG. 10-1

COMPONENTES PARA INSTALACIÓN DEL ELEVADOR HIDRÁULICO

NOTA: Verifique que tenga todas las partes y componentes antes de instalar el elevador hidráulico. Coteje las partes en las cajas de partes y kits de instalación con el listado de embalaje de cada una de las cajas. En caso de partes o componentes faltantes o incorrectos, contacte a:

Servicio al cliente Maxon
Llame al (800) 227-4116
o envíe un correo a cservice@maxonlift.com

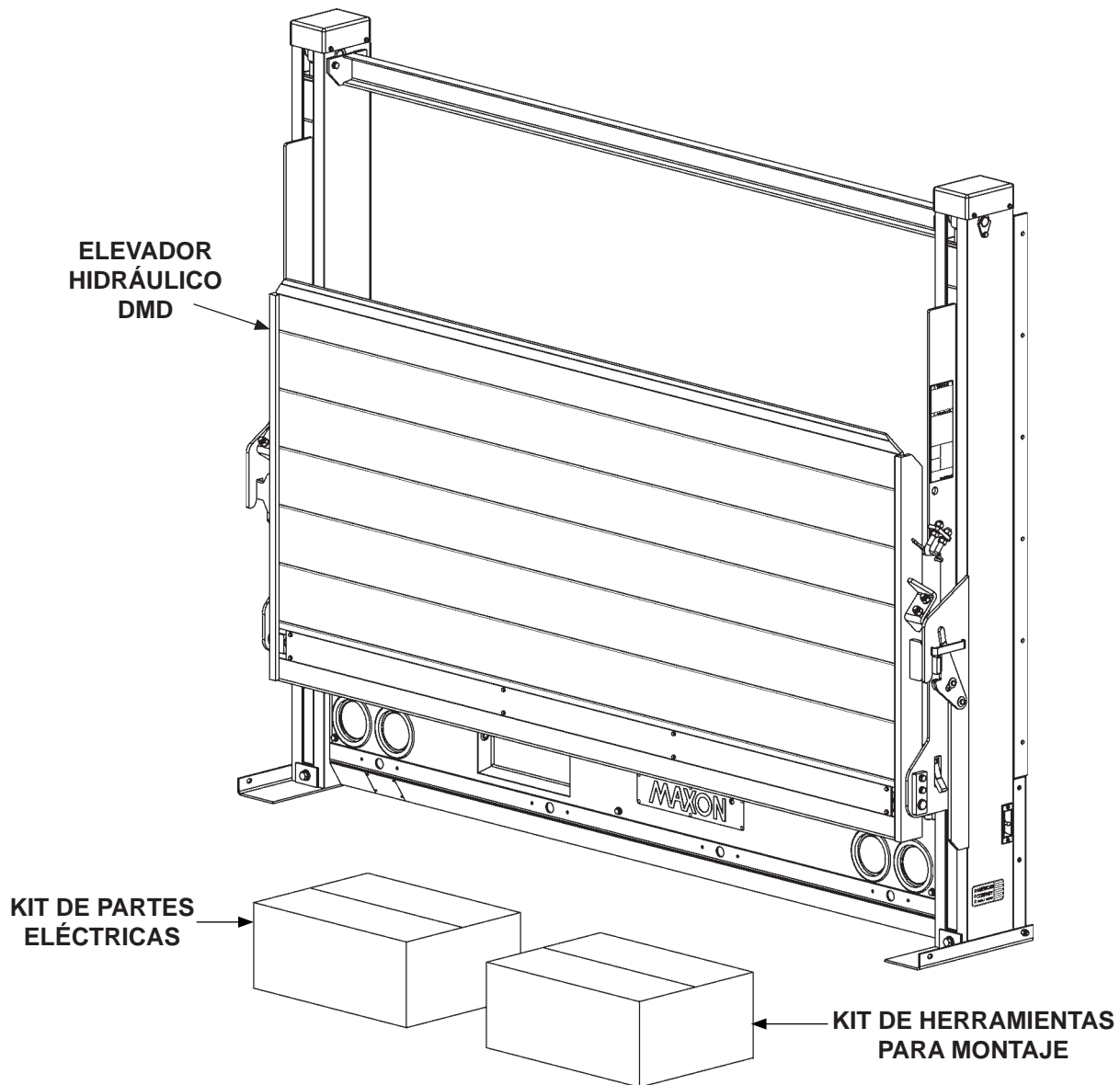

FIG. 11-1

KITS DE INSTALACIÓN Y MANUALES

Para encontrar información sobre el **mantenimiento y partes** para su **Elevador Hidráulico DMD**, visite www.maxonlift.com. Seleccione **PRODUCTOS**, después **RAILIFT** y dentro **DMD**. Abra el **Manual de Mantenimiento** en la ventana **DOCUMENTACIÓN DEL PRODUCTO**. Para partes, seleccione **PARTS PORTAL**, después **RAILIFT** y dentro **DMD**.

| ART. | NOMENCLATURA O DESCRIPCIÓN | CANT. | NÚMERO DE PARTE |
|------------|---|-------|-----------------|
| REF | KIT DE HERRAMIENTAS PARA MONTAJE DE DMD | 1 | 298881-01 |
| 1 | TUERCA DE SEGURIDAD CON BRIDA 3/8"-16 | 12 | 901023-03 |
| 2 | TORNILLO CON CABEZA HEX. 3/8"-16 X 4" LG, GRADO 8 | 12 | 900014-14 |
| 3 | TUERCA DE SEGURIDAD CON CABEZA HEX. 3/8"-16, CABEZA DELGADA | 12 | 901016-4 |
| 4 | ARANDELA PLANA 3/8" GRADO 8 | 12 | 903442-03 |

TABLA 12-1

| ART. | NOMENCLATURA O DESCRIPCIÓN | CANT. | NÚM. PARTE |
|-------------|---|-------|------------|
| REF. | KIT DE PARTES ELÉCTRICAS PARA DMD | 1 | 298882-01 |
| 1 | ENSAMBLE CABLE, CALIBRE 2, 5/16", ANILLO 3/8", 74" LG. | 1 | 268226-06 |
| 2 | TERMINAL DE COBRE, CALIBRE 2, 5/16" | 2 | 906497-02 |
| 3 | ENSAMBLE CABLE, CALIBRE 2, ROJO 5/16", ANILLO 1/4", 35' LG. | 1 | 295968-04 |
| 4 | TORNILLO CON CABEZA 5/16"-18 X 1" LG., GRADO 8 | 1 | 900009-2 |
| 5 | TUERCA CON CABEZA HEX. 5/16"-18 | 1 | 901011-3 |
| 6 | ARANDELA PLANA 5/16", GROSOR 1/16" | 1 | 902000-8 |
| 7 | ARANDELA GRUESA DENTADA EXTERIOR 5/16" D.I. | 1 | 903429-01 |
| 8 | ABRAZADERA DE RESORTE | 8 | 050079 |
| 9 | DISYUNTOR 150 A | 1 | 907207-01 |
| 10 | PUENTE DISYUNTOR DE BATERÍA | 1 | 295967-01 |

TABLA 12-2

| ART. | NOMENCLATURA O DESCRIPCIÓN | CANT. | NÚMERO DE PARTE |
|-------------|----------------------------|-------|-----------------|
| REF. | KIT DE MANUALES DMD | 1 | 298884-02 |
| 1 | A. MANUAL DE INSTALACIÓN | 1 | MS-16-38 |
| 2 | B. MANUAL DE OPERACIÓN | 1 | MS-16-39 |

TABLA 12-3

PASO 1- PREPARAR EL VEHÍCULO SI ES NECESARIO

NOTA: Realice las siguientes modificaciones solamente en vehículos de cama plana.
Si el vehículo no es de cama plana, omita este paso.

NOTA: Ambos postes de soporte deben ser perpendiculares al suelo nivelado. Ver sección
REQUISITOS DEL VEHÍCULO, ELEVADOR HIDRÁULICO INSTALADO.

NOTA: Los materiales para la instalación del marco no se incluyen con este elevador.

⚠ ADVERTENCIA

Las prácticas recomendadas para soldar partes de acero están especificadas en el actual D1.1 Código de Soldadura Estructural - Acero, publicado por la AWS (por sus siglas en inglés). Soldar incorrectamente puede provocar daños al elevador y al vehículo, además de lesiones personales.

1. Arme el bastidor de soporte, como se muestra en las FIGS. 13-1A, -1B y -1C, para instalar el elevador hidráulico en vehículos de cama plana. Luego, consulte la siguiente página para las instrucciones de soldadura.

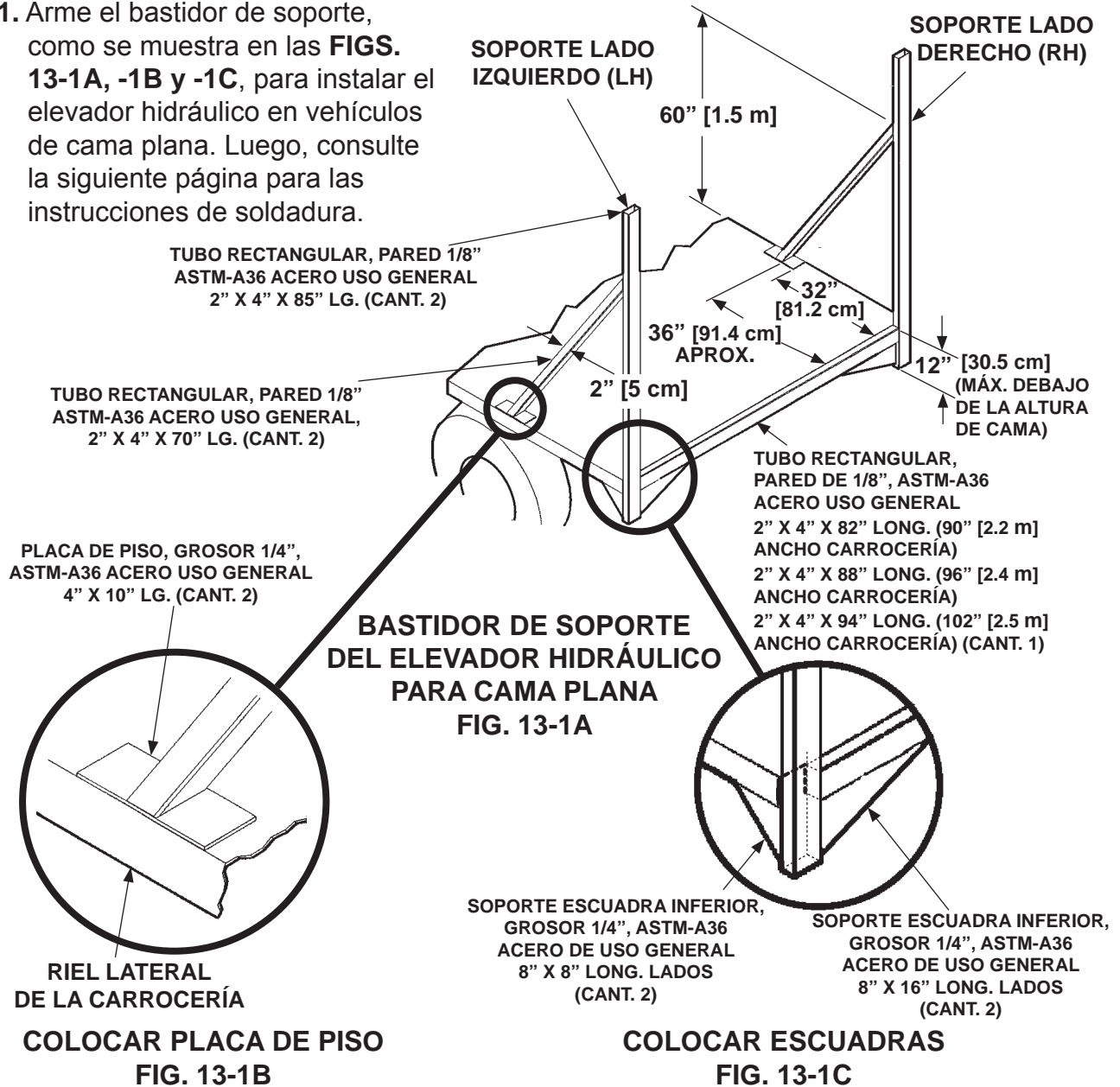

PASO 1- PREPARAR EL VEHÍCULO SI ES NECESARIO

- Cont.

2. Suelde los soportes del elevador, como se muestra en FIGS. 14-1A, -1B, -1C y -1D.

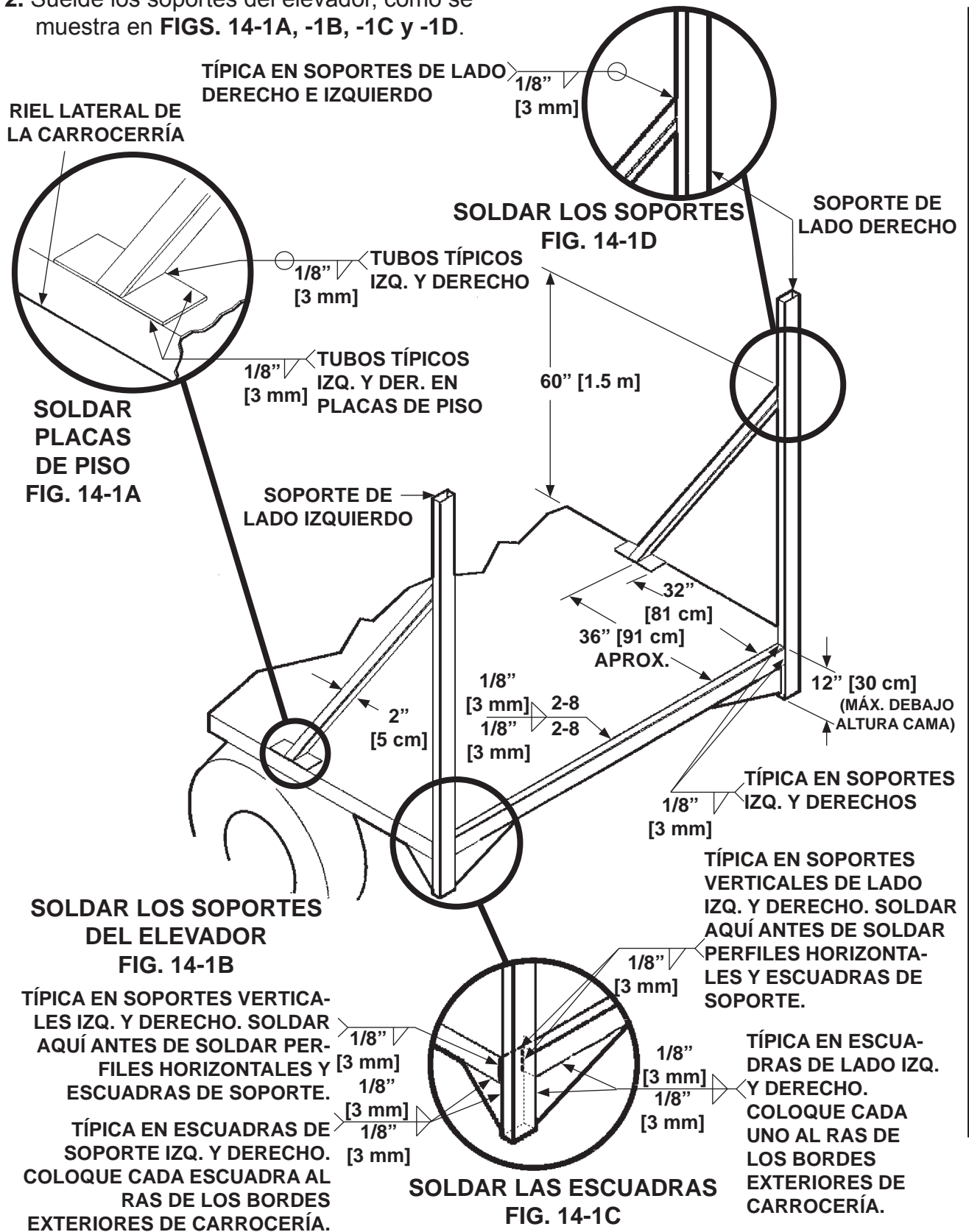

11921 Slauson Ave. Santa Fe Springs, CA. 90670 (800) 227-4116 FAX (888) 771-7713

MAXON

PASO 2 - ESCOGER MÉTODO DE INSTALACIÓN

Este manual incluye dos métodos para montar un Elevador Hidráulico DMD en la carrocería de un vehículo.

MÉTODO 1 - Si la carrocería del vehículo tiene instalado canales para montaje (**FIG. 15-1**), consulte las instrucciones **ATORNILLAR EL ELEVADOR HIDRÁULICO A LA CARROCERÍA** en el **PASO 3**.

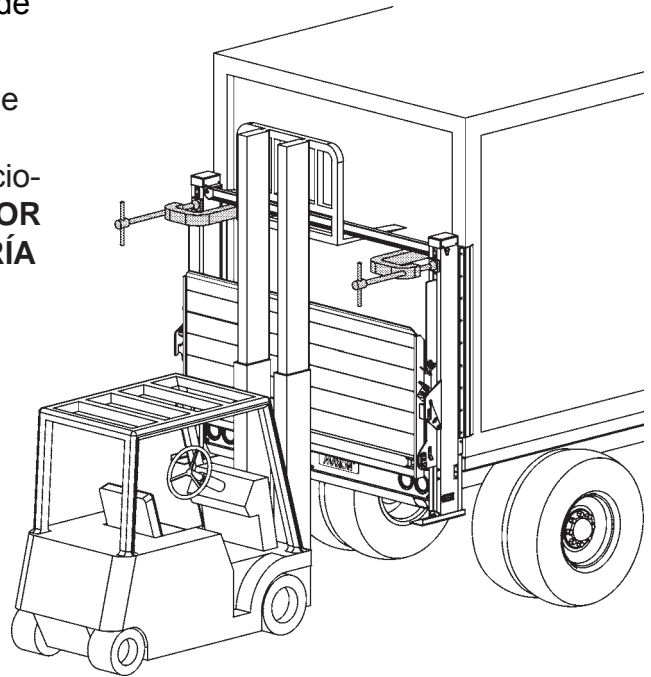

FIG. 15-1

MÉTODO 2 - Si la carrocería del vehículo no tiene instalado canales para montaje (**FIG. 15-2**), consulte las instrucciones **SOLDAR EL ELEVADOR HIDRÁULICO A LA CARROCERÍA** en el **PASO 3**.

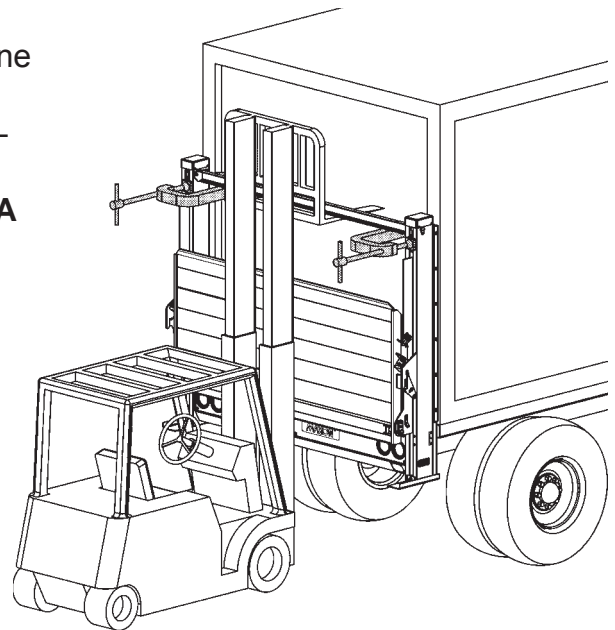

FIG. 15-2

PASO 3 - COLOCAR EL ELEVADOR HIDRÁULICO MÉTODO 1 - ATORNILLAR EL ELEVADOR A LA CARROCERÍA

NOTA: Las instrucciones del método 1 se colocan para instalar un elevador hidráulico en un vehículo con canales de montaje de extrusión pre-montados en la carrocería del vehículo. Los canales de extrusión NO se incluyen con el elevador.

1. Los canales de montaje de extrusión se deben instalar en ambos lados posteriores de la carrocería del vehículo, como se muestra en **FIGS. 16-1, 16-1A y 16-1B**.

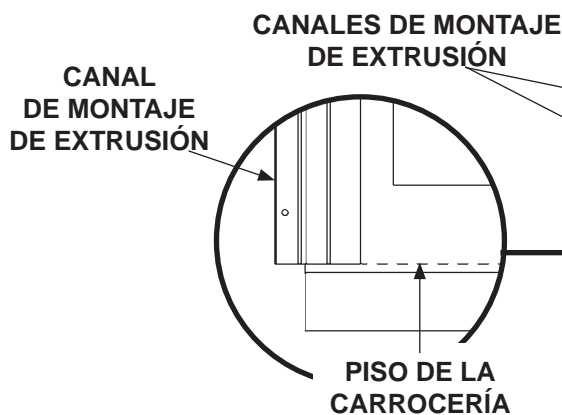

FIG. 16-1A

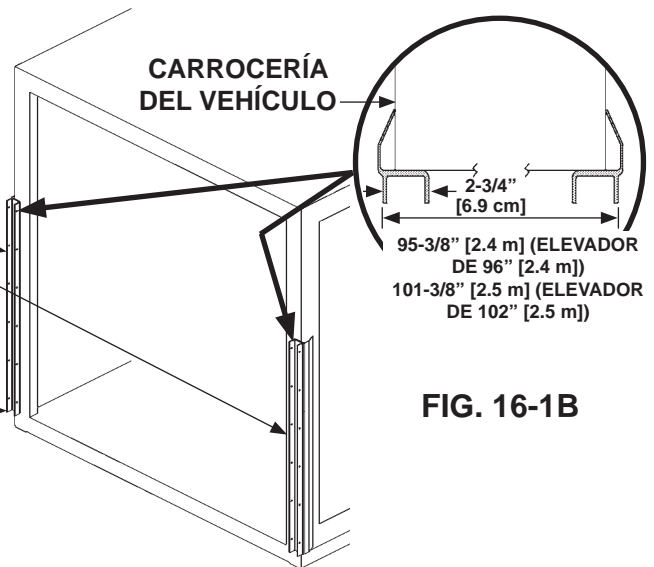
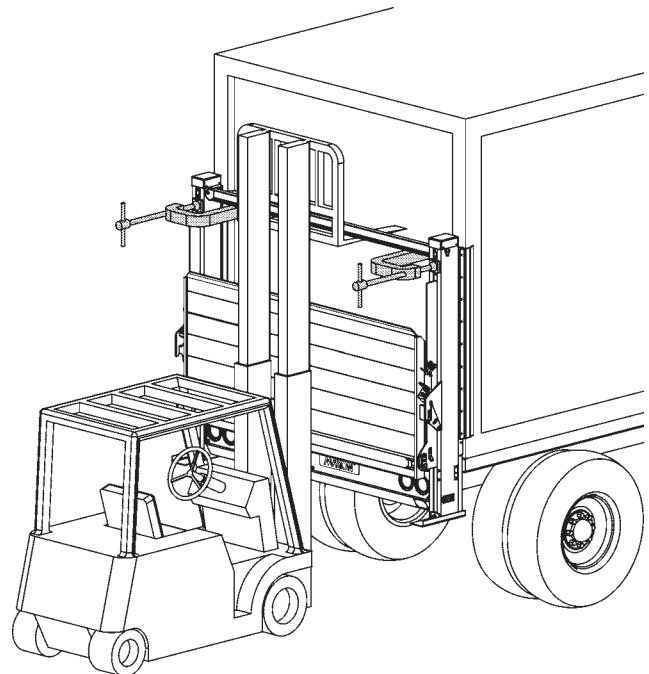

FIG. 16-1B

INSTALAR LOS CANALES DE MONTAJE DE EXTRUSIÓN EN LA CARROCERÍA FIG. 16-1

2. Utilice la grúa aérea o el montacargas para centrar el elevador contra el vehículo (**FIG. 16-2**). Eleve el elevador hasta que la parte superior de la carcasa esté contra los canales de montaje y al ras con el piso de la carrocería (**FIG. 16-2**).



COLOCAR EL ELEVADOR EN LA CARROCERÍA DEL VEHÍCULO FIG. 16-2

PASO 3 - COLOCAR EL ELEVADOR HIDRÁULICO - Cont. MÉTODO 1 - ATORNILLAR EL ELEVADOR A LA CARROCERÍA - Cont.

NOTA: Si se necesita, utilice una abrazadera para asegurar el canal de columna del elevador al canal de montaje del camión antes de taladrar agujeros en el canal de la carrocería del vehículo.

3. Ya que el elevador se coloque en la carrocería (**FIG. 16-2**), utilice los agujeros del soporte de montaje del elevador como plantilla para taladrar los opuestos en el canal de montaje en la carrocería. Taladre agujeros de 13/32" [1 cm], con una broca de 5" [12 cm] lg., a través del canal de montaje del vehículo, como se muestra en **FIG. 17-1**.
4. Atornille el elevador a los canales de montaje en la carrocería, usando tornillos con cabeza hex., arandelas planas, tuercas hex. y tuercas de seguridad (art. de kit) como en **FIG. 17-1**. Coloque una fuerza de torsión en las tuercas de 18 +/- 4 lb-ft [24.4 +/- 5.4 Nm].

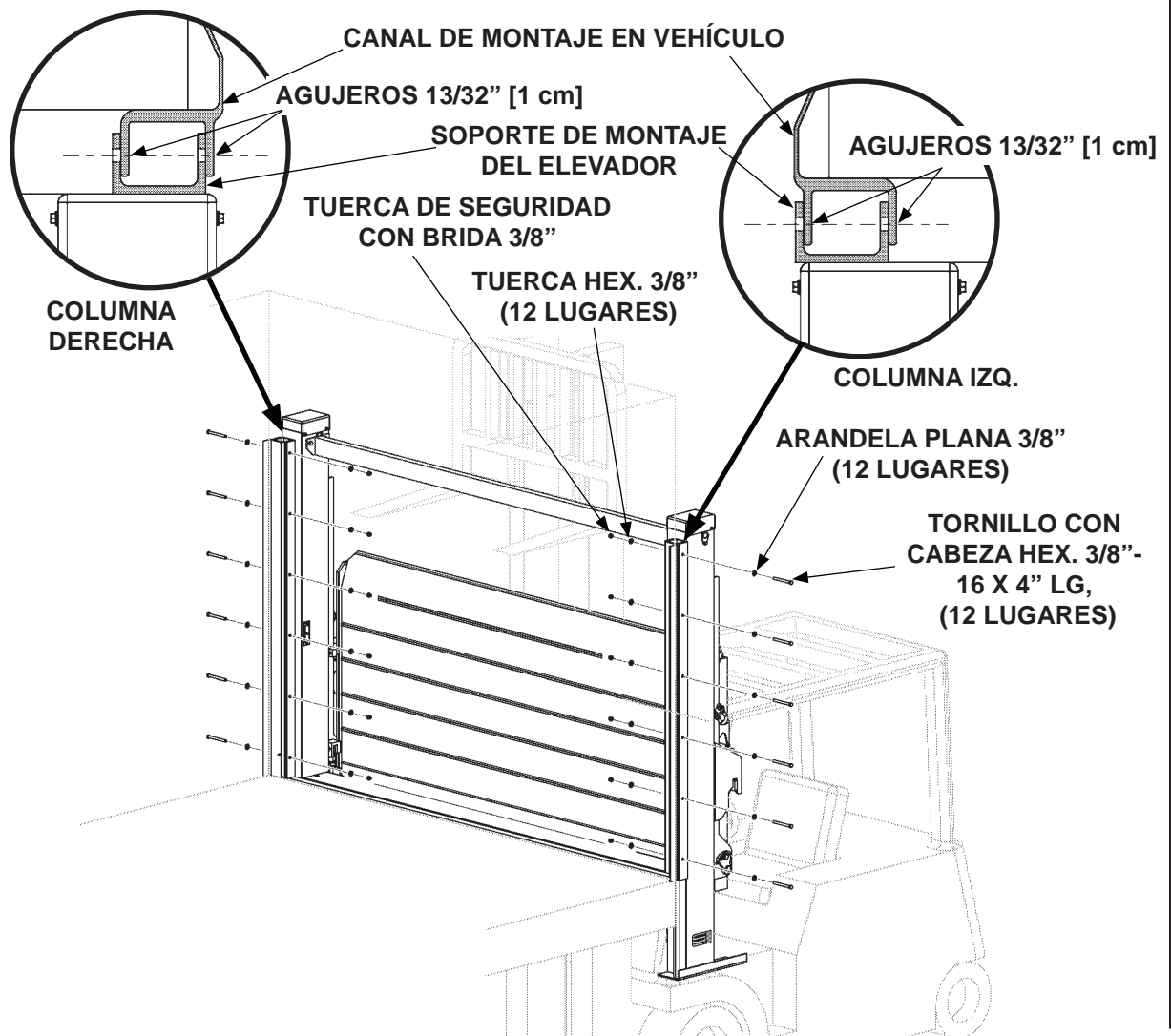

ATORNILLAR ELEVADOR A LA CARROCERÍA
FIG. 17-1

DIRÍJASE AL PASO 4: CONECTAR EL CABLE A TIERRA

PASO 3 - COLOCAR EL ELEVADOR HIDRÁULICO - Cont.

MÉTODO 2 - SOLDAR EL ELEVADOR A LA CARROCERÍA

⚠ PRECAUCIÓN

Las prácticas recomendadas para soldar las partes de acero se incluyen en el actual D1.1 Código de Soldadura Estructural - Acero de AWS (por sus siglas en inglés). Daños al elevador y/o al vehículo, así como personal, puede resultar de soldaduras incorrectas.

NOTA: Antes de soldar los canales de montaje del elevador a la carrocería, asegure:

- Que los bordes internos de la carcasa principal esté al ras con la parte superior del I larguero posterior en la carrocería.
- Que la superficie superior de la carcasa principal esté a nivel con el suelo.

1. Suelde 2 ángulos de soporte de 10" X 1-1/2" X 1-1/2" (**kit de instalación N/P 299912-01**) al frente de la superficie del larguero posterior en el vehículo, a 1" [2.5 cm] debajo del piso del vehículo, cerca de las columnas, como se muestra en **FIGS. 18-1, 18-1A y 18-1B**. El ángulo ayuda a mantener la placa de extensión al ras con la parte superior de la cama del vehículo mientras instala el elevador.

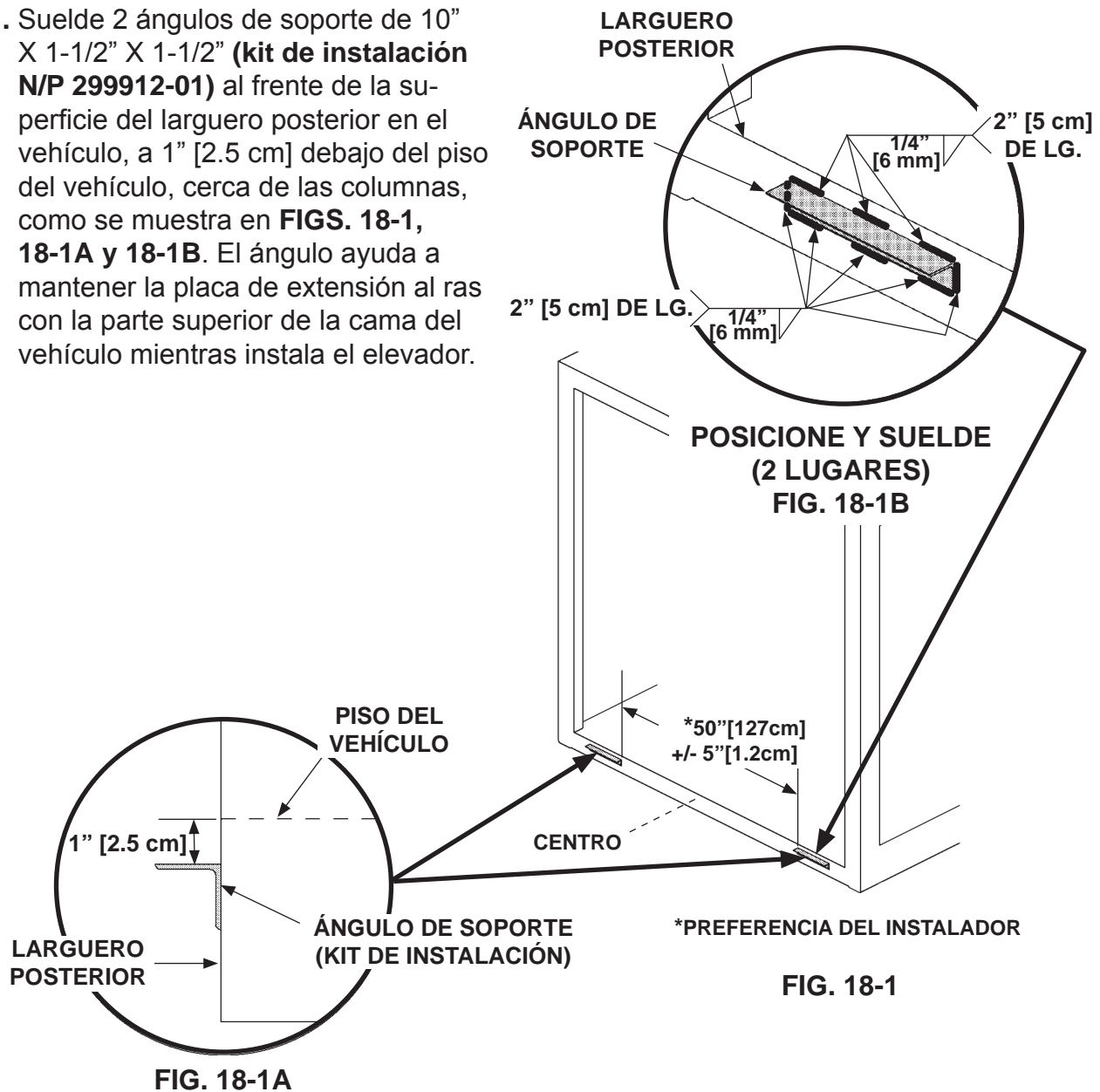

PASO 3 - COLOCAR EL ELEVADOR HIDRÁULICO - Cont. MÉTODO 2 - SOLDAR EL ELEVADOR A LA CARROCERÍA - Cont.

- Utilice la grúa aérea o el montacargas para centrar el elevador contra el vehículo (FIG. 19-1). Eleve el elevador hasta que la parte superior de la carcasa esté contra los canales de montaje y al ras con el piso de la carrocería FIG. 19-1A.

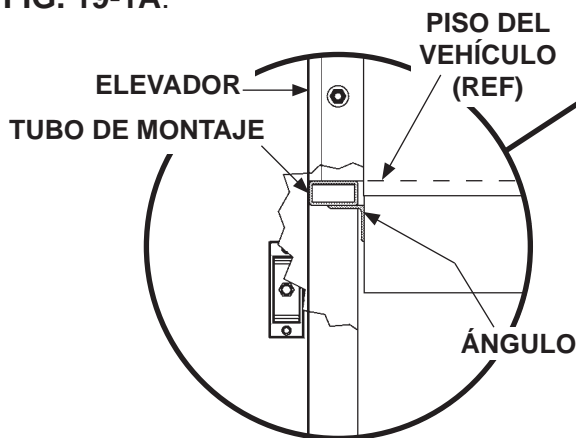
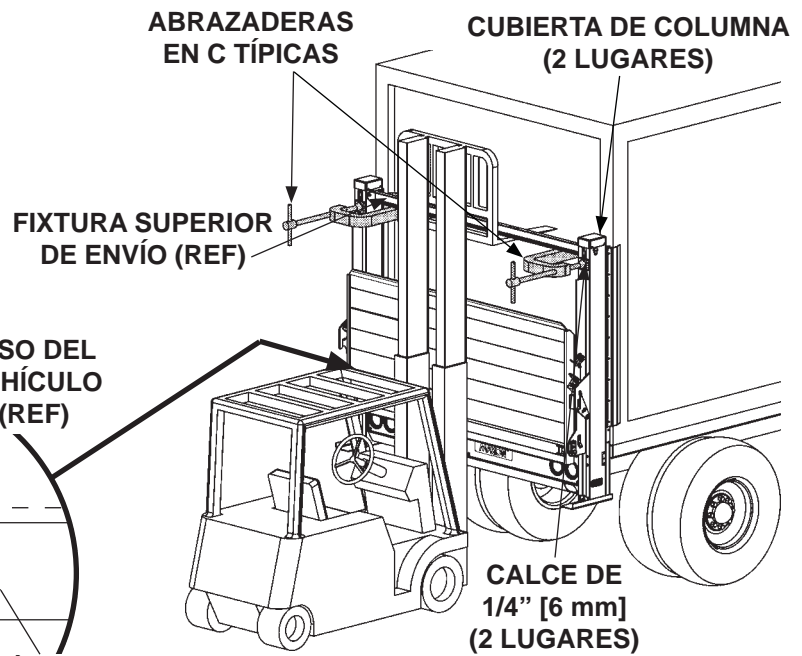

FIG. 19-1A



POSICIONAR ELEVADOR EN LA CARROCERÍA DEL VEHÍCULO
FIG. 19-1

- Asegure que las columnas externas del elevador estén centradas en la carrocería (FIG. 19-2).

PRECAUCIÓN

Si se sujetan las columnas al vehículo a través de abrazaderas en las cubiertas superiores, se pueden dañar las cubiertas y no se sujetarán adecuadamente. Sujete con abrazaderas cada columna al poste esquinero en la carrocería, debajo de las cubiertas superiores y debajo de la fixtura de envío. Coloque un calce de metal de 1/4" [6 mm] (MAXON no lo provee) entre la abrazadera y la superficie.

- Sujete con una abrazadera la parte superior de cada columna en la carrocería del vehículo para prevenir alguna brecha (FIG. 19-1).

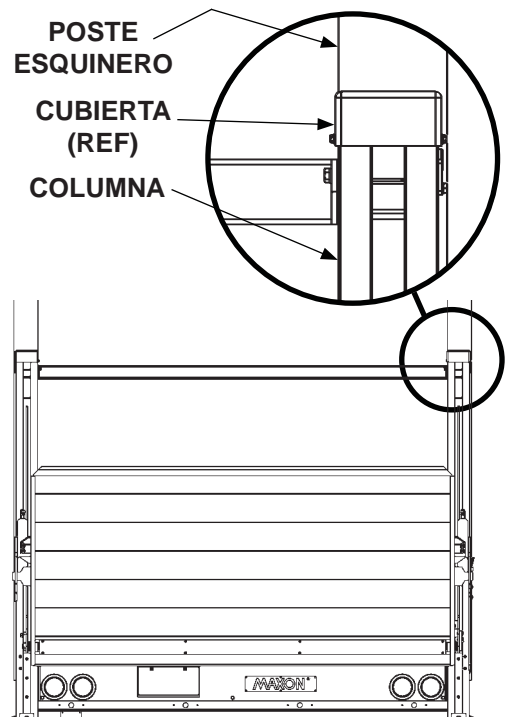

CENTRAR EL ELEVADOR EN LA CARROCERÍA DEL VEHÍCULO
FIG. 19-2

PASO 3 - COLOCAR EL ELEVADOR HIDRÁULICO - Cont. MÉTODO 2 - SOLDAR EL ELEVADOR A LA CARROCERÍA - Cont.

5. Suelde ambos canales de montaje en la columna derecha e izquierda a la carrocería del vehículo como se muestra en **FIG. 20-1**.

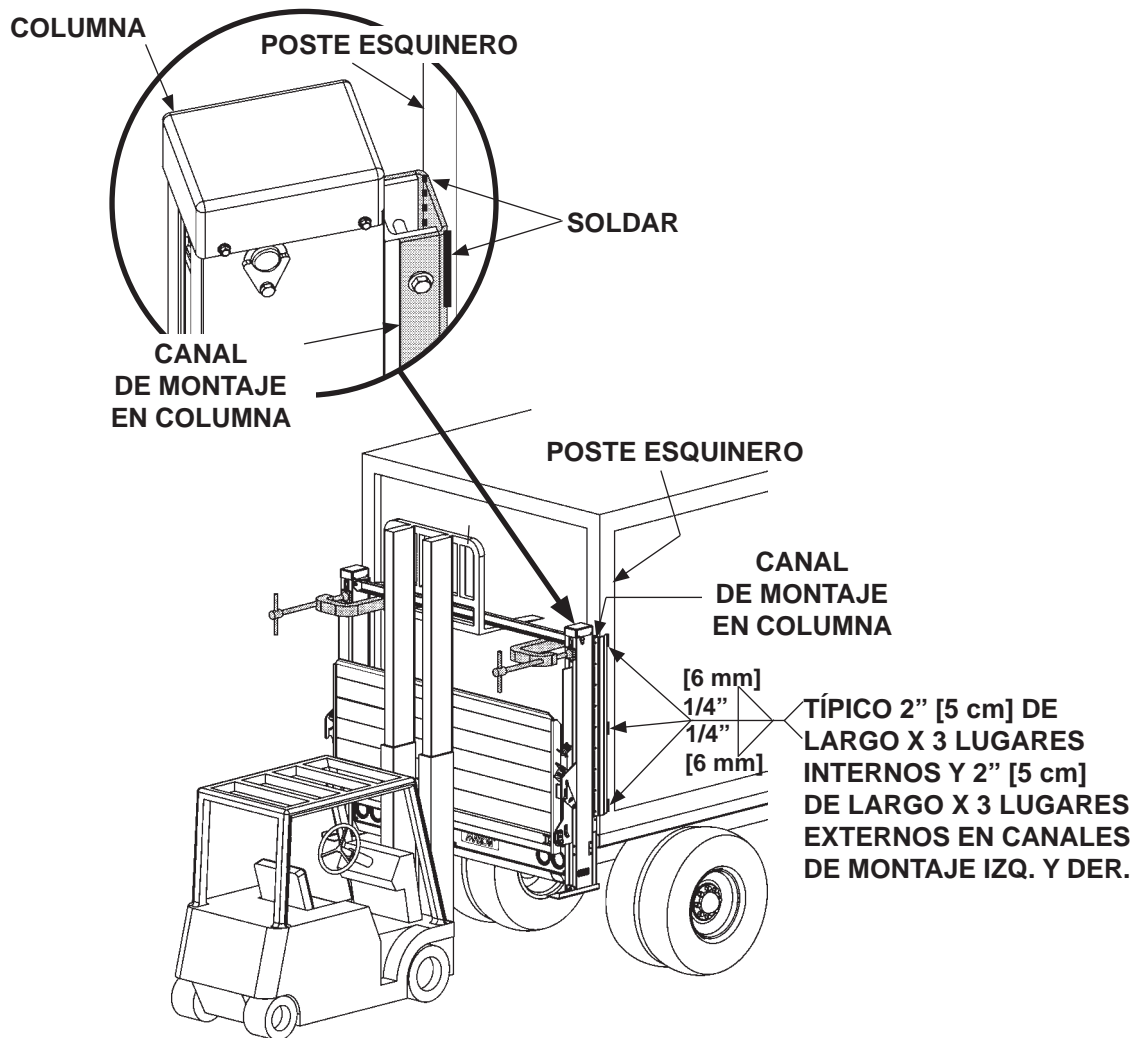

**SOLDAR EL ELEVADOR EN LA CARROCERÍA
DEL VEHÍCULO
FIG. 20-1**

PASO 4 - CONECTAR EL CABLE A TIERRA

NOTA: Para asegurar que la bomba esté aterrizada correctamente, conecte un cable de calibre 2 (art. en caja de partes) entre el punto de aterrizaje en el marco principal de la carcasa y el bastidor del vehículo.

1. Desatornille y retire la cubierta del bastidor principal para tener acceso a la unidad de poder (**FIG. 21-1**).
2. Coloque el cable a tierra (**FIG. 21-1**) a través del ojal en la pared posterior de la carcasa principal.

3. Retire el perno hex. del punto de tierra en del bloque múltiple en la carcasa principal (**FIG. 21-1**). Conecte la terminal del cable a tierra al bloque múltiple (**FIG. 21-1**). Aplique un torque de **18-22 lb-ft [24-29 Nm]** en el perno hexagonal.

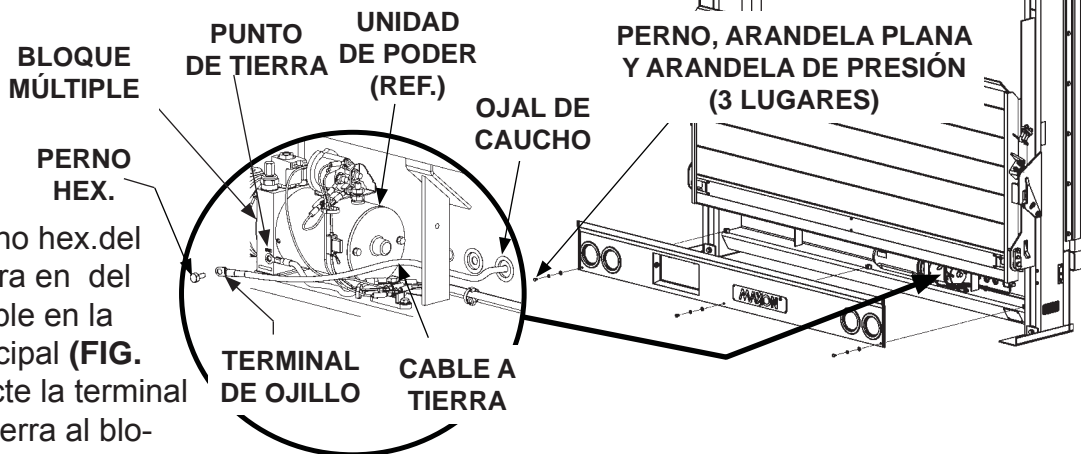

CONECTAR CABLE A TIERRA A BLOQUE MÚLTIPLE
FIG. 21-1

NOTA: Si existe un punto de aterrizaje en el bastidor, utilícelo para aterrizar el cable a tierra. Después omita el paso para taladrar un agujero.

NOTA: Limpie la zona del punto de conexión del cable a tierra hasta llegar al metal desnudo.

4. Extienda el cable de tierra para alcanzar el bastidor del vehículo (**FIG. 21-2**) sin tensionar el cable (después de la conexión). Conéctelo a un punto de tierra común, si lo hay.
5. De ser necesario, taladre un agujero de $11/32"$ ($0.343"$ [8.7 mm]) en el bastidor del vehículo para atornillar la terminal del cable a tierra (**FIG. 21-2**).
6. Atornille la terminal del cable a tierra al bastidor del vehículo como se muestra en la **FIG. 21-2**. Aplique un toque en el tornillo con cabeza de **24 lb-ft [32 Nm]**.

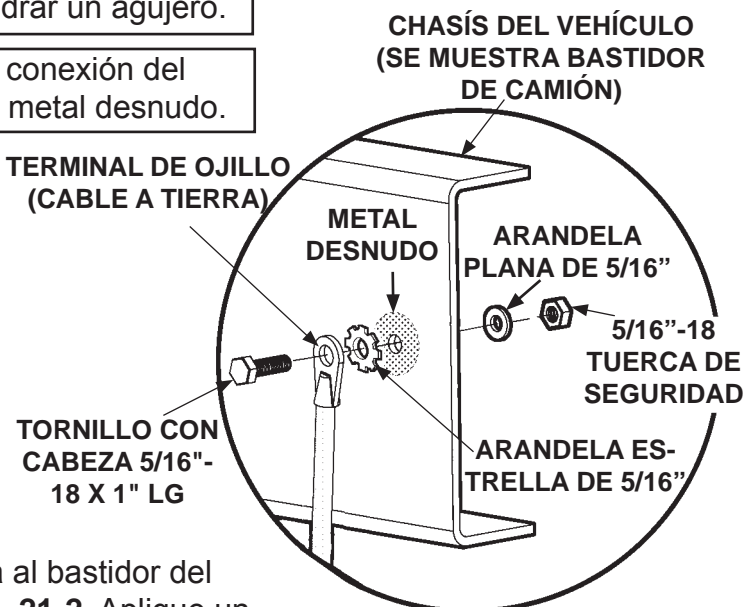

FIG. 21-2

PASO 5 - INSTALAR CABLE DE ALIMENTACIÓN ELÉCTRICA

⚠ PRECAUCIÓN

Nunca realice la instalación de cables energizados. Verifique que la batería del vehículo esté desconectada. Siempre coloque los cables eléctricos fuera del alcance de las partes móviles, líneas de frenos, bordes filosos y sistemas de escape. Evite hacer dobleces muy pronunciados sobre el cableado. Fije firmemente. Si le resulta necesario taladrar, primero inspeccione detrás de la superficie para evitar dañar las líneas de combustible, de ventilación, de frenos o de cableado.

NOTA: Verifique que el cable sea suficientemente largo para alcanzar la terminal positiva en la caja de la bomba del elevador, sin tensionarse.

Instale el cable de alimentación eléctrica a lo largo del bastidor del vehículo (**FIG. 22-1**). Instale la línea de carga desde la batería del vehículo hasta la terminal positiva en la caja de la bomba del elevador hidráulico. Utilice clips para el bastidor (caja de partes) y cintillos de plástico (los que se necesiten) para asegurar el cable.

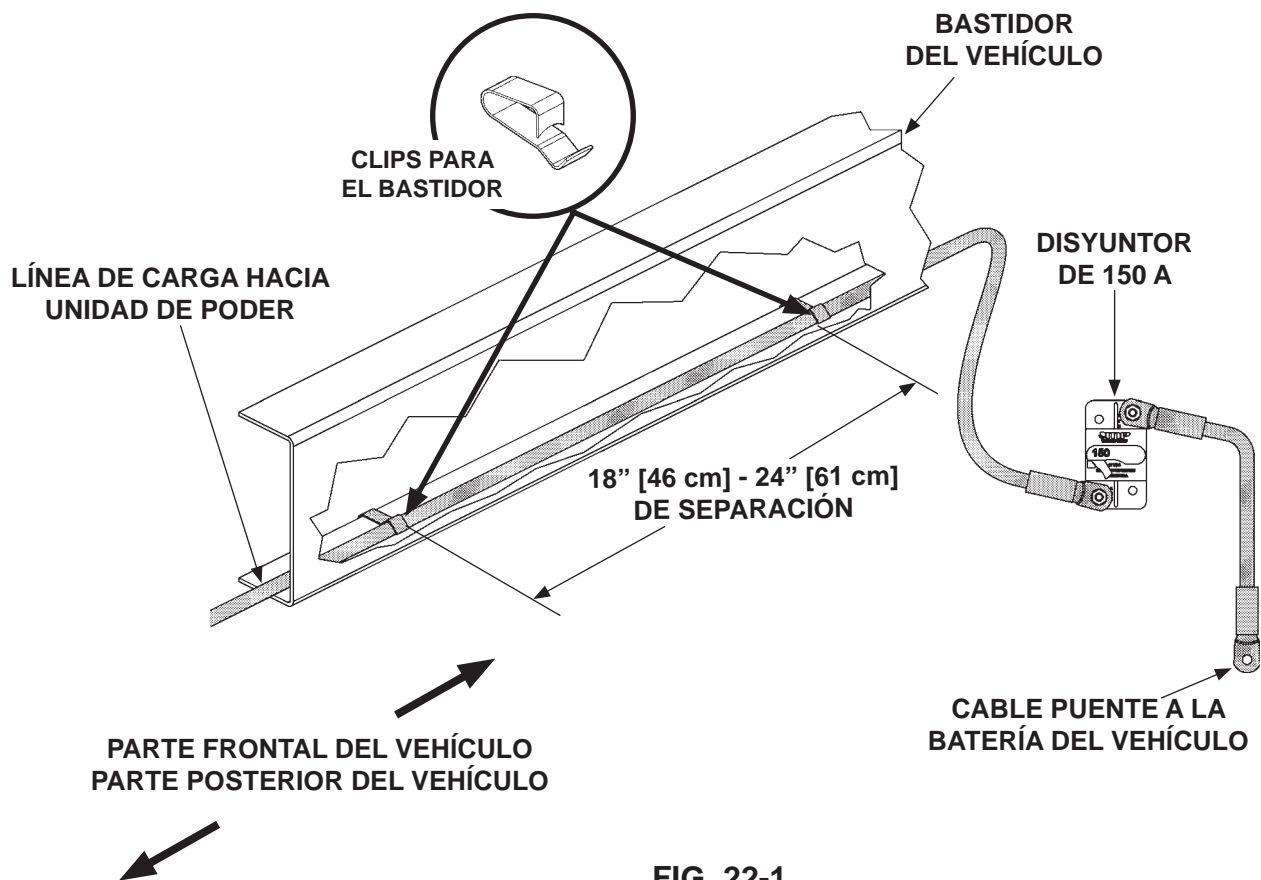

PASO 6 - CONECTAR EL CABLE DE ALIMENTACIÓN ELÉCTRICA

PRECAUCIÓN

No apriete en exceso las tuercas de la terminal en el solenoide de arranque. Aplique un torque máx. en las tuercas de 30-35 lb-in [3.3-3.9 Nm] en las terminales de carga. Aplique un torque en las tuercas de 10-15 lb-in [1.1-1.6 Nm] en las terminales de control #10-32.

NOTA: No retire la arandela plana de la terminal de alimentación en la batería.

Retire la tuerca hexagonal de la terminal de alimentación de la batería en el interruptor de arranque. Conecte el cable de alimentación al interruptor de arranque como se muestra en **FIG. 23-1**. Vuelva a instalar y apriete la tuerca hexagonal.

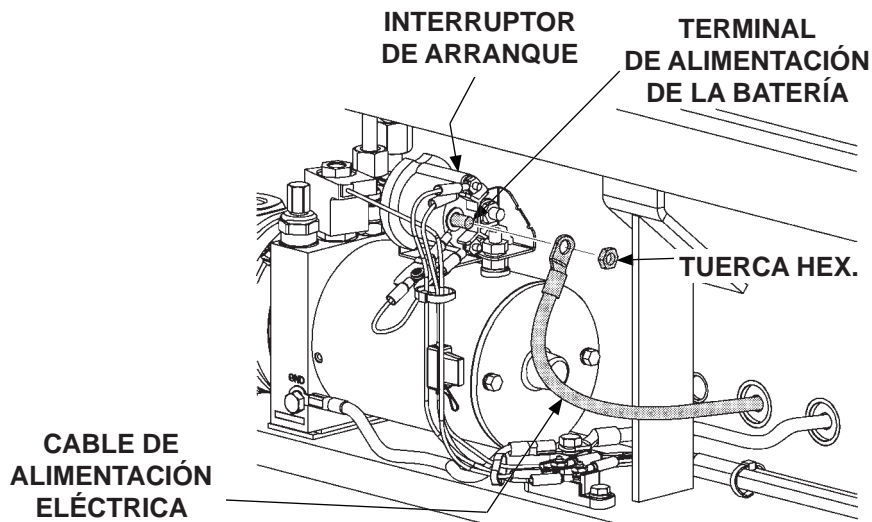

CONECTAR CABLE DE ALIMENTACIÓN ELÉCTRICA A LA UNIDAD DE PODER (SE MUESTRA UNIDAD DE PODER CON CIERRE MANUAL)

FIG. 23-1

PASO 7 - CONECTAR EL CABLE DE ALIMENTACIÓN ELÉCTRICA A LA BATERÍA

1. Retire la tuerca de la terminal negativa (-) de la batería (FIG. 24-1). Desconecte el cable negativo (-) de la batería (FIG. 24-1).

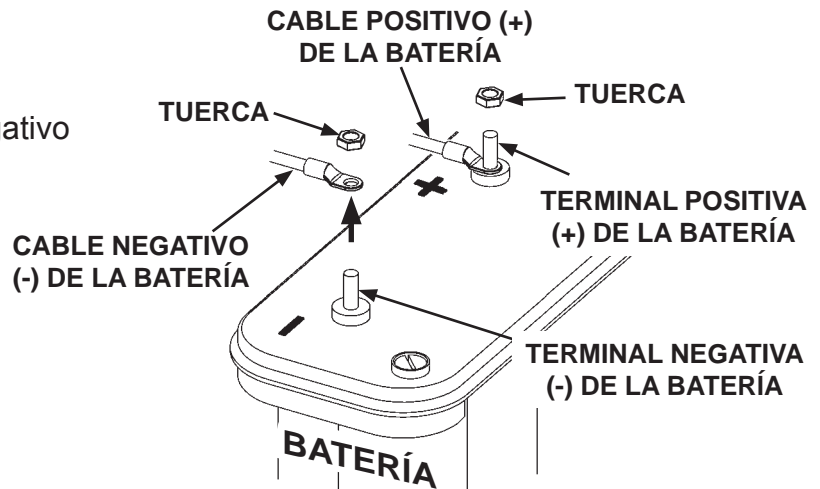

DESCONECTAR CABLE (-) DE LA BATERÍA
FIG. 24-1

2. Retire la tuerca de la terminal positiva (+) en la batería (FIG. 24-1).

3. Conecte el cable en el disyuntor positivo (+) a la terminal positiva (+) de la batería (FIG. 24-2). Luego, vuelva a instalar la tuerca en la terminal positiva (+) de la batería (FIG. 24-2).

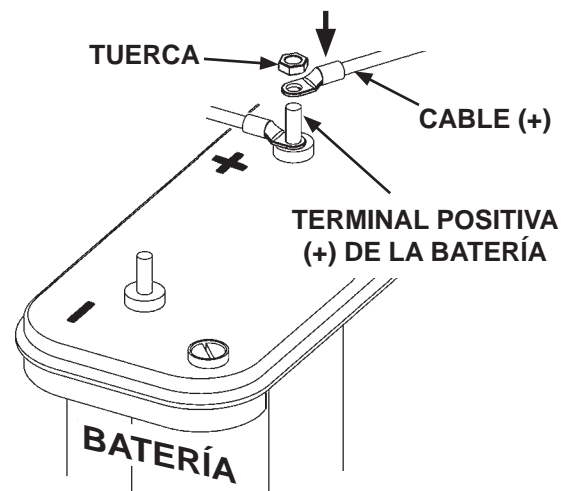

CONECTAR CABLE (+)
FIG. 24-2

4. Vuelva a conectar el cable negativo (-) de la batería a la terminal negativa (-) de la batería (FIG. 24-3). Luego, vuelva a instalar la tuerca en la terminal negativa (-) de la batería (FIG. 24-3).

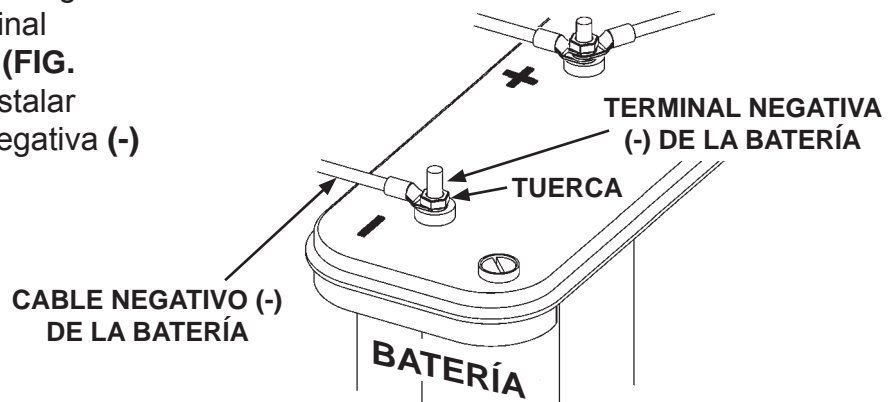

CABLES DE BATERÍA CONECTADOS OTRA VEZ
FIG. 24-3

PASO 8 - PRESURIZAR EL SISTEMA HIDRÁULICO

⚠ ADVERTENCIA

Para evitar lesiones y daños al equipo, presurice el sistema hidráulico antes de quitar los calces inferiores de soporte y operar el elevador.

Para presurizar los cilindros de elevación, accione y mantenga el interruptor de control externo en la posición **ARRIBA** por un lapso de 30 - 60 segundos (**FIG. 25-1**). Luego, libere el interruptor de palanca.

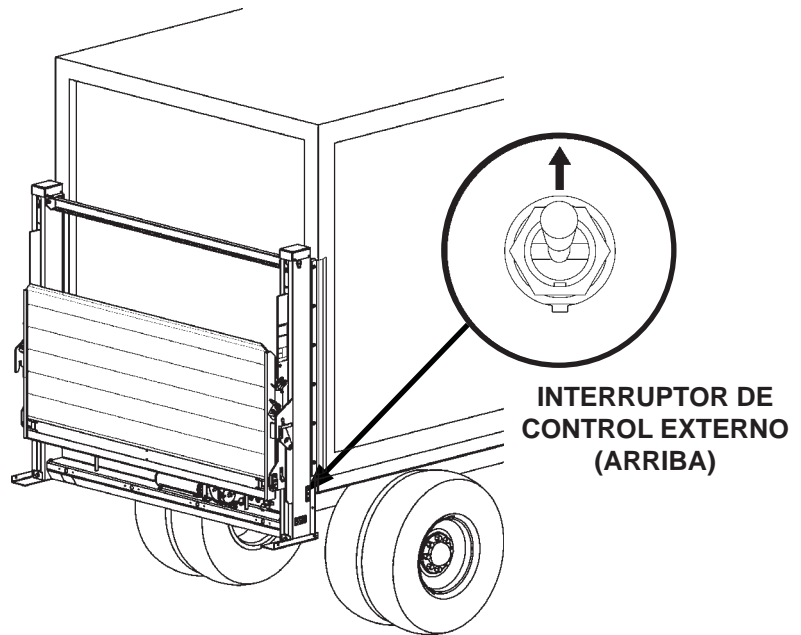

PRESURIZAR LOS CILINDROS DE ELEVACIÓN
FIG. 25-1

PASO 9 - RETIRAR LOS SOPORTES INFERIORES

1. Desatornille el soporte de envío de la parte inferior de la columna derecha (**FIG. 26-1**).
Repita el paso para la columna izquierda.

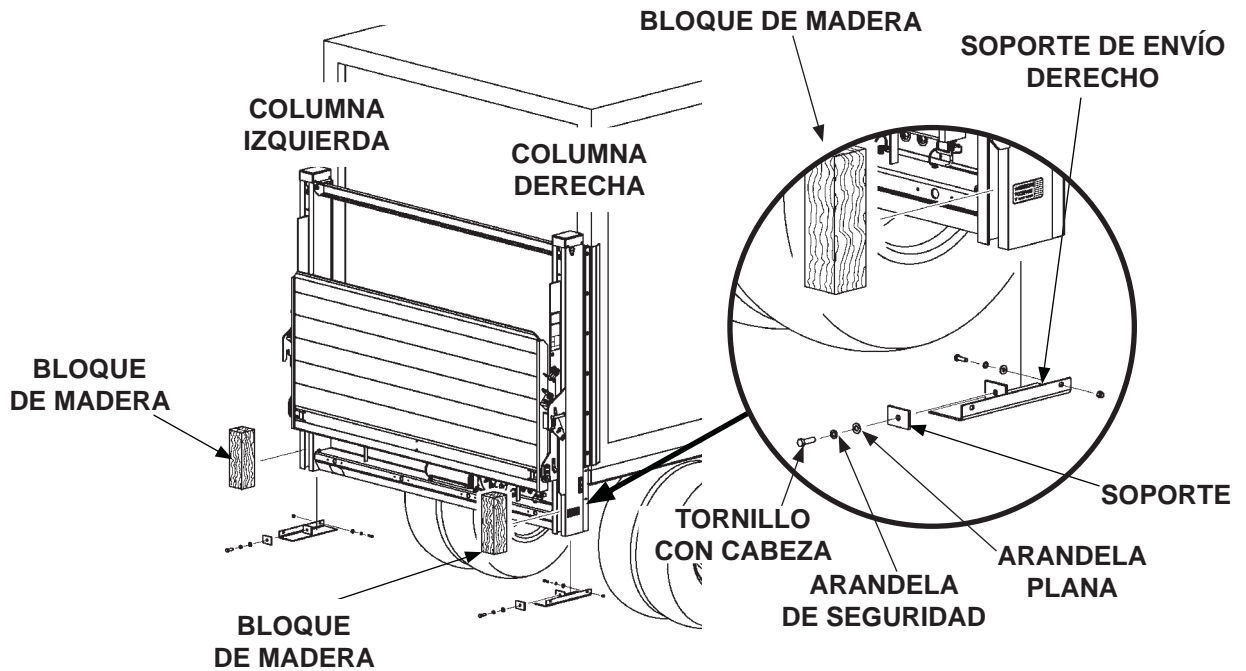

**DESATORNILLAR LOS SOPORTES
INFERIORES DE LA COLUMNA
FIG. 26-1**

2. Retire y elimine los bloques de madera de envío (**FIG. 26-1**).

PASO 10 - VERIFICAR FLUIDO HIDRÁULICO

PRECAUCIÓN

Evite que entre suciedad, agua y otros contaminantes al sistema hidráulico. Antes de quitar el tapón del depósito del fluido hidráulico, tapón de drenado y las líneas hidráulicas, limpie cualquier contaminante que pudiese llegar a las entradas.

También, proteja las entradas de contaminaciones accidentales.

Nunca mezcle fluidos sintéticos con fluidos hidráulicos convencionales.

El sistema hidráulico debe purgarse si los fluidos se mezclan.

NOTA: El elevador hidráulico se envía con los cilindros llenos de fluido hidr. **Exxon Univis HVI-13**. Se recomienda el fluido hidráulico **Exxon Univis HVI-13** para operación en temperaturas **-40 a +120° F [-40 a 49 °C]**. Consulte la etiqueta en la caja de la bomba. Bajo ciertas condiciones se puede sustituir el fluido recomendado por otras marcas y grados. Consulte la **TABLA 28-1** para las marcas recomendadas de aceite **ISO 15**.

1. Despliegue y descienda la plataforma.
Consulte el **Manual de operación** para las instrucciones de operación.

2. Verifique el nivel del fluido hidráulico en el depósito de la siguiente manera: Con la plataforma sobre el suelo, el nivel debe ser como se muestra en la **FIG. 27-1**.

3. De ser necesario, agregue fluido hidráulico en el depósito de la siguiente manera: Retire el tapón de llenado (**FIG. 27-1**). Agregue fluido al depósito hasta que llegue al nivel mostrado en **FIG. 27-1**. Vuelva a colocar el tapón.

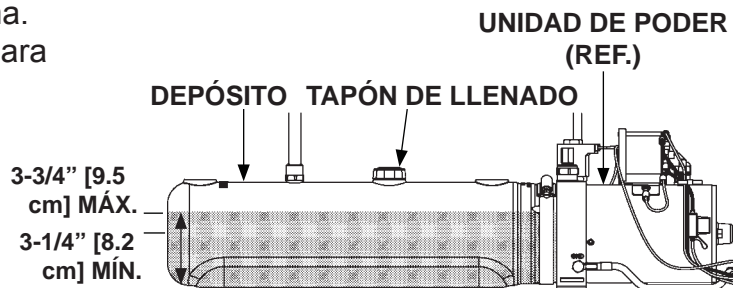

NIVEL DE FLUIDO DE LA UNIDAD DE PODER (SE MUESTRA UNIDAD DE PODER ESTÁNDAR)
FIG. 27-1

PASO 10 - VERIFICAR FLUIDO HIDRÁULICO - Cont.

| ISO 15 O ACEITE HIDRÁULICO MIL-H-5606 | |
|---------------------------------------|-------------------|
| MARCAS RECOMENDADAS | NÚMERO DE PARTE |
| CHEVRON | FLUID A, AW-MV-15 |
| KENDALL | GLACIAL BLU |
| SHELL | TELLUS S2 VX 15 |
| EXXONMOBIL | UNIVIS HVI-13 |
| ROSEMEAD | THS FLUID 17111 |

TABLA 28-1

PASO 11 - CONECTAR LAS LUCES POSTERIORES

1. Instale el cable de la luz posterior a través de la parte posterior de la carcasa principal, tal como se muestra en **FIG. 29-1A**. Asegure el cable de la luz posterior colocándolo a través del ojal de caucho, deslice la cubierta de la placa hacia abajo y apriete el perno (**FIG. 29-1A**). Después, conecte la luz posterior al cable de la luz posterior, como se muestra en **FIG. 29-1B**.

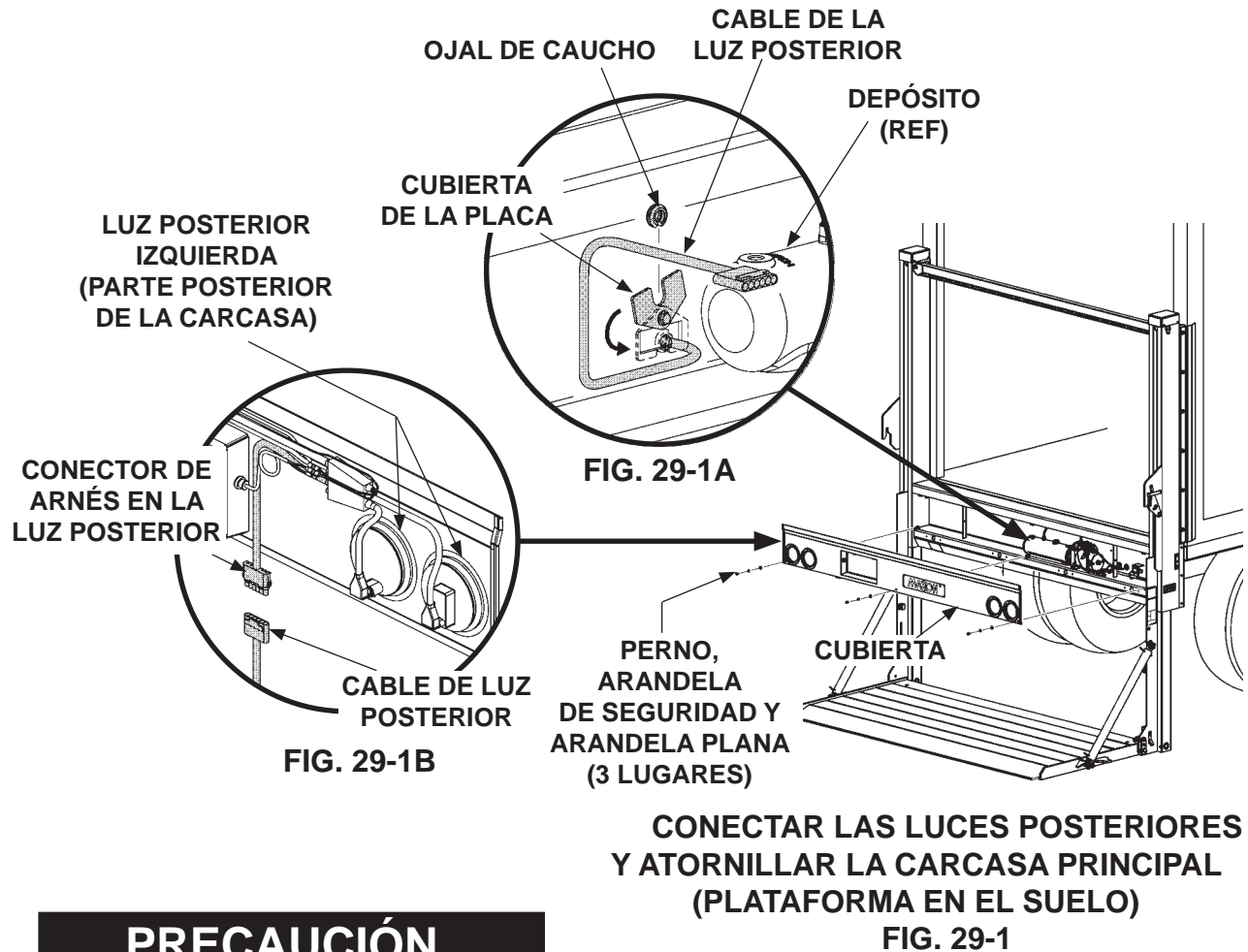

PRECAUCIÓN

La carcasa principal debe estar asegurada correctamente para prevenir que se convierta en un riesgo.

2. Atornille la cubierta principal, como se muestra en **FIG. 29-1**. Aplique un torque en los pernos de la cubierta 5/16"-18 de **10 a 14 lb-ft [13.5- 18.9 Nm]**.

PASO 12 - TERMINAR DE SOLDAR EL ELEVADOR AL VEHÍCULO

⚠ ADVERTENCIA

Retire los soportes superiores del elevador hidráulico hasta después de que se hayan soldado las columnas y la carcasa a la carrocería del vehículo, de acuerdo a este procedimiento.

1. Despliegue la plataforma y plataforma abatible. Después descienda la plataforma al nivel del suelo (**FIG. 30-1**). Consulte **Manual de Operación** para instrucciones de operación del elevador hidráulico.
2. Cubra la plataforma como se muestra en la **FIG. 30-1**.

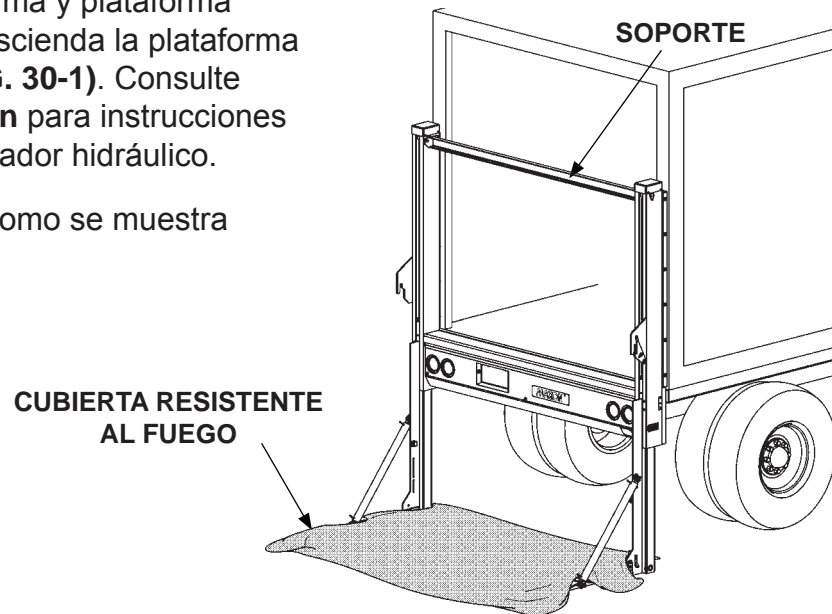

PLATAFORMA CUBIERTA ANTES DE SOLDAR
FIG. 30-1

3. Desconecte la alimentación eléctrica de la bomba retirando los cables negativos (-) y positivos (+) de la batería (**FIG. 30-2**). Vuelva a colocar las tuercas en los terminales negativos (-) y positivos (+) de la batería.

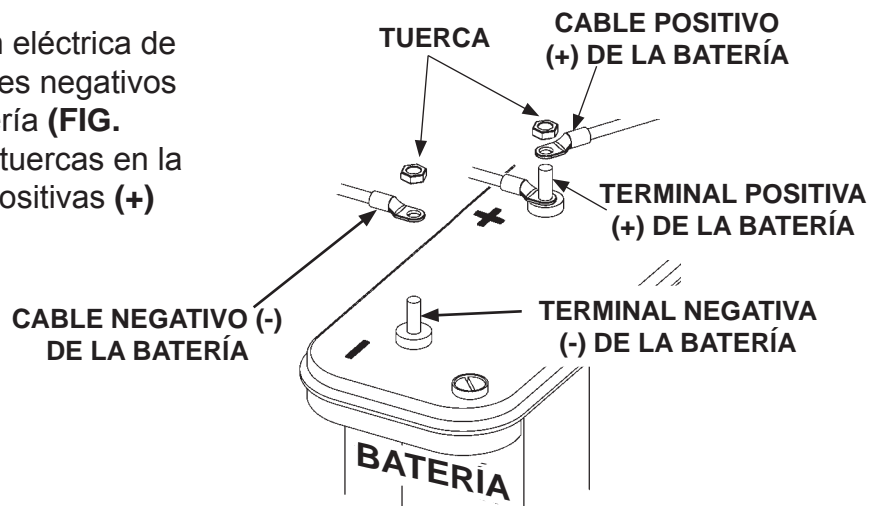

DESCONECTAR EL CABLE DE ALIMENTACIÓN
FIG. 30-2

PASO 12 - TERMINAR DE SOLDAR EL ELEVADOR AL VEHÍCULO - Cont.

⚠ ADVERTENCIA

Las prácticas recomendadas para soldar partes de acero están especificadas en el actual D1.1 Código de Soldadura Estructural - Acero, publicado por la AWS. Soldar incorrectamente puede provocar daños al elevador y al vehículo, además de lesiones personales.

PRECAUCIÓN

Si se utilizará una soldadora eléctrica, asegure de conectar la soldadora lo más cerca posible del lugar que se estará soldando. Hacer caso omiso a esta indicación puede causar daños en los cilindros y en las partes eléctricas.

PRECAUCIÓN

Prevenga dañar las mangueras hidráulicas. Antes de soldar cerca de éstas, protéjalas con una cubierta resistente al calor como una manta de soldadura.

NOTA: Si las columnas del elevador hidráulico no se pueden montar al ras de la parte posterior del vehículo, utilice calces como un perfil tubular, canal o placa para reducir la diferencia entre el marco de la caja y las columnas del elevador. Asegúrese que las soldaduras y materiales añadidos cumplan con los **REQUISITOS DE LA CAPACIDAD DE LA CARROCERÍA**, en este manual.

4. Suelde la columna derecha e izquierda del elevador a la carrocería del vehículo como se muestra en la **FIG. 31-1**.

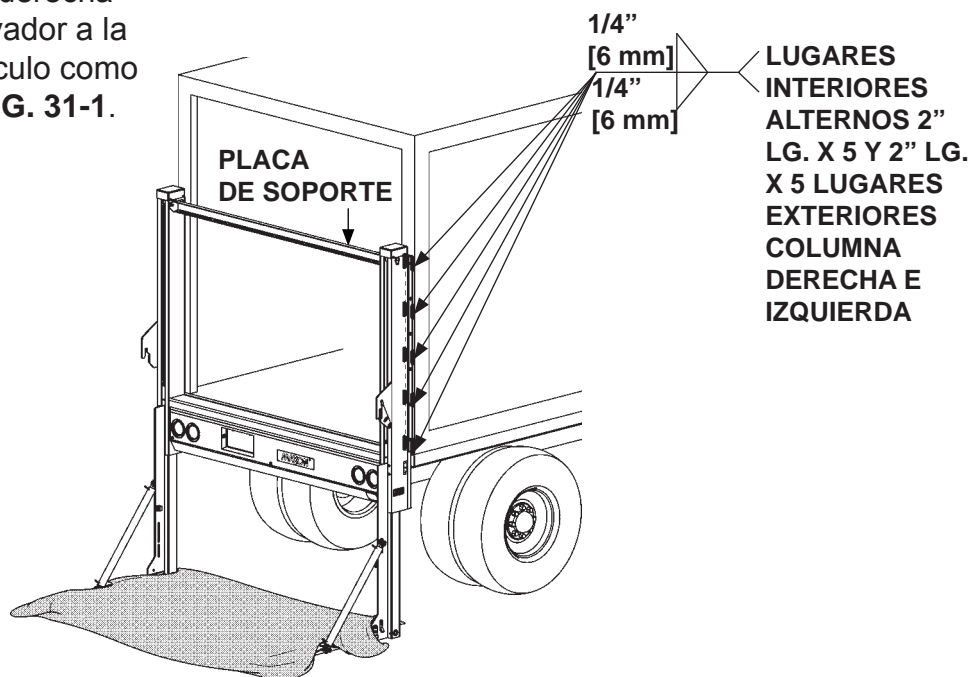

**SOLDAR COLUMNAS A LA CARROCERÍA DEL VEHÍCULO
(SIN DESPLAZAMIENTO EN BORDE INTERNO DE COLUMNAS)**

FIG. 31-1

PASO 12 - TERMINAR DE SOLDAR EL ELEVADOR AL VEHÍCULO - Cont.

5. Verifique que haya una brecha de 1/4" [6 mm] +/- 1/8" [3 mm] entre la carcasa del bastidor principal y el larguero posterior en la carrocería del vehículo (FIG. 32-1).

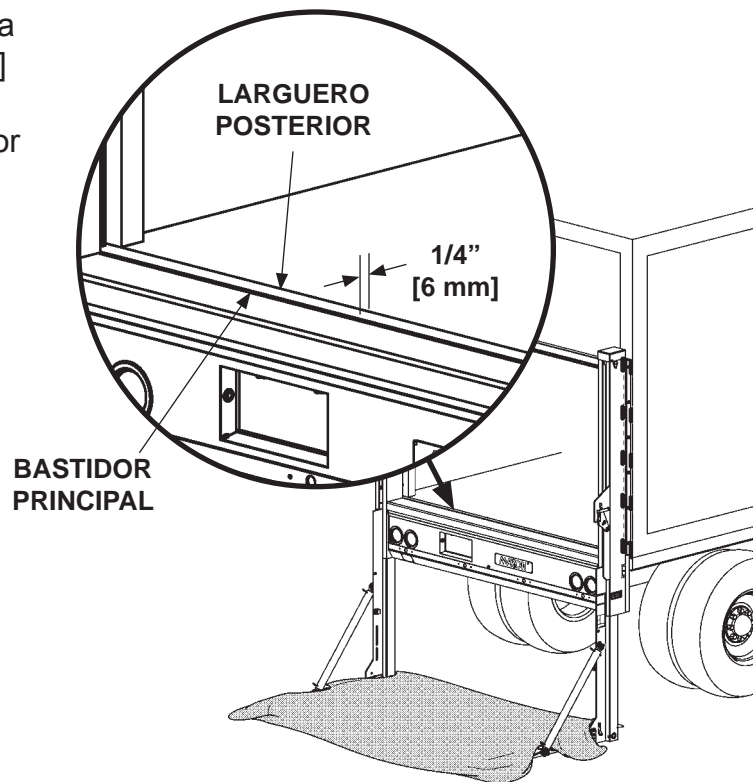

VERIFICAR LA BRECHA DE 1/4" [6 mm] ENTRE LA CARCASA DEL BASTIDOR PRINCIPAL Y EL LARGUERO POSTERIOR

FIG. 32-1

6. Volver a conectar la alimentación en la bomba al conectar el cable positivo (+) y negativo (-) a la batería (FIG. 32-1). Vuelva a instalar y apriete cada tuerca cuando se haya conectado cada cable de la batería de nuevo.

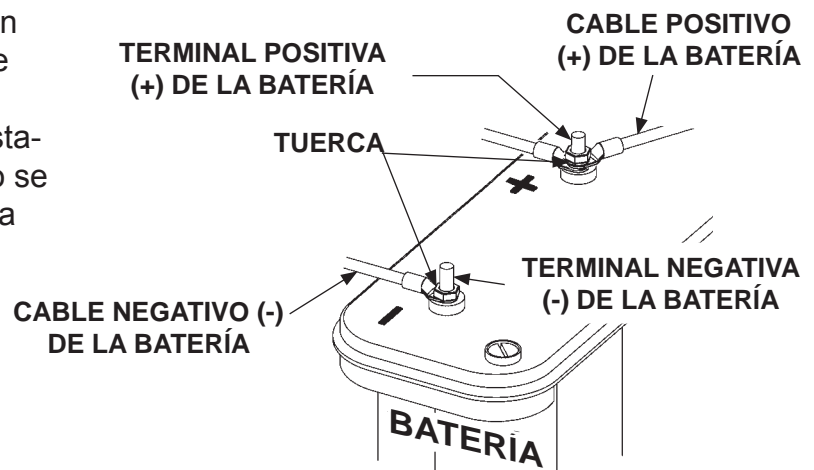

VOLVER A CONECTAR LOS CABLES DE BATERÍA

FIG. 32-2

PASO 13 - RETIRAR LOS SOPORTES SUPERIORES

⚠ PRECAUCIÓN

Los soportes superiores están pesados. Para evitar lesiones al personal de instalación y daños al elevador hidráulico, utilice un montacargas o grúa para sostener los soportes superiores al desmontarlos del elevador hidráulico.

1. Repliegue la plataforma como se muestra en la **FIG. 33-1**.
2. Posicione el montacargas o el polipasto en los soportes superiores para sostenerlos en su lugar, como se muestra en la **FIG. 33-1**.
3. Desatornille el soporte superior de la columna izquierda (**FIG. 33-1A**). Repita para la columna del lado derecho. Retire el soporte superior del área de trabajo.

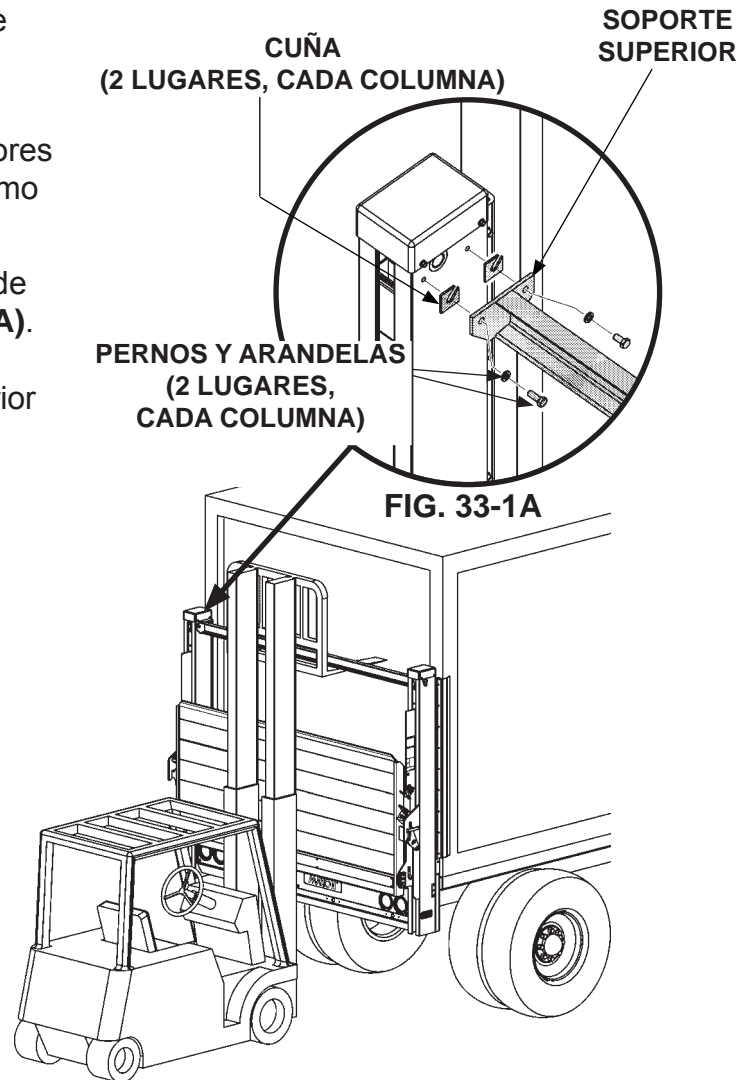

DESATORNILLAR SOPORTE SUPERIOR
(VISTA DE COLUMNA IZQUIERDA Y SOPORTE)
FIG. 33-1

ETIQUETAS

NOTA: Las etiquetas se instalan con anterioridad en la fábrica. Se muestra la ubicación como referencia.

NOTA: Verifique que no haya residuos, tierra o corrosión donde se adhieran las etiquetas. Si es necesario, limpie la superficie antes de reemplazar las etiquetas.

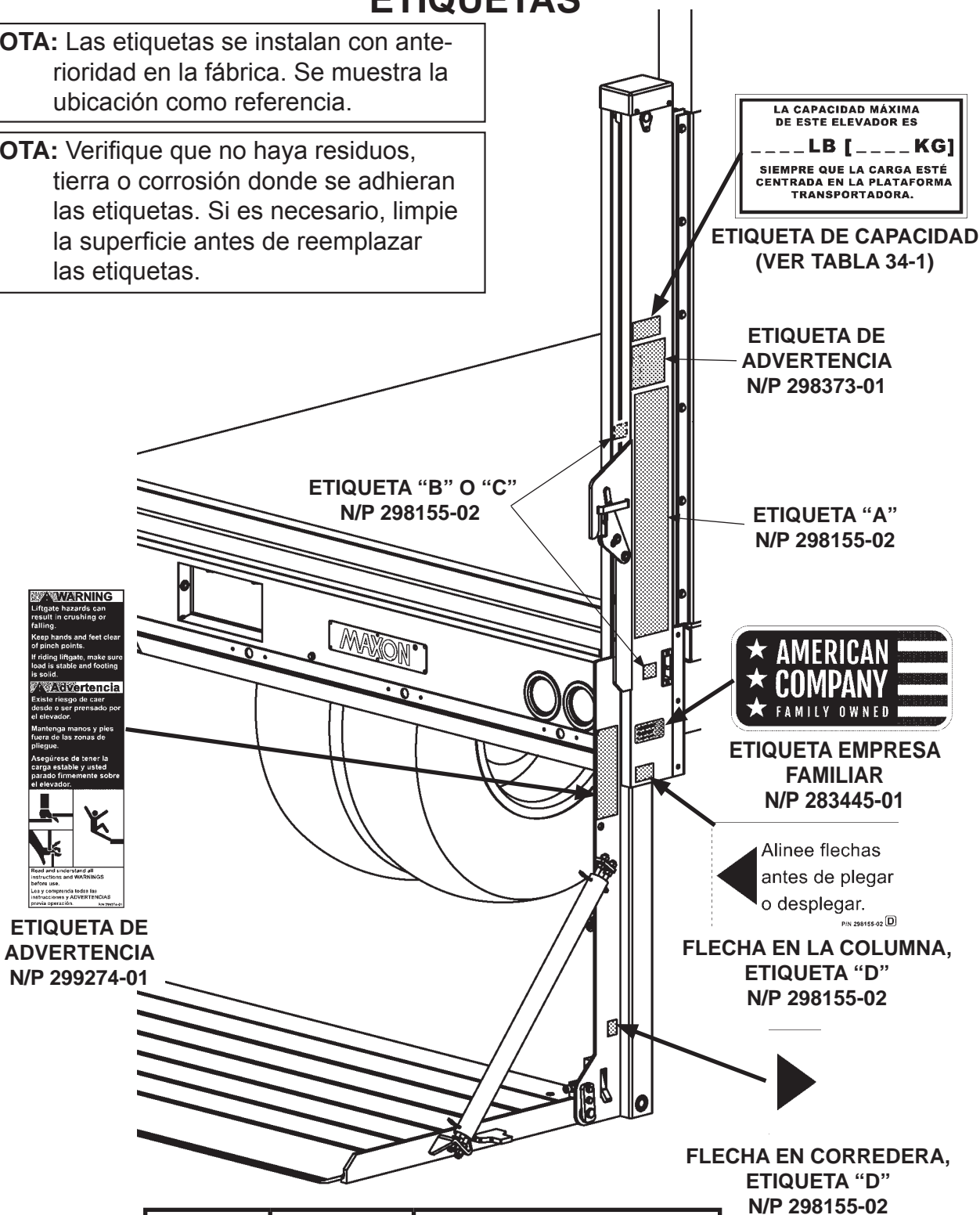

WARNING
 Liftgate hazards can result in crushing or falling.
 Keep hands and feet clear of pinch points.
 If riding liftgate, make sure load is stable and footing is solid.

Advertencia
 Existe riesgo de caer desde o ser prensado por el elevador.
 Mantenga manos y pies fuera de las zonas de plegado.
 Asegúrese de tener la carga estable y usted parado firmemente sobre el elevador.

Read and understand all instructions and WARNINGS before use.
 Lea y comprenda todas las instrucciones y ADVERTENCIAS previa operación.

ETIQUETA DE ADVERTENCIA N/P 299274-01

| MODELO | N/P ORDEN | CAPACIDAD DE ETIQUETAS |
|--------|-----------|------------------------|
| DMD-18 | 220387-05 | 1800 LB [817 KG] |
| DMD-22 | 220388-07 | 2200 LB [1000 KG] |
| DMD-33 | 220388-06 | 3300 LB [1500 KG] |

NÚMEROS DE PARTE HOJA DE ETIQUETAS
 TABLA 34-1

COLOCAR ETIQUETAS - Cont.

⚠ Precaución

Siempre manténgase fuera del área de la plataforma.

⚠ Advertencia

Existe riesgo de caer desde o ser prensado por el elevador. Mantenga manos y pies fuera de las zonas de pliegue.

Asegúrese de tener la carga estable y usted parado firmemente sobre el elevador.

Lea y comprenda todas las instrucciones y ADVERTENCIAS previa operación.

⚠ Advertencia

Lea detenidamente la siguiente información.

• La operación inadecuada de este elevador hidráulico puede provocar lesiones graves. En caso de no contar con una copia de instrucciones de operación, solicítela a su patrón, distribuidor o arrendador antes de operar este elevador.

• No opere el sistema de mantenimiento de emergencia, dato en partes vitales, o plataforma rebatida, hasta que se hayan corregido estas deficiencias.

• Si utiliza una transpaleta manual, asegúrese de poder maniobrarla con seguridad.

• No utilice montacargas sobre la plataforma de este elevador hidráulico.

• Nunca exponga ninguna parte del cuerpo bajo, entre o alrededor de las partes del mecanismo del elevador o en algún lugar que pueda quedar atrapado entre la plataforma y el suelo o camión durante la operación del elevador hidráulico.

• Si para personas se montan en la plataforma como a salvo durante la operación, asegúrese de no estar en peligro de colisión con cualquier obstáculo en movimiento o posicionamiento desplazable.

• **HAGA USO DEL SENTIDO COMÚN**

• Si la carga no parece estar colocada de manera segura, no active el elevador.

Véalo nuevo página web www.maxonlift.com por el descargue todos productos de manuales de este modelo de servicio MAXON. o llame a nuestro Servicio al cliente (888) 771-7713.

Instrucciones de seguridad

Antes de operar el elevador, lea el manual de operación y etiquetas adheridas.

1. No manipule este elevador hasta que haya recibido la capacitación adecuada, haya leído y esté familiarizado con las instrucciones de operación.
2. Asegúrese que el vehículo esté estacionado de manera adecuada y con freno de seguridad antes de iniciar la operación del elevador hidráulico.
3. Siempre inspeccione este elevador hidráulico asegurándose tenga el mantenimiento adecuado y ningún signo de daño. No opere de cabo contrario.
4. No exceda el límite nominal de carga del elevador hidráulico.
5. Asegúrese que la zona donde se desplegará la plataforma esté despejada antes de desplegar o plegar la plataforma.
6. Asegúrese que la zona de la plataforma y área de carga/descarga, estén despejadas en cualquier momento de la operación del elevador hidráulico.
7. Este elevador hidráulico está diseñado exclusivamente a operaciones de carga y descarga. No lo utilice para ningún otro propósito.

INSTRUCCIONES DE OPERACIÓN

Escanee este código QR para ver el video o manual de operación.

| OPERAR | GUARDAR |
|--|--|
| <p>Eleve la plataforma para quitar el gancho, después descienda para liberar.</p> | <p>Si se equipó, doble y bloquee la plataforma abatible.</p> |
| <p>Descienda la plataforma al nivel de o debajo de la flecha de alineación.</p> | <p>Eleve la plataforma al nivel de o debajo de la flecha de alineación.</p> |
| <p>Libere el seguro de la plataforma y desdoble. Si se equipó, desdoble el seguro.</p> | <p>Libere el seguro de la plataforma y doble. Si se equipó, doble el seguro.</p> |
| <p>Si se equipó, libere y desdoble la plataforma abatible.</p> | <p>Eleve la plataforma por encima del gancho.</p> |
| <p>Eleve / descienda la plataforma.</p> | <p>Verifique que el gancho regrese a su posición.</p> |

Subir

Bajar

N/P 298155-02 **B**

Subir

Bajar

N/P 298155-02 **C**

▶ ◀ Alinee flechas antes de plegar o desplegar.

⚠ WARNING

A Liftgate extending from a moving vehicle could injure bystanders & damage property. Stow liftgate in correct transit position before moving vehicle.

⚠ Advertencia

Un elevador hidráulico abierto en vehículo en movimiento puede ocasionar daños y lesiones a objetos y personas circundantes. Cierre apropiadamente antes de poner el vehículo en movimiento.

P/N 298373-01

ETIQUETA DE ADVERTENCIA
N/P 298373-01

⚠ WARNING

Liftgate hazards can result in crushing or falling.

Keep hands and feet clear of pinch points.

If riding liftgate, make sure load is stable and footing is solid.

⚠ Advertencia

Existe riesgo de caer desde o ser prensado por el elevador.

Mantenga manos y pies fuera de las zonas de pliegue.

Asegúrese de tener la carga estable y usted parado firmemente sobre el elevador.

Read and understand all instructions and WARNINGS before use.

Lea y comprenda todas las instrucciones y ADVERTENCIAS previa operación.

P/N 299274-01

ETIQUETA DE ADVERTENCIA
N/P 299274-01

HOJA DE ETIQUETAS
N/P 298155-02

35

MAXON 11921 Slauson Ave. Santa Fe Springs, CA. 90670 (800) 227-4116 FAX (888) 771-7713

ETIQUETAS Y PLACAS

NOTA: Se muestra la posición preferible para las etiquetas.
Las etiquetas se colocan desde la fábrica.

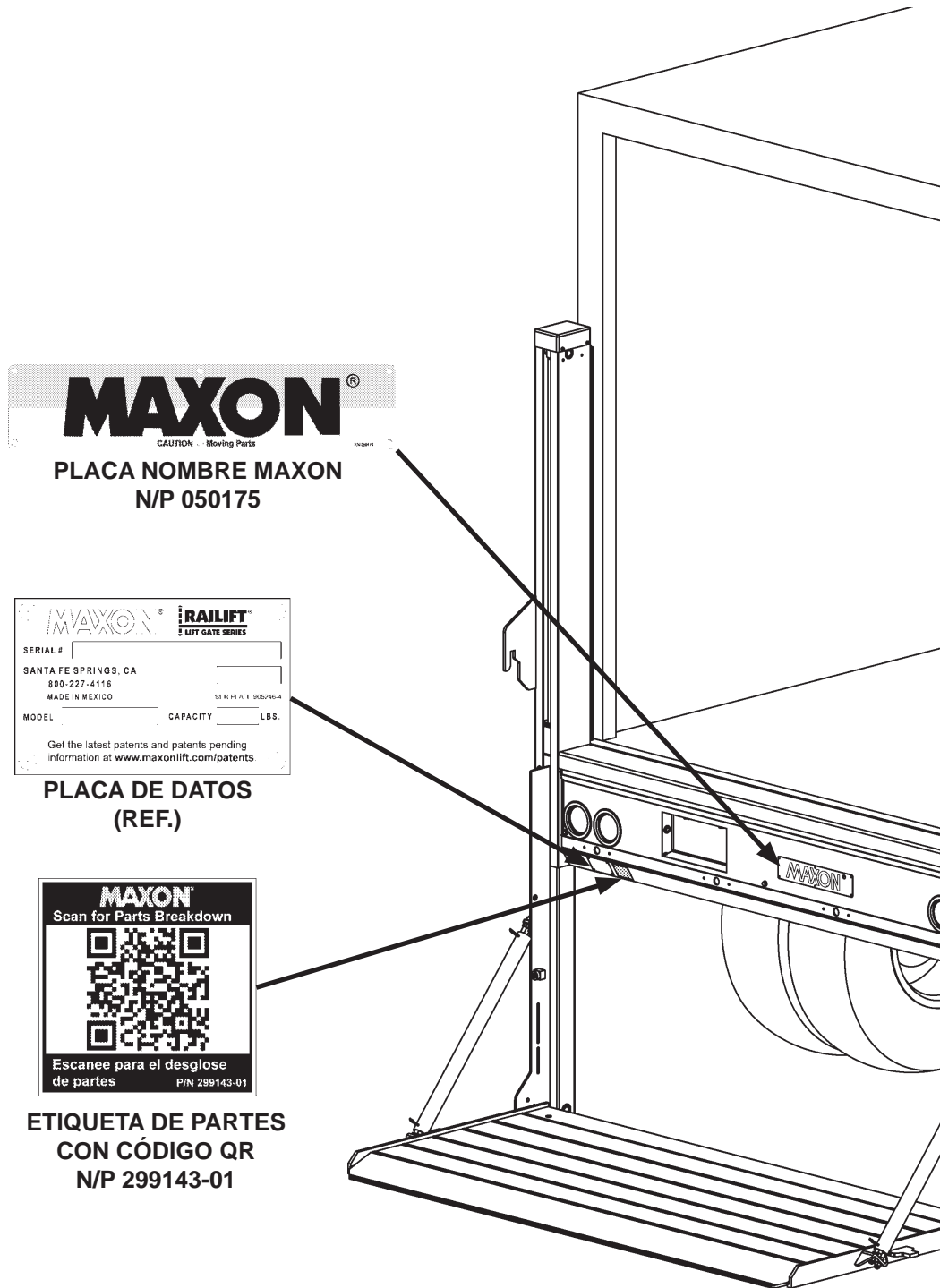

FIG. 36-1

RETOCAR PINTURA

- Si existen zonas de metal desnudo o si la pintura de imprimación está expuesta en las partes pintadas del elevador hidráulico, retoque con pintura dichas zonas. Para conservar la protección que brinda la pintura original de fábrica, **MAXON** recomienda utilizar el kit de pintura de imprimación de aluminio.
- Si el metal desnudo está expuesto en las partes galvanizadas del elevador hidráulico, retoque el acabado galvanizado. Para conservar la protección que brinda el acabado galvanizado original de fábrica, **MAXON** recomienda utilizar galvanizado en aerosol en frío.

OPCIONES DE ALIMENTACIÓN ELÉCTRICA

CONFIGURACIÓN RECOMENDADA PARA LA ALIMENTACIÓN ELÉCTRICA DEL ELEVADOR

NOTA: Verifique que la unidad de poder del elevador y todas las baterías en el vehículo para la unidad de poder, estén conectadas correctamente a un punto de tierra en común en el chasis.

1. El elevador y la caja de la batería comúnmente se instalan en camiones, como se muestra en **FIG. 38-1**. Consulte las **FIGS. 39-1 y 40-1** para la batería y las conexiones de cable.

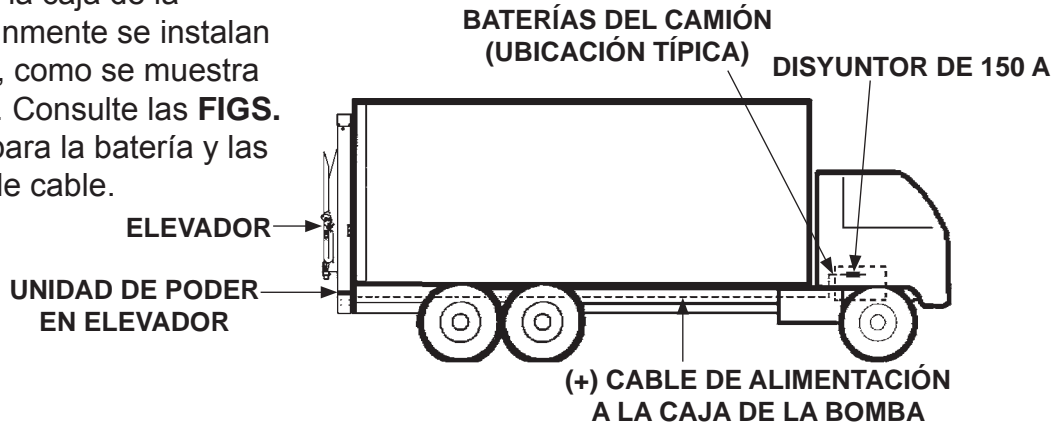

INSTALACIÓN RECOMENDADA PARA LA CAJA DE LA BATERÍA EN EL CAMIÓN FIG. 38-1

NOTA: Conecte siempre el extremo del cable de alimentación eléctrica a la terminal (+) positiva de la batería.

CONFIGURACIÓN RECOMENDADA PARA LA ALIMENTACIÓN ELÉCTRICA DEL ELEVADOR - CONT.

⚠️ ADVERTENCIA

Remueva todos los anillos, relojes y joyería antes de hacer una labor eléctrica.

NOTA: Siempre conecte el extremo del cable eléctrico con fusible a la terminal positiva de la batería (+).

NOTA: Para conectar las líneas de carga, revise las instrucciones proporcionadas con cada kit de líneas de carga.

2. Conecte los cables de la batería, cables con fusible, y los cables a tierra para 12 V de energía como se muestra en la **FIG. 39-1** o para 24 V como se muestra en la **FIG. 40-1**.

**CABLE A TIERRA A CAJA DE LA BOMBA
O A PUNTO DE TIERRA COMÚN DEL
CHASÍS, 74" [1.8 m] DE LARGO
(INCLUIDO EN CAJA DE PARTES)**

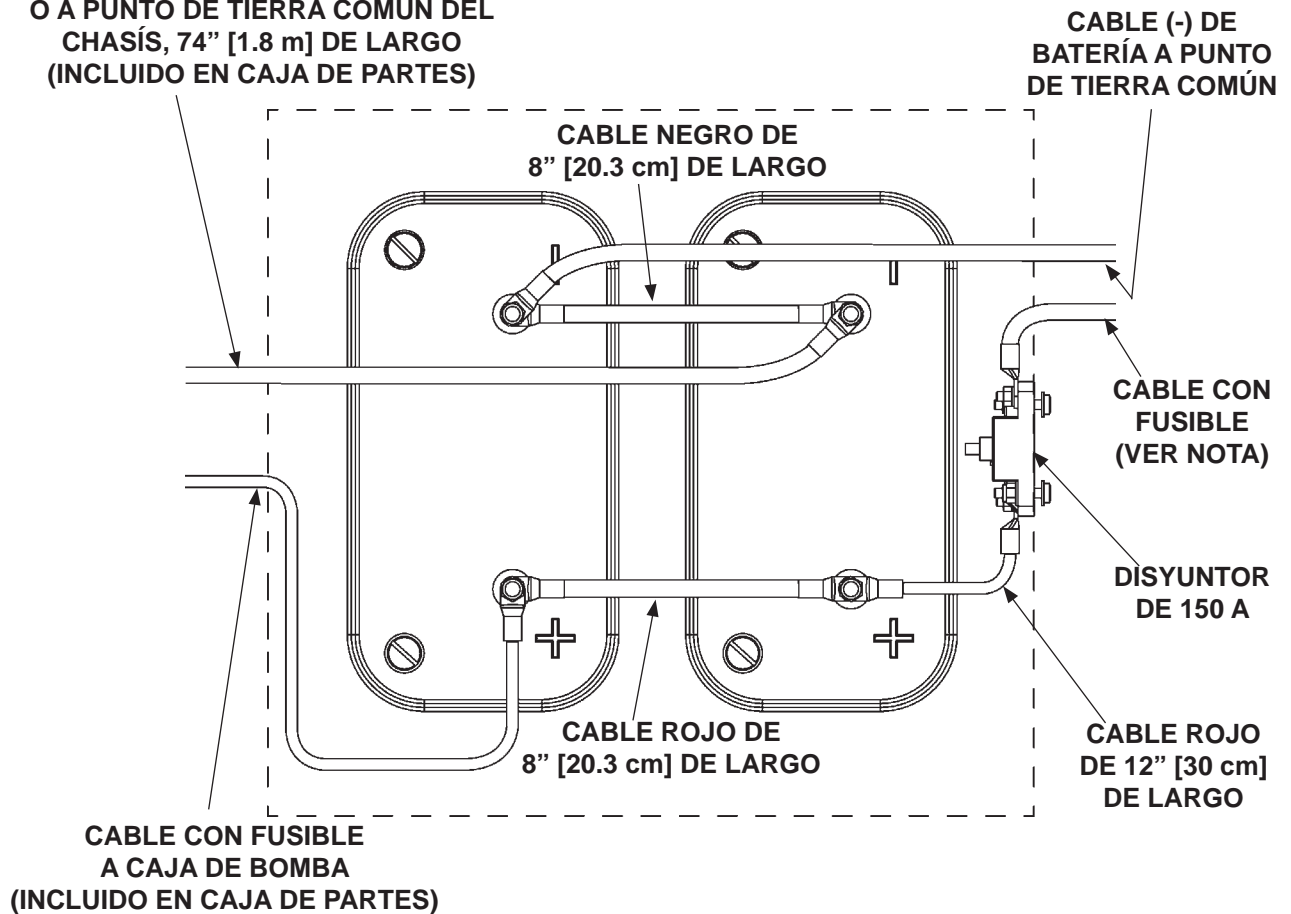

**CONEXIONES DE BATERÍA DE 12 V
PARA UNA ENERGÍA DE 12 V
FIG. 39-1**

CONFIGURACIÓN RECOMENDADA PARA LA ALIMENTACIÓN ELÉCTRICA DEL ELEVADOR - CONT.

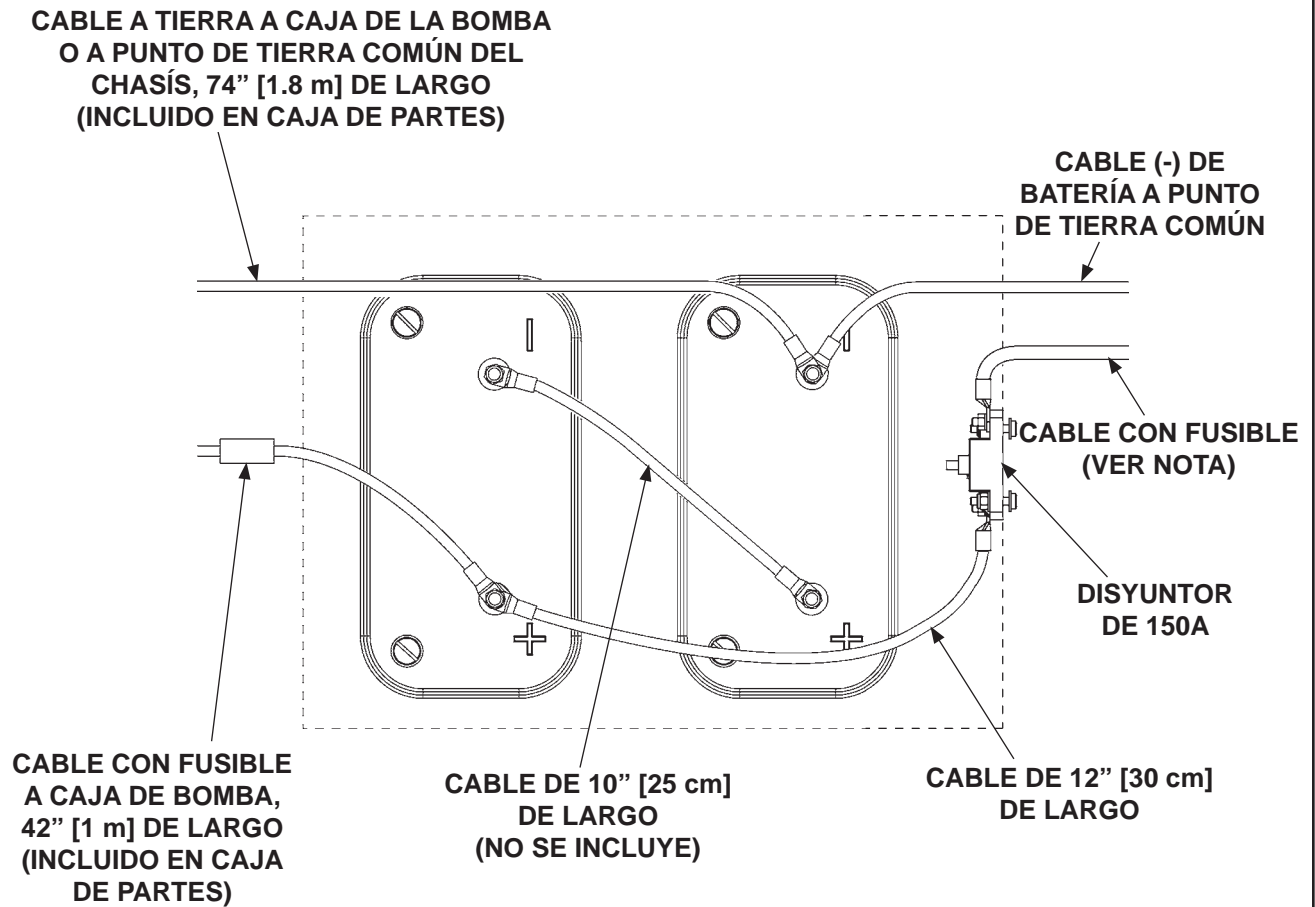

CONEXIONES DE BATERÍA DE 12 V
PARA UNA ENERGÍA DE 24 V
FIG. 40-1

DIAGRAMAS DEL SISTEMA

OPERACIÓN DEL MOTOR DE LA BOMBA Y VÁLVULA (CIERRE MANUAL)

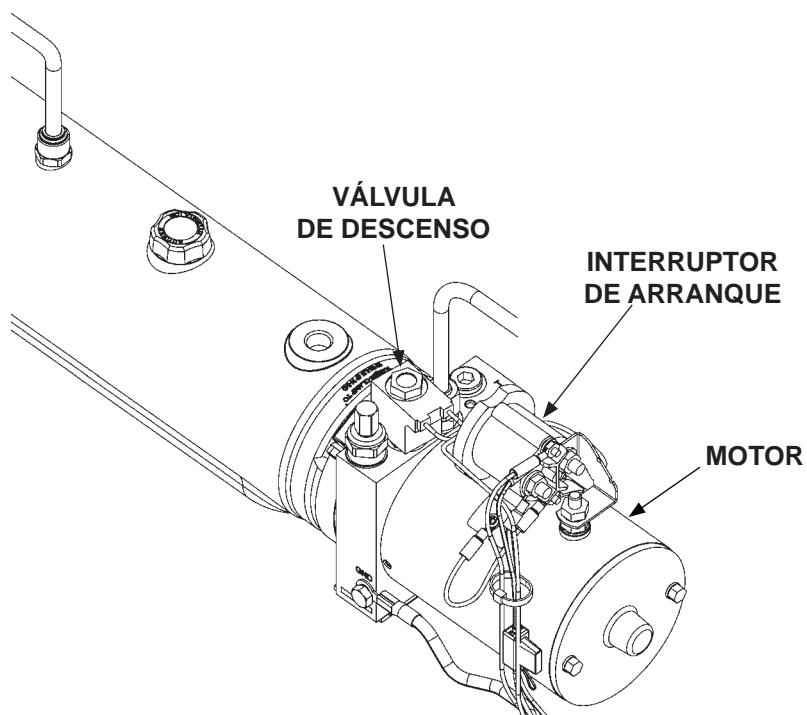

UNIDAD DE PODER
FIG. 41-1

| OPERACIÓN DEL MOTOR DE LA UNIDAD DE PODER Y SOLENOIDE | | |
|---|---|---------------------|
| FUNCIÓN DEL ELEVADOR HIDRÁULICO | OPERACIÓN DEL SOLENOIDE (✓ SIGNIFICA ENERGIZADO) | |
| | MOTOR DEL INTERRUPTOR DE ARRANQUE | VÁLVULA DE DESCENSO |
| ELEVAR | ✓ | - |
| DESCENDER | - | ✓ |
| CONSULTE EL DIAGRAMA HIDRÁULICO PARA IDENTIFICAR LAS VÁLVULAS | | |

TABLA 41-1

OPERACIÓN DEL MOTOR Y VÁLVULA (EQUIPADO CON CIERRE HIDRÁULICO)

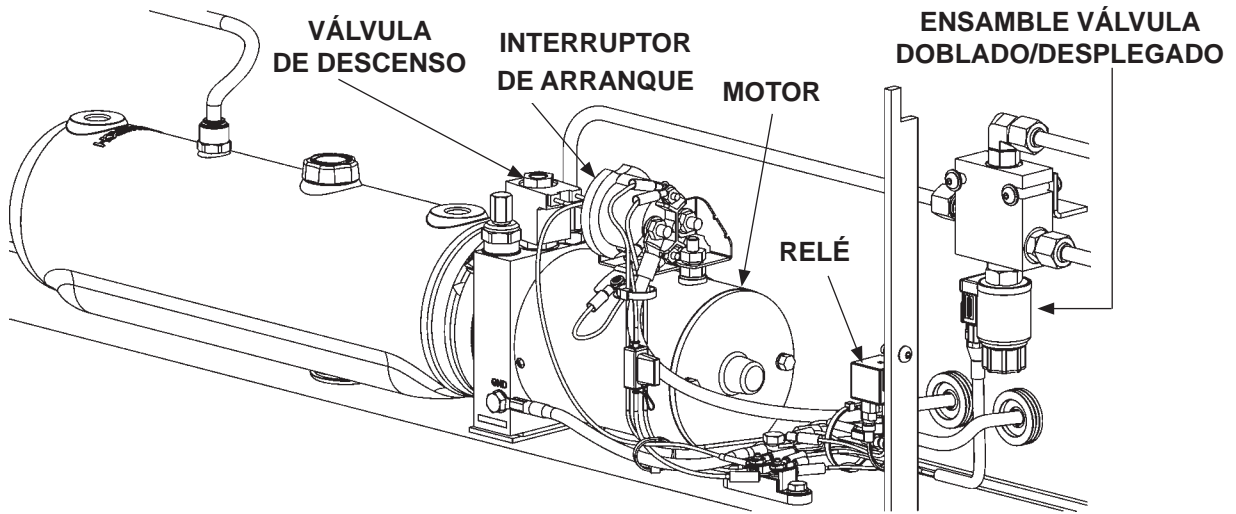

**UNIDAD DE PODER
FIG. 42-1**

| OPERACIÓN DEL MOTOR DE LA UNIDAD DE PODER Y VÁLVULA | | | |
|--|--|------------------------|-----------------------------------|
| FUNCIÓN DEL ELEVADOR HIDRÁULICO | OPERACIÓN REMOTA DE LA VÁLVULA (✓ SIGNIFICA ENERGIZADO) | | |
| | MOTOR | VÁLVULA DE DESCENSO | VÁLVULA DOBLADO/ DESPLEGADO |
| ELEVAR | ✓ | | |
| DESCENDER | | ✓ | |
| DESPLEGAR | | ✓ | ✓ |
| DOBLAR | ✓ | | ✓ |
| CONSULTE EL DIAGRAMA HIDRÁULICO PARA IDENTIFICAR LAS VÁLVULAS | | | |

TABLA 42-1

ESQUEMA HIDRÁULICO (CIERRE MANUAL)

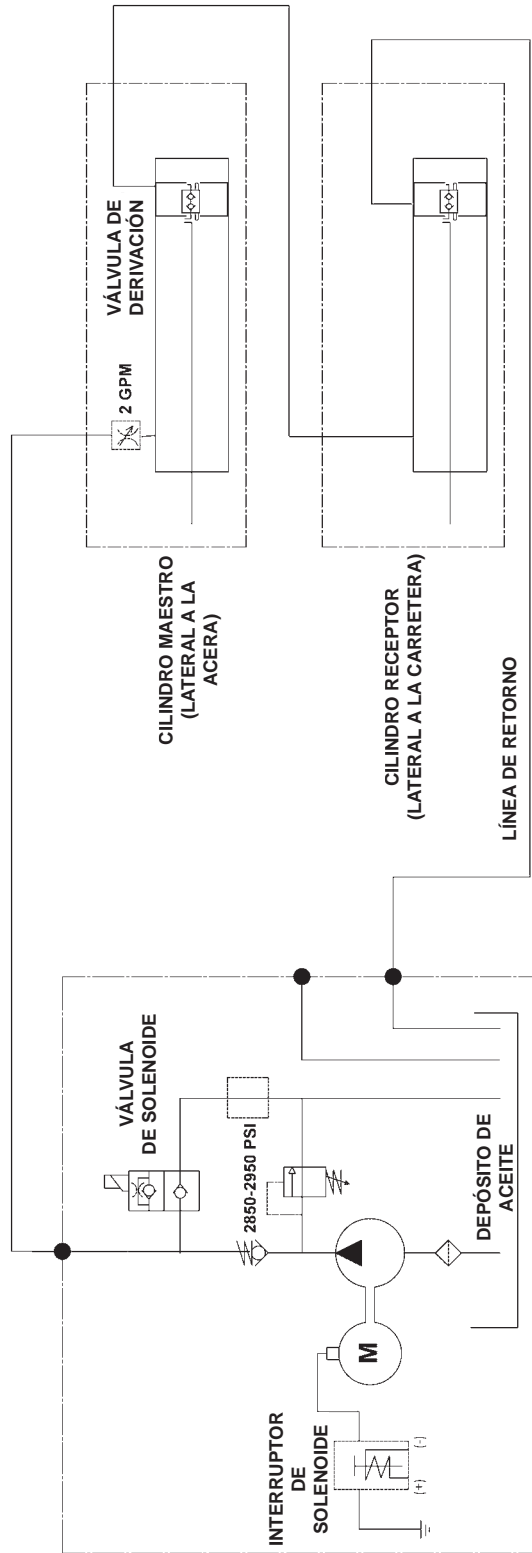

FIG. 43-1

ESQUEMA HIDRÁULICO (EQUIPADO CON CIERRE HIDRÁULICO)

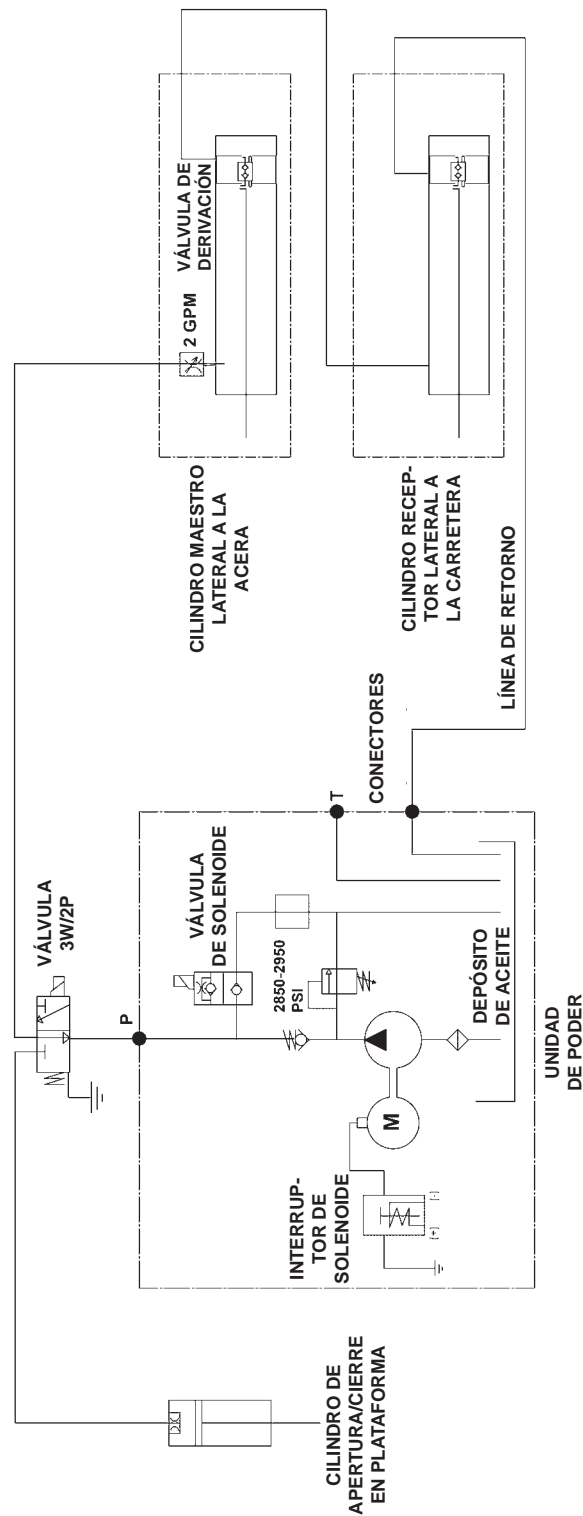

FIG. 44-1

ESQUEMA ELÉCTRICO (CIERRE MANUAL)

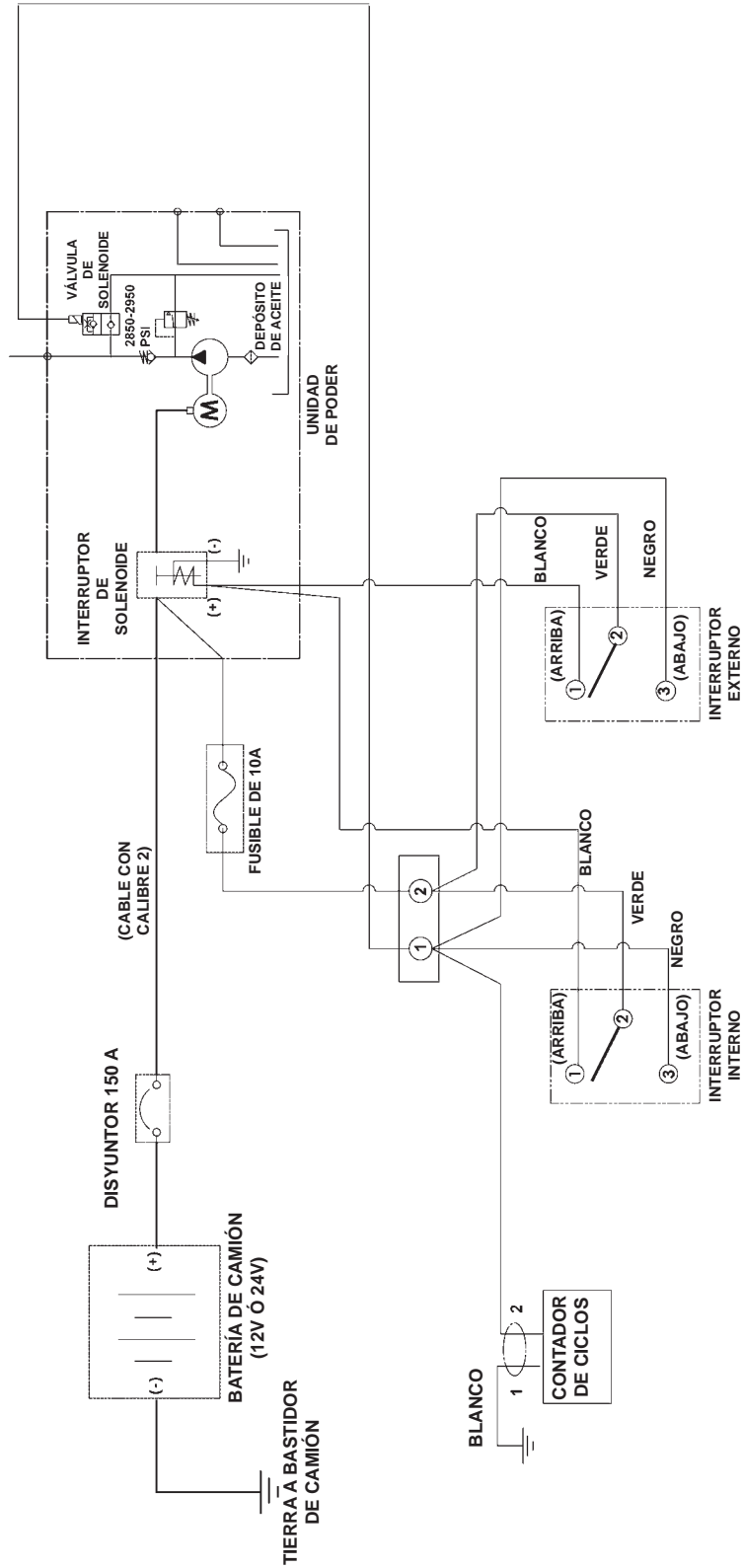

FIG. 45-1

ESQUEMA ELÉCTRICO (EQUIPADO CON CIERRE HIDRÁULICO)

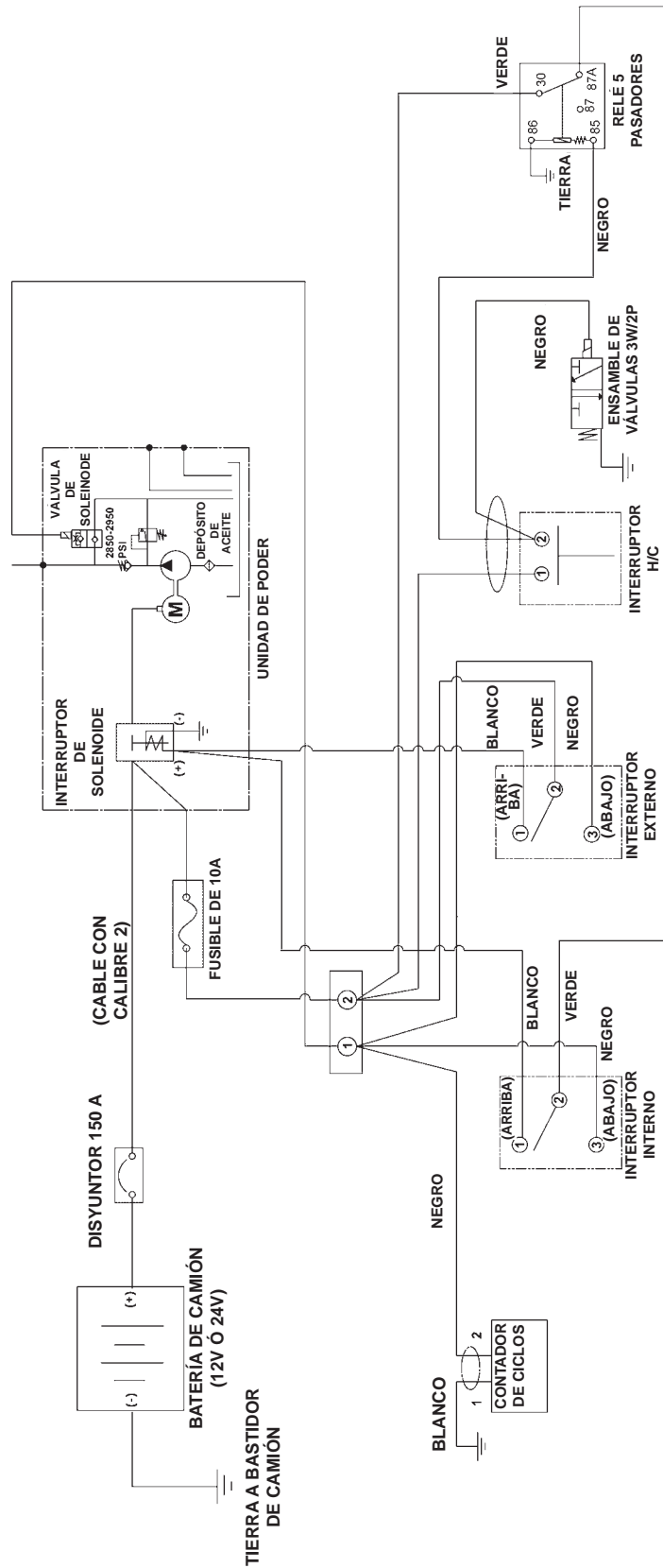

FIG. 46-1

ESQUEMA ELÉCTRICO - ENSAMBLE DE ARNÉS PUENTE

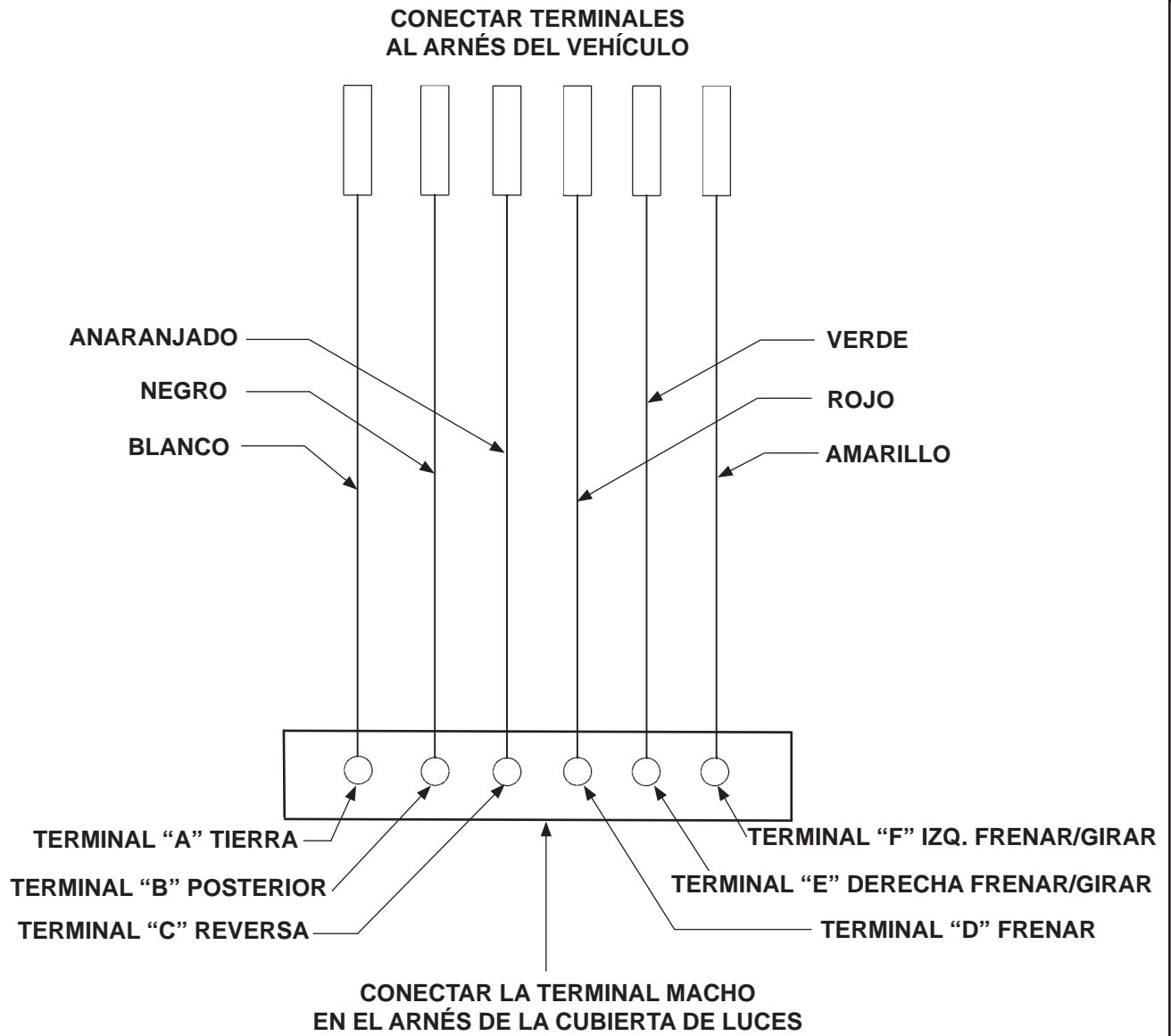

FIG. 47-1

DIAGRAMAS DE SISTEMA

ESQUEMA ELÉCTRICO - ENSAMBLE DE CARCASA DE LA CUBIERTA (SIN LUCES)

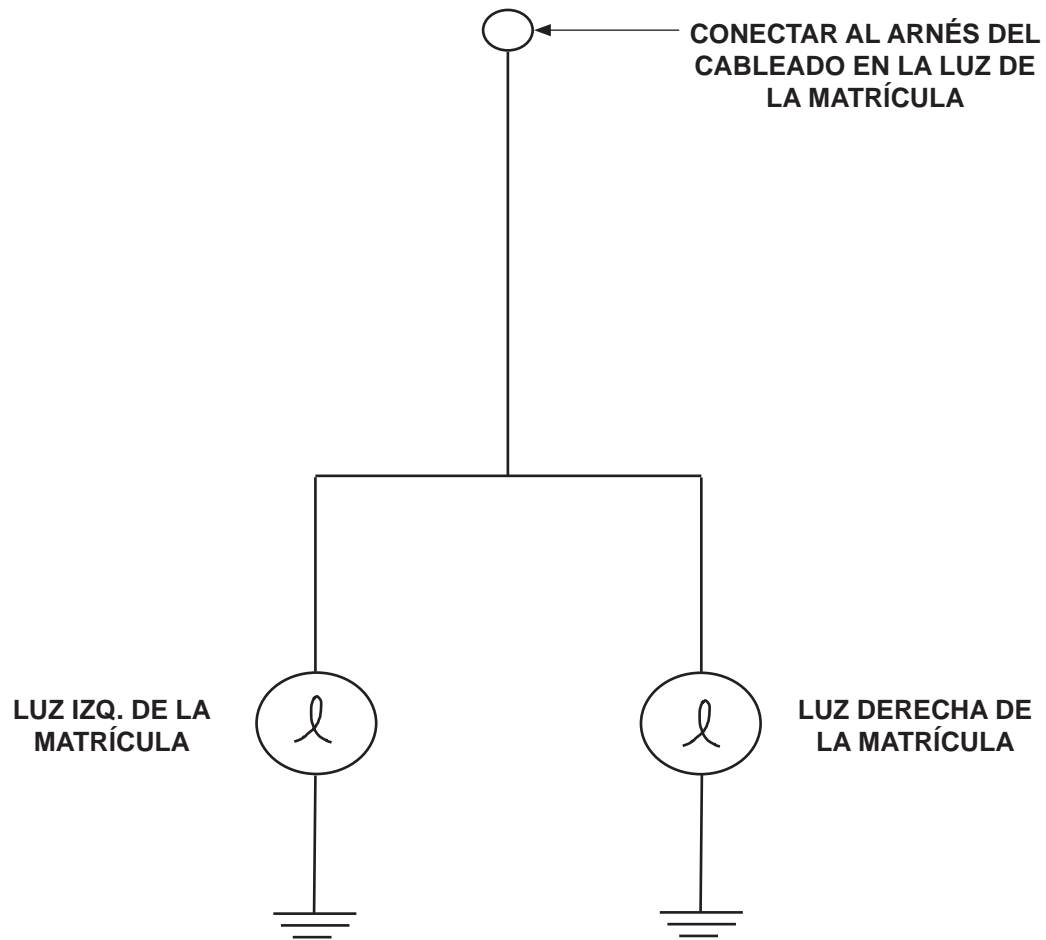

FIG. 48-1

DIAGRAMAS DE SISTEMA

ESQUEMA ELÉCTRICO - ENSAMBLE DE CARCASA DE LA CUBIERTA, VEHÍCULO EXTRANJERO (CON SEIS LUCES)

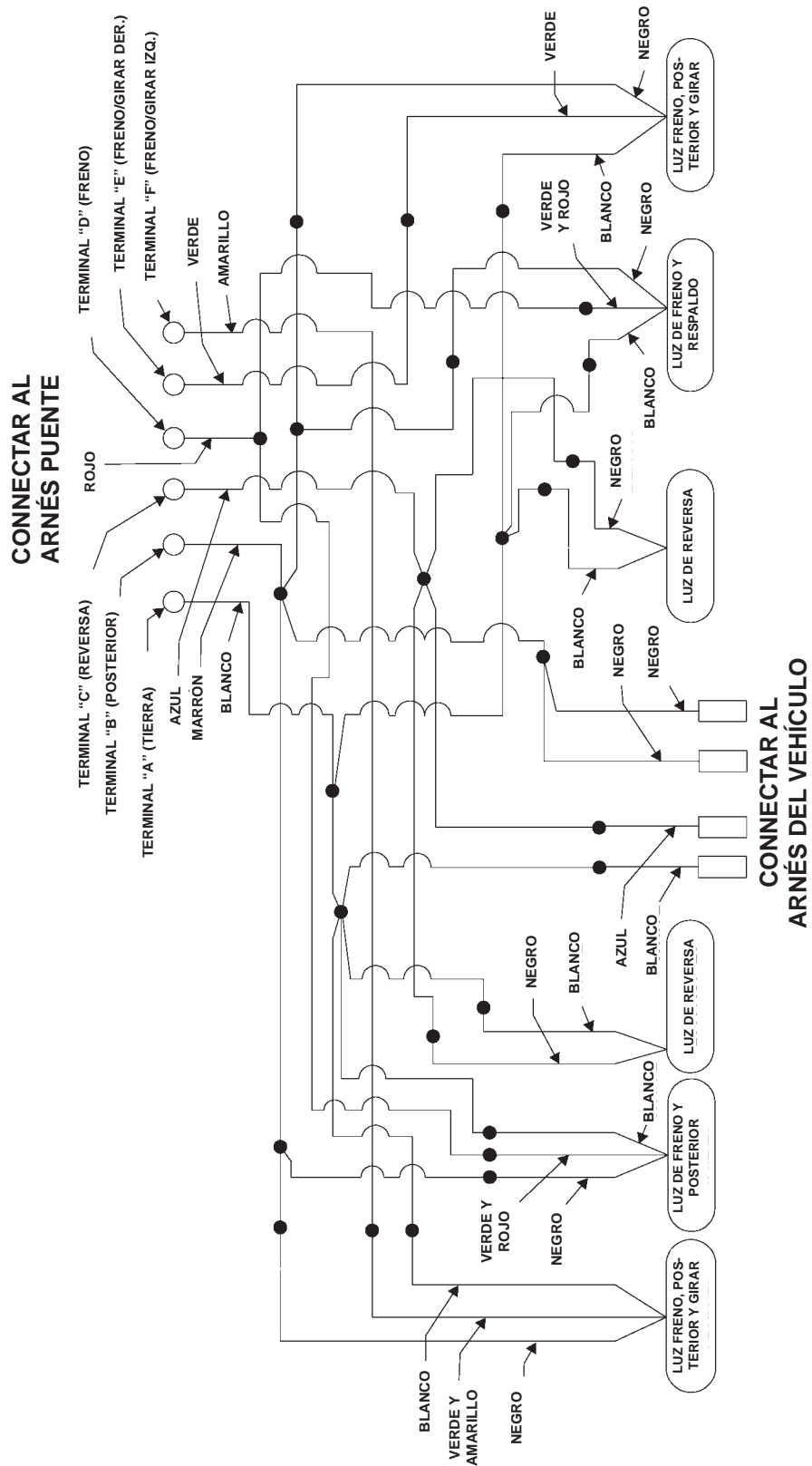

FIG. 50-1

DIAGRAMAS DE SISTEMA

VALORES ELÉCTRICOS DMD

| INTERRUPTOR SOLENOIDE | 12V | 24V |
|--|------------------|-------------------|
| Resistencia de la bobina: | 5.4Ω @70°F ±15% | 20.1Ω @70°F ±15% |
| Amperio: | 2.2A | 1.2A |
| Torque de 10-15 lb-in [1.1-1.6 Nm] máx. en la terminal de la bobina | | |
| Torque 30-35 lb-in [3.3-3.9 Nm] máx. en la terminal de contacto | | |
| VÁLVULA DE DESCENSO | | |
| Resistencia de la bobina: | 6.6Ω @ 70°F ±15% | 26.7Ω @ 70°F ±15% |
| Amperio: | 1.8A | 0.9A |
| Torque de 15-45 lb-in [1.6-5 Nm] máx. en la terminal de la bobina: | | |
| Torque de 25-30 lb-ft [33.8-40.6 Nm] máx. en el cartucho para la válvula: | | |
| Torque de 15-45 lb-in [1.6-5 Nm] en la tuerca de la bobina: | | |
| VÁLVULA PARA REPLEGADO/DESPLEGADO | | |
| Resistencia de la bobina: | 8.0Ω @ 70°F ±15% | 30Ω @ 70°F ±15% |
| Amperio: | 1.5A | 0.8A |
| Torque 3-4.5 lb-ft [4-6.1 Nm] máx. en la terminal de la bobina: | | |
| Torque 18.5-22 lb-ft [25-29.8 Nm] máx. en el cartucho para la válvula: | | |
| CABLE A TIERRA | | |
| Torque de Tornillo 24 lb-ft [32.5 Nm] máx. | | |
| CONTADOR DE CICLOS | | |
| Voltaje para operación | 7 V - 30 V | 7 V - 30 V |
| DISYUNTOR DE 150 A | | |
| Torque en la tuerca 1/4"-20: 50 lb-in [5.6 Nm] máx. | | |

TABLA 51-1

OPCIONES

COMPONENTES OPCIONALES PARA EL ELEVADOR

| KITS ELÉCTRICOS | NO. PARTE | EST. | HID. |
|---|------------------|-------------|-------------|
| INTERRUPTOR ENCENDIDO/APAGADO EN CABINA | 286691-01 | X | X |
| ENSAMBLE DE CONTROL MANUAL, CIERRE MANUAL | 298675-01 | X | |
| ENSAMBLE DE CONTROL MANUAL, CIERRE HIDRÁULICO | 298675-02 | | X |
| CONTROL LATERAL A LA CARRETERA, CIERRE MANUAL | 298674-01 | X | |
| CONTROL LATERAL A LA CARRETERA, CIERRE HIDRÁULICO | 298674-02 | | X |
| | | | |
| KITS MISCELÁNEOS | NO. PARTE | EST. | HID. |
| CONOS DE ADVERTENCIA | 268893-01 | X | X |
| ADAPTADOR PARA SENSOR DE RETROCESO, .75" | 299392-01 | X | X |
| ADAPTADOR PARA SENSOR DE RETROCESO, .96" | 299392-02 | X | X |
| ADAPTADOR PARA SENSOR DE RETROCESO, .87" | 299392-03 | X | X |



SOLICITUD PARA INSPECCIÓN ANTES DE LA ENTREGA

¡Importante! Esta solicitud para la inspección antes de la entrega es una ayuda para que el instalador confirme la instalación adecuada de este producto Maxon. No es una lista completa y no reemplaza el uso de las instrucciones en este manual de instalación. El instalador es responsable de asegurarse que todas las instrucciones de instalación se hayan seguido.

Modelo: _____

Fecha: _____

Número de Serie: _____

Técnico: _____

Inspección Previa a la Instalación:

- Modelo correcto
- Capacidad correcta
- Tamaño correcto de plat.
- Opciones correctas
- Manuales y etiquetas

Inspección de la estructura:

- Inspeccione la alineación del ensamble final
- Inspeccione el montaje seguro de la caja de la bomba
- Inspeccione todas las soldaduras de instalación
- Verifique los pernos, de pasador y los sujetadores
- Verifique que la cadena no esté doblada (si aplica)
- Inspeccione la tensión de las herramientas utilizadas para asegurar el elevador al vehículo
- Verifique que la punta de la rampa en la plat. toca el suelo mientras la corredera está a 1" [2.5 cm] sobre el suelo, y la plataforma y la rampa abatible están al nivel y tocando el suelo

Inspección Hidráulica:

- Nivel de fluido apropiado (consulte el paso de **REVISAR EL FLUIDO HIDRÁULICO** en este manual)
- Revise si hay fugas en los conectores hidráulicos en la caja de la bomba
- Revise si hay fugas en las conex. de líneas hidráulicas

Inspección Eléctrica:

- Verifique el tapón o la terminal de energía/alim. eléctrica
- Verifique el ajuste de conexiones de los cables
- Disyuntor (150A) instalado en la caja de batería (si se equipa) o con batería de camión/tráiler
- Asegure que las baterías estén cargadas totalmente, todas las conex. estén ajustadas y las ligas también
- Inspeccione todas las conexiones en solenoides
- Verifique todas las conex. en el arnés del cableado eléc.
- Ubicación exterior de la caja de control
- Verifique que las conexiones eléctricas en los cables (en la base de la corredera al lado de la acera) estén ajustadas y seguras

Inspección de la Operación:

NOTA: Las sig. opciones son para una altura de cama de 54" [137 cm], plataforma de alum. y rampa abatible, aceite Exxon Univil HVI-13 y temperatura de 79°F [26°C]. Las opciones solo son para referencia y pueden variar en plataformas más grandes, pequeñas o cambios de temperatura.

- Verifique la operación de todos los interruptores de control principales y opcionales

Todos los DMD

- La plataforma sin carga desciende en **19 a 34 segundos**
- La plataforma sin carga se eleva en **12 a 32 segundos**

Solo DMD con cierre de plataforma hidráulico

- La plataforma sin carga se despliega de **6 a 8 segundos**
- La plataforma sin carga se repliega de **4 a 6 segundos**

- TODOS LOS DMD:** La plataforma sin carga se eleva y desciende de manera uniforme. Máximo 1" [2.5 cm] de diferencia en las correderas de lado a lado
- TODOS LOS DMD:** La plataforma se engancha correctamente en los ganchos de tránsito
- Verifique que el contador de ciclos funcione
- Etiquetas deben estar en la ubicación correcta y legible

Verifique que las luces operen correctamente

- Las luces posteriores, frenos, direccionales y retroceso se **PRENDAN (ON)** y **APAGUEN (OFF)** correctamente